

ХАТТОРИ ТАКУСИРО

**ЯПОНИЯ
В ВОЙНЕ
1941–1945 гг.**

Санкт-Петербург
2000

ББК 63.3(0)63
Х25

Хаттори Такусиро

Х25 Япония в войне 1941—1945 гг. — СПб.: ООО «Издательство Полигон», 2000. — 880 с., ил. (Военно-историческая библиотека).

ISBN 5-89173-085-5

Книга раскрывает внутреннее содержание, характер действий вооруженных сил Японии на их пути от победы в Перл-Харборе до подписания акта о безоговорочной капитуляции на американском линкоре «Миссури» в Токийском заливе. Она представляет интерес для всех, кто интересуется историей войны на Тихом океане в 1941–1945 годах.

ББК 63.3(0)

Охраняется Законом РФ об авторском праве. Воспроизведение всей книги или любой ее части запрещается без письменного разрешения издателя. Любые попытки нарушения закона будут преследоваться в судебном порядке.

ISBN 5-89173-085-5

© ООО «Издательство Полигон», 2000
© Гузь В. Г., переплет, 2000

ПРЕДИСЛОВИЕ

Ранним утром 7 декабря 1941 года японцы атаковали американскую морскую базу в Перл-Харборе на Гавайских островах. Хотя нападение потребовало перебросить большой японский флот от берегов Японии через северную часть Тихого океана и приблизиться на расстояние в 220 миль от Гавайских островов, оно явилось полной неожиданностью для США. Декларацию Японии об объявлении войны предполагалось вручить за 30 минут до атаки, однако ее передача была задержана ввиду плохой связи, и она была предъявлена в то время, когда нападение уже началось.

Главный налет был осуществлен базировавшимися на авианосцах 350 самолетами. За два часа было потоплено или получили сильные повреждения 19 боевых кораблей, многие из которых расположились менее чем в 1000 ярдах друг от друга. Среди выведенных из строя оказались 8 линкоров (4 из них затонули) из 10 имевшихся в составе Тихоокеанского флота США. Около 200 самолетов было уничтожено на земле, погибло почти 2000 человек, в основном военных моряков. Громадная американская база представляла собой дымящиеся руины.

Японцы потеряли около 30 самолетов и 60 человек. Они потеряли также 5 карманных подлодок, которые были выпущены в гавань большими подводными лодками. Подлодки оказались неспособными к своей миссии — весьма знаменательная неудача: после этого японцы не придавали особого значения подводной войне.

Катастрофа Перл-Харбора, которая произошла частично благодаря искусному планированию операций японским адмиралом Ямамото, частично из-за несомненной небрежности американской обороны, могла бы быть тем не менее еще трагичнее. Японцам не удалось уничтожить огромные запасы нефти на острове Оаху. И что еще более важно, два авианосца, которые обычно находились вместе с Тихоокеанским флотом, по воле случая действовали в это время в других местах (один обнаружила японская подводная лодка в Тихом океане, начала преследование, но затонула до выполнения своей задачи). Уничтожение авианосцев адмирал Ямамото, ветеран русско-японской войны, проводивший нападение на Перл-Харбор, считал важнейшей целью операции, поскольку он был апологетом воздушной войны на море. Тот факт, что авианосцы уцелели, слегка омрачили его триумф.

Так началась война Японии против США, Англии и Голландии — «война за Великую Восточную Азию», или, как ее еще называют, «война на Тихом океане». Почему Япония напала на США и Англию, а не на СССР? Как разворачивались и проходили военные действия сторон?

В чем заключались их особенности, вытекавшие из военно-политической обстановки и военно-географических условий этого обширнейшего театра военных действий?

Весь этот широкий круг вопросов, как, впрочем, и многие другие, является предметом исследования автора этой книги полковника Хаттори, который после окончания Второй мировой войны возглавил группу японских офицеров, отобранную для работы в разведывательной и исторической секциях штаба американского генерала Д. Маккартура, командующего силами США на Дальнем Востоке. Затем Хаттори являлся редактором и автором многотомного труда о «великой войне» в Восточной Азии. Взгляд Хаттори на многие события войны на Тихом океане отличается от привычных концепций отечественной историографии. Порой он высказывает самые неожиданные суждения о многих событиях этой войны, но, однако, на ряд вопросов полностью ответить не может. В книге содержится большой фактический и документальный материал, касающийся военных событий того времени, который незнаком нашему читателю.

Это едва ли не первая книга, в которой раскрываются внутреннее содержание, характер действий японских вооруженных сил на их пути от побед в Перл-Харборе, Сиамском заливе, Сингапуре и Гонконге, на Филиппинах и в Яванском море до неизбежного финала на полях Маньчжурии, Кореи, на Южном Сахалине, Курильских островах и, наконец, на линкоре «Миссури» в Токийском заливе.

Автор книги — кадровый офицер японской армии, штабист-оператор, служивший в Квантунской армии. Правда, он не был среди тех, кто высаживался с десантом на многочисленных территориях и островах Тихого океана, кто оборонялся на захваченных плацдармах. Полковник Хаттори был там, где планировались линии наступления и отхода, где готовились и принимались решения, откуда шли приказы, куда поступали донесения, сводки, отчеты, сообщения. Он по долгу службы встречался с теми, кто прибывал «оттуда» — с чужих территорий и далеких островов, где проходили фронты. Наконец, полковник Хаттори имел доступ к важным документам и даже право публикации их. И он широко использовал это право.

Несомненно, книга Хаттори весьма любопытна для тех, кто интересуется историей Второй мировой войны. Она знакомит читателей с последовательностью событий на Тихоокеанском театре военных действий, вводит в научный арсенал новые факты, исторические данные, раскрывает характер войны на суше и на море.

ЧАСТЬ ПЕРВАЯ

ОБСТОЯТЕЛЬСТВА, СВЯЗАННЫЕ С НАЧАЛОМ ВОЙНЫ

ГЛАВА I

ИСТОРИЧЕСКИЙ ОБЗОР

8 декабря 1941 года в 3 час. 20 мин. (1 час 20 мин. 7 декабря по вашингтонскому времени) наше ударное авианосное соединение после длительного перехода совершило нападение на Пёрл-Харбор¹.

Это был поистине невиданный в истории морских сражений внезапный стратегический удар.

В 7 час. по радио было передано экстренное сообщение военного и военно-морского отделов императорской Ставки (в дальнейшем — Ставка): «Сегодня, 8 декабря, на рассвете императорская армия и военно-морской флот вступили в состояние войны с вооруженными силами Америки и Англии в западной части Тихого океана».

Так началась война против США, Англии и Голландии. 10 декабря на совещании для связи Ставки с правительством² эта война, включая и китайский инцидент, была названа «войной за Великую Восточную Азию».

¹ В различных публикациях имеются расхождения во времени лета на Перл-Харбор. Они объясняются большими расстояниями Тихоокеанского театра, его большой растянутостью по параллели и, следовательно, значительной разностью в поясном времени, в частности между Токио, Гавайскими о-вами и Вашингтоном. В данном случае, как и впоследствии, когда речь идет о действиях японского флота, автор приводит токийское время. На Гавайях было 7 час. 50 мин. *(Здесь и далее примечания редактора.)*

² По существовавшей в Японии системе военное руководство занимало обособленное положение. Оно замыкалось непосредственно на императора, премьер-министру не подчинялось, и последний не

Почему же Япония, которая более четырех лет, начиная с июля 1937 года, вела войну крупного масштаба в Китае, осмелилась выступить против таких сильных противников, как США, Англия и другие страны? Чтобы выяснить причины этого, необходимо бегло рассмотреть путь, который Япония прошла после «реставрации Мэйдзи»¹.

1. Эпоха Мэйдзи и Тайсё

В результате «реставрации Мэйдзи» Япония вышла из изоляции, в которой находилась в течение трехсот лет, и прошла путь от феодального государства до современного капиталистического. Она пристально следила за развитием материальной культуры более цивилизованных стран Европы и Америки, а также за их стремительным продвижением в Восточную Азию. Из отсталой страны Япония превратилась в крупную державу с мощными вооруженными силами.

В этих условиях Япония не могла смотреть сквозь пальцы на агрессивные замыслы Китая или России в отношении Кореи. Корейский п-ов подобен кинжалу, направленному в сердце Японии. Это обстоятельство диктовало необходимость обеспечения безопасности Японии путем установления тесных политических и военных отношений с Кореей.

имел права голоса при решении военных вопросов. Созданная 20 ноября 1937 года Ставка правительству не подчинялась.

Для координации действий и согласования тех или иных мероприятий и вопросов ведения войны между органами военного и гражданского руководства, то есть Ставкой и правительством, и собирались совещания, совет представителей Ставки и правительства. Периодичность этих совещаний определялась требованиями обстановки. На совещаниях часто присутствовал император.

¹ Так японская историография именует революционные события 1867—1868 годов и последовавшие за ними реформы, которые носили характер буржуазной революции. Годы правления пришедшего к власти императора Муцухито получили название эпохи Мэйдзи. Период с 1912 по 1925 годы — эпоха Тайсё.

Как в Первой, так и во Второй мировой войне США, оказывая помощь Англии, не могли не воевать против Германии. Точно так же и Япония, оказывая помощь Корее, была вынуждена сражаться против Китая и России. Результатом были японо-китайская и японо-русская войны. В ходе последней США и Англия оказывали Японии помощь, чем способствовали ее победе. В результате войны Япония добилась ряда привилегий в Маньчжурии. Она приобрела концессии, которые имела Россия в Маньчжурии с 1898 года: право на аренду Квантунской области, право собственности на Южно-Маньчжурскую железную дорогу (ЮМЖД), право держать войска в прилегающих к ЮМЖД районах и т. д.

Чтобы выстоять, Японии с ее небольшой территорией, бедными природными ресурсами и растущим населением необходимо было установить тесные отношения с Азиатским материком.

В 1910 году Корея вошла в состав Японии, все более укреплялись связи между Японией и Маньчжурией. В 1917 году было достигнуто соглашение с США о признании особых интересов Японии в Китае. Япония вкладывала крупные капиталы в различные предприятия в Маньчжурии, прежде всего в ЮМЖД. Сумма этих капиталовложений к началу маньчжурского инцидента достигла около 1680 млн иен. Экономическое развитие Маньчжурии шло значительно более высокими темпами, чем экономическое развитие собственно Китая. Ежегодно из Кореи и собственно Китая в Маньчжурию переселялось свыше 1 млн человек. С 1907 года до начала маньчжурского инцидента ее население возросло с 17 до 33 млн человек.

В Первой мировой войне Япония встала на сторону Антанты и воевала против Германии. Но после войны европейские державы и США начали проводить в отношении Японии политику диктата. В результате расторжения англо-японского союза, ограничения на Вашингтонской конференции главных сил японского флота, аннулирования соглашения о Китае, ликвидации особых интересов Японии в Маньчжурии и Монголии, установленных договором девяти держав, при-

нения Соединенными Штатами закона об ограничении иммиграции японцев и других мер Японии ждало беспробудное будущее. Все эти меры имели своей целью в конечном счете помешать развитию Японии, особенно ее укреплению на материке.

После Первой мировой войны обострилась борьба за внешние рынки. В качестве контрмер против демпинга европейские державы и США установили высокие таможенные барьеры. Японию начали постепенно вытеснять с мировых рынков, и прежде всего из Индии и стран Южных морей. Мировой экономический кризис, который начался в 1929 году, нанес жестокий удар и по экономике Японии.

2. Маньчжурский инцидент

Ночью 18 сентября 1931 года произошел взрыв на Южно-Маньчжурской железной дороге севернее Мукдена, который привел к вооруженному столкновению. Квантунская армия по своей инициативе перешла в наступление против китайской армии Чжан Сюэ-ляна. Так возник маньчжурский инцидент. Следует признать, что в силу враждебных отношений, существовавших между японцами и китайцами, вооруженное столкновение между ними могло произойти под любым предлогом¹.

К моменту возникновения инцидента Квантунская армия (командующий генерал-лейтенант Хондзё Сигэру, начальник штаба генерал-майор Миякэ Мицухара) имела в своем составе части пехотной дивизии, укомплектованной по штатам мирного времени, и отдельный охранный отряд, насчитывавшие вместе около 10 тыс. солдат. Командующему Квантунской армией вменялись в обязан-

¹ То, что выдается за инцидент, в действительности являлось открытой военной агрессией Японии, вытекавшей из ее политики насильственного передела мира.

Инцидент закончился захватом Маньчжурии, превращением ее в плацдарм для возможного нападения на СССР, выходом Японии из Лиги Наций (март 1933 г.).

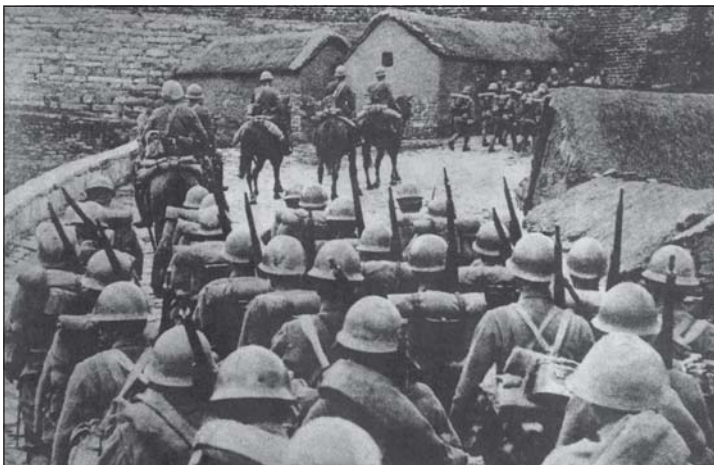

Японские войска вступают в Маньчжурию.

ность оборона Квантунской области и охрана ЮМЖД. Кроме того, она должна была охранять жизнь и имущество примерно 1 млн японских резидентов, проживавших в то время в Маньчжурии. Квантунской армии противостояла дислоцировавшаяся в Маньчжурии Северо-Восточная армия Китая общей численностью 448 тыс. человек (регулярные войска — 268 тыс. человек и нерегулярные войска — 180 тыс. человек).

В соответствии с разработанным планом Квантунская армия в случае возникновения чрезвычайной обстановки должна была внезапно перейти в наступление против Северо-Восточной армии Китая и занять полосу вдоль ЮМЖД к югу от Чанчуня.

С началом инцидента Квантунская армия немедленно приступила к проведению указанного плана в жизнь. Японское правительство и центральное армейское командование стремились ограничить рамки конфликта, о чем командованию армии были даны соответствующие указания.

Японская сторона старалась исчерпать инцидент путем непосредственных переговоров с китайской стороной, но последняя не пошла на это и обратилась к Лиге Наций



Колонна японских бронепоездов на улицах Харбина.

за посредничеством, что еще больше усложнило обстановку и затруднило разрешение инцидента в кратчайший срок.

Несмотря на стремление центра локализовать инцидент, он продолжал разрастаться, главным образом вследствие сложившейся обстановки.

21 сентября Квантунская армия заняла Гирин, 19 ноября — Цицикар, 3 января 1932 года — Цзиньчжоу, 5 февраля — Харбин. В конце января вспыхнули события в Шанхае, куда для поддержки отряда морской пехоты были направлены силы сухопутных войск.

Момент для разрешения конфликта путем непосредственных переговоров между правительствами Японии и Китая был упущен. Тем временем обстановка привела к образованию 1 марта 1932 года маньчжурского государства Маньчжоу-Го. 15 сентября того же года правительство Японии признало Маньчжоу-Го. Одновременно был подписан японо-маньчжурский протокол.

Перед этим Лига Наций, рассмотрев жалобу Китая, направила в Маньчжурию комиссию Литтона, которая на месте должна была ознакомиться с положением и пред-

ставить свои рекомендации. Почти через шесть месяцев в Лигу Наций был представлен так называемый доклад Литтона, в котором не учитывалась позиция Японии. В нем предлагалось превратить Маньчжурию в демилитаризованную зону под международным контролем. 24 февраля 1933 года доклад был утвержден Ассамблеей Лиги Наций сорока одним голосом против одного. Япония была вынуждена выйти из Лиги Наций.

На основе японо-маньчжурского протокола высшее командование сухопутных войск поставило Квантунской армии новую задачу по обороне Маньчжоу-Го и одновременно решило пополнить ее силы.

В соответствии с японо-маньчжурским протоколом оборона Маньчжоу-Го фактически полностью возлагалась на Японию. Командующий Квантунской армией, являвшийся главнокомандующим японскими войсками в Маньчжоу-Го, одновременно был как бы командующим армией обороны Маньчжоу-Го. Следовательно, по вопросам обороны и обеспечения общественного порядка он давал правительству Маньчжоу-Го необходимые указания или советы.



Китайские солдаты в окопах вблизи Шанхая. Апрель 1932 г.



*Бывший император Китая
Пу И — официальный глава
Маньчжоу-Го.*

Совместная оборона Японии и Маньчжоу-Го с самого начала была направлена против Советского Союза.

В 1932 году Советский Союз предложил Японии заключить пакт о ненападении и был готов продать правительству Маньчжоу-Го за соответствующую цену Китайско-Восточную железную дорогу (КВЖД)¹.

Выполняя в то время свой первый пятилетний план, Советский Союз стремился избежать осложнений с другими государствами, чтобы укрепить положение внутри страны, особенно свою обороноспособность. С конца 1932 года Советский Союз начал наращивать свои вооруженные силы на Дальнем Востоке и с середины 1933 года приступил к созданию долговременных укрепленных районов по всей маньчжуро-советской границе. С первых же дней 1934 года стали заметны рост и совершенствование военной подготовки военно-воздушных сил Советского Союза на Дальнем Востоке, прежде всего сле-

¹ Это предложение было сделано в декабре 1931 года. В 1935 г. КВЖД была продана властям Маньчжоу-Го за очень небольшую сумму (140 млн. иен). Пойдя на этот вынужденный шаг, СССР ликвидировал один из опасных очагов напряженности на Дальнем Востоке.

В ходе переговоров японское правительство требовало от СССР отвести войска с советского Дальнего Востока к Байкалу, ликвидировать военную базу во Владивостоке, продать Японии Северный Сахалин и советское Приморье.

Эти требования вытекали из стратегических планов Японии, разработанных в 1928—1932 годах, в частности из плана «Оцу», который предусматривал высадку главных сил восточнее Владивостока и захват советского Приморья, а также из других планов, намечавших захват советской территории до Байкала.

довало учитывать усиление тяжелой бомбардировочной авиации в южной части Приморского края. В марте 1935 года обстановка в Европе в связи с заявлением Германии о ее перевооружении резко обострилась.

Историческая миссия японской армии со времени ее создания заключалась в том, чтобы быть в готовности действовать на Севере. Авангардная роль выпала на долю Квантунской армии.

В ноябре 1936 года Япония заключила с Германией соглашение о совместной обороне, которое явилось первым шагом к созданию в последующем оси Токио — Берлин — Рим.

В целях усиления обороны против Советского Союза и создания современного независимого государства Япония должна была неустанно развивать тяжелые отрасли промышленности. Созданное в мае 1937 года плановое управление в октябре того же года было преобразовано в плановую палату, которая к январю 1939 года разработала четырехлетний план развития производительных сил на 1938—1941 годы. Фактически план начали претворять в жизнь еще с апреля 1937 года, а с апреля 1938 года приступили к осуществлению пятилетнего плана развития промышленности в Маньчжоу-Го.

3. Китайский инцидент

После подавления Боксерского восстания Япония получила право содержать часть военных сил в районах Пекина и Тяньцзиня. Их именовали «гарнизонной армией в Китае». Конфликт у моста Лугоуцяо, послуживший началом китайского инцидента, представлял собой стычку части гарнизонной армии (командующий генерал-лейтенант Тасиро Каньитиро, начальник штаба генерал-майор Нагахаси Хонгун) с местными китайскими войсками. Ночью 7 июля 1937 года в учебном лагере севернее моста Лугоуцяо, близ Пекина, небольшое подразделение японских войск во время занятий подверглось обстрелу со стороны китайских войск, в результате чего возникла перестрелка.



*С. Хата —
главнокомандующий
японскими войсками в Китае.*

Незадолго до этого, 4 июня 1937 года, в Японии был сформирован первый кабинет Коноэ. В связи с принятием закона о назначении военным министром военнослужащего, находящегося на действительной службе, и другими факторами, в стране все громче звучали голоса в пользу военных кругов, в частности в пользу армейского командования.

Позиция Японии по отношению к конфликту в Лугоуцяо с начала и до конца сводилась к тому, чтобы не допускать его расширения. Командование местных гарнизонных частей, расположенных в Китае, стремилось воспрепятствовать распространению конфликта. Более того, утром 8 июля, как только стало известно о конфликте, центральное армейское командование согласовало с правительством единую точку зрения, согласно которой конфликт следовало ограничить и разрешить как местную проблему в кратчайший срок. С этой целью начальник генерального штаба в 18 час. 42 мин. направил командующему гарнизонной армией в Китае указание не допускать расширения конфликта и избегать применения силы.

Конфликт у Лугоуцяо был для Японии полной неожиданностью. В то время Япония прилагала усилия к созданию Маньчжоу-Го, усилению военных приготовлений против СССР, проведению в жизнь плана развития важнейших отраслей промышленности и поэтому не предусматривала планирование и подготовку всеобщей войны против Китая.

Для урегулирования конфликта между представителями японской гарнизонной армии в Китае и 29-й китайской армии начались местные переговоры. Однако

25 июля возник конфликт у Ланфана, а 26 июля — у Гуананьмыня. В результате японская сторона также вынуждена была применить вооруженную силу. Тем временем в порядке подготовки к возможному ухудшению обстановки центральное армейское командование перебросило часть сил из Маньчжоу-Го и Кореи для усиления гарнизонной армии в Китае. Китайская армия также сосредоточивала свои силы в Северном Китае.



Колонна японских войск проходит по улицам Шанхая. Ноябрь 1937 г.

27 июля гарнизонная армия в Китае в целях самозащиты решила использовать силу. Центральное армейское командование и правительство одобрили это решение и 28 июля отдали приказ о мобилизационном развертывании трех дивизий, находившихся в метрополии.

К концу июля были очищены от китайских войск районы Пекина и Тяньцзиня, и в связи с выдвижением Центральной армии Китая на север японская гарнизонная армия развернулась в восточной части провинции Чахар, а затем в центральной части провинции Хэбэй.

К 13 августа боевые действия распространились на Центральный Китай. После ожесточенного боя в окрестностях Шанхая японские войска перешли к преследованию противника и овладели столицей Китая городом Нанкин. Первоначально конфликт назывался «северокитайским инцидентом». После перенесения боевых действий в Центральный Китай правительство 2 сентября переименовало его в «китайский инцидент».

Таким образом, местный конфликт между японскими и китайскими войсками у моста Лугоуцяо, несмотря на усилия с японской стороны не допустить его расширения и решить все на месте, привел в конечном счете к всеобщему японо-китайскому столкновению.

11 января 1938 года на совещании были приняты основные принципы урегулирования китайского инцидента. Суть их сводилась к тому, чтобы покончить с антагонизмом, существовавшим в прошлом между обоими государствами, перестроить отношения между Японией, Маньчжоу-Го и Китаем на широкой основе.

Не получив ответа китайской стороны на предложенные условия разрешения инцидента, японское правительство, несмотря на сильные возражения верховного командования армии, 16 января 1938 года опубликовало заявление о том, что оно «отказывается считать гоминьдановское правительство своим партнером».

Этим заявлением Япония закрыла путь к прекращению инцидента, погасила надежды на скорое его разрешение и сразу же стала перед необходимостью уделить особое внимание укреплению государственной мощи,



Чунцин после налета японской авиации.

усилению военных приготовлений, проведению преобразований внутри страны и т. п. С этой целью 31 марта 1938 года был опубликован и вступил в силу закон о всеобщей мобилизации нации. Перед этим, 20 ноября 1937 года, была учреждена Ставка. Поскольку она явилась чисто командным органом, согласование военных вопросов, касающихся разрешения инцидента, осуществлялось посредством совместных совещаний Ставки и правительства.

После падения Нанкина в военных действиях временно наступило затишье. Но уже в июне 1938 года японцы провели Сюйчжоускую операцию с целью установить связь между Северным и Центральным Китаем. Максимально напрягая усилия для завершения конфликта, они провели также операции по захвату Уханя и Кантона. В последней декаде октября Ухань и Кантон пали.

В связи с успешным развитием указанных операций были приняты меры политического характера, чтобы установить всеобщий мир между Японией и Китаем. Вторично признавая партнером гоминдановское правительство, 30 ноября на совещании в присутствии императора японское правительство приняло решение



В боевых действиях в Китае принимали широкое участие авиационные подразделения Императорского флота. На снимке — морские истребители А5М во время боевого патрулирования.

о «курсе на урегулирование новых японо-китайских отношений». В этом решении говорилось о консолидации трех государств — Японии, Маньчжоу-Го и Китая в качестве оси, стабилизирующей Восточную Азию, и об объединении усилий для совместной обороны против Севера. Чтобы разъяснить китайской стороне истинные намерения Японии, на основе указанного выше решения приняли известную «декларацию Коноэ» от 22 декабря, где были выдвинуты три принципа: добрососедство и дружба, совместная оборона, экономическое сотрудничество.

Вице-председатель Гоминьдана Ван Цзин-вей, который перед этим бежал из Чунцина, 29 декабря в Ханое (Французский Индокитай) внес предложение вступить в мирные переговоры на основе декларации Коноэ. 8 мая 1939 года Ван Цзин-вей прибыл в Шанхай. После дружественных переговоров между ним и японской стороной с целью разрешения конфликта на базе ранее изложенного «курса» 30 марта 1940 года в Нанкине было создано новое центральное правительство Китайской Республики, которое также стало называться национальным правительством.

Еще 18 декабря 1938 года в Японии была учреждена Палата по делам процветания Азии как орган для контроля за политикой в отношении Китая, а 10 марта 1939 года был создан отдел связи Палаты по делам процвета-

ния Азии в качестве контрольного органа в самом Китае. 5 января 1939 года после отставки кабинета Коноэ был сформирован кабинет Хиранума. В связи с расширением войны в Китае и тем, что события принимали все более затяжной характер, 12 сентября 1939 года был создан штаб главнокомандующего экспедиционной армией в Китае, объединившей сухопутные войска Японии по всему Китаю. Первым главнокомандующим был назначен генерал Нисио Тосидзо, а начальником штаба — генерал-лейтенант Итагаки Сэйсио.

4. Позиция держав в отношении китайского инцидента

Маньчжурский инцидент и последовавшая за ним независимость Маньчжоу-Го создали новую обстановку в Восточной Азии. США, Англия и другие державы, считавшие сохранение статус-кво образцом мировой политики, конечно, не могли оставаться равнодушными к происходящим событиям.

5 октября 1937 года в Чикаго президент США Рузвельт, касаясь китайского и маньчжурского инцидентов и итало-абиссинской войны, назвал Японию и Италию агрессорами и потребовал их «изоляции». 6 октября государственный департамент США опубликовал заявление, в котором констатировал, что действия Японии нарушают договор девяти держав и антивоенный пакт Келлога. В тот же день премьер-министр Италии Муссолини поддержал вторжение Японии в Китай. 21 июля 1937 года Англия провозгласила политику невмешательства в китайский инцидент.

Первым проявлением политики обуздания Японии явилась конференция стран, подписавших договор девяти держав. Она открылась 3 ноября 1937 года в Брюсселе с участием 19 государств, в том числе США, Англии, Франции и СССР, которые намеревались вмешаться в схватку Японии с Китаем. Япония, стремившаяся разрешить инцидент путем непосредственных японо-китайских переговоров, естественно, отказалась участвовать в конферен-

ции. От участия в ней в знак солидарности с Японией отказались также Германия и Италия, и конференция закончилась бесплодной дискуссией. 6 ноября, непосредственно после открытия конференции, Италия заявила о своем присоединении к японо-германскому соглашению о совместной обороне.

20 февраля 1938 года Германия признала Маньчжоу-Го, а 23 мая решила отозвать своих советников, находившихся при гоминьдановском правительстве. 12 марта Германия присоединила к себе Австрию, 1 октября германские войска вступили в Чехословакию. Обстановка в Европе накалилась.

После возникновения китайского инцидента политика Японии в отношении Советского Союза строилась на принципе сохранения на севере полного спокойствия. Однако японо-советские столкновения, которые устрасили японский народ и высшее командование армии Японии, дважды возникали на маньчжурско-советской границе. Это был конфликт в районе высоты Заозерная в июле 1938 года и конфликт в районе Номон-Хана в 1939 году.



Бойцы монгольской армии ведут бой во время конфликта на Халхин-Голе.



Атака советских танков и пехоты. Халхин-Гол, 1939 г.

Оба конфликта представляли собой чисто пограничные инциденты, вызванные неопределенностью в обозначении государственной границы, но создавшие в своем развитии большую угрозу Японии¹. Во время конфликта в районе высоты Заозерная бóльшая часть японской армии была занята в Уханьской операции, и советским войскам на Дальнем Востоке, насчитывавшим двадцать дивизий, противостояло не более шести дивизий японских вооруженных сил в Маньчжоу-Го. Во время конфликта в районе Номон-Хана японская армия вела подготовку к длительным военным действиям в Китае,

¹ Отечественная историография называет причиной этих конфликтов споры из-за демаркации границы. В частности, вопреки официальным картам, фиксирующим линию границы между МНР и Маньчжоу-Го восточнее реки Халхин-Гол, японская сторона настаивала на установлении границы по этой реке. Трудно представить, чтобы это несло «большую угрозу Японии». Однако 11 мая 1939 г. японские войска атаковали монгольские пограничные посты и оттеснили пограничников МНР к Халхин-Голу. Однако вскоре монгольские части изгнали японцев со своей территории. 28 мая началось новое крупное наступление японских войск. В соответствии с Протоколом о взаимопомощи 1936 г. части Советской Армии пришли на помощь Монголии.



6,5-мм винтовка Арисака Тип 38. Длина без штыка 1270 мм; вес без штыка 3,9 кг, прицельная дальность 1500 м.

и против тридцати советских дивизий в Маньчжоу-Го имелось всего восемь японских дивизий¹.

Еще при первом кабинете Коноэ рассматривался вопрос о заключении японо-германского союза. При этом Япония рассчитывала наряду с укреплением своего международного положения обезопасить себя с севера и изолировать Китай, ускорив таким образом разрешение китайского инцидента. С самого начала, по мнению Японии, этот союз должен был быть направлен только против СССР. Но Германия настаивала на том, чтобы распространить действие союза против Англии и других государств. Взгляды партнеров были противоречивы. Армия, жаждавшая заключения союза, была склонна согласиться с требованием Германии, и на заседании пяти министров обсуждение повторялось 14 раз.

С июня 1938 года заседания пяти министров — премьер-министра, министров иностранных дел, финансов, военного и военно-морского — открывались в любое время для принятия быстрых и необходимых решений, отвечающих происходящим событиям.

Пока велись переговоры, 23 августа 1939 года Германия и Советский Союз заключили договор о ненападении. В связи с этим кабинет Хиранума вынужден был подать в отставку. На смену ему пришел кабинет Абэ.

1 сентября вспыхнула Вторая мировая война. 4 сентября Япония, воспользовавшись быстрым изменением

¹ Приведенное соотношение сил не отвечает действительному. Решающее превосходство над вторгшимися японскими войсками было создано лишь к 20 августа. К этому времени советско-монгольские войска имели 35 пехотных батальонов против 25 японских, 20 кавалерийских эскадронов против 17.

мировой обстановки, опубликовала заявление, в котором подчеркнула, что не будет вмешиваться в нынешнюю войну в Европе и направит свои усилия исключительно на разрешение китайского инцидента.

ГЛАВА II

ВТОРОЙ КАБИНЕТ КОНОЭ И ПРИНЯТИЕ НОВОЙ ГОСУДАРСТВЕННОЙ ПРОГРАММЫ

1. Образование второго кабинета Коноэ

Из-за дальнейшего ухудшения продовольственного положения в стране и других причин кабинет Абэ не только подвергся критике со стороны парламента, но лишился поддержки со стороны армейских кругов. Просуществовав четыре с половиной месяца, кабинет вынужден был 4 января 1940 года подать в отставку. По приказу императора формирование кабинета было поручено адмиралу Йонаи.

После шестимесячного затишья на Европейском фронте германские войска 9 апреля 1940 года вторглись в Данию и Норвегию, а 10 мая перешли в крупное наступление на западном направлении.

Резкое изменение военной обстановки в Европе привело к крупным политическим переменам во Французском Индокитае, Голландской Индии и в других районах Южных морей. В этих условиях японское правительство, продолжая проводить мероприятия по разрешению китайского инцидента, обратило взоры на южное направление.

15 апреля министр иностранных дел Арита выступил с заявлением, в котором подчеркнул, что японское правительство было бы глубоко озабочено каким-либо изменением в статус-кво Голландской Индии.

24 июня с поста председателя Тайного совета ушел принц Коноэ, который решил посвятить себя исключительно движению за создание новой политической струк-

туры. На состоявшейся 7 июля в Каруйдзава пресс-конференции Коноэ заявил, что политическая жизнь Японии требует стабилизации на основе равновесия политических сил, что новая структура является организацией, синтезирующей в себе все силы в сфере государственной политики. Заявление Коноэ имело решающее значение для самороспуска партий и движения за объединение в одну новую партию¹.

Армия с самого начала поддерживала движение за новую политическую структуру. Она выступила за создание твердого кабинета во главе с Коноэ в надежде на проведение активной внешней и внутренней политики.

16 июля военный министр Хата Сюнроку сепаратно подал прошение об отставке, в результате чего был вынужден уйти весь кабинет Йонаи.

18 июля принц Коноэ получил высочайший приказ на формирование кабинета. Решение задачи Коноэ начал с назначения трех министров: военного (Тодзио Хидэки), военно-морского (Иосида Дзэнго) и иностранных дел (Мацуока Иосукэ). С ними были согласованы взгляды относительно основного курса по военным и внешнеполитическим вопросам, требующим разрешения в первую очередь. 22 июля формирование кабинета, который стал известен как второй кабинет Коноэ, было завершено

2. Новая программа переходного периода—поворотный пункт для Японии

Сразу же после формирования второго кабинета Коноэ была принята новая политическая линия, выраженная в утвержденной кабинетом «Основной програм-

¹ Под «одной новой партией» подразумевалась ассоциация помощи трону, во главе которой стояли крупные концерны и которая имела цель милитаризации страны.

Таким образом, движение за создание новой структуры было прежде всего движением, требовавшим согласованного проведения курса по военным и внешнеполитическим вопросам.

ме национальной политики», а также в утвержденной совещанием «Программе мероприятий в соответствии с изменениями в международном положении».

В области внешней политики основной курс кабинета сводился к следующим важнейшим положениям: пресечь возможности оказания помощи Чан Кайши, разрешить китайский инцидент, обеспечить за Японией район Южных морей. Учитывалось, что проведение этой политики вызовет противодействие со стороны США и Англии. Исходя из этого, выдвигались задачи укрепления связей с Германией и Италией.

Захват районов Южных морей предусматривалось осуществить вооруженным путем в наиболее удобный момент при удачном разрешении китайского инцидента. Если же последний не будет разрешен, действия вооруженных сил в южном направлении намечалось проводить с таким расчетом, чтобы не допускать столкновения с третьими странами, и в условиях особо благоприятной внутренней и международной обстановки.

В случае необходимости более широкого применения вооруженных сил намечалось по возможности ограничиться действиями против Англии. Однако если нельзя будет избежать войны с США, безо всякого угрызения совести начать подготовку к ней. Помимо всего прочего предусматривалось быстрое урегулирование японо-советских отношений.

Во внутренней политике кабинет Коноэ намечал завершить перестройку всей государственной системы с целью создания обороноспособной страны в соответствии с требованиями новой обстановки. Для этого было признано необходимым прежде всего «воспитание народа в духе служения государству... создание сильной политической структуры для органического объединения всей государственной политики». Наконец, были намечены мероприятия по плановому развитию важнейших отраслей промышленности на базе укрепления экономического сотрудничества между Японией, Маньчжоу-Го и Китаем; переход всей экономики на рельсы военного времени, создание запасов стратегических материалов, увеличение тоннажа торгового флота.

ГЛАВА III

ЗАКЛЮЧЕНИЕ ТРОЙСТВЕННОГО ПАКТА МЕЖДУ ЯПОНИЕЙ, ГЕРМАНИЕЙ И ИТАЛИЕЙ

Самым первым и самым важным мероприятием, которое провели на основе «Программы мероприятий в соответствии с изменением в международном положении», было заключение Тройственного пакта между Японией, Германией и Италией. Этот пакт явился дальнейшим развитием японо-германского соглашения 1936 года.

При решении этого вопроса главной движущей силой была армия. Поскольку ее традиционной миссией являлось обеспечение защиты северных границ, она, естественно, больше всего стремилась к тому, чтобы силы Советского Союза были отвлечены действиями германских сил. В данном случае оба государства — Япония и Германия — перед лицом усиления советского могущества на востоке и на западе вступали во взаимовыгодные отношения.

В дальнейшем после возникновения китайского инцидента и особенно после того, как он приобрел затяжной характер, болезненно ощущалась необходимость укрепить международное положение Японии, ее позиции по отношению к США и Англии. Все это наряду с положением на европейских фронтах, с требованиями, обусловленными стремлением разрешить проблему южного направления, значительно ускорило подписание пакта. Так определился курс от совместной обороны к военному союзу.

7 сентября специальный германский посол Штаммер встретился в Токио с министром иностранных дел Мацуока. Во время встречи были определены цели предполагаемого военного союза. В этот важный момент военноморской министр Иосида 3 сентября в связи с болезнью сердца оказался в госпитале и ушел со своего поста. На его место был назначен адмирал Оикава Косиро.

Переговоры о заключении Тройственного пакта успешно завершились. 16 сентября кабинет министров и 19 сен-

тября совещание в присутствии императора приняли решение о заключении пакта. Тройственный пакт был подписан в Берлине в 20 час. 15 мин. 27 сентября 1940 года. Ниже следует текст пакта:

«Правительство Великой Японской Империи, правительство Германии и правительство Италии, признавая предварительным и необходимым условием долговременного мира предоставление каждому государству возможности занять свое место в мире, считают основным принципом создание и поддержание нового порядка, необходимого для того, чтобы народы в районах Великой Восточной Азии и Европы могли пожинать плоды сосуществования и взаимного процветания всех заинтересованных наций, выражают решимость взаимно сотрудничать и предпринимать согласованные действия в указанных районах в отношении усилий, основывающихся на этих намерениях¹.

Правительства трех держав, преисполненные стремлением к сотрудничеству со всеми государствами, которые прилагают подобные усилия во всем мире, полны желания продемонстрировать свою непреклонную волю к миру во всем мире, для чего правительство Великой Японской Империи, правительство Германии и правительство Италии заключили нижеследующее соглашение:

Статья 1. Япония признает и уважает руководящее положение Германии и Италии в установлении нового порядка в Европе.

Статья 2. Германия и Италия признают и уважают руководящее положение Японии в установлении нового порядка в Великой Восточной Азии.

Статья 3. Япония, Германия и Италия соглашаются осуществлять взаимное сотрудничество, основывающееся на указанном курсе, если одна из трех договаривающихся сторон подвергнется нападению со стороны какой-либо державы, которая в настоящее время не участву-

¹ Эти положения в самом начале пакта определили агрессивный характер коалиции. Здесь же официально введен в обращение термин «новый порядок», означавший притязание этих государств на насильственное подчинение им народов мира.

ет в европейской войне и в японо-китайском конфликте, то три страны обязуются оказывать взаимную помощь всеми имеющимися в их распоряжении политическими, экономическими и военными средствами¹.

Статья 4. В целях осуществления настоящего пакта безотлагательно создается смешанная комиссия, назначаемая правительством Японии, правительством Германии и правительством Италии.

Статья 5. Япония, Германия и Италия подтверждают, что указанные выше статьи никоим образом не затрагивают политического статуса, существующего в настоящее время между каждым из трех участников пакта и Советским Союзом².

Статья 6. Настоящий пакт вступает в силу с момента его подписания. Срок действия пакта—десять лет со дня вступления в силу. Договаривающиеся стороны по требованию одной из держав, заключивших пакт, обсудят вопрос пересмотра настоящего договора в любой момент до истечения этого периода».

ГЛАВА IV

УСИЛИЯ, НАПРАВЛЕННЫЕ НА РАЗРЕШЕНИЕ КИТАЙСКОГО ИНЦИДЕНТА

1. Вступление в северную часть Французского Индокитая

20 июня 1940 года французское правительство по настоянию Японии запретило поставку материалов для Чан Кайши через территорию Французского Индокитая. Для наблюдения за выполнением этого решения 2 июля

¹ В это время из великих держав вне войны находились США и СССР. Статья истолковывалась как предупреждение главным образом по адресу США.

² Эта статья, по расчетам участниц пакта, должна была замаскировать проводившуюся подготовку войны против СССР.



7,7-мм винтовка Арисака Тип 99. Длина без штыка 1120 мм; вес без штыка 3,8 кг; прицельная дальность 1500 м.

был учрежден специальный орган во главе с генерал-майором Нисихара Иссаку, представлявшим военный и военно-морской отделы Ставки и постоянно находившимся в северной части Французского Индокитая.

Ставка также полагала, что с географической точки зрения для проведения воздушных операций на куньминском направлении авиационные базы необходимо иметь в северной части Французского Индокитая. Кроме того, военная необходимость диктовала размещение здесь ограниченных контингентов японских войск и их передвижение в этом районе.

Для решения этих задач в Токио были начаты переговоры между министром иностранных дел Мацуока и представителем правительства Виши послом Анри. 30 августа между ними было достигнуто принципиальное согласие по затронутым вопросам.

5 сентября военный отдел Ставки направил командующему Южно-Китайским фронтом приказ: «В целях выполнения поставленной задачи разместить часть сил армии в северной части Французского Индокитая». 14 сентября командующий получил новый приказ: «Время вступления в северную часть Французского Индокитая — 0 час. 22 сентября (время токийское). В случае оказания сопротивления разрешается применить оружие». В приказе подчеркивалось, что целью вступления войск является «создание баз для действий против Китая и усиление действий по нарушению путей поставки материалов Китаю». Впоследствии время вступления было перенесено на 0 час. 23 сентября.

Вступление в северную часть Французского Индокитая было осуществлено по суше и с моря. В указанное время 5-я дивизия 23-й армии (командующий армией

генерал-лейтенант Куно Сэйити) перешла государственную границу. В Хайфоне высадились три пехотных батальона из состава экспедиционной армии в Индокитае под командованием генерал-майора Нисимура Такума. Но уже 26 сентября военный отдел Ставки отдал приказ перебросить 5-ю дивизию из Французского Индокитае в район Шанхая для подготовки к десантным операциям.

Опубликование Тройственного пакта и вступление японской армии в северную часть Французского Индокитае немедленно вызвали ответную реакцию со стороны США. 26 сентября американское правительство заявило о запрещении вывоза металлического лома, железа и стали иностранным государствам за исключением стран Западного полушария и Англии. 8 октября Англия заявила о возобновлении помощи Чан Кайши по Бирманской дороге.

2. Переход к затяжной войне в Китае

13 ноября 1940 года открылось совещание для обсуждения предложенного японским правительством основного договора между Японией и Китаем и выдвинутого Ставкой проекта программы урегулирования китайского инцидента.

С начала китайского инцидента это было четвертое совещание в присутствии императора. С проектом основного договора выступил премьер-министр Коноэ. Затем был обсужден и принят проект программы урегулирования китайского инцидента. Ее основные пункты таковы.

Общий курс в отношении китайского инцидента основывается на принятой в июле 1940 года «Программе мероприятий в соответствии с изменениями международного положения».

Полностью используя все доступные политические и военные средства, всемерно способствовать ослаблению роли чунцинского режима к сопротивлению и добиться быстрее его падения. Быть готовым к ведению затяжной войны. Для создания нового порядка в Восточ-

ной Азии восстановить и усилить обороноспособность империи. Для достижения цели использовать тройственный союз между Японией, Германией и Италией.

Основные положения. Провести мероприятия с целью ускорения падения чунцинского режима, прекращения военных действий и заключения мира.

При этом учитывать результаты переговоров между обоими государствами, имевших место в прошлом, и прилагать все усилия к разъяснению истинных намерений империи с целью обеспечения ей доверия.

Условия мира базируются на «Основном договоре между Японией и Китаем» (включая прилагаемое к нему секретное соглашение о дислокации военно-морских сил и экономическом развитии о. Хайнань), который предполагается заключить с новым центральным правительством.

Переговоры о мире предусматривают прежде всего установление сотрудничества между Ван Цзин-веем и Чан Кайши. Как правило, они должны вестись непосредственно между Японией и Китаем. Однако с целью облегчения переговоров прибегнуть к посредничеству Германии и одновременно с этим использовать урегулирование дипломатических отношений с Советским Союзом.

Договор с новым центральным правительством заключить не позднее конца ноября 1940 года.

Если до конца 1940 года с чунцинскими властями не будет заключен мир, то, независимо от создавшейся обстановки, перейти к проведению операций, рассчитанных на длительный период, и всеми средствами добиваться капитуляции чунцинского режима.

Условия, которые будут выдвинуты в случае капитуляции чунцинского режима после нашего перехода к длительным операциям, будут определены в зависимости от сложившейся обстановки.

Срок начала длительных военных операций будет определен в соответствии с общей обстановкой. Если эти операции не приведут к существенным изменениям, направить усилия на сохранение опорных районов во Внутренней Монголии, Северном Китае, в районе от Ханькоу вниз по течению реки Янцзы, а также части провинции

Гуандун и опорных пунктов на побережье Южного Китая; сохранить боеспособность войск, полностью обеспечить таким путем общественный порядок в оккупированных районах и вместе с тем продолжать блокаду и воздушные операции.

Осуществлять руководство новым центральным правительством, сосредоточив основное внимание на том, чтобы оно сотрудничало во всех мероприятиях, проводимых с целью усиления военной мощи империи.

Если учесть положение Японии и Маньчжоу-Го, то основной задачей экономического строительства в Китае является возможно более полная разработка и получение ресурсов, необходимых для государственной обороны, и вместе с тем содействие стабилизации общественного мнения в оккупированных районах.

Основные условия, выдвигаемые японской стороной:
Китай признает Маньчжоу-Го;

Китай отказывается от антияпонской политики, устанавливает с Японией добрососедские, дружественные отношения и в соответствии с новым международным положением сотрудничает с Японией в обороне Восточной Азии;

в случае необходимости с точки зрения совместной обороны Восточной Азии Китай признает за Японией право произвести нижеследующую дислокацию своих вооруженных сил: а) во Внутренней Монголии и трех провинциях Северного Китая разместить сухопутные войска, б) на о. Хайнань и в особо указанных пунктах на побережье Южного Китая разместить корабельные силы ВМФ;

Китай соглашается на то, чтобы Япония в районах, указанных в предыдущем пункте, разрабатывала и использовала ресурсы, необходимые для государственной обороны;

Китай соглашается на размещение Японией на определенный период войск в районе нижнего течения р. Янцзы;

установление сотрудничества Ван Цзин-вэя и правительства Чан Кайши рассматривать как внутреннюю проблему, при решении которой уважать интересы Японии.



8-мм пистолет-пулемет Тип 100 поступал на вооружение японских парашютно-десантных частей. Длина 864 мм; масса с патронами 3,92 кг; емкость магазина 30 патронов; темп стрельбы 900 выстрелов в минуту.

Установить тесное экономическое сотрудничество между Японией и Китаем.

26 ноября на заседании четырех министров по предложению военного министра Тодзио было решено проводить совещания для связи Ставки с правительством каждый четверг. Вместо императорского дворца они стали проводиться в официальной резиденции премьер-министра, и называли их консультативным советом связи Ставки с правительством.

Первое такое совещание указанного совета открылось 28 ноября. На нем было принято решение о признании с 30 ноября нового национального правительства, а также о том, чтобы в этот же день был подписан «Основной договор между Японией и Китаем» и опубликована «Совместная японо-маньчжуро-китайская декларация». В последней, в частности, говорилось о тесном взаимном сотрудничестве названных стран в целях создания в Восточной Азии оси вечного мира, о взаимном уважении суверенитета и территориальной целостности Японии, Маньчжоу-Го и Китайской Республики, о том, что они ставят перед собой цель осуществить общее сотрудничество, особенно в совместной обороне против коммунизма, о том, что, основываясь на настоящей декларации, они в ближайшее время заключат соответствующее соглашение.

Как только Япония признала новое национальное правительство, американское правительство, словно в противовес этому, заявило о предоставлении Чан Кайши кредита на 100 млн долларов.

ПЛАНЫ ПРОДВИЖЕНИЯ НА ЮГ

После того как перед Японией встала перспектива длительной войны в Китае, она устремила свои взоры на районы Южных морей, богатые различными видами сырья. В Голландской Индии, например, ежегодно добывалось около 8 млн тонн нефти, что примерно в 20 раз превышало добычу нефти в Японии. В то время ежегодные потребности Японии в нефти составляли около 5 млн тонн, из которых она имела возможность получить за счет собственной добычи только 10%.

С целью укрепления экономических отношений в Голландскую Индию в сентябре — октябре 1940 года был направлен министр торговли и промышленности Кобаяси Итидзо, а в декабре — посол Иосидзава Кэнкити.

25 октября японский кабинет принял «Программу экономического развития Голландской Индии». Ее основная цель состояла в том, чтобы путем укрепления экономических отношений включить Голландскую Индию в экономическую сферу Великой Восточной Азии, руководимую Японией, и приступить к разработке и использованию сырья в указанном районе. Ближайшая цель Японии в то время заключалась в приобретении необходимого стратегического сырья, особенно нефти.

12 июня 1940 года Япония заключила с Таиландом договор о дружбе, который еще больше укрепил японо-тайландские отношения. Однако их развитие сдерживалось тем, что Таиланд все еще находился под сильным влиянием Англии. Имело значение и то, что политическая власть премьер-министра Таиланда Пибуна Сонграма была ограничена.

Отношения между Японией и Французским Индокитаем после заключения так называемого соглашения Мацуока — Анри от 30 августа, несмотря на возникновение столкновений во время вступления войск в северную часть Французского Индокитаия, внешне постепенно улучшались. В этот период были проведены экономические переговоры с Французским Индокитаем о поставках Японии риса, каучука, а также других важных видов про-

дукции. Для ведения переговоров японское правительство направило посла Мацумия. Однако во Французском Индокитае положение оставалось сложным по той причине, что в стране имели влияние правительство Виши и правительство де Голля.

ГЛАВА VI

НАЧАЛО ЯПОНО-АМЕРИКАНСКИХ ПЕРЕГОВОРОВ

1. Предварительная деятельность

В ноябре 1940 года чрезвычайным и полномочным послом Японии в США назначили адмирала Номура Китисабуро, который был лично знаком с президентом Рузвельтом. 11 февраля 1941 года Номура прибыл в Вашингтон и вручил президенту США свои верительные грамоты.

Перед выездом из Японии Номура обратился к военному министру Тодзио с просьбой направить в его распоряжение офицера, хорошо знающего обстановку в Китае. Тодзио направил к нему полковника Ивагуро Такэо, бывшего в то время начальником одного из отделов военного министерства. 6 марта Ивагуро выехал из Японии.

Еще с конца ноября 1940 года между управляющим главным казначейством промышленного союза Игава Тадао и прибывшими в Японию высокопоставленными американскими священниками Драутом и Уолшом тайно велись частные переговоры об улучшении японо-американских отношений. Игава поддерживал непосредственную связь с премьер-министром Коноэ, а оба священника после возвращения в конце декабря на родину связались с президентом Рузвельтом, государственным секретарем Хэллом и министром почты Уокером. Об этих частных переговорах узнали от Игава начальник департамента военных дел Муто и начальник военного отдела этого департамента Ивагуро. Вначале министр иностранных дел Мацуока также вошел в контакт с американскими священниками, но без большого энтузиазма.

Получив от вернувшихся из США Драута и Уолша сведения о том, что для работы открываются благоприятные перспективы, Игава направился в США почти одновременно с Номура.

Между Игава, поддерживавшим связь с Коноэ, и Ивагуро, действовавшим в качестве помощника посла Номура, с одной стороны, и Драутом и Уолшом, установившими личную связь с президентом, — с другой, были продолжены частные переговоры, в которых с первой декады апреля приняли участие также официальное лицо от США и представитель японского посольства. 16 апреля был разработан проект предварительного соглашения между Японией и США. 14 и 16 апреля между Хэллом и Номура дважды велась беседа по этому вопросу. Заявив, что указанный проект может быть положен в основу дальнейших переговоров, Хэлл выразил желание сначала узнать позицию японского правительства.

В качестве предварительного условия для переговоров Хэлл выдвинул следующие четыре принципа: уважение территориальной целостности и суверенитета всех стран; невмешательство во внутренние дела других государств; уважение принципа равенства, включая равенство возможностей в торговле; отказ от применения военных акций для изменения существующего положения в районе Тихого океана.

О подробностях разработки указанного выше проекта было доложено премьер-министру Коноэ личной телеграммой Игава Тадао, но министр иностранных дел Мацуока об этом ничего не знал.

2. Японо-советский пакт о нейтралитете

В сентябре 1940 года японское правительство назначило генерал-лейтенанта Татэкава Иосицуга послом Японии в СССР и поставило ему задачу урегулировать дипломатические отношения с Советским Союзом.

3 февраля 1941 года на заседании совета по предложению Мацуока были приняты «Принципы ведения переговоров с Германией, Италией и Советским Союзом».

12 марта Мацуока выехал в Европу. 24 марта во время остановки в Москве он предложил рассмотреть вопрос о заключении японо-советского пакта о ненападении. В ответ на это ему намекнули на желательность заключения пакта о нейтралитете. 26 марта Мацуока прибыл в Берлин, где встретился с Гитлером и Риббентропом.

На обратном пути в Японию 13 апреля Мацуока подписал в Москве японо-советский пакт о нейтралитете.

В нем излагалось нижеследующее:

«Статья 1. Обе договаривающиеся стороны обязуются поддерживать мирные и дружественные отношения между собой и взаимно уважать территориальную целостность и неприкосновенность другой договаривающейся стороны.

Статья 2. В случае если одна из договаривающихся сторон окажется объектом военных действий со стороны одной или нескольких третьих держав, другая договаривающаяся сторона будет соблюдать нейтралитет в продолжение всего конфликта.

Статья 3. Настоящий пакт вступает в силу со дня его ратификации обеими договаривающимися сторонами и сохраняет силу в течение пяти лет. Если одна из договаривающихся сторон не денонсирует пакт за год до истечения срока, он будет считаться автоматически продленным на следующие пять лет.

Статья 4. Настоящий пакт подлежит ратификации в возможно короткий срок. Обмен ратификационными грамотами должен произойти в Токио также в возможно короткий срок».

Заключением указанного пакта Япония в политическом отношении обезопасила свой северный фланг.

ГЛАВА VII

ВСТУПЛЕНИЕ В ЮЖНУЮ ЧАСТЬ ФРАНЦУЗСКОГО ИНДОКИТАЯ

11 июня 1941 года военный и военно-морской отделы Ставки приняли решение «О форсировании политики продвижения в южном направлении». 25 июня

это решение с небольшими поправками было утверждено советом. Ниже приводится краткое содержание указанного решения:

1. Учитывая современную общую обстановку, империя на основе установленного курса форсирует политику продвижения в южную часть Французского Индокитая, в частности, в кратчайший срок устанавливает между Японией и Французским Индокитаем отношения военного сотрудничества с целью обеспечить безопасность и оборону Французского Индокитая.

На основе установления отношений военного сотрудничества с Французским Индокитаем империя выдвигает следующие требования:

а) создание или использование авиационных баз, портовых сооружений в установленных районах Французского Индокитая, а также размещение необходимых войск в южной части Французского Индокитая;

б) обеспечение удобного размещения и надежного снабжения императорских войск.

2. Для удовлетворения указанных требований империя приступает к дипломатическим переговорам.

3. Если правительство Франции или власти Французского Индокитая не согласятся на наши требования, для достижения своих намерений применим вооруженную силу.

4. В этих целях следует готовиться к отправке войск. Для осуществления ввода войск приказом от 5 июля была создана 25-я армия, основу которой составили гвардейская дивизия и 21-я отдельная смешанная бригада. Командующим армией был назначен генерал-лейтенант Иида Сёдзиро. После ввода войск сформировали южный экспедиционный флот. 25-я армия проводила подготовку с таким расчетом, чтобы 4 июля выйти из порта Санья (о. Хайнань). Для подготовки требовалось 20 дней. В этот период была также проведена мобилизация войск для отправки в Маньчжоу-Го.

14 июля японский посол во Франции Като приступил к переговорам непосредственно с правительством Виши. Япония рассчитывала на посредничество со стороны Германии, но последняя отказалась под предлогом невозмож-

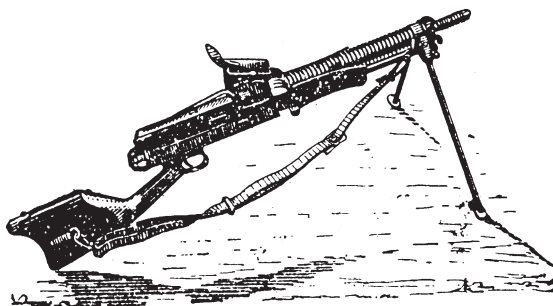

*Японский 6,5-мм ручной пулемет Тип 11.
Длина 1100 мм; вес 10,2 кг; прицельная дальность 1500 м;
скорострельность 500 выстрелов в минуту.*

ности оказывать давление на правительство Виши. Адмирал Тоёда Тэйдзиро, назначенный 18 июля министром иностранных дел, 19 июля направил послу Като телеграмму, в которой потребовал ответа правительства Виши к 24 час. 23 июля.

21 июля власти Французского Индокитае согласились с требованиями Японии. 29 июля состоялась официальная церемония подписания соглашения о совместной обороне между Японией и Французским Индокитаем. Японские войска вступили на территорию Южного Индокитае.

Перед этим, 25 июля, японское правительство через посла Номура сообщило непосредственно президенту Рузвельту о намерении Японии разместить войска во Французском Индокитае. Указав причины вступления японских войск, правительство одновременно подчеркнуло желание Японии урегулировать отношения с США. Однако 26 июля США заявили о замораживании японских капиталов. С подобным заявлением выступили также Англия и Голландия.

ГЛАВА VIII

НОВАЯ НАЦИОНАЛЬНАЯ ПОЛИТИКА В СВЯЗИ С НАЧАЛОМ ГЕРМАНО-СОВЕТСКОЙ ВОЙНЫ

Японское правительство не получило какого-либо предварительного официального уведомления от германского правительства о начале германо-советской войны. Следовательно, вплоть до 22 июня Япония не знала определенно, начнется ли германо-советская война¹.

Донесения о возможности войны между Германией и Советским Союзом многократно поступали с апреля 1941 года главным образом от японского посла в Германии и военных атташе в европейских странах. Одновременно последние докладывали о постепенном сосредоточении крупных сил германской армии на восточном направлении. 15 мая состоялось совещание руководящего состава генерального штаба. Здесь был обсужден вопрос о возможности начала германо-советской войны. Пришли к выводу, что германо-советская война не может начаться неожиданно. Крупные силы германской армии, сосредоточенные на Востоке, оказывают поддержку дипломатии. Германия не в состоянии вести войну одновременно на два фронта — против Англии и против Советского Союза.

Во время посещения министром иностранных дел Мацуока Европы министр иностранных дел Германии Риббентроп в хвастливом тоне заявил, что ему хотелось бы сокрушить Советский Союз и что это можно осуществить в ближайшие три-четыре месяца. В ответ на послание, которое Мацуока направил Риббентропу 28 мая, последний сообщил: «Сейчас война между Германией и СССР неизбежна. Я верю, что если она начнется, то может закончиться в течение двух-трех месяцев. Армия уже закончила развертывание».

¹ То, что Япония знала о готовящейся войне и о сроках начала ее, — достоверный и бесспорный факт. Это подтверждается многочисленными данными, в том числе и приводимым Хаттори ниже сообщением Риббентропа в адрес Мацуока о том, что «война неизбежна» и что «армия уже закончила развертывание».

Однако Мацуока, по-видимому, считал, что германо-советскую проблему можно решить дипломатическим путем.

В такой обстановке японский посол в Германии Осима 6 июня доложил, что, по его мнению, которое сложилось в ходе бесед с Гитлером и Риббентропом, состоявшихся 3 и 4 июня, война между Германией и СССР, по-видимому, начнется. В связи с этим Ставка и правительство приступили к глубокой разработке национальной политики на случай германо-советской войны.

24 июня военный и военно-морской отделы Ставки приняли «Программу национальной политики империи в соответствии с изменением обстановки», которая с небольшими поправками была утверждена советом в присутствии императора. Ниже следует текст указанной программы.

Общий курс. 1. Независимо от изменений в международном положении империя будет твердо придерживаться политики построения сферы совместного процветания Великой Восточной Азии, внося тем самым вклад в дело сохранения мира во всем мире.

2. Империя будет по-прежнему прилагать усилия к разрешению конфликта в Китае; будет продолжать продвижение на юг для обеспечения основ самостоятельности и самообороны.

Решение северной проблемы будет зависеть от изменений в обстановке.

3. Для достижения указанных целей империя преодолеет любые препятствия.

Основные положения. 1. Для ускорения падения режима Чан Кайши усилить давление со стороны всех южных границ. В соответствии с изменением обстановки в нужный момент объявить войну чунцинскому режиму и конфисковать вражеские концессии в Китае.

2. Для обеспечения своего существования и своей обороны империя форсирует всевозможные мероприятия в отношении важных южных районов. В этих целях, завершая подготовку к войне против Англии и США, усиливает позиции для продвижения в южном направлении, руководствуясь решениями об «Основных принципах поли-

тики в отношении Индокитая и Таиланда» и «О форсировании политики продвижения в южном направлении».

Для достижения указанных целей империя не остановится перед войной против Англии и США.

3. Хотя наше отношение к германо-советской войне основывается на принципах укрепления мощи держав оси, мы в настоящее время не будем вмешиваться в нее и сохраним независимую политику, скрытно завершая в то же время военную подготовку против Советского Союза. В этот период дипломатические переговоры, конечно, должны вестись с большими предосторожностями.

Если германо-советская война будет развиваться в направлении, благоприятном для империи, империя, прибегнув к вооруженной силе, разрешит северную проблему и обеспечит стабильность положения на Севере.

4. Осуществляя мероприятия, перечисленные в предыдущем пункте, и особенно принимая решение прибегнуть к вооруженной силе, не следует наносить ущерб основным позициям Англии и США.

5. В соответствии с установленным курсом необходимо использовать всевозможные дипломатические и другие средства, чтобы предотвратить вступление Соединенных Штатов в войну. Если Соединенные Штаты все же вступят в войну, империя будет действовать в соответствии с Тройственным пактом. Однако время и методы использования вооруженных сил будут решены ею самостоятельно.

6. Незамедлительно осуществить решительные меры по переводу страны на положение военного времени. Особые усилия должны быть приложены к укреплению национальной обороны.

7. Конкретные мероприятия будут определены особо.

После утверждения указанной программы в присутствии императора военный и военно-морской отделы Ставки начали форсировать военные приготовления против Советского Союза. Были доукомплектованы личным составом до штатов военного времени Квантунская армия (основу ее составляли двенадцать пехотных дивизий и две авиационные группы, сведенные в



Японский 6,5-мм ручной пулемет Намбу Тип 88.

четыре армии, и одно авиационное соединение) и Корейская армия (основу ее составляли две пехотные дивизии). Кроме того, в Корее была сформирована дивизия запаса, а в метрополии отобилизованы две дивизии (51-я и 57-я), требуемое число подразделений армейского подчинения (около 200 отрядов), которые были направлены на усиление Квантунской армии. Для укрепления обороны внутри Маньчжоу-Го из пяти отдельных охранных отрядов была создана Квантунская оборонительная армия. Общая численность Квантунской армии в результате принятых мер удвоилась и составила около 700 тыс. человек. В ней насчитывалось около 140 тыс. лошадей и 600 самолетов. Чтобы скрыть истинный смысл вышеуказанных мероприятий, им присвоили название «специальных маневров Квантунской армии», или «Кантокуэн»¹.

Военные действия на севере необходимо было начать

¹ «Кантокуэн» — шифрованное наименование плана войны против СССР.

Следующий абзац подтверждает, что этот план, прикрытый фразой «военные действия на севере», определял сроки начала войны (не позднее первой декады сентября) и окончания ее до наступления холодов. План предусматривал: силы, средства, направления ударов, характер действий, обеспечение, вплоть до разграничительной линии с немецко-фашистскими войсками — меридиан Омска, управление советскими территориями, которые будут захвачены японскими войсками.

В связи с противодействием, которое оказывала немецким войскам Советская Армия, Япония вынуждена была откладывать начало выполнения плана «Кантокуэн».

не позднее первой декады сентября и закончить до наступления холодов. Северную проблему предполагалось решить силами двадцати трех дивизий, поэтому необходимо было по крайней мере за месяц до операции начать переброску подкреплений. Решение о начале военных действий зависело от того, как сложится обстановка на германо-советском фронте.

Для участия в операциях против Советского Союза приказом от 5 июля был вновь создан 5-й флот, в состав которого пока входили два легких крейсера и два миноносца, базировавшиеся в Оминато¹.

21 июля, после формирования третьего кабинета Коноэ, на первом совместном закрытом заседании совета ему снова присвоили прежнее наименование и местом проведения совещаний избрали Ставку в императорском дворце.

В связи с тем что германо-советская война принимала затяжной характер, Ставка все больше уделяла внимания районам Южных морей. 9 августа она отказалась от плана разрешения северной проблемы в 1941 году, независимо от того, как будет развиваться обстановка на германо-советском фронте, и взяла курс на продвижение в южном направлении. Вслед за этим были приняты «Основные принципы операций императорской армии», содержание которых сводилось к следующему: а) силами шестнадцати дивизий, находящихся в Маньчжурии и Корее, обеспечить безопасность со стороны Советского Союза; б) продолжать утвержденные операции против Китая; в) в южном направлении ускорить военные приготовления против Англии и США с целью завершить их к концу ноября.

¹ Чтобы раньше времени не ослабить силы, предназначенные для действий на южном направлении, и в целях оперативной маскировки 5-й флот предполагалось укомплектовать по штатам оперативного объединения лишь перед самым началом войны с СССР. Корабли, базировавшиеся в Оминато, имели задачу контролировать пролив Лаперуза и Курильские о-ва.

ГЛАВА IX

РЕШЕНИЕ СОВЕТА В ПРИСУТСТВИИ ИМПЕРАТОРА ОТ 6 СЕНТЯБРЯ

6 сентября было принято важное решение — «Основные положения национальной политики империи». Это решение было предварительно одобрено совещанием и кабинетом министров. Основное содержание указанных положений сводилось к следующему.

Принимая во внимание чрезвычайно напряженную обстановку, сложившуюся в настоящее время, и прежде всего действия, предпринятые США, Англией, Голландией и другими странами в отношении Японии, а также положение Советского Союза и степень возможного использования государственной мощи империи, империя осуществляет в соответствии с изменением обстановки курс в отношении стран Южных морей на основе ниже следующих пунктов:

1. С целью завершения мероприятий по обеспечению своего существования и самообороны империя принимает решение не останавливаться перед войной против США, Англии, Голландии и в соответствии с этим примерно до конца октября заканчивает все военные приготовления.

2. Наряду с этим предпринимаются усилия для достижения требований империи в отношении США и Англии.

Минимальные требования, удовлетворения которых империя должна добиться на переговорах с США и Англией, а также предел того, на что может согласиться империя в отношении этих требований, указаны в специальном документе.

3. Если к началу октября в ходе переговоров не появятся перспективы удовлетворения наших требований, империя должна взять решительный курс на войну против США, Англии и Голландии.

Политика в отношении государств, не входящих в страны южного направления, осуществляется в соответствии с принятыми принципами «Программы национальной



*Бирманская дорога,
по которой из Индии
доставлялись в Китай грузы
для армии Чан Кайши.*

политики»¹. Империя прежде всего должна стремиться к тому, чтобы не допустить создания объединенного фронта США и Советского Союза.

Минимальные требования, удовлетворения которых империя должна добиться на переговорах с США, Англией, и в связи с

ними пределы того, на что может согласиться империя:

1. США и Англия не будут вмешиваться в распоряжения империи в отношении китайского инцидента:

а) не будут препятствовать плану империи урегулировать инцидент в соответствии с японо-китайским основным договором и трехсторонней совместной декларацией Японии, Маньчжоу-Го и Китая;

б) Бирманскую дорогу закроют и правительству Чан Кайши не будут оказывать военной, политической и экономической поддержки.

2. США и Англия не предпримут на Дальнем Востоке действий, могущих создать угрозу обороне империи:

а) в Таиланде, Голландской Индии, Китае и на территории советского Дальнего Востока не будут возводить сооружений военного значения;

б) военные приготовления на Дальнем Востоке не будут увеличиваться за пределы существующих.

В случае требования ликвидировать особые отношения между Японией и Французским Индокитаем, установленные на базе японо-французского соглашения, не допускать этого.

¹ То есть в соответствии с курсом, изложенным в документе, который был принят 24 июня 1941 года, и с планом «Кантокуэн».

3. США и Англия будут сотрудничать с Японией в деле обеспечения ее необходимыми ресурсами:

а) восстановят торговые отношения с империей и со своих территорий в юго-западной части Тихого океана будут снабжать ее жизненно необходимыми материалами;

б) будут с готовностью содействовать экономическому сотрудничеству империи с Таиландом и Голландской Индией.

В случае принятия требований, изложенных ранее, империя не использует Французский Индокитай в качестве базы для вооруженного продвижения в близлежащие районы, за исключением Китая. После установления справедливого места на Дальнем Востоке империя готова эвакуировать свои войска из Французского Индокитая. Империя готова гарантировать нейтралитет Филиппин.

Позиции Японии и США по отношению к войне в Европе должны основываться на принципах защиты и самообороны. В случае вступления США в войну в Европе японская интерпретация Тройственного пакта и вытекающие отсюда действия должны быть абсолютно независимы.

Вышеизложенное не является пересмотром обязательств Японии, вытекающих из Тройственного пакта.

Тем временем военный и военно-морской отделы Ставки прилагали усилия к форсированию подготовки к войне против США, Англии и Голландии.

Военно-морской отдел еще до принятия решения о национальной политике, 15 ноября 1940 года, начал непосредственную подготовку к наступлению и в дальнейшем неуклонно наращивал свои силы.

К концу августа 1941 года постепенно были созданы 6-й флот, 11-й воздушный флот, 3-й флот, 1-й воздушный флот, 5-й флот, Южный экспедиционный флот и т. д.; были зафрахтованы суда общим водоизмещением 630 тыс. тонн для использования в качестве вспомогательных кораблей и транспортов. 1 сентября был отдан приказ о переходе всего флота на организацию военного времени. Было зафрахтовано еще 265 судов общим водоизмещением 490 тыс. тонн. Таким образом, военно-морские силы успеш-

но проводили подготовку, предполагая закончить ее к концу октября.

Поворотным моментом в деятельности армейского командования по подготовке к войне явилось принятие решения об основных положениях национальной политики империи. Силы и боевую технику, предназначавшиеся против Китая и Советского Союза, теперь необходимо было перебросить на южное направление. В южной части Французского Индокитая еще с лета 1940 года начали создаваться и оборудоваться военные базы в качестве передовых опорных пунктов для действия на южном направлении; проводилась разведка и изучались сведения о военном положении и военно-географических особенностях районов Южных морей, войска готовились к ведению десантных операций и к действиям в условиях джунглей, изучались оперативные планы и проводились другие мероприятия.

В военном отделе Ставки подготовка к военным действиям подразделялась на подготовку до принятия решения о начале войны и подготовку после принятия этого решения. В первом случае к главным мероприятиям относились: аренда и переоборудование судов; переброска сил, предназначенных для участия в операциях; создание авиационных, морских баз; сосредоточение военных материалов; подготовка укрепленных районов в метрополии; усиление противовоздушной обороны страны и т. д.

Со времени начала китайского инцидента армейское командование арендовало суда, и теперь общее водоизмещение их достигло примерно 600 тыс. тонн. Для проведения военных действий против США, Англии и Голландии необходимо было дополнительно арендовать еще около 1,5 млн тонн, и к этому постепенно приступили. 18 сентября военный отдел Ставки в связи с изменением обстановки издал директиву о подготовке к военным действиям. Началась переброска сил, выделенных для операций на юге, в Южный Китай, на Тайвань и в северную часть Французского Индокитая. Основой их являлись 51-я дивизия, ранее направленная в Маньчжурию для участия в специальных маневрах Квантунской армии («Кантокуэн»), а также находив-

шиеся в Маньчжурии части аэродромного обслуживания и отоброзированные в метрополии артиллерийские части, части этапного обслуживания и связи.

Авиационные базы и базы морских перевозок создавались на Тайване, в Южном Китае, на острове Палау и во Французском Индокитае, на этапных базах на Тайване, в Южном Китае и во Французском Индокитае сосредоточивались боевая техника и военные материалы.

Таким образом, армейское командование так же, как и командование флота, постепенно готовилось к военным действиям. Однако широкая подготовка к операциям, как, например, организация оперативных армий, их сосредоточение и развертывание на южном направлении, должна была начаться после принятия окончательного решения о начале войны.

ГЛАВА X

РЕШЕНИЕ О ВОЙНЕ ПРОТИВ США, АНГЛИИ И ГОЛЛАНДИИ

Решение вопроса о войне или мире должно было быть принято приблизительно в первой декаде октября. Этот срок приближался, однако переговоры с Соединенными Штатами затягивались.

На совещании, состоявшемся 25 сентября, представители главного командования армии и флота обратились к правительству с важным заявлением. Суть его была такова: правительство, действуя в соответствии с принятыми «основными положениями», вопрос о войне или мире должно решить не позднее 15 октября. Этот срок определялся как минимальный для завершения подготовки к войне к концу октября.

Это заявление, однако, застало премьер-министра Коноэ врасплох. После окончания заседания он пригласил участвовавших в нем министров в свою резиденцию и спросил, настаивают ли они на своем заявлении. Военный министр Тодзио ответил: «Да, настоятельно просим. Но дело не в просьбе. Речь идет о том, что уже было решено на совещании в присутствии императора еще 6 сентября».

27 сентября военный министр Тодзио в беседе с морским министром Оикава спросил последнего, что он думает об имеющемся как будто намерении изменить решение совета, принятое в присутствии императора. Оикава ответил, что он не склонен ставить вопрос об отмене решения, но, поскольку международная обстановка быстро меняется, существует опасность, что Япония преждевременно бросится в пучину мировой войны.

6 октября состоялось совещание руководящего состава армейского командования. На совещании был принят документ следующего содержания: 1) армия считает, что перспектив на благоприятный исход японо-американских переговоров нет, поэтому война неизбежна; 2) что касается пребывания войск за границей, то условия их вывода остаются без изменений, включая формальные вопросы; 3) если министерство иностранных дел считает, что перспективы на достижение соглашения существуют, не возбраняется до 15 октября продолжить переговоры.

7 октября между начальником генерального штаба Сугияма и начальником морского генерального штаба Нагано состоялось совещание, на котором было достигнуто полное единство мнений, но по поведению морского министра Оикава трудно было понять его намерения. Когда 9 октября на заседании совета Нагано собирался зачитать свой меморандум, морской министр Оикава прервал его. Тогда Нагано после заседания вручил министру иностранных дел меморандум, который гласил: 1. Затяжка переговоров создаст трудности в проведении военных операций. 2. Если проводить переговоры, то с уверенностью в завершении.

14 октября состоялось очередное заседание кабинета министров, на котором впервые был поставлен вопрос о японо-американских переговорах. Полемика велась в основном между военным министром и министром иностранных дел. Тодзио выступил против эвакуации войск из Китая и Французского Индокитая, на чем настаивало американское правительство, а также за прекращение японо-американских переговоров.

На этом же заседании Тодзио предложил премьер-министру Коноэ всем кабинетом подать в отставку. Это

предложение мотивировалось следующим образом: поскольку не представлялось возможным проводить в жизнь решение от 6 сентября об «Основных положениях национальной политики империи», правительство, участвовавшее в подготовке и принятии решения, должно нести ответственность и уйти в отставку. Пришедшее на смену новое правительство будет ответственно за новое или повторное решение о национальной политике.

16 октября третий кабинет Коноэ в полном составе вышел в отставку.

На следующий день императорский указ на формирование кабинета, вопреки ожиданию, был вручен Тодзио Хидэки.

После совещания высших армейских военачальников премьер-министр Тодзио в связи с чрезвычайным положением занял пост военного министра¹ и в то же время продолжал оставаться на действительной военной службе.

Военно-морским министром был назначен адмирал Симада Сигэтаро, министром иностранных дел и по совместительству министром колоний — Того Сигэнори, министром финансов — Кая Окинобу, президентом палатовой палаты — Судзуки Тэйити и т. д.

Император еще при вручении указа о формировании кабинета потребовал от Тодзио обеспечить сотрудничество между армией и флотом. Затем министр — хранитель печати Кидо передал пожелание императора о том, чтобы Тодзио при определении общего политического курса не сковывал себя решением совещания от 6 сентября, глубоко изучил внутреннее и внешнее положение и в соответствии с этим трезво оценил обстановку. Положение императора о сотрудничестве между армией

¹ Не только военного, но и министра внутренних дел. Остальные члены кабинета были подобраны из представителей высшей бюрократии с таким расчетом, чтобы сосредоточить в руках премьера максимум власти.

Японские историки правильно оценили формирование нового кабинета как «первый шаг на пути установления диктатуры». Тодзио — генерал действительной службы, один из лидеров «партии войны» — создал диктаторский режим, предназначенный для ускорения подготовки к войне и руководства войной.

и флотом было передано и бывшему военно-морскому министру Оикава.

23 октября состоялось первое совместное заседание нового кабинета и Ставки. Заседания эти проходили ежедневно до 30 октября, за исключением 26 октября, когда Тодзио и военно-морской министр выезжали из Токио, чтобы посетить храм Исэ. 29 октября присутствовавшие на заседании пришли к выводу, что перспективы на быстрое завершение японо-американских переговоров в соответствии с уже принятыми условиями нет. Был выработан окончательный проект ответа на памятную записку США от 2 октября (проект «А»).

1 ноября премьер-министр Тодзио внес на рассмотрение предложение о трех путях осуществления государственной политики в соответствии с указанным проектом «А»:

1) по возможности избегать войны и терпеть в связи с этим большие трудности;

2) немедленно принять решение вступить в войну и сосредоточить все политические и военные мероприятия в этом направлении;

3) в соответствии с решением вступить в войну завершить подготовку к военным действиям и одновременно продолжать переговоры, прилагая усилия для достижения соглашения.

На заседании развернулись ожесточенные прения по вопросу о том, какое из этих трех предложений следует принять. В заключение дискуссии было решено остановиться на третьем предложении со следующими конкретными пунктами:

1) принять решение на вступление в войну против США, Англии и Голландии;

2) завершить подготовку к войне с расчетом начать ее ориентировочно в начале декабря;

3) переговоры продолжать до 0 час. 1 декабря, если к указанному времени они закончатся успешно, вооруженные силы в действие не вводить.

Министр иностранных дел Того кроме уже выдвинутого проекта «А» выдвинул новый проект «Б» на случай, если осуществление первого не представится возможным.

Против проекта «Б» резко выступили начальник генерального штаба Сугияма и его заместитель Цукада под тем предлогом, что проект ограничивает проблему только южным направлением, в нем отсутствует пункт об урегулировании китайского инцидента, а в целом он преследует цель добиться непрочного, временного мира. Дело все же кончилось тем, что после внесения в проект «Б» поправок он был принят.

5 ноября советом в присутствии императора были утверждены следующие «Принципы осуществления государственной политики империи» (даются в сокращенном виде):

1. Стремясь преодолеть сложившееся в настоящее время кризисное положение, империя с целью обеспечения своего существования и самообороны, а также с целью построения нового порядка в Великой Восточной Азии принимает решение начать войну против Америки, Англии и Голландии и проводит нижеследующие мероприятия:

а) военные действия открыть в начале декабря; к этому времени армии и военно-морскому флоту закончить подготовку к развертыванию операций;

б) переговоры с Америкой проводить на основе специального приращения;

в) предусмотреть укрепление коалиции с Германией и Италией;

г) непосредственно перед началом военных действий установить тайные военные связи с Таиландом.

2. Если переговоры с Америкой к 0 час. 1 ноября закончатся успешно, начало действий вооруженных сил отменить.

Переговоры с Америкой вести на основе исправленных специальных статей проекта «А» или проекта «Б», смягчив в них форму выражения основных пунктов, не получивших еще разрешения, и стремясь к достижению соглашения.

Проект «А». Вопрос о свободной торговле. В проект от 25 сентября, где говорится об отсутствии перспектив на достижение соглашения, внести следующее исправление: «Японское правительство, признавая принцип свободной торговли на всем земном шаре, готово осуществить этот

принцип и во всем районе Тихого океана, в том числе и в Китае».

Вопрос о толковании и исполнении Тройственного пакта. Еще раз подтвердить, что наша сторона не намерена при толковании своего права на самооборону произвольно расширять это право. Наряду с этим в отношении толкования и исполнения Тройственного пакта правительство империи, как уже неоднократно заявлялось ранее, будет действовать на основании собственных решений. Вести переговоры, имея в виду, что американская сторона уже дала свое согласие на этот пункт.

Вопрос об эвакуации войск. Данный пункт смягчить согласно нижеследующему: А. Пребывание войск в Китае и их эвакуация.

Что касается размещения в некоторых районах Северной Китая и Внутренней Монголии, а также на о. Хайнань японских войск, посланных в Китай вследствие возникновения китайского инцидента, то они будут находиться там в течение необходимого срока после заключения мирного соглашения между Японией и Китаем. Остальные японские войска начнут эвакуацию из Китая одновременно с заключением мира на основании специального японо-китайского соглашения. Эвакуация этих войск должна закончиться в течение двух лет одновременно с установлением спокойствия в стране.

В случае если американская сторона потребует разъяснить смысл выражения «в течение необходимого срока», ответить, что Япония намерена определить этот срок примерно в двадцать пять лет.

Б. Пребывание войск во Французском Индокитае и их эвакуация. Японские войска, посланные сейчас на территорию Индокитая, находящуюся во владении Франции, после урегулирования китайского инцидента или установления справедливого мира на Дальнем Востоке будут немедленно эвакуированы с этой территории.

Проект «Б». Правительство Японии и правительство Соединенных Штатов Америки договариваются не прибегать к вооруженной силе за пределами Французского Индокитая в районе Юго-Восточной Азии или южной части Тихого океана.

Правительство Японии и правительство Соединенных Штатов Америки будут сотрудничать на территории Голландской Индии для взаимного обеспечения материалами, необходимыми каждой стране.

Правительство Японии и правительство Соединенных Штатов Америки совместными усилиями должны восстановить торговые отношения, существовавшие до издания приказа о замораживании капиталов. Правительство США обязуется снабжать Японию необходимым ей количеством нефти.

Правительство Соединенных Штатов Америки не должно предпринимать действий, которые могут помешать усилиям Японии и Китая, направленным на достижение мира.

В случае необходимости можно обещать, что если будут приняты настоящие соглашения, то Япония перебросит свои войска, находящиеся в южной части Французского Индокитая, на север Индокитая и что после разрешения китайского инцидента или установления справедливого мира в районе Тихого океана вышеуказанные японские войска будут эвакуированы.

5 ноября в присутствии императора открылось не имевшее прецедента объединенное совещание руководителей армии и флота. Совещание обсудило вопрос «о вооруженных силах, необходимых для обеспечения государственной обороны», как это предусматривалось «Принципами осуществления государственной политики империи».

Таким образом, можно считать, что 5 ноября на совещании в присутствии императора фактически было принято решение начать войну.

ГЛАВА XI

РЕШЕНИЕ ИМПЕРАТОРА НАЧАТЬ ВОЙНУ

Правительство решило направить в помощь послу Номура специального посла Курусу, который 6 ноября спешно отбыл из Токио и через Гонконг вылетел в Вашингтон.

5 ноября посол Номура передал государственному секретарю Хэллу проект «А». Отказавшись от возможности достигнуть компромиссного соглашения на основе проекта «А», правительство Японии дало указание послу Номура передать на рассмотрение американской стороны проект «Б», подчеркнув, что в случае невозможности получить согласие США на этот проект придется прервать переговоры. Наибольшее недовольство Хэлла вызвало требование пункта, гласившего, что «правительство Соединенных Штатов Америки не должно предпринимать действий, которые могут помешать усилиям Японии и Китая, направленным на достижение мира». По поводу этого пункта Хэлл заявил, что, пока Япония не внесет ясности в свои отношения со странами—участницами Тройственного пакта и твердо не заявит о своем намерении проводить мирную политику, прекращение помощи Чан Кайши представляется затруднительным.

Наряду с переговорами в Вашингтоне велись переговоры в Токио между министром иностранных дел Того и американским послом Грю.

Армия и флот усиленными темпами проводили подготовку к военным действиям. 6 ноября военный отдел Ставки одновременно с директивой о штатном расписании Южной группы армий и отдельного отряда Южных морей отдал приказ о подготовке к захвату важнейших районов Южных морей. Императорским приказом были назначены командующие армиями, входившими в состав Южной группы армий под командованием генерала Тэраути Хисаити. Начальником штаба Южной группы армий назначили заместителя начальника генерального штаба генерал-лейтенанта Цукада Осаму. Отряд Южных морей во главе с генерал-майором Хории Томитаро, имевший задачу захватить американскую военно-морскую базу Гуам, подчинялся непосредственно Ставке.

Главнокомандующему экспедиционной армии в Китае в ноябре был дан приказ подготовиться к захвату Гонконга. 15 ноября военный отдел Ставки отдал приказ командующему Южной группой армий, предусматривающий захват района Южных морей. Южная группа армий, сосредоточившись во Французском Индокитае, на остро-

ве Хайнань, в Южном Китае, на Пескадорских островах, Тайване, Амамиосиме, Палау, а отряд Южных морей — на островах Огасавара, завершали разработку военных планов.

Одновременно шла ускоренная подготовка к началу военных действий силами ВМФ.

Военно-морской отдел Ставки 5 ноября передал приказ Объединенному флоту провести соответствующую подготовку к операциям против США, Англии и Голландии. Ударное авианосное соединение под командованием вице-адмирала Нагумо Тюити, перед которым стояла задача с началом войны совершить внезапный налет на Гавайские о-ва, скрытно вышло из Внутреннего Японского моря и к 22 ноября сосредоточилось в заливе Хитокаппу (Южные Курилы). В 18 час. 26 ноября соединение направилось в район северо-западнее Гавайских о-вов. В случае достижения компромиссного соглашения оно должно было возвратиться в базы¹.

На открывшейся 17 ноября чрезвычайной сессии парламента премьер-министр Тодзио выступил с речью. В ней он подчеркнул, что основными неизменными условиями переговоров должны быть невмешательство третьих государств в мероприятия, которые намерена провести Япония с целью урегулирования китайского инцидента, отказ от всех враждебных действий вроде установления экономической блокады, не говоря уже о непосредственной угрозе, восстановление нормальных экономических отношений и т. д. Нижняя и верхняя палаты единогласно приняли предложенную правительством резолюцию по проведению в жизнь государственной политики.

26 ноября государственный секретарь Хэлл передал послам Номура и Курусу новые предложения, пред-

¹ Кроме того, приказ обязывал Нагумо Тюити прервать операцию и вернуться в Японию в том случае, если соединение будет обнаружено американцами за двое суток до назначенных «Д» и «Ч» атаки. Варианты решения предусматривали следующее: если соединение будет обнаружено за двое суток до намеченной атаки, командующий обязан вернуться в базу, если за одни сутки — принимает решение самостоятельно, если накануне или в день атаки — продолжает проводить операцию.

ставлявшие собой ответ на японский проект «Б». Этот документ известен под названием «нота Хэлла». В нем были соединены американский проект от 21 июня и японский от 25 сентября. В ноте, в частности, предлагалось:

- 1) заключить многосторонний пакт о ненападении между Японией, США, Англией, Китаем, Голландией, Советским Союзом и Таиландом;
- 2) провести многостороннее обсуждение вопроса о Французском Индокитае;
- 3) вывести из Китая и Индокитая все сухопутные, морские, воздушные, а также полицейские силы Японии;
- 4) отказаться от признания на территории Китая всех правительств и режимов, кроме чунцинского правительства;
- 5) аннулировать Тройственный пакт и т. д.

Еще 21 ноября государственный секретарь во время встречи с руководителями военного и военно-морского ведомств США заявил: «Теперь с переговорами между Японией и США покончено, использованы все средства дипломатии. Дело в будущем должно быть поручено военным».

На состоявшихся 27 и 29 ноября совещаниях совета уже не обсуждался вопрос о войне или мире. Если бы в это время не было ноты Хэлла, неизвестно, по какому пути пошла бы Япония. Именно получение ноты сразу же поставило все на свои места.

В 14 час. 1 декабря в императорском дворце состоялось совещание в присутствии императора и всех членов кабинета. В результате обсуждения императором было принято решение начать войну против Соединенных Штатов, Англии и Голландии. С согласия императора Ставка немедленно издала соответствующий приказ. Начало войны было назначено на 8 декабря.

На совещании 4 декабря по предложению министра иностранных дел Того было решено послать Соединенным Штатам уведомление о прекращении переговоров. Это уведомление было передано по телеграфу в 4 час. утра 7 декабря.

В 14 час. 20 мин. 7 декабря Номура и Курусу вручили государственному секретарю Хэллу памятную записку японского правительства на ноту Хэлла. В конце памятной записки говорилось следующее:

«Таким образом, императорское правительство потеряло в конце концов надежду урегулировать дипломатические отношения между Японией и Америкой, установить и поддерживать мир на Тихом океане путем сотрудничества с правительством Соединенных Штатов.

Императорское правительство должно с сожалением сообщить правительству Соединенных Штатов, что, учитывая позицию американского правительства, оно вынуждено признать, что дальнейшие переговоры не смогут привести к достижению соглашения».

Из указанной концовки не следовало, что Япония сохраняет за собой свободу действий. Формально трудно с точки зрения международного права рассматривать памятную записку как заявление об объявлении войны. Однако в то же время американское правительство, к сожалению, раскрыло шифр японского министерства иностранных дел. Следовательно, Соединенным Штатам определенно было известно о военных планах Японии.

||| ЧАСТЬ ВТОРАЯ НАЧАЛО ВОЙНЫ

ГЛАВА I

ВЕРХОВНОЕ КОМАНДОВАНИЕ ЯПОНИИ И ОРГАНЫ РУКОВОДСТВА ВОЙНОЙ

1. Органы верховного командования

По старой японской конституции верховным правителем страны был император. Однако он фактически не нес никакой ответственности за судьбы государства; государственные дела находились в руках премьер-министра. Все политические мероприятия проводились только с его одобрения, он же нес ответственность за всю государственную политику.

В соответствии со статьей 11 старой японской конституции принятие решения на использование войск в боевых действиях являлось прерогативой императора и, таким образом, находилось вне сферы полномочий правительства. Верховное руководство армией и военно-морским флотом не зависело от поддержки министров и осуществлялось начальником генерального штаба в армии и начальником морского генерального штаба в военно-морском флоте.

В 1908 году в положение о японском генеральном штабе были внесены изменения. Было определено, что генеральный штаб несет ответственность за оборону страны и использование вооруженных сил, начальник генерального штаба подчиняется непосредственно императору, разрабатывает военные вопросы Ставки, а также составляет планы обороны страны и использования вооруженных сил. Таким образом, вопросы, касающиеся верховного командования, докладывались начальниками генерального штаба и морского генерального

штаба непосредственно императору, минуя кабинет министров и премьер-министра. Это свидетельствовало о независимости верховного командования и являлось особенностью государственной системы Японии.

Правовое положение, согласно которому император является лицом, не несущим ответственности за дела государственной администрации, в равной степени касалось вопросов верховного командования. В этой области высшая ответственность возлагалась на начальников генерального штаба и морского генерального штаба. И хотя верховным главнокомандующим являлся император, все доклады шли начальникам генеральных штабов, и права доклада императору, минуя их, никто не имел.

Этот порядок был основан на прусской системе. Армия и военно-морской флот, придавая большое значение решительному характеру, единству, скрытности и другим чертам военного руководства, твердо защищали систему независимости верховного командования.

На основе изложенного нетрудно понять отношения, связывавшие лиц государственной администрации с верховным командованием. Проблема, однако, заключалась в том, что существовали дела, касавшиеся тех и других. Их называли смешанными делами. Главное здесь состояло в так называемой верховной власти в области организации. Речь идет о праве определять организацию армии и флота и численность регулярных вооруженных сил, регламентируемом статьей 12 старой конституции. Понять эту статью можно, руководствуясь разъяснениями к конституции, сделанными Ито Хиробуми. Статья предусматривала право императора устанавливать организацию армии и ВМФ, а также численность регулярных вооруженных сил. Вместе с тем она с самого начала основывалась на том, что император будет опираться на помощь со стороны ответственных министров, а также на требования подчиняться приказам штаба как верховной власти императора.

Это исключительное положение, не допускающее вмешательства парламента, означает, что соответствующие органы разрабатывают организацию частей и соединений сухопутных войск и ВМФ, определяют их дислокацию,

составляют план оснащения их вооружением и боевой техникой, определяют размеры денежного довольствия, планируют боевую подготовку, разрабатывают уставы, определяют численность войск, проводят ежегодный призыв. При этом вся ответственность за разработку и проведение названных мероприятий возлагается в сухопутных войсках на военного министра. Аналогичное положение существовало и в военно-морском флоте.

Как видно, все эти мероприятия готовились и проводились вне сферы государственной администрации, а ответственными военными учреждениями и докладывались непосредственно императору.

Кроме того, военный и военно-морской министры отвечали за разработку военных вопросов как общей части государственной политики. В этой области они участвовали в работе кабинета министров, но ответственны были перед императором.

Императорская Ставка была учреждена в ноябре 1937 года после возникновения китайского инцидента. Однако порядок согласования государственных дел и вопросов верховного командования несколько не изменился. Указ от 17 ноября о создании Ставки гласил:

1. Под руководством императора как генералиссимуса учреждается высшее командование под названием Императорская Ставка. Она будет создаваться в случае необходимости во время войны или инцидента.

2. Начальники генерального штаба и морского генерального штаба разрабатывают операции и, заботясь о конечной цели, планируют сотрудничество и взаимодействие армии и флота.

3. Организация и распределение обязанностей предусмотрены отдельно.

Таким образом, Ставка, являясь руководящим органом исключительно в области верховного командования, к государственным делам непосредственного отношения не имела. Следовательно, министры не могли входить в состав Ставки. К тому же она была единственным органом, который назначал главнокомандующего вооруженными силами. Ставка объединяла военный и военно-морской отделы, замыкавшиеся соответственно на начальника ге-

нерального штаба и начальника морского генерального штаба. Следовательно, в одном органе существовали две высших инстанции — генеральный штаб, ответственный за сухопутные войска, и морской генеральный штаб, ответственный за военно-морские силы. При этом Ставка, хотя и объединяла их, в действительности не являлась высшим органом согласованного руководства. Командование сухопутных войск и военно-морских сил в Ставке всегда находилось в весьма затруднительном положении при разработке оперативных планов. Кроме того, каждая из сторон стремилась поставить своего представителя на пост главнокомандующего вооруженными силами, особенно на случай войны. К этому следует добавить, что если общее руководство совместными действиями в какой-то мере и обеспечивалось, то снабжение видов вооруженных сил осуществлялось раздельными органами, что вызывало в боевых условиях ряд осложнений.

2. Органы руководства войной

Вслед за созданием Ставки было сформировано совместное совещание правительства со Ставкой (совет по связи правительства со Ставкой). В задачу этого совещания входило согласование вопросов государственной и военной политики. Эти совместные совещания созывались на основе договоренности правительства и верховного командования и не были законодательно утверждены, как, например, заседания кабинета.

Правительство перед принятием какого-либо решения выносило его на обсуждение кабинета министров, и только после одобрения последним оно считалось принятым. Однако при существовавшей в то время практике пункты, имеющие отношение к военным вопросам, из решения кабинета исключались.

Что касается военных мероприятий, то они разрабатывались генеральным штабом и морским генеральным штабом самостоятельно, хотя начальники этих штабов с необходимым аппаратом были представлены в едином органе — Ставке.

Таким образом, совместные заседания правительства и Ставки никакими юридическими правами не обладали. Их решения носили характер простой договоренности. Наиболее важные докладывались императору, и он давал свое согласие на проведение намеченных мероприятий. Часто случалось, что императору докладывали раздельно: премьер-министр — вопросы государственной политики, а начальники генеральных штабов — вопросы военной политики.

Состав совещания не был постоянным. От правительства присутствовали: премьер-министр, министры иностранных дел, военный и военно-морской. От военного руководства — начальники генеральных штабов. Кроме того, в качестве непостоянных членов принимали участие министр финансов и начальник главного управления планирования, а в случае необходимости и другие члены кабинета министров.

При совещании имелся секретариат. Это был рабочий орган, который готовил проекты документов для обсуждения. Проекты, выносимые на обсуждение, докладывались в зависимости от обстановки от имени правительства или Ставки. Если проект вносился от имени Ставки, он предварительно должен был получить одобрение представителей Ставки от армии и флота. В свою очередь, проекты Ставки должны были быть одобрены также военным и военно-морским министрами на заседании Ставки. Следовательно, фактически проекты Ставки носили характер совместных документов министерств армии и флота и верховного командования сухопутных сил и военно-морского флота. Для предварительного согласования разработанных проектов мероприятий требовалось много времени, к тому же обычно шли горячие споры по отдельным пунктам подготовленных документов.

Таким образом, в Японии хотя и считалось, что мероприятия по руководству войной разрабатываются совместно армией, флотом и правительством, фактически же единства и согласованности в этих вопросах не было.

В правительстве были также образованы советы четырех и пяти министров. Эти советы были представлены наиболее влиятельными членами кабинета и об-

суждали особо важные вопросы государственной политики, после чего они согласовывали их с министрами армии и флота, приходили к единому мнению, а министры уже должны были эти решения отстаивать на заседаниях Ставки.

Так, например, в ноябре 1940 года вновь назначенные на руководящие посты представители верховного командования армии и флота созвали экстренное совещание и предложили выработать единое мнение по государственным и военным вопросам. 20 ноября 1940 года на совете пяти министров обсуждалось требование верховного командования. Было решено еженедельно, по четвергам, проводить традиционные совещания не в императорском дворце, а в резиденции премьер-министра. Было также решено, что на очередном совещании следует обсудить вопросы руководства войной. Наряду с такими совещаниями проводились традиционные еженедельные совещания Ставки и правительства по обмену информацией. На них кроме членов совещания присутствовали начальники отделов информации (разведки) генеральных штабов армии и флота и ответственные сотрудники министерства иностранных дел.

В июне 1941 года, когда с началом войны Германии с Советским Союзом обострилась внутренняя и международная обстановка и был сформирован третий кабинет Коноэ, совещания активизировались и вновь были перенесены в императорский дворец.

В положении о совете по связи правительства со Ставкой говорилось, что он существует до тех пор, пока обстановка не будет свидетельствовать о приближении окончания войны. В июле 1944 года был сформирован кабинет Коисо. Совет переименовали в Высший совет по руководству войной и внесли соответствующие изменения в положение о нем. Более того, премьеры Коисо и Судзуки, как бывшие военные, пользовались на совете особыми привилегиями, как военный и военно-морской министры, они присутствовали на совещаниях Ставки, где обсуждались вопросы использования вооруженных сил в войне, и на оперативных совещаниях представителей Ставки от армии и флота.

Как уже отмечалось, важные решения совещания докладывались императору и получали его санкцию. Особо ответственные решения, как правило, должны были обсуждаться на совете с участием императора. На этих заседаниях присутствовали те же высокопоставленные лица, что и на советах по связи правительства со Ставкой. Правда, на заседаниях совета с участием императора бывали обычно заместители главнокомандующих армии и флота, а также председатель Тайного совета. Присутствие последнего определялось тем, что требовалось зачастую давать разъяснение на запросы императора по отдельным важным вопросам государственной политики. Кроме того, присутствие председателя Тайного совета придавало больший вес заседанию.

На заключительных заседаниях совета с участием императора проводился обмен мнениями между председателем Тайного совета, представителями правительства и верховного командования.

Участие императора на заседаниях совета ограничивалось его разрешением на обсуждение проекта после того, как заседание официально открывалось. Исключением явилось заседание 6 сентября 1941 года, а также заседание, на котором император сделал заявление об окончании войны.

ГЛАВА II

ОСНОВЫ

ВОЕННОГО ПЛАНИРОВАНИЯ

1. Программа национальной обороны, общие принципы боевого использования войск, ежегодные оперативные планы

Наличие плана национальной обороны является неперенным условием существования любого государства. В современных условиях план национальной обороны должен включать мероприятия в области политической и военной стратегии, то есть предусматривать

политическую, экономическую и военную стороны деятельности государства по укреплению своей обороны. Следовательно, это дело не только военного руководства. Это вопрос общегосударственный, решением которого занимаются еще в мирное время.

Япония в силу специфики государственной структуры не имела общего плана национальной обороны. Военное руководство разрабатывало программу национальной обороны, общие принципы боевого использования войск и ежегодные оперативные планы.

После русско-японской войны в 1907 году японское верховное командование впервые приняло «Программу национальной обороны империи». Она разрабатывалась начальником генерального штаба и начальником морского генерального штаба, получила санкцию императора; о ней был поставлен в известность премьер-министр. Программа предусматривала защиту интересов Японии на континенте, имелось в виду, что потенциальным противником Японии будет Россия. Она предусматривала использование сухопутных войск и военно-морского флота. Последний должен был действовать против флота России, а также флотов Америки и Франции.

Впоследствии в 1919, 1923 и 1936 годах с изменением международной обстановки вносились соответствующие изменения и в программу. В качестве ее составной части разрабатывались основы боевого использования сухопутных войск и военно-морского флота.

Ежегодные оперативные планы начали разрабатываться верховным командованием видов вооруженных сил с 1907 года. В этих планах конкретизировались мероприятия программы национальной обороны и общие принципы боевого использования войск. Ежегодно планы корректировались. Разработка их заканчивалась к октябрю текущего года. В плане предусматривались мероприятия по укреплению и использованию войск на следующий финансовый год (с апреля по март). Эти планы обычно докладывались императору. Особое место в них уделялось военным действиям против России, а с 1917 года против Советского Союза.

В период войны на Тихом океане Японии пришлось встретиться с объединенными силами США, Англии, Голландии и Китая. Возникла необходимость снять часть сухопутных войск с важных рубежей на границе СССР и перебросить их в районы военных действий. Положение осложнялось еще и тем, что было решено ни в коем случае не прекращать войну. Ведение военных действий против коалиции четырех держав не входило в расчет Японии. Верховное командование Японии к детальному изучению плана возможных действий против США, Англии и Голландии приступило только в конце 1940 года.

2. Будут ли противником Японии США, Англия и Голландия?

Против кого направить удар: против Голландской Индии, Англии и Голландии или же США и Англии?

С лета 1940 года стало ясно, что внезапный целенаправленный удар может быть нанесен в южном направлении — против Голландской Индии. Такому решению должна была способствовать благоприятная военная обстановка в Европе. Но достижение целей на этом направлении вооруженным путем могло встретить противодействие в районе Манилы и Сингапура. Манила для США и Сингапур для Англии являлись важными стратегическими пунктами на Дальнем Востоке. По планам Японии продвижение в сторону Голландской Индии позволяло ей расколоть силы США и Англии, и, если бы это удалось, ее единственным противником была бы Голландия.

В июле 1940 года Ставка и правительство пришли к убеждению, что возможен раскол англо-американского союза, но надо быть готовым и к тому, что такого раскола не будет; однако основное внимание необходимо обратить на Англию и Голландию. Этот курс поддержала армия и особенно военно-морской флот. После эвакуации английских войск из Дюнкерка нависла угроза над Британской метрополией. США же не помышляли ввязываться в войну.

С конца 1940 года до весны 1941 года руководство армии и флота в Ставке усиленно обсуждало планы экспансии в южном направлении. Адмиралы, представлявшие в Ставке флот, решительно отстаивали мнение о невозможности англо-американского единства, подчеркивали необходимость начинать военные действия в южном направлении и в качестве первого шага применить оружие против Филиппин, не считаясь с тем, что в этом случае главным противником Японии станут США.

Исходя из стратегических соображений, важно было удерживать под своим контролем морские коммуникации, соединяющие территории района Южных морей (о-ва Ява, Суматра, Борнео и др.) и собственно Японию. Филиппины же представляли большую угрозу на этих коммуникациях, в то же время они могли служить промежуточной базой для японцев, а также базой снабжения японских войск. С весны 1941 года началась разработка плана операций против стран Южных морей, в котором в качестве первого объекта намечались Филиппины. Нападение на Филиппины диктовалось не только политическими и экономическими соображениями, но и стремлением создать благоприятные условия для действий японского флота.

В так называемых «Основных положениях национальной политики империи», одобренных на заседании совета с участием императора 6 сентября, было единодушно признано, что США, Англия и Голландия выступят единым фронтом против Японии.

3. Военная ситуация в Европе и возможные действия Советского Союза

Решение важного вопроса о том, начинать войну или сохранить мир, зависело прежде всего от возможного развертывания военных действий в Европе.

В конце ноября 1941 года у Ставки и правительства уже сложилась твердая убежденность в необходимости вступления в войну. Как Ставка, так и правительство считали, что Германия не потерпит поражения в Евро-

пе, но не было и твердой уверенности в том, что Германия одержит окончательную победу.

Именно из этих соображений не было сделано заявлений о необходимости начинать военные действия; ничего не было сказано и о планах войны.

Сразу же после формирования кабинета Тодзио при обсуждении государственной политики совет в резолюции о перспективах развития военной ситуации в Европе записал, что в сложившейся обстановке мало шансов на заключение англо-германского и советско-германского мирных договоров, обстановка говорит о том, что война будет затяжной. Однако и Ставка и правительство, исходя из убеждения, что Германия не потерпит поражения, все же интересовались вопросом — будут ли подписаны мирные договоры Германии с Англией и Советским Союзом. При этом учитывался самый худший вариант, если в Европе наступит мир после того, как Япония начнет военные действия против США, Англии и Голландии и ей придется вести войну на Тихом океане без союзников.

В то же время Ставка и правительство надеялись, что Германия предпримет высадку на английские острова или же в крайнем случае установит их блокаду. Считали, что военные действия Японии против США, Англии и Голландии побудят Германию проводить более решительную политику в отношении Англии, а согласованные действия Японии, Германии и Италии смогут ускорить ее окончательное поражение.

Однако всем было ясно, что возможные пути сотрудничества Японии, Германии и Италии сами по себе ограничены и поэтому вопрос об ускорении поражения Англии зависел от желания и возможностей прежде всего Германии.

Было также очевидно, что Германия и Италия восторженно встретят вступление Японии в войну с США, Англией и Голландией. И хотя возможности для совместного использования вооруженных сил Германии, Италии и Японии были ограничены, ни Япония, ни Италия и Германия не должны были заключать сепаратных мирных договоров. Япония, исходя из развития событий на советско-германском фронте, предполагала, что Германия ве-

роятнее всего начнет боевые действия на Ближнем Востоке. Это будет использовано для начала продвижения Японии в южном направлении.

Таково было содержание решения совета, на котором обсуждался вопрос совместных действий Японии с Германией и Италией в случае начала войны против США, Англии и Голландии.

Большое беспокойство вызывал вопрос о том, как будут развиваться военные действия в Европе и, в частности, каковы будут действия Советского Союза в случае начала войны Японии против США, Англии и Голландии. Была очевидной необходимость сделать все возможное, чтобы Японии не пришлось вести войну одновременно на два фронта. Этот вопрос также обсуждался на совете. Смысл принятого по нему решения сводился к следующему.

С потерей территории западнее Волги у Советского Союза останется лишь 25 процентов его военной промышленности. Решительные удары по Красной Армии в ходе советско-германской войны в Европейской части СССР вынудят его с нынешней весны перебросить на запад 11 дивизий, по меньшей мере 1000 танков, свыше 1200 самолетов из дальневосточных формирований. Это ослабит мощь Красной Армии на Дальнем Востоке. Более того, теперь эта Армия приобретет для советского режима характер последнего главного резерва¹.

Следовательно, если Япония начнет продвижение на юг, англо-советский военный союз распространится на Дальний Восток и ускорится создание коалиции США с СССР.

¹ Естественно, что стратегический маневр силами с Дальнего Востока на Европейский театр военных действий не мог не сказаться на состоянии обороны дальневосточных рубежей СССР. Однако расчеты автора и построенные на них суждения не верны. Незвестно, из каких источников взяты данные о численности переброшенных войск. Далек от истины и суждения о советских войсках на Дальнем Востоке как о последнем главном резерве страны.

Хорошо известно, что фактически этих резервов хватило на то, чтобы непрерывно пополнять Советские Вооруженные Силы как в период стратегической обороны, так и в ходе победоносного наступления на западе, чтобы непрерывно восстанавливать силы на востоке.

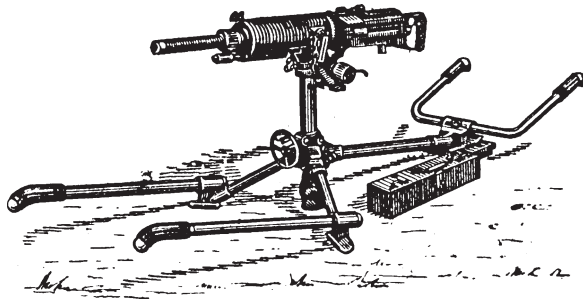

*Японский 7,7-мм станковый пулемет Тип 92.
Вес с установкой — 55,5 кг; прицельная дальность — 2700 м;
скорострельность — 450 выстрелов в минуту.*

Но хотя Англия и США будут подстрекать Советский Союз к выступлению против Японии, пока существует наша Квантунская армия, решительное продвижение советских войск невозможно¹.

Дело ограничится отвлечением сил Японии в Маньчжурии и Китае.

США могут потребовать от Советского Союза начать совместные действия с севера, то есть разрешить им использовать в качестве плацдарма для наступления часть территории Советского Дальнего Востока, где расположены аэродромы и базы подводных лодок. Считалось, что Советский Союз вряд ли откажет в этом американцам. Таким образом, Японии будут угрожать авиация и подводные лодки. Если же наступление Японии в южном направлении затянется или же стабилизируется обстановка в Советском Союзе, то возможно, что Красная Армия на Дальнем Востоке постепенно перейдет к ведению наступательных операций.

С учетом возможности такого развития событий Ставка решила как можно быстрее завершить военные

¹ Квантунская армия была создана специально для войны против Советского Союза. На 1 января 1942 года ее численность достигала 1100 тыс. человек, что составило почти 35% всей армии Японии. Впоследствии значительная часть наиболее подготовленных войск из состава Квантунской армии была переброшена на острова Тихого океана для их обороны от наступающих американских войск.

действия по захвату территорий на юге, с тем чтобы после этого обратить серьезное внимание на события на севере¹.

4. Границы захвата на юге и последовательность действий

Определение районов, которыми Япония должна овладеть, и последовательность их захвата явились основным содержанием стратегических планов Японии в той их части, которая относилась к началу военных действий против США, Англии и Голландии.

Основная цель войны заключалась в том, чтобы сорвать экономическую блокаду США, Англии и Голландии в отношении Японии и обеспечить себе условия для неограниченной самообороны².

¹ Так окончательно оформилось стратегическое решение японской Ставки. В связи с неблагоприятной для немецко-фашистской коалиции обстановкой на советско-германском фронте и неопределенностью перспектив ее развития отложить на время выполнение плана «Кантокуэн», развернуть действия на юге, молниеносно их завершить и, опираясь на ресурсы захваченных территорий (в первую очередь горючее), быть в готовности к «серьезному вниманию» к тому, что происходит на севере.

Здесь нет окончательного твердого решения о войне против СССР. Все поставлено в зависимость от хода войны на советско-германском фронте. Для того чтобы не упускать своих возможностей в случае непредвиденных быстрых изменений обстановки, действия на юге должны быть проведены «как можно быстрее». Отсюда и расчет, начав войну в первой декаде декабря, закончить ее в начале 1942 года. Как видно, переоценка своих сил и неспособность реально оценить перспективы войны были одинаково характерны для японского и германского верховного командования. Как известно, последнее столь же незадачливо планировало проведение войны против СССР в сроки, которые мало чем отличались от сроков, предусмотренных японским военным командованием.

² Хаттори, естественно, отдает себе отчет в несостоятельности тезиса о «неограниченной самообороне» как цели войны. Поэтому он несколько позднее выдвигает еще и другую версию — цель войны — установление нового порядка в Азии, а в конце концов констатирует, что, «принимая решение начать войну, Ставка и правительство не определили ясно ее цели».

Это было возможно лишь при условии овладения сырьевыми источниками стран Южных морей. При этом учитывалось, что война может оказаться затяжной.

По экономическим соображениям намечалось захватить важнейшие сырьевые районы—Яву, Суматру, Борнео, Малайю, Целебес и др.

По стратегическим соображениям необходимо было разгромить американские и английские войска, расположенные в крупных базах: Сингапур, Манила, Гонконг, Гуам, Уэйк и т. д. Овладение этими важными стратегическими позициями обеспечивало Японии возможность ведения длительных боевых действий.

Чтобы обеспечить правый фланг оборонительной линии Японии против возможных действий противника в районе Индийского океана, а также создать выгодные условия для ликвидации в Китае режима Чан Кайши, необходимо было овладеть Бирмой.

Так Ставка определила районы вторжения. Если Японии удастся захватить Бирму, Малайю, Суматру, Яву, Целебес, Борнео, Филиппины, Гуам, Уэйк, Гонконг, будет обеспечен захват островов, расположенных западнее группы Маршалловых о-вов. Япония, обладая этими богатыми районами, сможет обеспечить сырьем свою экономику.

5. Выбор момента для начала военных действий

Когда 6 сентября 1941 года принимались основные положения национальной политики, Ставка предлагала начать военные действия в первой декаде ноября. Позднее, на заседании 5 ноября, Ставка и правительство выдвинули предложения развернуть военные действия в начале декабря 1941 года. С первой декады ноября началась подготовка с расчетом начать военные действия 8 декабря.

При определении момента для начала военных действий принимались во внимание следующие два обстоятельства: необходимость обеспечения вооруженных сил

горючим и удовлетворение требований верховного командования по руководству боевыми действиями.

Затягивание решения вопроса о начале военных действий вело к уменьшению подготовленных запасов горючего, являвшегося для Японии дефицитным в общем объеме ее материальных ресурсов. Крайним сроком начала военных действий с учетом имеющихся запасов горючего мог быть март 1942 года. Однако к этому времени запасы нефти в стране могли иссякнуть. Япония же рассчитывала, что в начале 1942 года война кончится и будет заключено перемирие.

Кроме того, затяжка начала войны могла создать у противника перевес в силах, особенно по кораблям и самолетам, и тогда рассчитывать на успех Японии не придется. К тому же увеличивались силы противника на Филиппинах и в Малайе, укреплялся оборонительный союз США, Англии, Голландии и Китая. Так что Японии было выгодно начать войну по возможности скорее.

Принималось во внимание и то, что Советский Союз может выступить против Японии. Чтобы Японии не пришлось вести войну на два фронта, желательно было закончить военные действия в южных районах в зимние месяцы, которые являются неблагоприятным временем для начала военных действий в северных районах. К тому же январь и февраль неблагоприятны для десантных операций против Малайи, поскольку у побережья дуют сильные ветры.

Учитывалось и то, что день начала войны должен быть наиболее благоприятным для действий авиации и проведения десантных операций, а именно: луна — в последней четверти, и появляется она в середине ночи. Для обеспечения внезапности выбрали воскресный день.

ГЛАВА III

ПЛАН ВЕДЕНИЯ ВОЙНЫ

К началу октября среди руководства армии и флота уже сложилось единое мнение и были в общих чертах одобрены «Основные принципы ведения войны против США, Англии и Голландии».

Этот документ состоял из следующих разделов:

1. Цели войны.
2. Политическое руководство войной.
3. Основные требования к руководству вооруженной борьбой.
4. Районы захвата силой оружия.
5. Основные принципы управления оккупированными территориями.
6. Основы ведения экономической войны.
7. Основы ведения психологической войны.
8. Основные принципы ведения дипломатической войны.
9. Перспективы завершения войны.

Этот документ необходимо было обсудить на совете и быстро утвердить как государственный план ведения войны. Однако в сложившейся к тому времени обстановке, когда не было твердой уверенности в необходимости ведения войны, следовало воздержаться от подобного обсуждения¹.

Рассмотрим основное содержание этого документа.

Целью войны против США, Англии и Голландии было обеспечение неограниченной самообороны Японии и установление нового порядка в Великой Восточной Азии. Такая формулировка была записана также в п. 1 документа под названием «Руководство для проведения государственной политики империи», который был утвержден на заседании совета с участием императора 5 ноября 1941 года. Таким образом, Япония ставила две цели: обеспечение неограниченной самообороны и установление нового порядка в Азии.

В то время это было общим мнением ответственных лиц Ставки и правительства. Поэтому после обсужде-

¹ Представители высшего морского и армейского командования действительно старались воздержаться от широкого обсуждения плана войны. В японской историографии встречается утверждение о том, что даже императору не был известен план операции против Перл-Харбора. Не касаясь вопроса о степени его осведомленности, следует подчеркнуть, что «воздержание от обсуждений» диктовалось требованиями секретности для достижения внезапности, которой отводилось чрезвычайно важное место в оперативных и стратегических планах Японии в ходе подготовки и ведения войны.

ния п. 1 «Основных принципов ведения войны против США, Англии и Голландии» цель войны против этих стран была определена «как обеспечение неограниченной самообороны империи», и в «Руководстве для проведения государственной политики империи» было записано: «...в целях обеспечения неограниченной самообороны империя твердо намерена не отказываться от войны с США (Англией, Голландией)». Принимая решение 1 декабря 1941 года о начале военных действий, Ставка и правительство в плане войны не определили ясно ее цели.

О том, что Япония готовилась к войне против США, Англии и Голландии, свидетельствует и тот факт, что премьер Тодзио сразу же после заседания совета 5 ноября 1941 года дал указание соответствующим руководителям изучить этот вопрос. Результаты изучения были зафиксированы в проекте мероприятий по быстрейшему завершению военных действий против США, Англии, Голландии и Китая. Документ был составлен с учетом общей политики в руководстве войной, основных требований к руководству вооруженной борьбой, основных принципов ведения дипломатической войны и перспектив ее завершения.

15 ноября документ был одобрен советом.

Другим не менее важным для Японии вопросом руководства войной был вопрос ее экономического обеспечения.

10 ноября 1941 года на совете обсуждали экономические перспективы обеспечения войны. Там, в частности, говорилось о том, что для Японии важно обеспечить ведение военных действий стратегическим сырьем, и в первую очередь нефтью. Было решено выбросить парашютный десант на о. Суматра для захвата нефтяных промыслов в районе Палембанга.

20 ноября 1941 года на заседании совета Ставка и правительство предложили следующий план проведения мероприятий в оккупированных районах:

установление военной администрации, восстановление внутреннего порядка, захват и удержание источников стратегического сырья;

полное использование в интересах японских властей местных государственных органов, строгий надзор за всеми общественными организациями;

контроль со стороны оккупационных войск за важными источниками стратегического сырья и обеспечение их использования;

перевозка сырья в Японию под контролем армии и флота;

контроль со стороны оккупационных войск за работой железнодорожного, морского и воздушного транспорта, портов, учреждений, связи и т. д.

Армейские оккупационные власти контролируют Гонконг, Филиппины, Малаю, Суматру, Яву, Британское Борнео.

Оккупационные власти военно-морского флота контролируют Голландское Борнео, Целебес, Молуккские о-ва, Новую Гвинею, архипелаг Бисмарка и т. д (см. схему 1 на с. 856).

Большое внимание уделялось разработке политической линии в отношении Германии и Италии. 13 ноября 1941 года совет одобрил мероприятия, которые фактически учитывали, с одной стороны, возможность ведения переговоров с США, с другой — обещание, данное Германией и Италией, начать войну на Тихом океане. Иными словами, Япония вела двойную игру.

Было решено начать переговоры с Германией и Италией по вопросу отношений с США и Англией. При этом Япония вела линию к заключению как тройственного соглашения (Япония, Германия и Италия) о борьбе с США и Англией, так и двусторонних (Япония — Германия и Япония — Италия) соглашений.

11 декабря 1941 года такие соглашения были подписаны.

По первому соглашению Япония, Германия и Италия подтверждали решимость вести войну до окончательной победы против США и Англии, в одностороннем порядке не заключать перемирия или мирного договора. После победоносного завершения войны страны договорились сотрудничать в деле установления нового порядка в духе Тройственного пакта, подписанного 27 сентября 1940 года.

В ходе переговоров Германия изъявила желание обменяться с Японией официальным документом, который обязывал бы Японию задерживать советские суда, перевозившие военные материалы из США в Советский Союз. Однако начальник морского генерального штаба Японии решительно выступил против этого предложения, мотивируя тем, что задержание советских судов может привести к началу военных действий между Советским Союзом и Японией¹.

18 января 1942 года между японским верховным командованием и немецким генеральным штабом было подписано военное соглашение, в котором определялись сферы военных действий той и другой стороны, намечались основные стратегические направления и требования к ведению совместных операций.

Сфера действий Японии: морские районы и острова восточнее 70 меридиана до западного побережья США, в том числе Австралия, Голландская Индия и т. д., а также Азиатский материк восточнее 70 меридиана.

Сфера действия Германии: морские районы и острова к западу от 70 меридиана до восточного побережья США, а также Африка, Ближний и Средний Восток и Европейский континент. Кроме того, Германия в зависимости от обстановки могла действовать и в Индийском океане до границы, которая также определялась соглашением.

Япония действует согласованно с Германией и Италией в Тихом океане и в южном направлении, захватывает или оккупирует владения Англии, США и Голландии в Азии, наносит удары по сухопутным войскам, военноморскому флоту и авиации США и Англии в районах Тихого и Индийского океанов и устанавливает контроль за морскими коммуникациями в западной и южной частях Тихого океана. В случае сосредоточения большей части кораблей американского и английского флотов в Ат-

¹ Вне зависимости от того, подписала Япония документ, предложенный Германией, или нет, советские суда задерживались в ходе всей войны и особенно часто в период, наиболее трудный для Советских Вооруженных Сил. Так, в 1941—1944 годах было задержано 178 судов.

лантическом океане Япония усиливает операции против торгового судоходства по всему району Тихого и Индийского океанов и часть военно-морских сил перебрасывает в Атлантический океан для совместных действий с немецкими и итальянскими военно-морскими силами.

Германия и Италия ведут боевые действия против США и Англии, согласуя их с действиями Японии в Тихом океане и в южном направлении, захватывают или оккупируют основные владения США и Англии на Ближнем и Среднем Востоке, в Средиземном море и Атлантическом океане; наносят удары по сухопутным войскам, военно-морскому флоту и ВВС США и Англии в Атлантическом океане и Средиземном море и устанавливают контроль за морскими коммуникациями. В случае сосредоточения большей части кораблей американского и английского флотов в Тихом океане перебрасывают сюда часть военно-морских сил для совместных действий с японским флотом.

Требования к совместным действиям предусматривали согласование всех мероприятий и планов. Ведение военных действий в южном направлении, в частности действия против Малайи и Бирмы, требовало обеспечить прохождение войск через территорию Таи, которое должно было находиться в дружественных отношениях с Японией. В этом случае тыловое обеспечение боевых действий в южном направлении было бы гарантировано.

ГЛАВА IV

ОПЕРАТИВНЫЙ ПЛАН СТАВКИ

Как уже говорилось, высшее командование сухопутных войск конкретно приступило к принятию решения об оперативном плане войны против США, Англии и Голландии в конце 1940 года. Первоначально было решено разработать малайский, филиппинский и тому подобные частные оперативные планы, но примерно с апреля 1941 года перестроились на разработку общего оперативного плана. В последнее время между штабными офицерами-операторами высшего командования сухо-

путных войск и военно-морского флота полностью установился тесный контакт и на картах непрерывно проводились совместные учения. В результате примерно к августу армия и ВМФ совместно составили предварительный план.

После того как в сентябре все офицеры-операторы в течение месяца тщательно дорабатывали указанный план, верховное командование армии вчерне завершило его.

Когда план в основном был закончен, флот в сентябре, а армия в октябре проводили игры на картах.

Под руководством главнокомандующего Объединенным флотом адмирала Ямамото Исороку в военно-морской академии с 10 по 13 сентября провели игру с участием командиров и штабных офицеров Объединенного флота, штабных офицеров морского генерального штаба и других лиц, в ходе которой изучали две операции — по осуществлению контроля над западной частью Тихого океана (операция по захвату важных районов на юге) и внезапное нападение на Гавайские о-ва.

Армия проводила игру в военной академии с 1 по 5 октября под руководством заместителя начальника генерального штаба Цукада. К участию в ней привлекли начальников и основной личный состав штабов всех армий, формирование которых намечалось для действий на юге, а также офицеров-операторов генерального штаба. В ходе игры изучали операции по захвату важных районов на юге в начальный период войны.

Офицеры-операторы генерального штаба получали сведения об игре, проводившейся военно-морским флотом. И соответственно офицеры-операторы морского генерального штаба получали сведения об армейской игре.

К концу октября высшее командование армии и флота, каждое в отдельности, утвердило свои оперативные планы и совместно заключило центральное соглашение армии и ВМФ в целях проведения операций на юге.

Начальник генерального штаба Сугияма и начальник морского генерального штаба Нагано 3 и 5 ноября поочередно доложили планы императору и получили его высочайшее одобрение. 5 ноября верховное командование армии и флота провело военную игру в присутствии им-

ператора и разъяснило ему план операций на юге. При этом присутствовали военный и военно-морской министры.

Главной частью плана, составленного военным отделом Ставки, являлись операции на юге. План Ставки был основным, от которого зависели оперативные планы действующих армий, называвшиеся также планами армий первой линии.

Решения по оперативным планам действующих армий, так называемым основам операций, принимались в Ставке, которая давала соответствующие директивы действующим армиям, а они в свою очередь руководили операциями, сообразуясь с этими директивами. Несомненно, действующие армии определяли свои собственные основы операций в соответствии с указаниями, полученными по этому поводу от Ставки.

1. Основное содержание общего оперативного плана императорской армии

Операции на юге. Целью операций на юге являлось подавление главных баз США, Англии, а затем Голландской Индии в Восточной Азии, захват и прочное удержание наиболее важных районов на юге. В сферу, подлежащую захвату в итоге операции, входили:

Филиппины, о. Гуам, Гонконг, Британская Малайя, Бирма, о. Ява, Суматра, Борнео, Целебес, архипелаг Бисмарка, голландская часть о. Тимор и др.

Основные принципы операций. Армия и ВМФ одновременно начинают боевые действия против Филиппинских о-вов и Британской Малайи при тесном взаимодействии и добиваются достижения оперативных целей в предельно короткие сроки.

Сущность оперативных указаний. Боевые действия начать высадкой передовой группы в Малайе и внезапным ударом с воздуха по Филиппинам. Используя результаты действий авиации, высадить главные силы прежде всего на Филиппинские о-ва, а затем в Малайе и захва-



Японское 20-мм противотанковое ружье.

тить их в кратчайшие сроки, оккупировать о. Гуам, Гонконг и Британское Борнео, а также обеспечить стабильность в Таиланде и Индокитае.

В ходе этих действий как можно быстрее захватить архипелаг Бисмарка, Голландское Борнео, о. Целебес и другие важные пункты. Затем после успешного осуществления Малайской операции захватить важные пункты в южной части о. Суматра и наряду с подготовкой операции против о. Ява захватить располагающие запасами важных материалов Молуккские о-ва и о. Тимор.

После подавления авиации противника на о. Ява, захвата острова, восстановления и дооборудования там аэродромов и занятия Сингапура захватить северную часть о. Суматра. Если даже в ходе выполнения указанных выше операций Объединенному флоту Японии придется выделить часть сил для противодействия главным силам флота США или если в войну вступит Советский Союз, операции, запланированные против Филиппинских о-вов и Малайи, должны быть осуществлены в наикратчайшие сроки.

Используя благоприятные условия, захватить аэродромы в Южной Бирме, а если после захвата аэродромов позволит обстановка, продолжать операцию по захвату всей Бирмы. Сухопутные операции явятся основной формой боевых действий, кроме случаев, когда противник

будет использовать сухопутные, военно-морские и военно-воздушные силы.

В случае если в ходе подготовки указанных операций английские войска предпримут действия по срыву проникновения в Таиланд, осуществить частью сил операцию по перехвату морских и сухопутных коммуникаций, захватить Бангкок и приложить все силы к тому, чтобы овладеть аэродромами в южной части страны. Если в период подготовки операции противник предпримет наступление, немедленно начать боевые действия наличными силами.

Силы и средства. Основу сухопутных войск, предназначенных для выполнения указанной операции, составляют одиннадцать пехотных дивизий, девять танковых полков, два авиационных соединения, а также отдельные соединения и части. По районам войска распределяются следующим образом.

Южная группа армий:

14-я армия, основу которой составляют две дивизии, действует на филиппинском направлении;

15-я армия (две дивизии) — против Таиланда и Бирмы;

16-я армия (три дивизии, из них две придут после окончания боевых действий в других районах) — против Голландской Индии;

25-я армия (четыре дивизии) — против Малайи.

В непосредственном подчинении Южной группы армий — одна дивизия, одна смешанная бригада и два авиационных соединения.

23-я армия, находящаяся в подчинении главнокомандующего экспедиционными войсками в Китае, силами одной дивизии осуществляет наступление на Гонконг.

Отряд Южных морей, состоящий из трех пехотных батальонов, действует против о. Гуам и архипелага Бисмарка.

Начало военных действий. День начала войны устанавливается особо. В первый день боевые действия по захвату Малайи начинаются внезапным нападением с суши, а при необходимости и с воздуха, Филиппинских островов — только с воздуха. В случае же, если по условиям

погоды будет невозможно нанести воздушный удар по Филиппинским о-вам и Малайе, необходимо предпринять решительные действия против Малайи, а боевые действия против Филиппинских о-вов отложить до тех пор, когда станет возможным нанести удар с воздуха. Наступление на о. Гуам осуществляется после воздушного удара по Филиппинским о-вам.

Содержание операций — захват Филиппинских о-вов, основная цель — уничтожить противника на указанных островах и захватить главные опорные пункты.

Сухопутные войска, флот и авиация с самого начала устанавливают тесное взаимодействие между собой, наносят удары по району о. Батаан: с моря — силами, расположенными на Тайване и Палау; с воздуха — силами, предназначенными для удара по Филиппинским о-вам, а затем быстро восстанавливают аэродромы на указанном острове.

Передовые отряды вечером перед первым авиационным ударом по Филиппинским о-вам уточняют пункты сбора и в тесном взаимодействии с флотом высаживаются в районах Апарри, Вирана, Легаспи и Давао, в первую очередь захватывают аэродромы (при возможности и на о. Холо) и немедленно их восстанавливают.

В это время авиация сухопутных войск и флота расширяет удары по аэродромам. Используя достигнутые успехи, 14-я армия под прикрытием 3-го флота примерно на пятнадцатый день операции главными силами в районе залива Лингаен и частью сил в районе залива Ламон начинает высадку десантов, немедленно овладевает Манилой и продолжает операции по захвату других важных пунктов.

После высадки главных сил армии одна смешанная бригада продолжает наступление на о. Лусон, и, если к этому времени удастся достигнуть целей операции, 48-я дивизия сосредоточивается в районе Манилы и готовится к переброске в Голландскую Индию.

Захват Британской Малайи. Целью операции является разгром сил противника в указанном районе, захват важных пунктов, особенно Сингапура, и лишение Великобритании основных опорных пунктов в Юго-Восточной Азии.

Войска, основу которых составляет 25-я армия, 3-е авиационное соединение и Южный экспедиционный флот, в первый день операции производят внезапную высадку силами передовых групп в районах близ Бандона, Накона, Сингоры (Сонклы), Патани, быстро овладевают авиационными базами и восстанавливают их; авиационные части армии и ВМФ, действуя из южных районов Индокитая, с первого дня операции наносят внезапные упреждающие удары с воздуха по авиационным силам, кораблям и судам противника, главным образом на малайском направлении.

Если у англичан будет сильное охранение и их мощные карательные силы нанесут удар, затрудняя высадку десанта с моря, авиационные части армии и флота, взаимодействуя между собой, с первого же дня операции сосредоточивают все усилия против авиации, кораблей и судов¹.

Тем временем ударный отряд передовой группы выходит с западного побережья Индокитая, в полдень первого дня операции скрытно входит на якорную стоянку и производит внезапную высадку в Након, а по обстановке и близ Сингоры и Патани. Высаженные войска делают все возможное для захвата и восстановления авиационных баз. Главные силы передовой группы начинают высадку со второго дня операции и развивают успех ударного отряда.

Высадка в Кота-Бару должна начаться вскоре после высадки передовой группы в зависимости от положения с эскортом и степени восстановления авиационных баз. При этом предполагалось, что после обсуждения вопроса соответствующими командующими, при благоприятной

¹ Мощных сил англичане на Тихом океане не имели. Правда, они рассчитывали развернуть здесь, в частности в Сингапуре — своей главной базе, Восточный флот в составе 7 линкоров, авианосца, 10 крейсеров и 24 эскадренных миноносцев. Но это было запланировано лишь на весну 1942 года. Пока же в нем располагалась небольшая часть, получившая временное наименование «соединение “7”»: линейный корабль, линейный крейсер и 4 эскадренных миноносца. Выделенный сюда же авианосец «Арк Ройал» был потоплен немецкой подводной лодкой в Средиземном море, а замена ему назначена не была.



Японская 50-мм мортира при стрельбе упиралась в... колено наводчика. Дальность стрельбы 2-фунтовой гранатой составляла 700 м; скорострельность достигала 20 выстрелов в минуту.

обстановке небольшие отряды высаживаются одновременно с главными силами передовой группы.

Дождавшись прибытия кораблей, эскортировавших главные силы 14-й армии, произвести последовательно высадку.

Захват Британского Борнео. Целью операции против Британского Борнео является его захват и установление контроля над сырьевыми районами и аэродромами.

Частью сил из состава Южной группы армий внезапно захватить Мири, установить контроль над сырьевыми районами и аэродромами. В случае захвата Мири вслед за этим овладеть Кучингом, захватить и восстановить

авиационную базу и перебазировать туда военно-морской авиационный отряд.

Захват Гонконга. Цель операции — разгромить противника и захватить Гонконг. Силы: одна пехотная бригада 23-й армии и 2-й отряд кораблей. После высадки передового отряда сухопутных войск и нанесения удара с воздуха приступить к проведению операции по уничтожению в первую очередь кораблей противника и после занятия позиций на п-ове Цюлун захватить Гонконг.

По овладении Гонконгом главные силы сухопутных войск сосредоточиваются в готовности к действиям в Голландской Индии.

Захват о. Гуам и архипелага Бисмарка. Цель — вначале захватить о. Гуам, а затем аэродромы на архипелаге Бисмарка и тем самым ликвидировать угрозу противника в отношении островов в южных районах Тихого океана. Силы — отряд Южных морей и 4-й отряд кораблей. Задача — занять о. Гуам. Отряду Южных морей организовать охрану острова; затем общими усилиями сухопутных и военно-морских сил занять Рабаул и установить контроль над аэродромом. В дальнейшем отряду Южных морей наступать на Палау.

Захват Голландской Индии. Цель — разгромить противника и установить контроль над важнейшими районами сырьевых ресурсов. Частью сил 16-й армии одновременно с операцией по захвату Филиппинских о-вов занять Таракан, затем, в зависимости от успехов операций на Филиппинских о-вах и в Малайе, наступать на Балакпапан и Банджермасин; в дальнейшем, используя благоприятную обстановку, захватить Купанг, восстановить аэродромы и установить контроль над сырьевыми районами.

Тем временем флот проводит самостоятельные операции по захвату Менадо, а также Кендари и Макаassar.

Кроме того, 16-я армия частью сил, используя благоприятные условия в связи с успехами на Филиппинских о-вах и в Малайе, занимает о-ва Банка и Палембанг, восстанавливает аэродромы и устанавливает контроль над сырьевыми районами. По мере восстановления аэродромов подавить авиацию противника на Яве. Затем главны-

ми силами 16-й армии высадиться в районе Батавии (Джакарта) и одной пехотной бригадой — в районе Сурабая, продолжать наступление в наиболее важные районы Явы. И, если удастся, занять Сингапур, установить контроль над Малаккским проливом, высадить часть сил 25-й армии в районе Медана, занять район Ачеха и, если будет возможность, о. Сабанг.

Захват Таиланда и Бирмы. Цель — умиротворить Таиланд, что облегчит проведение операции против Малайи, и подготовить операцию против Бирмы.

Частью сил 15-й армии с территории Южного Индокитая перехватить морские и сухопутные коммуникации в южной и центральной части Таиланда и установить контроль над основными пунктами страны.

Перебросить из Индокитая одну пехотную бригаду сухопутным путем и из Северного Китая одну бригаду морем и ввести их в состав главных сил 15-й армии, примерно на сороковой день операции продвинуться в район Бангкока и продолжать занимать важные пункты в глубине страны.

Одновременно с сосредоточением главных сил 15-й армии часть сил 25-й армии в возможно короткие сроки выдвигается на сухопутные и прибрежные морские коммуникации в районе сосредоточения главных ее сил; часть сил 15-й армии занимает аэродром Моулмейн.

Действия авиации. Авиация сухопутных войск и флота, тесно взаимодействуя, наносит внезапные удары по аэродромам противника, добивается господства в воздухе и оказывает содействие сухопутным войскам в проведении операций на суше.

Основным районом боевых действий авиации сухопутных войск является Малайя. Аэродромы базирования в начале операции: против Филиппинских о-вов — южная часть о. Тайвань, против Малайи — южная часть Индокитая.

Авиация начинает боевые действия одновременно с началом операций на суше в день X. Однако если противник предпримет крупное наступление раньше дня X, то и авиация в тесном взаимодействии с флотом должна будет начать боевые действия, когда в этом возникнет не-

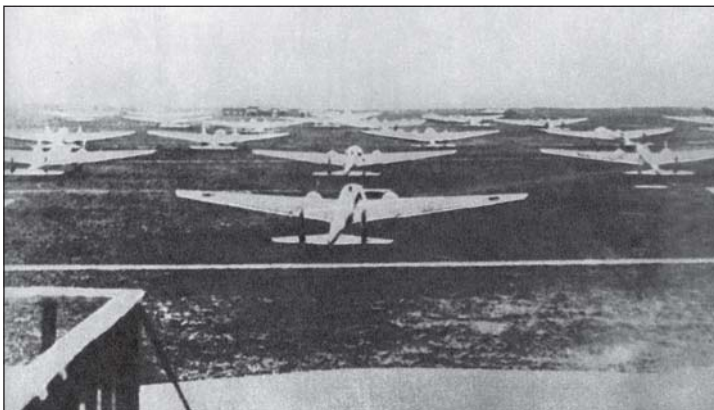

Бомбардировщики Императорского флота G3M подготовлены к нанесению удара по английским войскам. Декабрь 1941 г.

обходимость. Кроме того, авиация должна не допустить ведения противником авиационной разведки наших основных аэродромов и соединений кораблей.

В период X-1—X-2 прикрытие с воздуха соединений кораблей, действующих в интересах сухопутных группировок, возлагается главным образом на авиацию сухопутных войск.

Дальнейшие действия авиации включают нанесение внезапного удара по аэродромам противника, снижение активности его авиации и содействие сухопутным войскам. Для решения этих задач требовалось выявить аэродромы базирования бомбардировочной и особенно торпедной авиации.

Сразу же после высадки десантов сухопутных войск взаимодействовать с ними в захвате баз противника. Для этого требовалось, чтобы примерно половина авиации, предназначенной для поддержки сухопутных войск, тесно взаимодействовала с первым эшелоном десанта при захвате и восстановлении аэродромов.

Силы, средства, задачи. 3-е авиационное соединение в составе истребительной, легкомоббардировочной и тяжеломоббардировочной эскадрилий, приданных из 5-го авиасоединения, пять истребительных, четыре легкомоббар-

дировочных, четыре тяжелобомбардировочных и одна разведывательная эскадрильи действуют вначале с аэродромов Южного Китая и Северного Индокитая, затем перебазировуются в Южный Индокитай и прикрывают соединения кораблей, перебрасывающих войска 25-й армии в Сиамском заливе.

5-е авиационное соединение в составе истребительной, двух легкособомбардировочных, тяжелобомбардировочной и разведывательной эскадрилий действует с аэродромов южной части Тайваня, тесно взаимодействуя с морской авиацией, наносит удары по аэродромам на о. Лусон севернее 16 параллели; прикрывает соединения кораблей, перевозящие основные силы 14-й армии, продолжает наносить удары по о. Ява и уничтожает авиацию противника, взаимодействует с десантами; непосредственно перед началом операции усиливается одной истребительной эскадрильей.

Материальное обеспечение. Основной тыловой базой при ведении боевых действий в зоне Южных морей является южная часть Французского Индокитая, вспомогательной — Тайвань, перевалочной базой — Кантон. Тыловые части и подразделения, дислоцирующиеся в Маньчжурии, привлекаются к обеспечению основных операций в зоне Южных морей; тыловые части и подразделения, расположенные в Китае, составляют резерв, и от использования их следует воздерживаться.

Основные силы императорской армии перебрасываются для ведения боевых действий в зоне Южных морей из других районов, материально-техническое обеспечение осуществляется из собственно Японии и Маньчжурии.

2. Операции, проводимые в Китае в интересах войск, действующих в зоне Южных морей

Основные принципы ведения операций. Наличием силами во взаимодействии с флотом нарушить и ликвидировать сообщение Китая с Америкой и Англией и добиваться основной цели — капитуляции Чан Кайши.

Основные оперативные указания. Умиротворить районы, контролируемые правительством Ван Цзинь-вэя, в первую очередь Монголию, северную часть провинции Шаньси, Хэбэй, Шаньдун, города Шанхай, Нанкин, Ханчжоу и другие.

Отношения с Советским Союзом. Наличными силами проводить активную оборонительную политику, усилить подготовку к боевым действиям, не доводя, однако, дело до возникновения войны с участием крупных сил. Прилагать усилия к тому, чтобы не допустить союза между США и СССР в войне на Тихом океане.

Необходимо также быть готовым к изменениям обстановки. В случае если США и СССР достигнут союза или вооруженные силы Советского Союза самостоятельно бросят вызов Японии, необходимо, не теряя времени, перебросить крупные соединения из Китая и собственно Японии, уничтожить советскую авиацию на Дальнем Востоке, подготовить молниеносное наступление, по возможности разгромить вооруженные силы противника в Приамурье и занять наиболее важные районы советского Дальнего Востока, Северный Сахалин и Камчатку¹.

Сущность военных действий в Малайе. Как указывалось выше, сущность начального периода военных действий в Малайе составляют операции сухопутных войск. По плану одновременно с высадкой передовых отрядов 25-й армии в Малайе наносится внезапный удар с воздуха по Филиппинским о-вам. С самого начала в Малайе должны быть предприняты решительные действия на суше. Самым трудным является взаимодействие между сухопутными войсками и флотом, вопрос этот должен быть отработан во всех подробностях.

Если действия сухопутных войск будут происходить на северо-восточном побережье Малайи в районе Сингоры, расстояние от аэродромов базирования нашей авиации, расположенных в южной части Французского Индокитая, составит примерно 500 миль. Это в значительной степени затруднит оказание поддержки со стороны истребительной

¹ Здесь уже иная, новая цель войны против СССР и точно обозначенные объекты захвата.

авиации. Англичане уже имеют превосходство в истребителях и торпедоносцах, базирующихся на Сингапур.

Поэтому необходимо, придавая важнейшее значение внезапным ударам на суше, одновременно начать действия по уничтожению авиации и высадку десантов (этот план в дальнейшем будет именоваться сокращенно план «Ко»). Однако в случае если противнику удастся увеличить боевой состав авиации, что создаст большую опасность, необходимо приостановить высадку некоторой части передовых отрядов, уничтожить английскую авиацию и лишь после этого начать высадку основных сил десанта (этот план получил наименование — план «Оцу»).

План «Ко» и возражения командования ВМФ. Руководство сухопутных войск добивалось выполнения плана «Ко», однако военно-морское руководство считало, что английская авиация будет представлять наибольшую угрозу именно флоту, и опасалось больших потерь. Поэтому между армейским и морским командованием не было взаимопонимания. Ставка приказала быть готовыми к осуществлению обоих планов, командировала в штаб 25-й армии полковника Цудзи Масанобу с задачей на месте завершить разработку плана. В конце ноября штаб 25-й армии дал ответ, что он согласен с планом «Ко», и 3 декабря Ставка утвердила его основное содержание в качестве руководящего документа для обоих командований.

Оперативный план военно-морского флота. В соответствии с общим оперативным планом по ведению боевых действий против США, Англии и Голландии, подготовленным военно-морским отделом Ставки, командование Объединенного флота разработало детальный план ведения операций.

Основное содержание плана: продолжать уничтожение противника у побережья Китая и в бассейне реки Янцзы, громить авиацию и флот в восточных районах, содействуя тем самым захвату важных районов в зоне Южных морей и подавлению морального духа противника.

Основные оперативные указания:

а) П е р в ы й э т а п.

В начальный период 11-й воздушный флот взаимодействует с сухопутными войсками, продолжает наносить

удары по важным районам Филиппинских о-вов и Малайи, принимает участие в воздушных операциях.

В это же время группа кораблей, основу которой составляют шесть авианосцев, под командованием командира 1-го авианосного соединения наносит внезапный удар по основным силам флота США в базах на Гавайских о-вах.

Основная цель группы — за десять дней до начала операции выдвинуться в район Курильских о-вов, наиболее близко отстоящих от Гавайских о-вов, а за один-два часа до рассвета в день **X**, находясь в районе 110 миль севернее Оаху, силами 400 самолетов нанести внезапный удар по авиации и кораблям в Перл-Харборе.

После нанесения внезапного удара действия в районе Гавайских о-вов не развивать, организовать охрану баз снабжения на Тихоокеанских о-вах и содействовать наступлению в соответствии с планом.

Группе кораблей, основу которой составляет 2-й флот, с началом операции сосредоточиться у Филиппинских о-вов и в Южно-Китайском море; принять меры против воздушной разведки противника, изучать группировку его кораблей и уничтожать их; вести борьбу против кораблей противника в морях Юго-Восточной Азии, обеспечить безопасность перевозки морем соединений сухопутных войск, предназначенных для проведения операции.

Группе кораблей (основу ее составляет 3-й флот), усиленной двумя отрядами миноносцев из состава 2-го флота, обеспечивать охранение перевозки войск, предназначенных для действий на Филиппинских о-вах. Южный экспедиционный флот, усиленный одним отрядом авианосцев из состава 1-го флота, выполняет те же задачи в интересах войск, предназначенных для действий в Малайе, и оказывает поддержку высадке десантов, а затем выделяет необходимую часть сил для захвата и организации охраны баз на о-вах Борнео и Целебес. После этого основной задачей 3-го флота считается поддержка войск, предназначенных для действий на о. Ява.

Захват Гонконга обеспечивает 2-й вспомогательный отряд кораблей.

Боевые действия по захвату Гуама и Рабаула обеспечивает 4-й флот, частью сил (отрядом кораблей поддержки) в начале операции он захватывает о. Уэйк.

6-й флот за несколько дней до начала операции начинает вести разведку Гавайских о-вов в интересах ударного авианосного соединения. Главная задача — уточнение боевого состава американского флота в базе непосредственно перед началом внезапного удара путем наблюдения за выходом кораблей¹.

Двум подводным лодкам, находящимся в непосредственном подчинении Объединенного флота, перед началом операции выйти в район Филиппинских о-вов и Сингапура и атаковать корабли противника.

5-му отряду кораблей нести дозорную службу в Восточно-Китайском море, наносить внезапные удары по кораблям противника, охранять о-ва Огасавара (Бонин) и обеспечивать безопасность морских коммуникаций.

Отрядам охраны водных районов нести охрану соответствующих районов и обеспечить безопасность морских сообщений;

б) Второй этап.

1-му и 2-му флотам немедленно перебазироваться в собственно Японию, пополнить запасы и подготовиться к началу нападения на флот противника, 3-му флоту и отряду Южных морей нести дозорную службу в районе Филиппинских о-вов и Голландской Индии, а также в районе Сингапура и о. Суматра соответственно. Задачи 4-го и 5-го флотов остаются теми же, что и на первом этапе.

На протяжении всей операции уделять большое внимание обеспечению морских коммуникаций на театре военных действий. Эти задачи выполняют основные силы 3-го флота, отряда Южных морей и отряда эскадренных миноносцев Объединенного флота.

Для срыва замыслов противника по нарушению торгового судоходства с помощью подводных лодок необхо-

¹ Это так называемое передовое соединение состояло преимущественно из подводных лодок: 25 больших океанских типа «И» и 5 карликовых.

Кроме подводных лодок в состав соединения входили флагманский корабль и легкий крейсер.

димо внезапным ударом уничтожить их передовые базы в Австралии, на Новой Гвинее и других островах южной части Тихого океана.

Для нарушения торгового судоходства противника перебросить часть подводных лодок из 6-го флота и специально созданный отряд крейсеров к западному побережью США, в южные районы Тихого океана и в Индийский океан. Их задача — нарушение судоходства вдоль западного побережья США, тыловых коммуникаций Гавайских о-вов, а также американских и английских сообщений с Индией и Австралией;

в) Действия в случае вступления в войну Советского Союза.

Если Советский Союз вступит в войну после завершения первого этапа подготовки операции против стран Южных морей, начать против него боевые действия в соответствии с оперативным планом на 1941 год.

В этом случае 6-му флоту продолжать наблюдение за основными силами флота США, часть сил базовой авиации перебросить на острова района Южных морей для организации обороны, ведения разведки и пресечения разведывательной деятельности противника.

Надводным силам действовать в зависимости от характера деятельности Тихоокеанского флота США, добиваясь, в частности, отказа от выхода его кораблей из боя.

Если Советский Союз вступит в войну в период подготовки операции против стран Южных морей, 5-му флоту и силам, находящимся в Японии, немедленно организовать оборону, охрану коммуникаций, особенно связывающих Китай и Японию, противовоздушную оборону наиболее важных районов. В зоне Южных морей действовать по обстановке и, если позволят условия, использовать часть сил авиации и флота против Советского Союза с целью постепенного наращивания ударов.

Основная задача флота — наступление на Перл-Харбор. С самого начала разработки операции императорскому флоту в качестве основной была поставлена следующая задача — нанести внезапный удар по Перл-Харбо-

*Адмирал Ямамото Исороку —
командующий Объединенным
флотом*

ру силами авиации, надводных кораблей и подводных лодок

То, что американский флот, сосредоточенный на Гавайях, является основным объектом удара императорского флота, было определено с самого начала разработки предстоящей операции. Однако тогда предполагалось, что это будет осуществлено весьма ограниченным количеством подводных лодок. Но по мере развития авианосцев появились новые взгляды на использование авианосной авиации для внезапного удара. Основоположником этих взглядов явился главнокомандующий Объединенным флотом адмирал Ямамото Исороку.



В военных штабах в течение многих лет изучалась идея проведения блокадных операций. Преобладало мнение, что в районе Гавайских о-вов должны проводиться поисково-ударные действия подводными лодками, тогда как план применения авиационных ударов отсутствовал.

В августе 1941 года положение изменилось. Был достигнут успех в изучении общего плана действий Объединенного флота, и на заседании военного совета Ямамото изложил свой проект нападения на Гавайские о-ва.

В то время военно-морской отдел Ставки обнаружил недостаток самолетов для осуществления операции в зоне Южных морей. Вместо того чтобы как-то устранить это несоответствие, теперь требовалось задействовать почти всю авианосную авиацию на такую рискованную операцию, как нападение на Гавайские о-ва, что практически было неосуществимо.

И все же во второй декаде сентября на игре в военно-морской академии узким кругом лиц в обстановке большой секретности в специально отведенной комнате отрабатывался внезапный удар по Гавайским о-вам. 13 сентября по окончании игры состоялось заседание научно-исследовательского отдела академии. Здесь пришли к выводу, что операция весьма рискованна, поскольку соотношение по кораблям было 2 : 1 в пользу американцев¹.

К числу трудностей, которые могли встретиться при нападении на Гавайские о-ва, были отнесены:

почти полная невозможность избежать обнаружения американскими разведывательными дозорами сил, выделенных для внезапного удара;

снабжение на переходе в течение примерно 12 дней и сложность метеорологических условий;

невозможность определить вероятный характер действий основных сил флота противника, даже если удастся благополучно приблизиться к Гавайским о-вам.

В связи с небольшими глубинами в районе Перл-Харбора было трудно использовать авиационные торпеды, а другими крупными снарядами, способными нанести смертельный удар основным силам флота, Япония в то время располагала в ограниченном количестве. Поэтому от

¹ Автор сопоставляет силы американского флота, находящегося в базе Перл-Харбор, с той частью сил, которая была выделена для нанесения удара по ней. В этом случае численное превосходство действительно было на стороне американского флота, который, опираясь на свою главную базу, имел и многие другие преимущества.

Что касается общего соотношения сил, то Япония по всем важным показателям превосходила не только американцев, но и суммарную численность сил союзников. Японский флот насчитывал 169 боевых кораблей против 149 кораблей, которые были у США, Великобритании и Нидерландов и на Тихом океане.

По надводным кораблям Япония и США имели соответственно следующее соотношение сил: в линкорах 10:9, в авианосцах 10:3, в тяжелых крейсерах 18:13.

Если даже учесть и весь Атлантический флот США, то общая численность американских надводных боевых кораблей составит 273 единицы, а без эскадренных миноносцев всего 172. Как видно, соотношение 2:1 не получается при любых расчетах.

окончательного вывода было решено воздержаться и продолжать изучение указанного вопроса¹.

Вскоре соглашение между сухопутным и морским командованием продвинулось вперед; сухопутное командование согласилось перебросить соответствующее число самолетов из Маньчжурии для действий против Малайи и Филиппин, в результате чего здесь было обеспечено абсолютное превосходство в авиации. Одновременно выявилась возможность выделить часть авианосной авиации для оказания поддержки сухопутным войскам в зоне Южных морей. В этот период военно-морской отдел Ставки утвердил основные положения плана нанесения внезапного удара по Гавайским о-вам.

20 октября план получил неофициальное наименование «Основное содержание операций императорского флота». 3 ноября начальник морского генерального штаба Нагано информировал прибывшего в столицу главнокомандующего Объединенным флотом Ямамото о плане операций флота и о том, что на первом этапе внезапный удар по основным силам флота противника должен быть нанесен шестью авианосцами.

Идея нанести одновременно с началом боевых действий удар по американским кораблям в Перл-Харборе

¹ Глубины в гавани Перл-Харбор не превышали 12 м, а на фарватере — 15. Столь малые глубины не обеспечивали возможности использования самолетами торпед, поскольку последние зарывались бы в грунт. Сбрасывание их пикирующими бомбардировщиками-торпедоносцами было затруднено малой шириной гавани в районе стоянки линкоров (всего 500 м) и высокими берегами. Выход был найден в создании специальных деревянных стабилизаторов глубины, которые предохраняли торпеду от ухода на грунт.

Вопрос о крупных снарядах возник не только в связи со сложностью использования авиационных торпед, но и потому, что американские линкоры швартовались к стенкам по два: борт к борту. Это означало, что даже в случае попадания торпеды и взрыва одного линкора поражение другого было маловероятным. Бомбардировка их обычными авиационными бомбами, даже самого крупного калибра, не сулила успеха в связи с наличием толстой брони. Именно против нее и намечалось использовать упоминаемые автором крупные снаряды. Это были 15- и 16-дюймовые снаряды корабельной артиллерии, к которым приделали стабилизаторы и таким образом приспособили их для сбрасывания с самолетов.

силами карликовых подводных лодок родилась во время игры в августе 1941 года. Карликовые подводные лодки погружаются на большие лодки-носители, на их палубах доставляются в район боевых действий, спускаются на воду за пределами гавани, затем проникают в гавань и производят атаки одновременно с ударами авиации.

ГЛАВА V

СОСТОЯНИЕ ЯПОНСКИХ ВООРУЖЕННЫХ СИЛ К НАЧАЛУ ВОЙНЫ

1. Сухопутные войска

Перед маньчжурским инцидентом японская армия состояла по планам мирного времени из 17, а по планам военного времени из 30 дивизий.

С возникновением в 1931 году маньчжурского конфликта и особенно в связи с ростом военного могущества Советского Союза Япония оказалась перед необходимостью укрепления своей военной мощи. К 1936—1937 годам был выработан основной курс и разработаны перспективные планы укрепления обороноспособности страны и расширения важнейших отраслей промышленности.

Однако положение Японии в то время (особенно внутриполитическая и экономическая обстановка) в значительной степени затрудняло реализацию замыслов военного руководства. В июле 1937 года неожиданно возник китайский конфликт. По мере расширения войны возросла необходимость усиления военных приготовлений против Советского Союза; Япония должна была усилить гонку вооружений, чтобы быстро разрешить китайский конфликт и гарантировать безопасность со стороны Советского Союза.

Увеличение числа дивизий, авиационных частей и общей численности сухопутной армии за период с 1937 года до начала войны за Великую Восточную Азию показано в табл. 1, 2, 3.

Таблица 1

Рост числа дивизий в 1937—1941 гг.

Год	Дислокация			
	Япония и Корея	Маньчжурия	Китай	Всего
1937	3	5	16	24
1938	2	8	24	34
1939	7	9	25	41
1940	11	12	27	50
1941	11	13	27	51

Примечания:

1. В 1937—1940 гг. число дивизий дано на конец соответствующего года, в 1941 г. — к началу войны.
2. По мере увеличения числа дивизий снижалась их оснащенность
3. Кроме указанных в таблице соединений имела еще кавалерийская группа.

Таблица 2

Рост численности авиации сухопутных войск в 1937—1941 гг.

Год	Число эскадрилий				
	истребителей	легких бомбардировщиков	тяжелых бомбардировщиков	разведчиков	Всего
1937	21	12	9	12	54
1938	24	16	17	13	70
1939	28	26	19	18	91
1940	36	28	22	20	106
1941	55	33	33	29	150

Примечания:

1. В 1937—1940 гг. число эскадрилий дано на конец марта соответствующего года; в 1941 г. — к началу войны.
2. Число эскадрилий росло, как указано в таблице, но новые эскадрильи приобретали полную боеспособность в основном через год.

**Общая численность личного состава армии
в 1937—1941 гг.**

Виды вооруженных сил	1937	1938	1939	1940	1941
Сухопутные войска	30 000	1 102 000	1 196 000	1 290 000	2 025 000
Авиация	20 000	28 000	44 000	60 000	85 500
Всего	950 000	1 130 000	1 240 000	1 350 000	2 110 500

Япония начала усиленную гонку вооружений.

Приготовления к войне в зоне Южных морей. Как указывалось выше, сухопутная армия была усилена. И, несмотря на это, решительного удара по китайской армии нанесено не было, а войска, сосредоточенные против Советского Союза в Маньчжурии, составляли почти одну треть общей численности японских войск¹.

При решении вопроса, где использовать планируемые к увеличению силы — в Китае, против Советского Союза или в районе Южных морей, был избран последний вариант.

Силы, которые планировалось использовать в зоне Южных морей, состояли из 11 дивизий и 66 эскадрилий (около 700 самолетов первой линии); общая численность личного состава — около 400 тыс. человек. В их формированиях гужевой транспорт был срочно заменен автотранспортом и велосипедами, а 5-я дивизия, предназначенная для высадки в Сингапуре, и 48-я дивизия, которая должна была высадиться в заливе Лингаен и захватить Манилу, были полностью моторизованы.

В авиации были созданы авиационные подразделения связи, а для большей маневренности в материально-тех-

¹ Кроме войск, сосредоточенных в Маньчжурии, против СССР предназначались и войска, развернутые в Корее, а также крупнейшие группировки войск, находившихся в собственно Японии и в Китае.

Автор в своих расчетах почему-то не принимает во внимание эти большие силы, хотя из дальнейшего изложения видно, что после маньчжурского инцидента подготовка всей японской армии велась главным образом для войны с СССР.

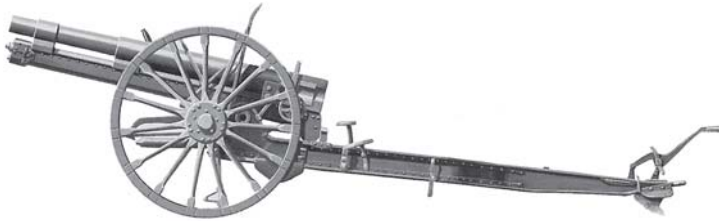

Японское 70-мм батальонное орудие Тип 92 зарекомендовало себя как весьма эффективное и мобильное средство огневой поддержки пехоты. Дальность стрельбы 2,8 км; начальная скорость снаряда 197 м/с; вес снаряда 2,8 кг; вес системы в боевом положении 212 кг; практическая скорострельность 10 выстрелов в минуту.

ническом обеспечении на кораблях оборудовали авиационные склады.

Материально-техническое обеспечение армии и военной промышленности. После маньчжурского конфликта и примерно до 1936—1937 годов японская армия пополнялась современными видами оружия. Однако военная промышленность Японии и связанные с ней другие основные виды промышленности не могли полностью обеспечить вооруженные силы современным оружием в мирное время, не говоря уже о создании запасов на случай чрезвычайного положения. Снабжение армий в период маньчжурского конфликта осуществлялось четырьмя военными, одним интендантским, одним продовольственным и одним медицинским государственными арсеналами. Для производства части снарядов и самолетов привлекалась гражданская промышленность. Общая стоимость такой продукции за год превысила 100 млн иен. Весной 1937 года руководство сухопутной армии разработало план расширения основных отраслей промышленности и пятилетний план развития военной промышленности, который учитывал расширение существующих арсеналов и привлечение для выпуска военной продукции гражданской промышленности.

По мере развития китайского конфликта в конце сентября 1937 года был принят закон о мобилизации промышленности на военные нужды, а в марте 1938 года —

закон о всеобщей мобилизации страны. В результате курсу на расширение производства для нужд войны по пятилетнему плану в мирных условиях была окончательно придана военная направленность.

Трехлетний план материально-технического снабжения армии. 1939 год. Конфликт в Китае принял затяжной характер. Чтобы пополнить запасы и в достаточных размерах обеспечить в материально-техническом отношении продолжение боевых действий в будущем, разработали проект трехлетнего плана материально-технического снабжения армии, рассчитанного на период 1940—1942 годов. Согласно плану из общей суммы 10 млрд иен 40 процентов должно было идти на материальное снабжение и 60 процентов — на техническое.

В апреле 1940 года был учрежден департамент вооружения армии, произведено объединение научно-исследовательских учреждений, работающих в области вооружения, ремонта и снабжения оружием и техникой сухопутных войск. Четыре арсенала были развернуты в восемь, в том числе по одному в Корее и Маньчжурии, созданы арсеналы вещевого снабжения, ветеринарного имущества.

Намечалось расширение снабжения армии за счет предприятий гражданской промышленности. Большое внимание было уделено улучшению снабжения авиации: были созданы авиационный арсенал и арсенал горюче-смазочных материалов; вместе с тем сохранен ранее установленный порядок снабжения авиации за счет продукции гражданской промышленности.

Таким образом, к концу 1940 года мощности военной промышленности позволили ликвидировать нехватку в обеспечении войск, занятых в китайском конфликте, и пополнить общие запасы. Наличие вооружения и боевой техники непосредственно перед началом битвы за Великую Восточную Азию показано в табл. 4.

Боевая подготовка. В основу уставов и многочисленных наставлений, которыми определялись особенности подготовки японской армии, была положена идея ведения боевых действий на суше против советских войск. В них был использован опыт Первой мировой войны с учетом особенностей и специфики японской армии.

Таблица 4

**Планируемый объем производства
вооружения и боеприпасов**

Виды вооружения	1941 г.	1942 г.	1943 г.
Самолеты сухопутной авиации, шт.	3500	5300	10 000
Танки, шт.	1200	1500	1800
Боеприпасы для сухопутных войск (в месячных боекомплектах для дивизии)	43	50	50
Авиабомбы (в месячных нормах)	22	80	80

Эти особенности подготовка нашли свое выражение в следующем:

обучение способам ведения маневренной войны как наиболее эффективной форме боевых действий;

применение боевых действий по окружению и уничтожению противника;

подготовка к ведению боевых действий ночью;

подготовка личного состава к решительным действиям;

обеспечение теснейшего взаимодействия между родами войск;

обучение ведению ближнего боя.

В дальнейшем в основу обучения были положены опыт, полученный во время маньчжурского инцидента, изменения в организации, вооружении и военной теории, происшедшие в Японии и у вероятных противников. После маньчжурского инцидента подготовка армии велась для действий главным образом против Советского Союза.

Войска обучались:

прорыву долговременной глубоко эшелонированной обороны (особенно использованию огня в наступлении);

наступлению ночью, сочетанию огневых средств и рукопашного боя;

действиям на больших пространствах, в малообжитой местности и в районах с глубоким снежным покровом;

ведению боевых действий с противником, значительно превосходящим по огневым средствам и механизации;

ведению боевых действий с преодолением больших рек и в лесисто-болотистой местности.

Изменений в приведенных выше направлениях боевой подготовки к началу возникновения китайского конфликта не произошло. Разработанный в 1939 году полевой устав (он заменил ранее действовавшие устав по ведению обороны и боевой устав) по-прежнему основным считал ведение войны против Советского Союза.

В авиации предусматривалось дальнейшее формирование разведывательных, истребительных и бомбардировочных частей. Войска обучались прежде всего взаимодействию в проведении наземных операций.

Однако в 1938—1939 годах по мере развития самолетостроения произошли резкие изменения в боевом составе, организации и боевой подготовке авиационных частей. Продолжая считать основной задачей авиации участие в совместных с сухопутными войсками операциях в войне с Советским Союзом, на первый план выдвигали завоевание господства в воздухе, а затем уже непосредственную поддержку операций на суше. Важнейшей задачей боевой подготовки стало обучение авиационных подразделений методам уничтожения авиации противника.

В основу боевого устава авиации, инструкций по действиям авиационных частей и наставлений было положено требование о проведении операций по ликвидации господства в воздухе авиации противника.

Таким образом, основной оставалась проблема, как, располагая меньшими воздушными силами, уничтожить более мощную дальневосточную авиацию Советского Союза.

Для решения этой задачи предполагалось:

- усовершенствовать высшее управление;
- наносить скрытные и упреждающие удары;
- наращивать силы ударов путем сокращения интервалов между ними;
- постоянно и повсеместно наносить удары по объектам;
- научиться маневрировать по времени и месту;
- использовать для ведения боевых действий неблагоприятные метеорологические условия, темное время суток.

Поскольку основные силы японских сухопутных войск в период маньчжурского и китайского инцидентов вели боевые действия со слабо обученным и недостаточно вооруженным противником, боеспособность самих японских войск также упала. Из-за этого японцам пришлось испытать горькую чашу во время инцидентов на Хасане и Халхин-Голе¹.

В связи с этим возникла необходимость усилить исследования в области вооружения и подготовки войск к ведению боевых действий против хорошо оснащенных современным вооружением советских войск. В действительности же, поскольку по мере расширения китайского конфликта армия увеличивалась и соответственно возрастала численность призванных из запаса, уровень боевой подготовки в целом по армии резко падал. Исключение составляла Квантунская армия, боевой дух которой со времени принятия плана «Кантокуэн» был высоким.

Подготовка к действиям на юге. Создание исследовательского отдела Тайваньской армии. Армия оказалась перед лицом таких специфических военных действий на юге, как десантные операции и действия в жарких странах.

С весны 1940 года в обстановке строгой секретности верховное командование армии осуществляло общее изучение и сбор данных о военной обстановке и военной географии различных южных районов. Однако конкретное изучение, исследования, учения и т. п., связанные с действиями на юге, развернулись серьезно с конца 1940 года.

12 октября 1940 года военный отдел Ставки приказал 5-й дивизии, сосредоточенной в окрестностях Шанхая, отрабатывать главным образом десантные действия, а 6 декабря этого же года дал указание командующему Южно-Китайским фронтом проводить обучение подчи-

¹ Известное положение о том, что боевое мастерство растет и совершенствуется в борьбе с сильным противником, Хаттори использует здесь неудачно. Если встать на его точку зрения, неизбежно возникает вопрос: почему же тогда долго длился этот так называемый инцидент, а по существу, война, в Китае?

ненных ему гвардейской, 18-й и 48-й дивизий военным действиям в жарких районах, особенно десантным операциям. Это был первый шаг армии, касающийся обучения в целях ведения военных действий на юге.

В середине декабря в качестве основного органа по изучению боевых действий на юге в штабе Тайваньской армии был создан исследовательский отдел. На отдел возложили всестороннее изучение всего того, что было связано с предстоящими операциями:

изучить, исследовать и проэкспериментировать способы боевых действий различных родов войск (особенно в звене полк — батальон);

изучить обстановку в различных странах зоны Южных морей, особенно географические условия;

исследовать вопросы боевого, технического, вещевого и продовольственного снабжения и медико-санитарного обеспечения операций в зоне Южных морей.

Исследовательский отдел Тайваньской армии решал указанные задачи в тесном контакте со Ставкой, с соответствующими государственными учреждениями, учебными заведениями, а также со штабом Южно-Китайского фронта. Его деятельность в значительной степени способствовала организации боевой подготовки к предстоящим операциям в зоне Южных морей.

В июне 1941 года на основе материалов отдела на о-ве Хайнань было проведено учение по высадке десанта на территорию, занятую противником; основу десанта составлял пехотный батальон, усиленный артиллерийской батареей. Места расположения десантируемых войск находились в 1000 км от о. Хайнань, что соответствовало расстоянию от южных районов Китая до Сингапура. Основываясь на опыте этого учения, издали специальное пособие, которое перед началом войны было распространено во всех частях и подразделениях.

Совместное учение армии и флота по захвату Сингапура. В марте 1941 года командование сухопутных войск провело учение с выездом штаба на о. Кюсю. Здесь личный состав штаба тренировался в проведении главным образом десантных операций. В период март—апрель под руководством Ставки было проведено крупнейшее совме-

стное учение сухопутных войск и флота, на котором отрабатывались операции в зоне Южных морей. Для руководства этим учением в сухопутных войсках был создан специальный отдел. В качестве десантируемого соединения была выделена 5-я дивизия. Ее поддерживало 5-е авиасоединение из состава сил, находившихся в Маньчжурии, были сформированы соответствующие корабельные части, ВМФ выделил основные силы Объединенного флота. Замыслом учения предусматривалась отработка высадки десанта в Сингапуре. Десант, вышедший с о. Чжоушань (у устья Янцзы), под прикрытием авиации и кораблей должен был отразить противодействие авиации и флота противника, выйти в Восточно-Китайское море, произвести фактическую высадку в северной части о. Кюсю и штурмом овладеть военно-морской базой Сасебо. Учение имело огромное значение. В ходе его были отработаны вопросы организации надежной противовоздушной и противолодочной обороны десантных групп на переходе, а также тактика быстрого овладения аэродромами противника сразу после высадки десанта. Руководителем учения генерал-лейтенант Имамура Хитоси (начальник отдела инспекции управления боевой подготовки) был назначен командующим 6-й армией, которой с началом боевых действий предстояло овладеть о. Ява; штаб Южной группы армий был укомплектован за счет офицеров — участников учения.

25-я армия к концу июня была сосредоточена в южной части Французского Индокитая, имея приказ «в случае если не будут приостановлены боевые действия, овладеть Сингапуром». Сухопутный отдел Ставки 12 августа дал 25-й армии следующие указания по боевой подготовке.

Общие указания. Обучать войска с таким расчетом, чтобы они могли успешно действовать в специфических условиях жаркого климата, преодолевать трудности слабо развитого театра военных действий, вести многодневные бои.

Основная цель. Обучение действиям на суше. Мобильный отряд в составе двух-трех пехотных батальонов, артиллерийского дивизиона, двух-трех танковых рот, одной-двух саперных рот обучить решительным действиям по

нанесению быстрых ударов по противнику на дорогах и ведению боевых действий на большую глубину, вести бой в лесах и на каучуковых плантациях по обеим сторонам дороги, захватывать и поддерживать в исправном состоянии мосты, в том числе и в тылу противника, путем глубоких рейдов; командный состав обучить использованию автотранспорта, особенно поддержанию порядка на коммуникациях.

Обучение действиям на море. Поскольку в районе десантирования будет большое скопление транспортных средств и они будут находиться под воздействием авиации противника, необходимо отработать задачи по быстрому рассредоточению их; в условиях относительно небольшого волнения моря отработать задачи по эшелонированию десантных судов, а после высадки на берег войскам научиться быстро захватывать местность; обучить войска производить высадку на местность, где леса подступают к самому урезу воды; отрабатывать высадку в условиях мелководья.

Обучение действиям в странах с жарким климатом: научить войска защите от заболеваний, сохранению и наращиванию физических сил и тщательно изучить этот опыт.

Обучение действиям в джунглях: научить передвигаться и вести бой мелкими подразделениями.

Боевая подготовка авиации и парашютных подразделений. Обучить авиацию сухопутных войск преодолению больших расстояний над морем (в том числе ночью), обратить особое внимание на взаимодействие с авиацией флота. В октябре 1941 года был создан отряд, предназначенный для переброски воздухом, и одновременно началось учение, на котором отрабатывалась задача по захвату нефтеочистительных предприятий в районе Палембанга (о. Суматра). Организация и руководство подобными учениями со стороны императорской Ставки означали, что верховным командованием принято решение начать войну.

Состояние армии перед началом войны, группировка и боевой состав. В соответствии с решением о ведении Японией войны против США, Англии и Голландии, приня-

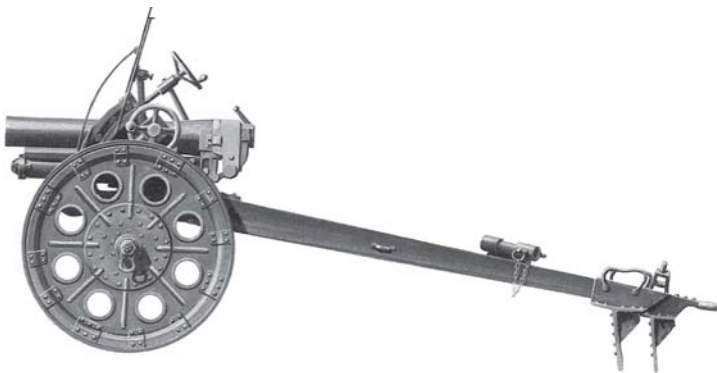

Японское 75-мм полевое орудие Тип 38 было создано на основе орудия фирмы Крупп образца 1905 г. Несмотря на это, оно оставалось в производстве до 1945 г.

тым 6 сентября 1941 года, была произведена перегруппировка войск и органов материально-технического снабжения, предназначенных для «действий в зоне Южных морей». Эта перегруппировка коснулась войск, располагающихся во Французском Индокитае, в Южном Китае, на Хайнане, Тайване.

6 ноября был утвержден следующий состав войск, предназначенных для действий в зоне Южных морей:

Сухопутные войска. Главнокомандующий — полный генерал Тэраути Хисаити.

14-я армия — командующий генерал-лейтенант Хомма Масахару (16-я, 48-я пехотные дивизии, 65-я пехотная бригада).

15-я армия — командующий генерал-лейтенант Иида Сэджиро (33-я пехотная дивизия и 55-я пехотная дивизия неполного состава).

16-я армия — командующий генерал-лейтенант Имура Хитоси (2-я пехотная дивизия, 56-я смешанная бригада).

25-я армия — командующий генерал-лейтенант Ямасита Томоюки (гвардейская, 5-я, 18-я пехотные дивизии).

21-я пехотная дивизия, 21-я смешанная бригада, 4-й отдельный смешанный полк.

3-е авиационное соединение (4 боевых истребительных авиаотряда, 3 боевых легких бомбардировочных авиаотряда, 3 боевых тяжелых бомбардировочных авиаотряда, 1 разведывательный авиаотряд).

5-е авиационное соединение (2 боевых истребительных авиаотряда, 3 боевых легких бомбардировочных авиаотряда, 2 боевых тяжелых бомбардировочных авиаотряда, 1 разведывательный авиаотряд).

21-й отдельный авиационный отряд.

Отряд Южных морей — командующий командир 55-й пехотной бригады генерал-майор Хории Томитаро (55-я пехотная бригада, 144-й пехотный полк, дивизион 55-го горного артиллерийского полка, рота 15-го инженерного полка). В этот отряд входила также 38-я пехотная дивизия 23-й армии из состава экспедиционных войск в Китае с задачей овладеть Гонконгом.

Кроме указанных войск в распоряжении начальника генерального штаба имелось специальное соединение транспортных судов, основные силы которого были приданы командованию Южной группы армий и отряда Южных морей.

Кроме того, предусматривалось, что 25-я армия усиливается 56-й дивизией из состава Западной армии; таким образом, в составе 25-й армии должно быть четыре дивизии. 16-я армия предназначалась для действий против Голландской Индии; по мере развития успеха по овладению Гонконгом и Филиппинами 38-я дивизия 23-й армии и 48-я дивизия 14-й армии переподчиняются 16-й армии.

По приказу от 8 ноября в распоряжение Ставки выделялась находившаяся в Центральном Китае 4-я дивизия, которая должна была сосредоточиться в районе Шанхая и составлять резерв Ставки.

Приказ о подготовке операции. Исходя из приведенного выше состава сил, Ставка отдала следующие приказы Южной группе армий, отряду Южных морей и экспедиционной армии в Китае.

Южной группе армий (№ 556):

Ставка готовится к захвату важнейших районов в зоне Южных морей; главнокомандующему Южной группой армий надлежит быть готовым в тесном взаимодействии

с военно-морским флотом к захвату наиболее важных районов в зоне Южных морей, сосредоточив основные силы во Французском Индокитае, Южном Китае, на Тайване, Рюкю и Нанье¹;

начало операции — особым приказом;

25-й армии усилить блокаду Китая;

главнокомандующему Южной группой армий в том случае, если США, Англия или Голландия вместе или порознь предпримут наступление, использовать для самообороны войска в районе дислокации;

главнокомандующим экспедиционными войсками в Китае и войсками обороны метрополии, а также командующему Тайваньской армией оказать Южной группе армий всяческое содействие.

6 ноября 1941 года начальник генерального штаба отдал следующие частные указания:

основное содержание подготовительных мероприятий для главнокомандующего Южной группой армий и решения верховного командования о взаимодействии с военно-морским флотом — особым приказанием;

главнокомандующему Южной группой армий закончить мероприятия по подготовке к проведению операций к концу ноября;

что касается Индокитая и Таиланда, необходимо приложить усилия, чтобы сохранить дружественные отношения;

главнокомандующему войсками обороны метрополии с привлечением сил, сосредоточенных на Тайване и других островах, оказать содействие в организации ПВО и охраны войск Южной группы армий;

приложить все усилия, чтобы подготовительные мероприятия сохранить в тайне.

Главнокомандующему экспедиционными войсками в Китае (№ 587):

приступить к подготовке операции по захвату Гонконга силами 38-й дивизии 237-й армии в тесном взаимодействии с флотом.

¹ Японское название Марианских, Каролинских и Маршалловых о-вов.

Командующему отрядом Южных морей:

Ставка готовится к захвату важнейших районов в зоне Южных морей;

отряду начать подготовку к проведению операции по захвату в тесном взаимодействии с флотом о. Гуам из района о-вов Огасавара. Начало операции — особым приказом;

командующему отрядом быть в готовности своими силами отразить нападение, которое может быть предпринято совместно или порознь США, Англией или Голландией;

главнокомандующему войсками обороны метрополии и командиру 55-й депо-дивизии оказать помощь в подготовке операции по захвату о. Гуам.

Приказ Ставки № 564 от 15 ноября 1941 года о захвате наиболее важных районов в зоне Южных морей:

Ставка планирует в целях обеспечения безопасности, суверенитета империи и установления нового порядка в Великой Восточной Азии захватить наиболее важные районы в зоне Южных морей;

главнокомандующему Южной группой армий в тесном взаимодействии с флотом обеспечить быстрый захват указанных районов в такой последовательности (начало операции — особым приказом):

1) Филиппины, Британская Малайя, Голландская Индия, часть Бирмы;

2) во время этой операции обеспечить безопасность Таиланда и Индокитая и с их территории организовать блокаду Китая. Однако, если армии Таиланда и Индокитай окажут сопротивление, быть в готовности силой занять эти территории;

3) для обеспечения успеха операции организовать широкую пропаганду, особенно среди будущих участников операции;

4) для обеспечения общественной безопасности, захвата имеющихся сырьевых ресурсов и поддержания порядка в войсках создать военную администрацию;

главнокомандующему экспедиционными войсками в Китае, главнокомандующему войсками обороны метрополии и командующему Тайваньской армией оказать глав-

нокомандующему Южной группой армий всяческую поддержку в проведении указанной операции. Подробные указания даст начальник генерального штаба.

Такие распоряжения верховного командования были отданы в период, когда велись дипломатические переговоры с США и вопрос, быть миру или войне, окончательно решен не был.

Основываясь на приказе Ставки, главнокомандующий Южной группой армий 20 ноября 1941 года отдал соответствующие приказы войскам.

Приказ о совместных действиях флота и армии. В соответствии с приказом верховного командования о взаимодействии флота и армии было конкретно определено, какие соединения флота взаимодействуют с сухопутными войсками (табл. 5).

Состав войск на 1 декабря 1941 года утвержден кабинетом министров 1 декабря 1941 года (см. схему 2 на форзаце I). Войска получили следующие задачи.

Авиация. 3-му авиасоединению сосредоточиться в Южном Китае и Северном Индокитае в готовности с получением приказа немедленно начать боевые действия в Южном Индокитае, частью сил с 25 ноября 1941 года вести демонстративные действия по другим районам.

5-му авиасоединению сосредоточиться на юге Тайваня в готовности к началу боевых действий.

На аэродромах, которые будет использовать авиация на Тайване и в Индокитае, создать необходимые для бесперебойного снабжения запасы боеприпасов и горючего.

Отрядам 14-й армии, предназначенным для десантирования в Апарри, Лаоаг, Легаспи и Давао, закончить сосредоточение в Мако (Магун) и на Палау, быть в готовности к началу боевых действий с рассвета дня X.

16-й дивизии, предназначенной для десантирования на побережье залива Ламон, к середине дня 1 декабря закончить сосредоточение и примерно за две недели до начала боевых действий провести учение.

Штабу 14-й армии, 48-й дивизии и частям непосредственного подчинения, высаживающимся на побережье залива Лингаен, сосредоточиться в Такао (Гаосюн) и Кирун (Цзилун).

Таблица 5

Планируемое взаимодействие сухопутных войск и флота

сухопутных войск	Нумерация (наименование) соединений		Время	Пункт дислокации
	сухопутных войск	флота		
Главкомандующий Южной группой армий	Главкомандующий Южной группой армий	Главкомандующий Объединенным флотом, Командующий 2-м флотом	С 8.11 по 10.11	Военная академия
14-я армия, 16-я армия		3-й флот		
3-е авиасоединение, 5-е авиасоединение		11-й воздушный флот	С 14.11 по 16.11	База авиации флота Ивакуни
Отряд Южных морей, 3-е авиасоединение		4-й флот, 22-я воздушная флотилия		
Главкомандующий Южной группой армий, 15-я армия, 16-я армия, 25-я армия		Южный экспедиционный флот	После 10.11	Сайгон
23-я армия		2-й отряд вспомогательных кораблей	С началом подготовки операции	Кангон

Штабу 25-й армии и передовому отряду, основу которого составляет 5-я дивизия, к 30 ноября сосредоточиться на о. Хайнань и в X часов начать высадку на восточном побережье Малайи.

18-й дивизии сосредоточиться в Кантоне, частям армейского подчинения — на Тайване, 56-й дивизии — в метрополии в состоянии готовности к немедленным действиям.

Штабу 15-й армии и подчиняемой ей с началом боевых действий гвардейской дивизии из состава 25-й армии, сосредоточенной на юге Индокитая, быть готовыми в день X начать выдвижение по дорогам Таиланда.

Главным силам 55-й дивизии начать выдвижение от побережья на юг железнодорожным транспортом.

Части сил, предназначенной для захвата авиационных баз на юге Таиланда, и передовому отряду 25-й армии к середине дня 2 декабря сосредоточиться в Бангкоке и на о. Фукуок. 33-й дивизии, сосредоточенной в Китае, быть готовой к выступлению.

56-й смешанной бригаде 16-й армии к 29 ноября закончить сосредоточение на Палау и совместно с отрядом 14-й армии подготовиться к захвату Тавао и Холо. Штабу 16-й армии сосредоточиться в Токио, 2-й дивизии — в Сендае.

Части непосредственного подчинения Южной группе армий. Части сил 18-й дивизии, предназначенной для захвата Британского Борнео, погрузиться на суда в Кантоне.

21-й дивизии, предназначенной для действий в северной части Индокитая, сосредоточиться в Сюйчжоу.

Штаб Южной группы армий располагается в Тайбэе, передовой отряд 25-й армии — на о. Хайнань, а затем перебазируется в Бангкок.

Отряду Южных морей к 28 ноября сосредоточиться в районе о-вов Огасавара.

Укомплектованность и сосредоточение войск. Сосредоточение войск, предназначенных для действий в южном направлении, составляло по авиации 50%, а по сухопутным войскам 20%. Значительная часть войск, которым предстояло действовать на юге, находилась в Китае и Маньчжурии, где принимала участие в боевых действиях. Фактическое положение показано в табл. 6, 7, 8, 9.

Таблица 6

Сухопутные войска

Территория объединений	Наименование	Пункт дислокации	Нумерация дивизий	Количество бригад
Япония	Войска обороны метрополии	Токио		
	Восточная армия	Токио	52	4
	Центральная армия	Осака	53, 54	3
	Западная армия	Фукуока	—	3
	Северная армия	Саппоро	7	1
	Корейская армия	Сеул	19, 20	—
Тайвань	Тайваньская армия	Тайбэй	—	—
Маньчжурия	Квантунская армия	Чанчунь	10, 29, 28	1
	3-я армия	Муданьцзян	9, 12	4
	4-я армия	Бэйянь	1, 14, 57	5
	5-я армия	Дунань	11, 24	4
	6-я армия	Хайлар	23	1
	20-я армия	Цзинин	8, 25	4
	Квантунская оборонительная армия	Чанчунь	—	5
	Экспедиционные войска в Китае	Нанкин	—	—

	Северокитайский фронт	Пекин	27, 85, 110	5	
	1-я армия	Тайюань	36, 37, 41	3	
	12-я армия	Цзинань	17, 32	3	
	Монголо-Суйюаньская армия	Чжанцзякоу	26, кав. группа	1	
	11-й армия	Ханькоу	3, 6, 13, 34, 39, 40	2	
	13-я армия	Шанхай	15, 22, 116	5	
	23-я армия	Кантон	38, 51, 104	1	
Зона Южных морей	Южная группа армий	Сайгон	21	1	
	14-я армия	Такао	16, 48	1	
	15-я армия	Индокитай	33, 55	—	
	16-я армия	Токио	2	1	
	25-я армия	Хайнань	Гвард., 5, 18, 56	—	
	Отряд Южных морей	Огасавара	—	—	
	<i>Примечания:</i>				
	1. В таблице 6 не указана находящаяся в непосредственном подчинении Ставки 4-я дивизия (Шанхай).				
	2. В таблице 6 не указано 10 тлепо-дивизий.				
	3. 21-й дивизии к 21 января 1942 года в Циндао, 33-й дивизии к 13 декабря в Нанкине, 56-й дивизии к 16 февраля в Модзи, сосредоточиться для переброски морем на юг, дивизии выводятся из состава 12, 11 и Западной армий соответственно.				

Таблица 7

Авиация сухопутных войск

Наименование соединений (частей)	Пункт дислокации	Боевые отряды (отдельные эскадрильи)						Всего эскадрилий в отрядах (отдельных эскадрильях)
		Истребительные	Летком-бардировочные	Тяжелобомбардировочные	Разведывательные	Авиация неопосредственной поддержки	Всего отрядов (отдельных эскадрилий)	
Авиация метрополии. 1-е авиасоединение	Кагамихара	2	—	—	1	—	3	9
Авиация Квантунской армии								
2-е авиасоединение	Муданьцзян	5	4	1	(2)	(3)		
Части непосредственного подчинения	Чанчунь	3	1	3	—	—	17(5)	56
Авиация в Китае								
1-я авиагруппа	Нанкин	1(1)	1	—	(3)	1(2)	3(6)	16
Авиация Южной группы армий								
3-е авиасоединение	Пномпень	5	4	4	1(5)	(1)		
5-е авиасоединение	Пиндун	2	2	1	(3)	(1)	19 (12)	70
21-й отд. авиаотряд	Ханой	(1)	—	—	(1)	—		
Итого.....		18(2)	12	9	2(14)	1(7)	42(23)	151

Примечания:

1. В таблице не указаны 1-й и 4-й авиаотряды, так как они являлись учебно-тренировочными.
2. В скобках указаны отдельные эскадрильи.

Таблица 8

Запасы боеприпасов и горюче-смазочных материалов

Территория	Боеприпасы, %	ГСМ для авиации, %
Япония	52	80
Китай	29	4
Маньчжурия	19	16
Зона Южных морей	—	—

В случае войны на юге из Японии должно быть переброшено 16% запасов боеприпасов и 12% ГСМ; в случае же осуществления плана «Кантокуэн» (войны против СССР) из Японии в Маньчжурию надлежало перебросить 27% запасов боеприпасов и 14% ГСМ.

Таблица 9

Распределение боеприпасов и горюче-смазочных материалов по районам

Наименование	Всего	В Японии	На юге	На севере	В Китае
Снаряды (див. боекомпл.)	105	10	17	48	30
ГСМ (месячный запас на 100 автомобилей)	375	140	50	123	42
Авиабоеприпасы и ГСМ (месячный запас на одно авиасоединение):					
горючего	163	88	20	50	5
боеприпасов	77	5	12	45	15
Продовольствие (месячные дивизионные дачи)	370	86	98	103	83

2. Материально-техническое обеспечение и боевая подготовка флота

Военно-морской флот с 15 ноября 1940 года произвел реорганизацию, начал подготовку к войне и приступил к созданию запасов предметов материально-технического снабжения (табл. 10, 11, 12).

Для обеспечения боевых действий в Китае командование флота использовало 110 тыс. тонн судов, а с ноября

Наращивание сил флота

Дата	Развертываемые соединения и части	Вновь сформированные соединения и части	Тоннаж мобилизованных судов
15.11.40	6-й флот	Авиаотрядов — 3, отрядов эскадренных миноносцев — 1, объединенных авиаотрядов — 2, базовых отрядов — 3	330 тыс. т (550 тыс. т)
15.1—31.3.41	11-й воздушный флот	2-й и 6-й базовые отряды	Отрядов канонерских лодок — 3, дивизионов тральщиков — 4, кораблей — 5, отрядов береговой обороны — 2, авиационных отрядов — 1, 2-й дивизион подводных лодок, 4-й дивизион эскадренных миноносцев
10.4.41	3-й флот, 1-й охранный район о. Хайнань	16-я дивизия линкоров, 4-я воздушная флотилия, 23-я воздушная флотилия	Линкоров — 3, крейсеров — 2, авианосцев — 2, плавучих баз подводных лодок — 2, спец. авиаотрядов — 2
1.5.41	Штаб 6-го флота	6-я бригада подводных лодок, штаб 1-й бригады подводных лодок	40 тыс. т (770 тыс. т)
15.5.41	3-я бригада подводных лодок		

25.7.41	5-й флот			60 тыс. т (830 тыс. т)
31.7.41	Южный экспедиционный флот			
11.8.41	Штаб Объединенного флота, штаб 1-го флота	11-й отряд, 4-й базовый отряд		
1.9.41	Штаб 11-го воздушного флота	Штаб 21-й воздушной флотилии, 5-я воздушная флотилия	Охранных районов — 3	3490 тыс. т (1320 тыс. т)
1.10.41		7-й базовый отряд, охранных отрядов ВМБ — 4	Авиационных отрядов — 2	
15.10.41		22-й и 24-й отряды, охранных отрядов ВМБ — 3	Крейсеров — 9, подлодок — 6, тральщиков — 9	
21.10.41	Южный экспедиционный флот введен в состав Объединенного флота			
31.10.41	9-й базовый отряд	4-й дивизион подводных лодок		
20.11.41	Отряд охраны Осака	9-й отряд, охранных отрядов ВМБ — 5, базовых отрядов — 2	Бригад морской пехоты — 3, отрядов тральщиков — 2	280 тыс. т (1600 тыс.т)
1.12.41	Штаб 4-го флота	Штаб 18-го отряда		
10. 12.41		11-й и 12-й объединенные авиаотряды	Крейсеров — 1, эскадренных миноносцев — 1, тральщиков — 4	210 тыс. т (1810 тыс. т)

Таблица 11

Боевой состав флота к началу войны

Классы кораблей	Имелось в строю		Строящиеся	
	количество	водоизмещение, т	количество	водоизмещение, т
Линкоры	10	301 400	2	128 000
Авианосцы	10	152 970	4	77 860
Тяжелые крейсера	18	158 800	—	—
Легкие крейсера	20	98 855	4	42 700
Эскадренные миноносцы	112	165 868	12	27 120
Подводные лодки	65	97 900	29	42 554
Корабли других классов	156	490 384	37	57 225
В с е г о	391	1 456 177	88	375 459

Таблица 12

Боевой состав морской авиации к началу войны

Истребители	519
Палубные бомбардировщики	1157
Палубные штурмовики	510
Базовые разведчики	24
Базовые штурмовики	445
Разведчики (поплавковые).	15
Летающие лодки	66
Легкие транспортные самолеты	38
Прочие	928
В с е г о	3702

1940 года число их стало увеличиваться и к началу войны стало 180 тыс. тонн. Большинство судов было специальной постройки. К началу войны численность личного состава флота достигала 311 200 человек.

Военно-морское командование, игнорируя Вашингтонскую и Лондонскую конвенции, ограничивающие Японию в строительстве флота, в одностороннем порядке начало наращивать его силы. Японский флот к тому времени по тоннажу составлял всего лишь 70 процентов американского, и тем не менее он ориентировался на наступательные действия против флота противника в открытом океане. Именно этой идее были подчинены все его приготовления.

В частности, за счет дальности плавания боевых кораблей предусматривалось усилить их ударную мощь и скорость. В связи с тем что линейные корабли имели значительные недостатки в сравнении с американскими, предполагалось строительство линкоров типа «Ямато»¹.

Придавалось особо важное значение авианосцам. Стремилась, несмотря ни на какие трудности, даже в ущерб гражданскому судостроению, сравняться по числу авианосцев с США. Миноносцы планировалось готовить к действиям в ночное время. Для несения дозоров и нанесения ударов по противнику в открытом океане намечалось строить крупные подводные лодки, а для решения задач охраны побережья — специальные корабли и самолеты.

В области боевой подготовки года было предусмотрено провести итоговое годовое учение с расходом 60-суточного запаса топлива. В период с декабря по апрель шла боевая подготовка отдельных кораблей и отрядов, а в мае было проведено намеченное учение, которое показало, что к октябрю уровень боевой выучки был весьма высоким.

1 сентября 1941 года флот перешел на организацию военного времени.

¹ Линейных кораблей этого типа было построено два: «Ямато» — головной, заложен в 1937 году, вступил в строй 16 декабря 1941 года — и «Муссаси» Это были самые мощные в мире линейные корабли. Они имели свыше 72 тыс. т водоизмещения, скорость до 30 узлов, девять 456-мм орудий главного калибра, восемнадцать 150- и 127-мм орудий, многочисленную зенитную артиллерию и мощную броню.

ГЛАВА VI

НАЧАЛО ВОЙНЫ

1 декабря 1941 года в 4 часа дня император принял решение о начале военных действий против США, Англии и Голландии. Начальник генерального штаба Сугияма и начальник морского генерального штаба Нагано немедленно отдали соответствующие приказы о готовности к военным действиям и выдвижении соединений и частей сухопутных войск и военно-морского флота на переднюю линию.

Ориентировочно был назначен день начала военных действий — 8 декабря, однако окончательного решения пока принято не было.

Командующему сухопутными войсками, в частности, приказывалось начать военные действия против вооруженных сил США, Англии и Голландия в день X декабря, При этом в приказе говорилось, что в случае если японские соединения и части подвергнутся нападению до дня X, они должны немедленно открыть военные действия. Если же английские войска начнут высадку десанта в Таиланде, то сухопутные войска Японии во взаимодействии с военно-морским флотом должны также предпринять высадку в Таиланде. Приказ требовал немедленно уничтожать самолеты противника в случае попытки совершить разведывательные полеты над важными пунктами сосредоточения японских сухопутных войск и базами кораблей японского флота.

Вслед за этим приказом последовал новый приказ сухопутным войскам южного направления. В нем говорилось о необходимости в день X декабря атаковать Филиппины, Британскую Малайю и Голландскую Индию, а соединениям военно-морских сил этого направления во взаимодействии с главными силами флота предписывалось стремительно атаковать объект G (о. Гуам). По завершении этой операции и после сосредоточения сил на двух важных направлениях приказывалось развивать наступление и нанести удар по о-вам R (архипелаг Бисмарка).

Японским экспедиционным войскам в Китае (38 пд, входящей в состав 23 А) приказывалось овладеть Гонконг-

гом, начав операцию сразу вслед за высадкой десанта в Малайе.

Одновременно были отданы соответствующие приказы другим японским войскам и Объединенному флоту.

2 декабря начальники генеральных штабов сухопутных войск и военно-морского флота приняли решение о начале военных действий 8 декабря 1941 года. При выборе этой даты было учтено то, что наиболее благоприятным временем для нанесения удара с воздуха во взаимодействии с кораблями является двадцатая ночь с момента последнего полнолуния.

При подготовке нападения маневренного соединения¹ на Гавайские о-ва принималось во внимание и то, что значительная часть американского флота находилась в Перл-Харборе, а 8 декабря было воскресенье.

Поскольку в ходе затянувшихся японо-американских дипломатических переговоров позиция США становилась все более жесткой, можно было предположить, что Америка также готовится к войне против Японии. Были основания полагать, что и Англия, с самого начала проявлявшая чрезвычайную осторожность по отношению к Японии, приняла соответствующие меры по размещению сил своего флота. Таким образом, в период, предшествовавший 8 декабря, не исключалась возможность упреждающего удара США и Англии против Японии. Тем не менее перенести начало военного выступления на более ранний срок не представлялось возможным, так как это было связано не только с трудностями переброски сухопутных сил и действиями маневренного соединения, но и с вероятной дезорганизацией во всех других областях. Все это подтверждало целесообразность выбранной даты начала войны. Что касается возможного упреждающего удара со стороны США и Англии, то его предполагалось отразить в первую очередь силами авиации, а также ускоренным выступлением сухопутных и военно-морских сил.

¹ Так называемое маневренное соединение представляло собой ударное авианосное соединение, в состав которого входили подводные лодки.



Японское 77-мм полевое орудие иногда использовалось для борьбы с танками.

2 декабря, как только был установлен день начала военных действий, военно-морской отдел Ставки отдал приказ главнокомандующему Объединенным флотом о выходе маневренного соединения в район Гавайских о-вов. Военный отдел направил соответствующие приказы главнокомандующим Южной группой армий и экспедиционными войсками в Китае. Отправка телеграмм с предварительными приказаниями была закончена 2 декабря в 14 час. 00 мин. Уже в 14 час. 40 мин. поступили донесения, подтверждающие получение приказаний, в частности донесение главнокомандующего Южной группой армий. Теперь армия и флот получили свободу для военного выступления с 0 час. 8 декабря. Ставка, завершив всестороннюю подготовку к началу военных действий, переживала весьма беспокойное время, полное неожиданностей.

В ночь на 1 декабря 1941 года из штаба экспедиционных войск в Китае поступила тревожная телеграмма о катастрофе японского транспортного самолета, на котором летел офицер штаба майор Сугисака. Он вез приказ командующему 23-й японской армией о начале военных действий. Самолет упал на территории противника в районе Кантона.

Известие об этом произвело страшный переполох. Нельзя было полагаться на то, что важный документ сгорел. О нем могли сразу же сообщить в Чунцин, а чунцинское правительство могло передать его США и Англии. Последние, узнав о плане Токио начать войну, могли нанести страшный упреждающий удар. Возможность захватить район, в котором упал самолет, и овладеть документом исключалась из-за отдаленности места катастрофы от расположения японских экспедиционных войск.

В тот же день, 2 декабря, поступили данные воздушной разведки о том, что самолет упал в горах и что вокруг него наблюдается большое скопление местного населения. Полагали, что все пропало.

В это время в адрес заместителя начальника генерального штаба начали поступать сообщения от некоторых японских военных атташе.

Военный атташе в Таиланде в телеграмме от 4 декабря сообщил, что местная пресса высказывает предположения о готовящемся вступлении японских войск в Таиланд. По мнению газет, это может произойти в конце текущей недели или же в годовщину японской конституции.

Военный атташе в Германии 5 декабря телеграфировал, что в Германии возлагают надежды на то, что после окончания первого этапа военных действий на юге Японии выступит против Советского Союза и будет действовать совместно с Германией. Выступление Японии против Советского Союза должно быть увязано с наступлением германской армии весной 1942 года.

Военный атташе в Англии 4 декабря сообщал:

1. Корабли английского флота — линкоры «Принс оф Уэлс» и «Уорспайт», два-три крейсера и несколько эсминцев — находятся или в Индийском океане, или в районе Дальнего Востока. Командующим английским Тихоокеанским флотом назначен помощник начальника главного морского штаба вице-адмирал Филлипс, произведенный в адмиралы. Для усиления Тихоокеанского флота из восточной части Средиземного моря предполагается направить несколько кораблей — авианосцы, крейсера, эсминцы и др. Все эти силы вместе с флотом

Австралии и Дальневосточным флотом США намечается использовать в случае дальневосточного кризиса.

2. Судя по последним перемещениям английских войск в районе Дальнего Востока, можно предполагать, что Англия использует в Индийском океане по крайней мере 40—50 торговых судов водоизмещением по 5—6 тыс. тонн. Военные перевозки на Средний Восток — на пути между США и Австралией, в Советский Союз, в Китай и другие страны осуществляются американскими судами.

3. В ряде районов объявлено чрезвычайное положение. В Голландской Индии началась мобилизация военно-воздушных сил.

В телеграммах на имя начальника генерального штаба сообщалось: 3 декабря в штабе 25-й армии в Санья решались вопросы взаимодействия с Южным экспедиционным флотом.

Из двух планов Малайской операции «Ко» и «Оцу» решено выбрать «Ко». Учитывая инцидент с самолетом Сугисака, не следует исключать возможность, что экспедиционному флоту придется вступить в бой прямо на переходе. В этом случае высадка может начаться позднее 8 декабря, и суда временно задержатся в заливе Кам-Рань или в каком-либо другом месте.

1 декабря в районе Санья, Хайкоу были замечены суда неустановленной принадлежности. Отмечались также и другие разведывательные действия со стороны противника. С 3 декабря военно-морские силы приступили к развертыванию кораблей, судов, авиации и установлению дозоров.

Главкомандующий Южной группы армий Тэраути 4 декабря отбыл из Тайбэя в Сайгон. В этот же день в 3 час. 30 мин. командующий 25-й армией Ямасита донес, что рано утром армия выступит из Саньи в Малайю.

С последней декады ноября в Ставке начали составлять детальный прогноз погоды в районах Южного театра военных действий, для чего были мобилизованы крупнейшие специалисты-метеорологи. Последний прогноз от 5 декабря предсказывал самые благоприятные

условия на 8 декабря с ухудшением погоды к вечеру 9 декабря.

Утром 8 декабря 1941 года вся Япония из сообщений по радио и из экстренных выпусков газет неожиданно узнала о начале войны. Таким образом, это сообщение было внезапным не только для противника.

Радио и газеты сообщали, что сухопутные войска и военно-морской флот Японии с данного момента находятся в состоянии войны с вооруженными силами США и Англии.

Утром в тот же день состоялось заседание Тайного совета, на котором решался вопрос об официальном объявлении войны.

В 11 час. 40 мин. было принято заявление, подписанное премьером Тодзио и министрами кабинета: Япония объявляла войну США. Это заявление немедленно было передано по радио.

ГЛАВА VII

НАПАДЕНИЕ НА ПЕРЛ-ХАРБОР

Японский оперативный план предусматривал нанести удар с воздуха по главным силам американского Тихоокеанского флота, базирующегося на Гавайях, используя для этого шесть авианосцев 1-го флота.

Для решения этой задачи маневренное соединение должно было выйти из баз за несколько дней до начала военных действий и направиться в район, расположенный примерно в 200 милях севернее о. Оаху. На борту авианосцев размещалось около 400 самолетов. В операции должно было участвовать передовое соединение, имевшее в своем составе 27 подводных лодок 6-го флота.

За несколько дней до начала военных действий японское командование получило подтверждение о пребывании американских кораблей в базе. Планы, однако, предусматривали также нанесение удара по американскому флоту и в случае выхода кораблей из гавани. Для атаки кораблей в базе одновременно с ударом авианосной авиации намечалось использовать специальную

штурмовую группу¹ японского флота, которая должна была прорваться в гавань Перл-Харбор. Командование военно-морского флота Японии называло эту операцию «Операция Z».

2 декабря 1941 года, когда был издан приказ Ставки об использовании вооруженных сил, маневренное соединение флота находилось уже в Тихом океане, в районе севернее о. Мидуэй, а передовое соединение подходило к району, расположенному в 300 милях от о. Оаху.

Маневренное соединение, подчиненное командующему 1-м флотом, состояло из 1, 2 и 5-го авиационных отрядов, 3-го и 8-го боевых отрядов, 1-го отряда миноносцев и 2-го отряда подводных лодок.

18 ноября 1941 года оно небольшими группами покинуло внутренние воды Японии и уже к 22 ноября подошло к о. Итуруп — одному из о-вов Южно-Курильской гряды.

Передовое соединение, возглавляемое командующим 6-м флотом, состояло из 1, 2 и 3-го отрядов подводных лодок, а специальная штурмовая группа имела в своем составе пять подводных лодок. На каждой подводной лодке находились специальные управляемые торпеды (карликовые подводные лодки)².

20 ноября 1941 года передовое соединение покинуло японские порты Йокосука, Сасебо и Куре.

¹ Под специальной штурмовой группой имеется в виду 4-й отряд передового соединения, который состоял из пяти океанских подводных лодок, имевших на борту пять карликовых подводных лодок. Последним надлежало в ночь перед ударом авианосной авиации проникнуть в Перл-Харбор и атаковать торпедами линейные корабли.

² Карликовые подводные лодки часто называют управляемыми торпедами. Такое название не может быть принято даже как условное, поскольку эти лодки сами выпускали торпеды, которыми после выстрела никто не управлял.

Таким образом, это были не торпеды, а подводные лодки водоизмещением 50 т, длиной 25 м и диаметром 2 м. Они имели два торпедных аппарата и экипаж из двух человек. Лодка была способна развивать в течение 50 мин подводную скорость 19 узлов, а затем в течение 8 час. идти со скоростью 2—2,5 узла.

1. Оперативный план

Оперативный план предусматривал скрытный переход маневренного соединения в район Гавайских о-вов и уничтожение американских кораблей авианосной авиацией. По завершении действий авиации маневренному соединению надлежало осуществить быстрый отход и возвращаться в Японию для пополнения боеприпасами и проведения ремонта.

В случае если противник попытается нанести удар по японскому флоту или же японцы встретят сильную группировку противника, следует нанести упреждающий удар.

Действия авианосной авиации намечались двумя эшелонами с интервалом 1 час 15 мин. Возвращение самолетов поэшелонно планировалось завершить через 4 час., при этом предусматривалось немедленное приведение их в готовность к повторному налету.

В маневренное соединение флота входили:

ударная авианосная группа, или отряд воздушной атаки (1-й отряд авианосцев, 1, 2 и 5-й авиационные отряды). Задача — нападение на базу противника с воздуха;

группа охранения (1-й отряд миноносцев, 17-й и 18-й дивизионы эскадренных миноносцев). Задача — охранение и прикрытие главных сил соединения;

группа поддержки (3-й и 8-й боевые отряды). Задача — охранение и артиллерийская поддержка отряда воздушной атаки;

группа дозора (2-й отряд подводных лодок). Задача — патрулирование района боевых действий;

штурмовая часть (7-й дивизион эскадренных миноносцев). Задача — нападение на авиационную базу противника на о. Мидуэй;

группа обеспечения.

Боевой состав авианосной ударной авиации:

1-е ударное соединение (1, 2 и 3-я группы);

1-я группа палубных бомбардировщиков «97» (1-й и 2-й отряды по 15 самолетов; 3-й и 4-й — по 10 самолетов). Отряды имели задачу — бомбардировки с горизонтального полета. Каждый самолет сбрасывал по одной авиационной торпеде;

2-я группа палубных пикирующих бомбардировщиков (15-й и 16-й отряды по 27 самолетов каждый) имела задачу сбросить по одной авиационной бомбе № 25 (250-кг бомбы) с пикирования.

3-я группа истребителей-штурмовиков (1, 2 и 3-й отряды по 9 самолетов и 4, 5 и 6-й — по 6 самолетов) имела задачу штурмовать объекты противника;

2-е ударное соединение имело в своем составе три группы;

1-я группа палубных бомбардировщиков «97» (5-й и 6-й отряды по 27 самолетов) осуществляла бомбардировку с горизонтального полета. Каждый самолет сбрасывает по одной 250-кг бомбе и по шесть обычных авиабомб № 6 (60-кг бомбы) с пикирования;

3-я группа истребителей-штурмовиков (1, 2, 3 и 4-й отряды по 9 самолетов в каждом) имела задачу штурмовать объекты противника.

Целями 1-го ударного соединения были линейные корабли, авианосцы, самолеты, ангары, всевозможные сооружения аэродромного обслуживания.

2-е ударное соединение совершало налет в основном на те же объекты, что и 1-е.

2. Нападение

Рано утром 7 декабря 1941 года 183 самолета первого эшелона одновременно поднялись с шести авианосцев.

В 7 час. 49 мин. 9 декабря по гавайскому времени, или в 3 час. 19 мин. по японскому времени, по телеграфу был передан приказ верховного командования: «Всем вооруженным силам начать военные действия».

Нападение на Перл-Харбор началось в 3 час. 20 мин.

За час до этих событий японский посол в США Номура уведомил государственного секретаря США Хэлла, что Япония прекращает переговоры с США.

В 4 час. 30 мин. над Перл-Харбором появился 171 самолет второго эшелона. Бомбардировка продолжалась около часа¹.

¹ Около часа продолжался налет каждого из ударных отрядов. Всего атака продолжалась около двух часов.

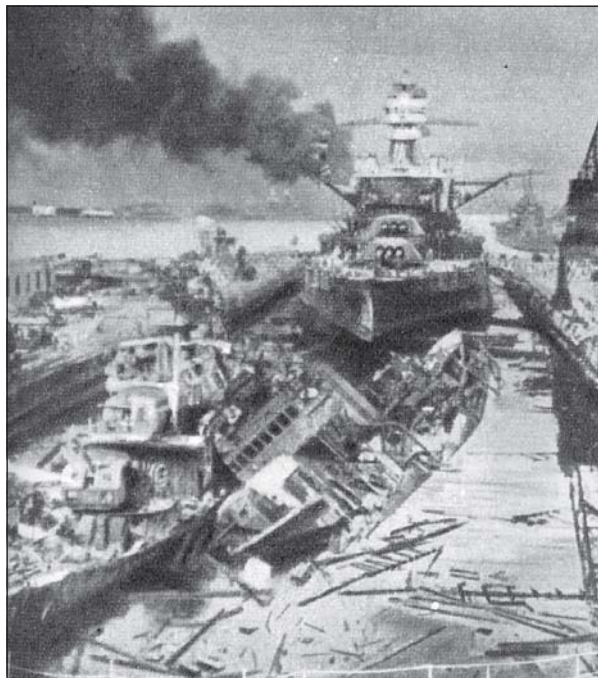

*Военно-морская база Перл-Харбора
после удара японской авиации.*

В результате налета было потоплено: 6 линкоров, 1 крейсер, 2 танкера. Серьезно повреждено: 2 линкора, 7 крейсеров, 3 эскадренных миноносца и 3 вспомогательных судна. Было уничтожено или повреждено около 300 американских самолетов, нанесен существенный ущерб американской базе на Гавайях. Погибло 1403 человека и 1178 человек тяжело ранены¹. Потери в личном составе — свыше 3 тыс. человек.

¹ Потери в кораблях и самолетах завышены, в личном составе, наоборот, занижены. В действительности было потоплено 4 линкора (2 из них впоследствии были подняты и введены в строй), 2 эсминца и 2 вспомогательных корабля; повреждено 4 линкора, 3 легких крейсера, эсминец, 2 вспомогательных корабля. Уничтожено 188 самолетов.

Японские потери: 28 самолетов не возвратились на авианосцы и 74 самолета были повреждены¹.

Во время планирования было учтено, что при отходе из района Гавайских о-вов маневренное соединение может подвергнуться преследованию со стороны флота противника, поэтому было усилено охранение и прекращена радиосвязь. 14 декабря 1941 года командир соединения получил приказ от главнокомандующего Объединенным флотом выделить 4-й флот для поддержки нападения на остров Уэйк, которое было назначено на 22 декабря. Основные же силы соединения продолжали движение к Японии и 23 декабря благополучно возвратились в базу. Объединенный флот стал на якорь в заливе Хиросима.

3. Доклад комиссии Робертса²

Нападение на Перл-Харбор прошло успешно. Как же удалось японцам осуществить такую операцию? 18 декабря президент Рузвельт назначил специальную комиссию для расследования причин нерадивого отношения к выполнению воинского долга американским флотом и армией.

После расследования комиссия пришла к следующему выводу:

государственный секретарь, главнокомандующие армией и ВМФ, начальники штабов армии и ВМФ имели достаточно времени, чтобы принять меры по охране Гавайских о-вов и отдать соответствующие указания командующему американским флотом на Гавайях. Таким образом, они несут ответственность за происшедшее;

ответственность за катастрофу в Перл-Харборе несет также и командующий американскими сухопутными вой-

¹ Кроме того, были потеряны одна большая океанская подводная лодка и пять карликовых подводных лодок. Действия последних не имели результата: ни одной из них не удалось атаковать корабли противника. Две были потоплены, одна села на мель при попытке прорыва в гавань, две пропали без вести.

² Робертс — федеральный судья, назначенный 18 декабря Рузвельтом председателем специальной комиссии по расследованию причин поражения в Перл-Харборе.

сками на Гавайях. Оба командующих — сухопутными войсками и ВМФ — имели достаточно времени для организации обороны островов и усиления охранения района, однако никаких мер они не приняли.

Комиссия Робертса в своем заключении указывала и на характер мероприятий, которые надо было провести по охране островов.

Так, в частности, комиссия отмечала, что еще 20 января 1941 года в связи с обострением отношений между США и Японией главнокомандующий ВМФ США предлагал главнокомандующему армией США обсудить вопрос о безопасности стоянки кораблей американского Тихоокеанского флота в Перл-Харборе.

В своем письме он указывал, что в случае возникновения войны с Японией боевые действия, вероятнее всего, начнутся с внезапного нападения на военно-морскую базу Перл-Харбор или же на корабли американского флота. Главнокомандующий американским флотом предлагал начать совместно с армией подготовку к отражению возможного удара японцев. В своем письме он даже указывал, что для нападения японцы используют бомбардировочную и торпедоносную авиацию, попытаются организовать диверсии, используют торпедное оружие и корабельную артиллерию.

Главнокомандующий армией США дал ответ 7 февраля 1941 года. На специальном совещании был разработан план обороны совместными силами сухопутных войск и флота и определены зоны их ответственности.

В соответствии с этим планом было решено провести серию учений по взаимодействию сухопутных войск и флота.

Высказывалось даже предположение, что воздушный налет японцы проведут на рассвете.

Государственный секретарь США на совещаниях кабинета и высшего военного руководства довел до сведения главнокомандующих и начальников штабов армии и флота, что обстановка, в которой ведутся японо-американские переговоры, крайне обострилась.

Начальники штабов, в свою очередь, информировали об этом соответствующих командующих на Гавайях

и потребовали усилить подготовку к возможным боевым действиям.

27 ноября 1941 года Вашингтон сообщил командующему сухопутными войсками на Гавайях о том, что японо-американские переговоры почти прерваны и вряд ли можно надеяться на их возобновление. Вашингтон предупредил, что Япония в любой момент может предпринять военные действия, поэтому необходимо обеспечить оборону Гавайских о-вов, усилить разведку и т. д.

За 1 час 20 мин. до нападения Японии командующие войсками и флотом на Гавайях были предупреждены о возможности полного прекращения японо-американских переговоров.

В заключение комиссия Робертса указывала, что командующий войсками на Гавайях придавал большое значение мероприятиям по предотвращению японских диверсий. Однако из-за недоразумений при телеграфных переговорах с военным министерством США смысл указания от 27 ноября был понят неправильно, и план совместной обороны островов не был введен в действие.

Военно-морская разведка США сообщала, что на 1 декабря главные силы японского флота вместе с главными силами авианосцев находятся в японских водах. Разведка штаба флота США на Гавайях также считала, что японский флот находится в водах Японии.

В соответствии с оперативным планом совместной обороны сухопутные войска должны были вести разведку с о. Оаху в радиусе 20 миль, а флот — 700—800 миль. Однако в день нападения японцев разведка не велась.

Американская радиолокационная станция на Оаху (это была учебная РЛС) примерно за час до нападения японских самолетов засекала в 130 милях северо-восточнее Оаху группы летящих самолетов. Это сообщение принял неопытный лейтенант, который посчитал, что летят свои самолеты. Таким образом, никаких мер принято не было.

Комиссия Робертса указывала, что, если бы американское командование на Гавайях своевременно организовало разведку в радиусе 700 миль, можно было бы обнаружить японское маневренное соединение за двое суток до нападения.

||| ЧАСТЬ ТРЕТЬЯ НАСТУПАТЕЛЬНЫЕ ОПЕРАЦИИ

ГЛАВА I

НАЧАЛО ОПЕРАЦИЙ ПО ЗАХВАТУ РАЙОНОВ ЮЖНЫХ МОРЕЙ

Считают, что война за Великую Восточную Азию началась 7 декабря 1941 года в 3 час. 20 мин. по японскому времени внезапным нападением японского флота на Перл-Харбор. В действительности же война началась за 1 час 50 мин. до нападения на Перл-Харбор. Командир 2-го десантного отряда, составлявшего авангард Южной группы армий, находясь в море на судне «Касии Мару», передал в адрес начальника генерального штаба телеграмму следующего содержания: «8-го числа в 1 час 30 мин. успешно высадился на восточном берегу у Кота-Бару».

Операция против Гавайских о-вов не ставила целью решить исход войны в решающем сражении с американскими военно-морскими силами. Она являлась лишь одним из звеньев стратегического плана, который предусматривал постепенное ослабление американского флота, для того чтобы облегчить проведение операции по захвату районов Южных морей и в целях поддержания равновесия военно-морских сил Японии и США. Основная задача операций в начальный период войны состояла в проведении наступательных действий в районах Южных морей. И эта задача была выполнена.

Успешной высадкой 8 декабря десанта в Малайе было создано новое направление в методах наступательных операций на морских театрах. Японские войска перешли границу между Китаем и Гонконгом. В течение одного

дня (8 декабря) японские авиационные части армии и флота подавили американскую авиацию на Филиппинах. Господство в воздухе и на море в западной части Тихого океана перешло в руки японских вооруженных сил. Таким образом, возникли условия для одновременного развертывания военных действий по захвату Малайи, Борнео, Филиппин, Гонконга, Гуама, Уэйка и других территорий.

1. Руководство Южной группой армий и Объединенным флотом

6 ноября 1941 года генерал Тэраути, назначенный в этот день главнокомандующим Южной группой армий, будучи в военном отделе, получил от начальника генерального штаба генерала Сугияма приказ о «Подготовке к захвату важнейших районов Южных морей», а также «Основные принципы боевых действий Южной группы армий» и «Центральное соглашение между армией и флотом о боевых действиях в районах Южных морей». Поздравив Тэраути с новым назначением, Сугияма сообщил ему, что 5 ноября на заседании совета с участием императора принято решение о войне против США, Англии и Голландии, что открытие военных действий намечено на начало декабря, что одновременно с завершением подготовки операций будут продолжаться дипломатические переговоры с Америкой и, если к 0 час. 1 декабря они не увенчаются успехом, будут применены вооруженные силы.

Как видно из этого решения, ход переговоров с США не мог оказать никакого влияния на подготовку к развертыванию военных действий.

До своего назначения главнокомандующим Южной группой армий Тэраути являлся членом Высшего военного совета. Штаб Южной группы армий был создан в строгом секрете при военной академии и сразу же после укомплектования приступил к работе. Начальником штаба был назначен генерал-лейтенант Цукада Осаму.

После получения вышеупомянутых документов Тэраути составил общие наброски оперативного плана Южной группы армий и 10 ноября в военном отделе Ставки изло-

жил его содержание командующим армиями, входившими в состав Южной группы. Был отдан приказ о подготовке операций.

В тот же день в здании военной академии Тэраути имел встречу с главнокомандующим Объединенным флотом адмиралом Ямамото Исороку и находящимся в его подчинении командующим 2-м флотом вице-адмиралом Кондо Нобутаке, который одновременно являлся и командующим Южным экспедиционным флотом. Тэраути обговорил с ними основные вопросы, касающиеся операций в южном направлении. 14 ноября в Ивакуни (префектура Ямагути) состоялось совещание командующих армиями Южной группы с их штабами и командующих флотами, подчиненных Ямамото, тоже со штабами. На совещании были введены в силу предварительное оперативное соглашение, а также все важные соглашения о взаимодействии сил армии и флота.

Основное содержание оперативного плана Южной группы армий сводилось к следующему.

Цель — подавить основные базы США, Англии и Голландии в Восточной Азии, захватить и удерживать важнейшие районы Южных морей.

Операции проводятся в три этапа.

Первый этап. Одновременно с высадкой передового соединения в Малайе начать воздушные налеты на Филиппины. Используя результаты воздушных налетов, высадить главные силы десантов сначала на Филиппинах, а затем в Малайе и быстро овладеть ими. С началом войны частью сил быстро захватить важные пункты Британского Борнео.

В этот же период захватить в возможно кратчайшие сроки важные пункты Голландского Борнео, Целебеса, Молуккских о-вов, а в дальнейшем, по мере успешного развития военных действий в Малайе, — важные пункты на Южной Суматре и быть в готовности к операции против о. Ява.

Второй этап. Подавив в кратчайшие сроки авиацию противника на яванском направлении, захватить о. Ява.

В период между первым и вторым этапами, используя благоприятные условия, овладеть авиационными базами в Южной Бирме.

Третий этап. Прочно удерживать оккупированные территории и, если позволит обстановка, провести операцию по захвату Бирмы.

Для осуществления указанных операций в состав Южной группы армий в качестве основных сил выделяются одиннадцать дивизий и два авиационных соединения. По направлениям силы распределяются следующим образом:

филиппинское направление — 14-я армия, ядро которой составляют 16-я и 48-я дивизии и 65-я бригада. Им придается 5-е авиационное соединение;

малайское направление — 25-я армия, ядро которой составляют гвардейская, 5-я, 18-я (без отдельного отряда Кавагути) и 56-я дивизии. 3-е авиационное соединение находится в непосредственном подчинении Южной группы армий, имея главной задачей уничтожение авиации противника и взаимодействие с наземными войсками на малайском направлении. В начальный период гвардейской дивизии, находящейся в распоряжении командующего 15-й армией, вменяется в обязанность поддерживать спокойствие в Таиланде;

таиландское и бирманское направления — 15-я армия, ядро которой составляют 33-я и 55-я дивизии. Наряду с обеспечением порядка в Таиланде поддерживает операции на малайском и готовится к действиям на бирманском направлениях. В начальный период гвардейская дивизия передается в распоряжение командующего 15-й армией. Если позволит обстановка на Филиппинах, сюда будет переброшено 5-е авиационное соединение;

направление Французского Индокитая. Здесь общественный порядок поддерживает 21-я дивизия, особо обеспечивая безопасность от вторжения армии чунцинского правительства;

направление Голландской Индии. Сюда выделяется 16-я армия, ядро которой составляют 2, 38, 48-я дивизии, 56-я смешанная пехотная группа. Одновременно 16-я армия продолжает действовать на малайском направлении совместно с 3-м авиационным соединением. 38-я и 48-я дивизии перебрасываются на данное направление после захвата соответственно Гонконга и Филиппин;



Японская пусковая установка для 8-дюймовых реактивных снарядов.

направление Борнео — отдельный отряд Кавагути, ядром которого является 35-я пехотная бригада 18-й дивизии.

20 ноября главнокомандующий Тэраути в Токио отдал подчиненным войскам следующий приказ на захват районов Южных морей:

«1. Ставка планирует захватить районы Южных морей с целью обеспечить самосохранение и самозащиту империи и создать новый порядок в Великой Восточной Азии.

2. Южная группа армий во взаимодействии с военноморскими силами намерена быстро захватить важные пункты районов Южных морей.

Главным операционным направлением является филиппинское, где операции начинаются одновременно с расчетом завершить их в кратчайшие сроки.

Время начала операций будет указано особо.

3. 14-й армии уничтожить противника на филиппинском направлении и в кратчайшие сроки захватить важнейшие базы, в частности столицу Филиппин — Манилу. При решении задачи исходить из следующих указаний:

с началом войны нанести авиационные удары по самолетам противника на о. Лусон;

передовым отрядам за сутки до нанесения первого авиационного удара выйти из своих пунктов сосредоточения, высадиться в северной части о. Лусон и в районе Легаспи и захватить авиационные базы; вслед за этим авиационным частям выдвинуться на указанные базы и продолжать действия;

армии, используя достигнутые успехи, высадиться до 15-го дня с начала военных действий главными силами в районе залива Лингаен, а частью — в районе залива Ламон и в кратчайший срок захватить Манилу.

4. 25-й армии с целью захвата Сингапура прежде всего произвести внезапную высадку десанта на малайском направлении и захватить плацдарм на юге. При решении задачи исходить из следующих указаний:

мощной передовой группе в 0 час. в день начала операции прибыть на якорную стоянку, осуществить внезапную высадку на восточном побережье центральной части Малаккского п-ова, быстро захватить авиационные базы и стремиться овладеть позициями перед ними;

главным силам армии до 26-го дня с начала операции произвести высадку в южной части Таиланда и, подавляя сопротивление противника, наступать в южном направлении по западному берегу Малайи.

5. 15-й армии с началом войны вторгнуться на территорию Таиланда; наряду с содействием 25-й армии прилагать усилия к поддержанию спокойствия в Таиланде; кроме того, осуществлять блокаду против Чан Кайши и одновременно готовиться к последующей операции в Бирме.

6. 3-му авиационному соединению с началом войны нанести удары по авиации противника: прежде всего на малайском направлении, а затем и на бирманском; одновременно главными силами осуществлять взаимодействие с 25-й, а частью сил — с 15-й армиями.

7. 16-й армии частью сил быстро захватить Давао, Холо, Таракан, а затем Баликпапан; занять важнейшие авиационные базы и удерживать основные районы источников сырья.

8. Отдельному отряду Кавагути с началом войны выйти из пункта сосредоточения, атаковать Мири и Сериа, овладеть основными районами источников сырья и авиационными базами и в возможно кратчайший срок захватить аэродром в районе Кучинга.

9. 14, 15, 16 и 25-й армиям и отдельному отряду Кавагути создать на оккупированных территориях органы военной администрации для восстановления общественного порядка, получения важнейших, с точки зрения обороны страны, видов сырья и для самообеспечения войск.

10. Оперативное время указывается по центральному японскому поясному времени.

11. Мое местонахождение — Токио. 25 ноября направляюсь в Тайбэй».

Этот приказ предусматривал боевые действия всех подчиненных войск на период 40—50 дней с начала войны. 14-й армии задача была поставлена на весь период операции, вплоть до захвата Манилы — конечной цели на филиппинском направлении. Другим армиям указывалась задача лишь на начальный период операций. Для передачи приказа подполковник оперативного отдела штаба Южной группы армий вылетел на самолете в штаб 14-й армии в Тайбэй, в штаб отдельного отряда Кавагути в Кантоне и штабы 15-й, 25-й армий и 3-го авиационного соединения в Сайгоне.

25 ноября главнокомандующий Тэраути вместе со своим штабом скрытно отбыл в Тайбэй. 2 декабря он получил из Ставки шифрованную телеграмму №56 с кодовым словом «васи», что означало: начать военные действия 8 декабря. В тот же день, 2 декабря, в 16 час. 41 мин. Тэраути отдал приказ армиям. 4 декабря он вылетел в Сайгон. В это же время передовая группа 25-й армии покинула Санью (о. Хайнань). 3-е авиационное соединение, дислоцировавшееся в Южном Китае и в северной части Французского Индокитая, 5 декабря закончило развертывание в южной части Французского Индокитая.

5 ноября главнокомандующий Объединенным флотом адмирал Ямамото, получив директиву Ставки о подготовке к операциям, немедленно довел до сведения своих подчиненных ранее разработанный оперативный план. В со-

ответствии с ним действия Объединенного флота разбивались на три этапа:

1. Боевые действия с начала войны до завершения высадки главных сил сухопутных войск для захвата Филиппин;

2. Боевые действия с конца первого этапа до завершения высадки главных сил сухопутных войск для захвата Британской Малайи;

3. Боевые действия с конца второго этапа до завершения захвата Голландской Индии.

На первом этапе предусматривалась возможная встреча с главными силами американского флота. Однако и в этом случае Ставка придерживалась курса на продолжение Филиппинской и Малайской операций. С этой целью предполагалось усилить 3-й и Южный экспедиционный флоты за счет выделения сил из состава Объединенного флота. План предусматривал также, что другие соединения перейдут к наступательным действиям против американских кораблей.

Южный экспедиционный флот был создан для использования на первом этапе операций во взаимодействии с Южной группой армий с целью захвата районов Южных морей. Перед ним стояла задача — удержать местное господство на море путем уничтожения противостоящих морских сил на направлениях Филиппин, Британской Малайи и Голландской Индии. Одновременно он должен был, взаимодействуя с сухопутными войсками, проводить следующие действия:

развернуть наступление на направлениях Британской Малайи и Филиппин, нанести упреждающий и повторные воздушные удары по авиации и кораблям противника, обеспечить в возможно кратчайшие сроки высадку армейских передовых соединений и частей сначала в Малайе и на Филиппинах, а затем в Британском Борнео, выдвинуть свои авиационные части и усилить их действия;

обеспечить высадку главных сил вторжения на Филиппины, а затем в Малайе с целью захвата их в кратчайшие сроки;

захватить в начале операции важнейшие районы на о. Целебес, в Голландском Борнео, на Южной Суматре, а при благоприятных условиях — важнейшие районы Ма-



Японская армия: офицер пехоты; пехотинец 5-й дивизии (внизу); капрал пехоты; офицер военной полиции.

лайского архипелага и о. Тимор; подготовить авиационные базы на местах;

постепенно выдвигая авиационные части на аэродромы, указанные выше, подавить авиацию противника на яванском направлении, после чего обеспечить высадку главных сил вторжения на о. Ява с целью его захвата.

Согласно оперативному замыслу силы Южного экспедиционного флота были разделены на четыре основных соединения под общим руководством командующего 2-м флотом вице-адмирала Кондо. Ниже приводятся состав,

дислокация к началу войны, район действия и задачи этих соединений.

Ядро сил (командующий Южным экспедиционным флотом). Состав: 2 линейных корабля, 2 тяжелых крейсера, 10 эскадренных миноносцев, 12 палубных самолетов.

Дислокация: Мако (Магун).

Район действий: Филиппины и Южно-Китайское море.

Задачи: с началом войны находиться в районе Мако, быть в готовности к встрече с крупными надводными силами противника и одновременно оказывать общую поддержку в проведении операций.

Филиппинское соединение (командующий 3-м флотом). Состав: 5 тяжелых крейсеров, 5 легких крейсеров, 1 авианосец, 3 авиатранспорта, 29 эскадренных миноносцев, 2 базовых авиационных отряда, 104 палубных самолета. На переходе часть сил авиации усиливает малайское соединение.

Дислокация: главные силы — о. Тайвань и о. Амамиосима; часть сил — район Палау.

Район действий: Филиппины.

Задачи: 1) уничтожить корабли противника в районах дислокации;

2) с началом войны захватить о. Батан, одновременно во взаимодействии с сухопутными войсками захватить Апарри, Виган, Лаоаг, Легаспи и Давао и привести в порядок авиационные базы; в кратчайший срок захватить о. Холо;

3) приблизительно в день $X+15$ высадить главные силы 14-й армии в районе залива Лингаен, а часть сил — в районе залива Ламон;

4) после общего успеха Филиппинской операции часть сил продолжать ее завершение; главными силами начать операцию против Голландской Индии.

Малайское соединение (командующий Южным экспедиционным флотом). Состав: 5 тяжелых крейсеров, 3 легких крейсера, 1 учебный крейсер, 16 эскадренных миноносцев, 16 подводных лодок, 3 авиатранспорта, 4,5 базовых авиационных отряда, 191 самолет. На переходе авиация усиливается частью сил филиппинского соединения.

Дислокация: главные силы — Санья и южная часть Французского Индокитая; часть подводных сил — сингапурское направление.

Район действий: южная часть Французского Индокитая и Малайя.

Задачи: 1) уничтожить корабли в районах дислокации;

2) с началом войны высадить часть сил 15-й армии и передовое соединение 25-й армии в южной части Таиланда; быстро захватить авиационные базы и во взаимодействии с сухопутными войсками вести воздушные операции против Малайи;

3) после начала войны во взаимодействии с сухопутными войсками в кратчайшие сроки атаковать Мири, затем Кучинг, быстро привести в порядок авиационные базы и обеспечить выдвижение части сил морской авиации;

4) приблизительно в день $X+25$ высадить главные силы 25-й армии в южной части Таиланда (часть сил охранения выделяется от филиппинского соединения).

Воздушное соединение (командующий 11-м воздушным флотом). Состав: 5,5 отряда базовой авиации, 2 эскадренных миноносца, 308 самолетов.

Дислокация: главные силы — Тайвань, часть сил — Палау.

Район действий: Филиппины, Голландская Индия и Борнео. Задачи: 1) начав боевые действия упреждающим ударом по Филиппинам, в кратчайший срок уничтожить базирующуюся здесь авиацию противника;

2) по мере успешного развертывания операций последовательно выдвигать свои базы с целью уничтожения авиации противника на направлении Голландской Индии;

3) постоянно вести разведку противника в водах боевых действий, перехватывать и уничтожать его корабли;

4) по мере захвата Мири и Кучинга выдвигаться в указанном направлении и участвовать в воздушных операциях против Малайи.

2. Вступление в Таиланд

Чтобы успешно вести наступательные операции в районах Южных морей, а при необходимости и затяжные военные действия после их захвата, требовалось привлечь Таиланд на сторону Японии и обеспе-



*Японская армия: офицер-парашютист; летчик;
офицер-танкист; пехотинец.*

читать в стране общественный порядок. Как указывалось выше, большие надежды возлагались на прояпонскую позицию и диктаторскую власть премьер-министра Таиланда Пибун Сонграма. Однако из-за сложной обстановки в Таиланде трудно было предвидеть дальнейшее развитие событий в стране. Существовало опасение, что Англия сможет упредить Японию в своего рода оккупации страны.

24 ноября Ставка информировала главнокомандующего Южной группой армий относительно решения сове-

щения «об общих принципах мероприятий в отношении Таиланда» и передала ему следующие указания:

главнокомандующий Южной группой армий уполномочивается вести переговоры с властями Таиланда по всем военным вопросам, связанным с вступлением японских войск и возникшим в ходе переговоров японского посла с правительством Таиланда;

предполагается, что указанные переговоры начнутся в 18 час. дня X — 1 и закончатся к 0 час. дня X;

главнокомандующий Южной группой армий до 18 час. дня X — 1 информирует посла о времени начала переговоров и будет всячески оказывать ему содействие;

вступление войск проводится по плану независимо от результата переговоров с Таиландом. При вступлении через восточную границу Таиланда и высадке десанта непосредственно в Бангкоке стремиться избегать столкновения между японскими и тайскими вооруженными силами;

в случае неблагоприятной обстановки для начала переговоров до вступления войск доложить об этом центру и ждать указаний.

Таким образом, переговоры с Таиландом должны начаться в 18 час. 7 декабря и закончиться до 00 час. 8 декабря. Главнокомандующий Южной группой армий должен был сообщить японскому послу Цубоками время начала переговоров до 18 час. 7 декабря. Главнокомандующий Тэраути сообщил послу это время в 12 час. 7 декабря.

Положение правительства Пibuна Сонграма было не из легких, так как страна находилась под влиянием как Японии, так и Англии. Вечером 27 ноября Пибун Сонграм обратился по радио с воззванием к народу. В своем обращении он заявил: у тайского народа не должно быть враждебных чувств к иностранцам; нет необходимости проявлять тревогу в связи с сосредоточением иностранных войск в Британской Малайе и Французском Индокитае; не поддаваться пропаганде иностранных держав; Таиланд должен укреплять свою обороноспособность и быть готовым к чрезвычайным обстоятельствам.

Перед 15-й армией (командующий генерал-лейтенант Иида Сёдзиро, начальник штаба генерал-майор Исаяма

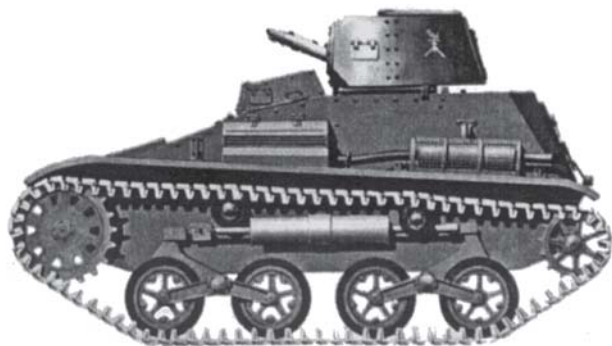

Малый танк Тип 94 состоял на вооружении до 1943 г. Боевая масса — 3,4 т; вооружение — 6,5-мм пулемет; бронирование — 12 мм лоб, 8 мм борт, 10 мм башня; экипаж — 2 чел.; скорость по шоссе — 40 км/ч; запас хода — 200 км.

Харуки) в составе 33-й и 55-й дивизий была поставлена задача — после вступления в Таиланд обеспечить общественный порядок в стране и быть в готовности к последующим боевым действиям в Бирме.

Штаб 15-й армии был сформирован в Осаке. 27 ноября он прибыл в Сайгон.

55-я дивизия (командир генерал-лейтенант Такэноути Хироси), сформированная на о. Сикоку, в течение двух дней (26— 27 ноября) своими главными силами прибыла в Хайфон, а отряд Уно (143-й пехотный полк дивизии) — в Сайгон. 33-я дивизия (командир генерал-лейтенант Сакураи Сэйдзо) находилась в это время в Центральном Китае. Предполагалось, что после начала войны дивизия будет переброшена морским путем в Бангкок. Предполагалось также по железной дороге перебросить из Хайфона на юг главные силы 55-й дивизии. Следовательно, 15-я армия сразу же после начала войны могла использовать только отряд Уно. Гвардейская дивизия (командир генерал-лейтенант Нисимура Такумаро), которая входила в состав 25-й армии и дислоцировалась в южной части Французского Индокитая, была временно подчинена командующему 15-й армией для несения оккупационной службы в Таиланде. Основные

силы гвардейской дивизии должны были прибыть в Бангкок по суше, а отряд Иосида (один пехотный батальон дивизии) — по морю. Прибывший по морю отряд Уно должен был расположиться на аэродромах на побережье Сиамского залива, а затем быстро захватить Виктория-Пойнт — важный пункт в южной части Бирмы на побережье Индийского океана.

Весьма важное значение придавалось тому, чтобы на переговорах тайландское правительство было представлено самим Пибунгом Сонграмом. Однако вечером 7 декабря Пибунг Сонграм неожиданно выехал на восточную границу для проведения инспектирования. Из столицы выехал также и военно-морской министр. В этой обстановке японский посол в 1 час 50 мин. 8 декабря вручил японские требования министру иностранных дел Тайланда. Поскольку позиция Пибунга Сонграма в то время оставалась неясной, возникла опасность столкновения между японскими и тайландскими вооруженными силами. Тайландское правительство хранило молчание. Тогда в 3 час. 30 мин. главнокомандующий Тэраути отдал приказ о вторжении с суши японских войск в Тайланд.

Утром 8 декабря гвардейская дивизия своими главными силами перешла государственную границу Тайланда, и на рассвете 9 декабря ее передовые подразделения вступили в Бангкок. Отряд Иосида 6 декабря вышел с о. Фукуок и до рассвета 8 декабря произвел высадку на побережье в окрестностях Бангкока.

Во время оккупации в двух-трех местах произошли мелкие стычки с тайландскими войсками, которые сразу же прекратили сопротивление.

Отряд Уно 5 декабря вышел с мыса Сен-Жак и под прикрытием сил флота в течение часа (с 8 до 9 час.) 8 декабря высадил главные силы в Чумпон, а оставшиеся подразделения — в трех других пунктах побережья, захватив близлежащие аэродромы. 11 декабря главные силы отряда вышли к р. Кра на бирманско-тайландской границе и вечером 14 декабря во взаимодействии с 10-й авиационной группой захватили Виктория-Пойнт.

После вторжения японских войск в Тайланд отношение тайландского правительства быстро изменилось

к лучшему. 10 декабря Пибун Сонграм обещал послу Цубоками заключить договор с Японией о союзе, и 21 декабря он был официально заключен.

3. Начало Малайской операции

Малайская операция рассматривалась как важнейшая среди операций по захвату районов Южных морей. Она началась высадкой десанта после длительного перехода морем при отсутствии противодействия противника и закончилась захватом современной крепости Сингапур после преодоления многочисленных дефиле на протяжении около тысячи километров. При проведении операции встретились различные трудности как стратегического, так и тактического характера.

Учитывая неизбежность столкновения с Японией, английские власти в Малайе перебросили в ее северную часть сухопутные войска. В третьей декаде ноября были проведены крупные маневры с участием сухопутных войск, военно-воздушных и военно-морских сил. В начале декабря было сообщено о создании нового дальневосточного флота под командованием вице-адмирала Филлипса. Флагманским кораблем флота стал новейший линейный корабль «Принс оф Уэлс»¹.

Основные силы английской авиации базировались в Сингапуре, а часть сил — на границе с Таиландом. Воды восточнее Сингапура усиленно патрулировались кораблями и авиацией. Началось воздушное патрулирование также в районах Кота-Бару и Куантана. На границе с Таиландом были развернуты крупные наземные силы, которые в районе Кота-Бару составляли 9 тыс. человек, а в провинции Кедах — около 20 тыс. человек.

Особенности погоды в Малайе оказывали большое влияние на ход разработанной Японией молниеносной

¹ «Принс оф Уэлс» вступил в строй в 1941 году и считался у англичан одним из сильнейших в своем классе кораблей. Он имел десять 350-мм орудий, многочисленную зенитную артиллерию, много пулеметов, мощную броню и скорость хода свыше 30 узлов.

операции. Малаккский п-ов, зажаты между Южно-Китайским морем и Бенгальским заливом, в основном не входит в зону зарождающихся в этих водах тайфунов. Однако полуостров в значительной степени находится под воздействием муссонов. В период с ноября по март здесь проходит северо-восточный муссон с сильными ветрами и ливневыми дождями. Волны на море достигают высоты 1,5—2 м, что делает почти невозможным высадку десанта. При выборе времени начала войны армейское и военно-морское командование, конечно, учитывало влияние погоды. Операция была рассчитана на то, чтобы захватить противника врасплох. В период северо-восточных муссонов здесь, в районе центральной горной системы, на восточном побережье выпадает большое количество осадков, в то время как на западном побережье стоит ясная погода. Эти погодные условия оказывали влияние на действия всех сил, особенно авиации, а главное, затрудняли противнику ведение воздушной разведки.

Для Малайской операции были привлечены от сухопутных войск 25-я армия и 3-е авиационное соединение, а от флота — малайское оперативное соединение; основу его составлял Южный экспедиционный флот, которому была придана 22-я воздушная флотилия.

В состав 25-й армии (командующий генерал-лейтенант Ямасита Томаюки, начальник штаба генерал-лейтенант Судзуки Сосаку) входили гвардейская дивизия, 5-я дивизия (командир генерал-лейтенант Мацуи Такуро) и 18-я дивизия (командир генерал-лейтенант Мацуи Ясуя). Армия была усилена 56-й дивизией (командир генерал-лейтенант Ватанабэ Масао), которая была сформирована к 27 ноября в собственно Японии, 5-я дивизия была специально подготовлена для ведения десантных действий и со времени китайского инцидента приобрела большой боевой опыт.

15 ноября генерал-лейтенант Ямасита прибыл в Сайгон. На основе приказа главнокомандующего Южной группы армий от 20 ноября был разработан оперативный план 25-й армии, содержание которого сводилось к следующему:

1. Армия с началом войны во взаимодействии с авиацией и флотом главными силами высаживается южнее перешейка Малаккского пролива и, уничтожая английские войска, выдвигается на рубеж р. Перак; в дальнейшем, наращивая усилия, взаимодействуя с авиацией, выходит через Куала-Лумпур на рубеж Джохорского пролива и после подготовки захватывает Сингапур.

В это время одна группа войск высаживается на юго-восточном побережье Малайи с целью обеспечить продвижение главных сил.

2. В случае возникновения трудностей с высадкой первого эшелона, включающего главные силы армии, часть ее сил выдвигается в южный Таиланд и обеспечивает базирование авиации на передовых аэродромах, после чего высаживаются основные силы.

3. 5-я дивизия (главные силы армии) сосредоточивается в порту Сання, откуда в день X — 4 выходит под прикрытием флота; на рассвете дня X высаживается основными силами в Сингоре, а частью сил — в Патани, захватывает аэродромы, немедленно переходит государственную границу, уничтожает противостоящего противника, выходит на рубеж р. Перак и захватывает мостовые переправы.

4. Отряд Такуми (56-й пехотный полк 18-й дивизии под командованием командира 23-й пехотной бригады генерал-майора Такуми) сосредоточивается в порту Сання, откуда в день X—4 выходит под прикрытием флота, высаживается на рассвете дня X в Кота-Бару, уничтожает противостоящего противника и захватывает близлежащие аэродромы, в дальнейшем наступает в направлении Куала-Тренгану, Куантан с целью захвата аэродромов.

5. Гвардейская дивизия после выполнения в начале войны в составе 15-й армии своей задачи по несению гарнизонной службы в Таиланде последовательно перебрасывается по суше и морем на направление действия основных сил 25-й армии, сосредоточивается в тылу 5-й дивизии и в зависимости от обстановки следует за боевыми порядками 5-й дивизии или вводится в бой, пройдя через боевые порядки 5-й дивизии, не позднее примерно

дня $X+15$ сосредоточивает в тылу 5-й дивизии около трех пехотных батальонов.

6. 3-е авиационное соединение до дня X — 3 развертывается в южной части Французского Индокитая; часть сил соединения выделяется для прикрытия транспортных судов; с началом войны во взаимодействии с морской авиацией наносит удары по аэродромам противника и прикрывает высадку главных сил армии; в дальнейшем подавляет авиацию противника, а частью сил взаимодействует с наземными войсками.

7. Силы второго эшелона десанта до дня $X+3$ сосредоточиваются в бухте Кам-Рань; в день $X+8$ высаживаются в Сингоре, Патани и Кота-Бару для усиления частей первого эшелона десанта.

8. После выхода на рубеж р. Перак войска армии, произведя необходимую подготовку, форсируют ее, возобновляют наступление (предположительно в день $X+15$) и захватывают район Куала-Лумпур; в дальнейшем, уничтожая противника, продвигаются в направлении Джохорского пролива. В это время часть сил армии на малых судах осуществляет последовательные высадки вдоль западного побережья, облекая действия основных сил.

9. Основные силы 18-й дивизии после высадки на перешейке Малаккского п-ова быстро захватывают о. Пенанг, обеспечивают порядок в тылу армии к северу от р. Перак и готовятся к операции против о. Суматра.

10. Основные силы 56-й дивизии в ходе успешных действий армии высаживаются на участке Куантан, Мерсинг и наступают в направлении Джохорского пролива.

11. При выходе на рубеж Джохорского пролива армия, сосредоточив все свои силы, после завершения подготовки форсирует его западнее дамбы и захватывает Сингапур.

12. Командный пункт армии продвигается вместе со вторым десантным эшелоном 5-й дивизии и на рассвете дня X прибывает в Сингору; в дальнейшем по мере развития обстановки перемещается бросками в Тайпинг, Куала-Лумпур и Клуанг.

В оперативном плане 25-й армии были детально разработаны пункты, касающиеся десантирования, распределения транспортных судов и базирования авиации.

Пункты и порядок десантирования.

Первый эшелон: побережье восточнее Сингоры (правый фланг): штаб 5-й дивизии, 6 пехотных батальонов, 4 артиллерийские батареи, 3 танковые роты, отряд аэродромного обслуживания;

побережье западнее устья р. Патани и побережье восточнее Тепы (левый фланг): 3 пехотных батальона, 2 артиллерийские батареи, 1 танковая рота, отряд аэродромного обслуживания;

побережье восточнее устья р. Келантан (отряд Такуми): штаб бригады, 3 пехотных батальона, 1 артиллерийская батарея, отряд аэродромного обслуживания.

Второй эшелон: Сингора (главные силы), Патани и Кота-Бару (часть сил): колесный транспорт главных сил 5-й дивизии, дивизион тяжелой артиллерии, 4 танковые роты, колесный и вьючный транспорт отряда Такуми.

Третий эшелон: Сингора (главные силы), Патани (часть сил): 3 пехотных батальона и артиллерийский дивизион 5-й дивизии, главные силы 18-й дивизии (6 пехотных батальонов, 8 артиллерийских батарей), армейские подразделения непосредственного подчинения, военно-этапная часть.

Четвертый эшелон: Сингора: часть сил гвардейской дивизии (3 пехотных батальона, артиллерийский дивизион).

Пятый эшелон: участок Куантан, Мерсинг (в зависимости от обстановки): главные силы 56-й дивизии (6 пехотных батальонов, 2 артиллерийских дивизиона).

Время десантирования. Первый эшелон 5-й дивизии начинает высадку в 3 час. 00 мин. дня X, до рассвета производятся два рейса. Высадка заканчивается в течение полутора суток.

Первый эшелон отряда Такуми начинает высадку в 1 час 00 мин. дня X (если не позволит обстановка, то в 1 час 00 мин. дня X+1), до рассвета производятся три рейса; транспортные суда отходят в направлении Патани, ночью дня X вновь прибывают на якорную стоянку Кота-Бару и до рассвета следующего дня заканчивают высадку.

Вторые эшелоны 5-й дивизии и отряда Такуми начинают высадку до рассвета примерно дня X+8 и заканчивают за трое суток.

Время высадки других эшелонов будет указано особо.

Распределение транспортных судов: для высадки в Сингоре — 11 транспортов; в Патани и Тепе — 6; в Кота-Бару — 3.

Скорость на переходе: полная — 15 узлов, назначенная — 14, средняя — 12, малая — 9.

Базы. О. Хайнань и французский Индокитай: Хайкоу, Санья, Хуанлю, Туран, Ня-Гранг, Сайгон используются совместно армейской и морской авиацией; Ханой, Хайфон, Пномпень, Конпонтрассю, о. Фукуок, Конпонкунан, Куракору, Сием-Реап используются в основном армейской авиацией; Цудомо, Сок-Гранг, Биен-Хоа используются в основном морской авиацией (в зависимости от обстановки могут временно использоваться базы на о. Фукуок или Конпонтрассю и Таю).

Южный Таиланд: Сингора, Патани, Бандой используются совместно армейской и морской авиацией.

Взаимодействующая авиация

Армейская авиация	459 самолетов	} 612 самолетов
Резерв	153 самолета	
Морская авиация	158 самолетов	} 187 самолетов
Резерв	29 самолетов	
Всего		799 самолетов

Командующий Ямасита на основе указанного оперативного плана и директивы Ставки отдал 23 ноября следующий приказ по армии:

«1. Задача армии — взаимодействуя с Южным экспедиционным флотом, 3-м авиационным соединением и 15-й армией, в кратчайший срок захватить Сингапур и уничтожить силы английской армии на Дальнем Востоке.

2. Армия во взаимодействии с флотом на рассвете дня X высаживается на восточном побережье в центральной части Малаккского п-ова и в результате стремительного удара главными силами выходит на рубеж р. Перак, захватывает переправы и аэродромы и готовится к дальнейшим действиям.

День X будет указан особо.

3. 5-й дивизии утром в день X—4 выйти из порта Сання, на рассвете дня X главными силами высадиться в районе Сингоры, а частью сил — в районах Тепы и Патани, захватить аэродромы и одновременно прочно удерживать важнейшие пункты севернее окрестностей Садао и Бетонга; в дальнейшем в возможно кратчайший срок выйти на левый берег р. Перак, захватить переправы и аэродромы и быть в готовности к дальнейшим действиям.

4. Отряду Такуми, следуя по маршруту 5-й дивизии, высадиться на рассвете дня X в районе Кота-Бару, захватить аэродромный узел и обеспечить условия для действия главных сил армии.

Если по обстановке высадка будет отложена, ждать особого приказа до 10 час. 00 мин. дня X — 1.

5. Частью второго эшелона десанта во главе с командиром 6-го танкового полка выйти в день X — 5 из бухты Кам-Рань, в день X+6 высадиться главными силами в районе Сингоры, а частью сил — в районе Патани.

6. Командиру 9-го железнодорожного полка на основе соглашения между Японией и Таиландом в возможно кратчайший срок использовать железные дороги в Таиланде для обеспечения действий армий.

7. Я с 25 ноября буду находиться в Сання. В дальнейшем на «Рюдзё Мару» вместе с 5-й дивизией на рассвете дня X высаживаюсь в Сингоре»¹ (см. схему 3).

¹ Обращает на себя внимание порядок смены командных пунктов командующего 25-й армией, что типично и для других формирований, предназначенных к десантированию. С момента начала посадки войск до выхода последнего транспорта с войсками командующий находится на берегу, затем переносит командный пункт на транспорт (не боевой корабль) и в числе первых (вместе с дивизией первого эшелона) высаживается сам и переносит командный пункт на берег.

Такая организация системы управления, по-видимому, оправдала себя, поскольку обеспечивала непрерывность и конкретность руководства при посадке войск на транспорт, при переходе морем и при высадке на всех этапах с начала боя за участки высадки, захват плацдарма и до выгрузки всех войск армии с вооружением и техникой.

При этой системе со стороны командующего армией руководство несколько ослаблялось лишь на этапе перехода морем, поскольку здесь ответственность возлагалась на морских командиров.

3-е авиационное соединение (командир генерал-лейтенант Сугахара Митита) имело в своем составе 3, 7 и 12-ю авиационные группы, 15-й отдельный авиационный отряд, 81-й авиационный отряд, части наземного обслуживания и приданную 10-ю авиационную группу из состава 5-го авиационного соединения. В 3-м авиационном соединении насчитывалось около 450 самолетов, в том числе около 180 истребителей, около 100 легких и 130 тяжелых бомбардировщиков и 45 разведчиков.

3-е авиационное соединение, штаб которого находился в Нанкине и которое вело боевые действия на китайском направлении, для ускорения подготовки к предстоящей операции 16 ноября выдвинуло свой командный пункт в Сайгон, а 1 декабря — в Пномпень.

Подразделения наземного обслуживания к концу ноября закончили развертывание в южной части Французского Индокитая. Большая часть авиационных сил соединения в предвидении войны была заранее развернута на севере Французского Индокитая, а к 5 декабря перебазируется на юг.

Главные силы 3-го авиационного соединения предназначались для действий на малайском, а часть сил в составе 10-й авиационной группы — на бирманском направлениях. С началом войны на соединении возлагалась задача по уничтожению авиации противника на малайском направлении, прикрытию конвоев с воздуха и обеспечению высадки 25-й армии.

При выполнении задачи по уничтожению самолетов противника армейская авиация должна была действовать против северной, а морская авиация — против южной части Британской Малайи. Основными объектами налетов должны были стать аэродромы торпедоносной авиации.

Для взаимодействия с сухопутными войсками в Малайской операции и при вторжении в Таиланд выделялось Малайское оперативное соединение ВМФ во главе с командующим Южным экспедиционным флотом вице-адмиралом Одзава Дзисабуро. Состав сил соединения и их задачи были следующие:

главные силы — оперативное обеспечение и поддержка;

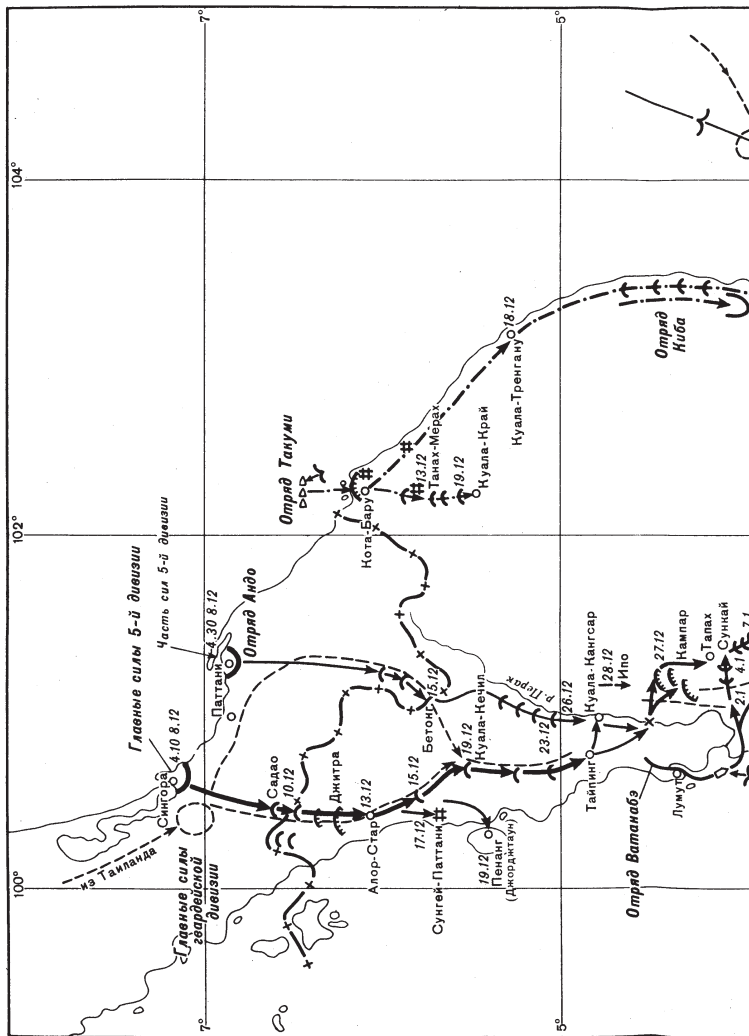



Схема 3.
Ход операции
по захвату Малайи

7-я дивизия крейсеров — уничтожение кораблей противника и прикрытие конвоя;

3-я эскадра эсминцев — непосредственное охранение транспортов и обеспечение высадки;

4-я и 5-я эскадры подводных лодок — атаки кораблей противника, выходящих из Сингапура в северном направлении, постановка мин в Сингапурском заливе и ведение разведки;

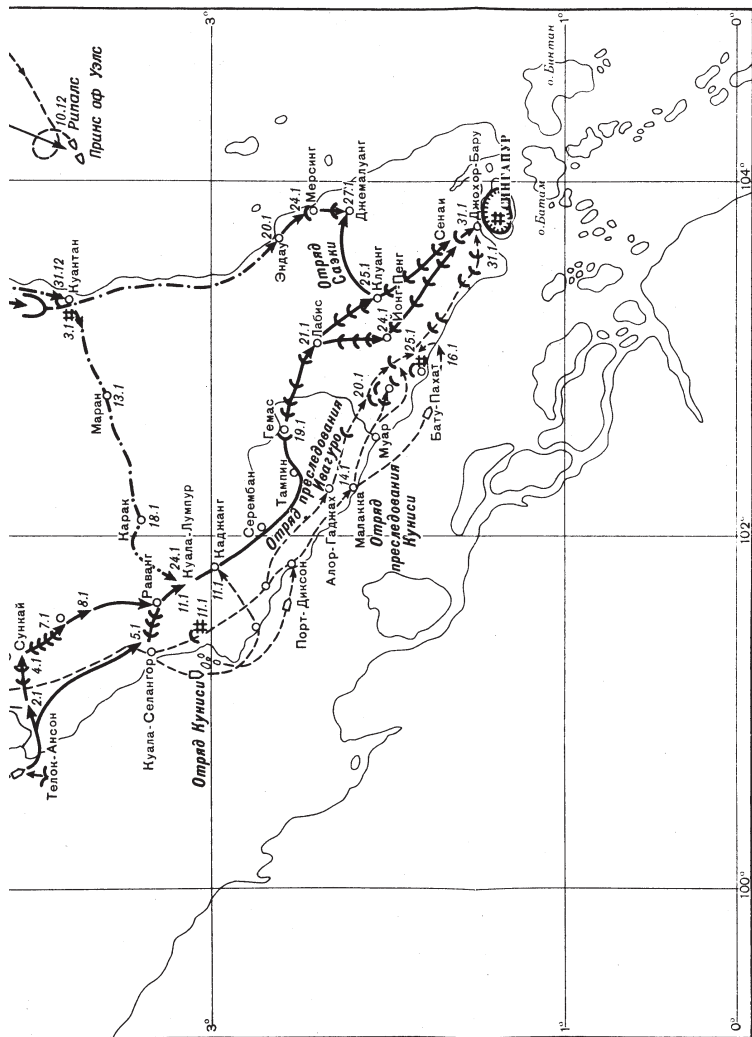
22-я воздушная флотилия — атака кораблей и самолетов противника, воздушная разведка и ПВО якорных стоянок, авиационных баз и конвоя;

12-я воздушная флотилия — охранение конвоя на переходе и ПВО якорных стоянок.

К 26 ноября главные силы Малайского оперативного соединения сосредоточились в Санья (о. Хайнань). К 6 декабря авиационные соединения выдвинулись на базы в южной части Французского Индокитая, а самолеты гидроавиации приступили к выполнению задачи по охране конвоя у его побережья.

Вечером 2 декабря командующий 25-й армией получил приказ командующего Южной группой армий начать операцию, и 4 декабря в 6 час. 30 мин. транспорты с войсками 25-й армии под прикрытием Малайского оперативного соединения вышли из Санья. Это произошло сразу же после того, как маневренное соединение ВМФ, перед которым стояла задача атаковать Перл-Харбор, повернуло курсом на юго-восток в направлении Гавайских о-вов.

После выхода из Санья конвой до вечера 5 декабря шел курсом строго на юг. Затем у южной оконечности Индокитайского п-ова взял курс на запад, а в полночь 6 декабря — на северо-запад, имитируя движение в Бангкок. В полдень 7 декабря в пункте юго-западнее о. Фукуок конвой внезапно изменил курс на юго-запад и отдельными группами направился в Сингору, Патани и Кота-Бару. В полдень 6 декабря он был обнаружен самолетами противника, что создало угрозу перехвата его английскими кораблями из Сингапура. Но все обошлось благополучно. Конвой раньше срока, в 10 час. 30 мин., 7 декабря прибыл в район развертывания, отдельными группами взял курс на юго-запад к пунктам высадки и примерно в

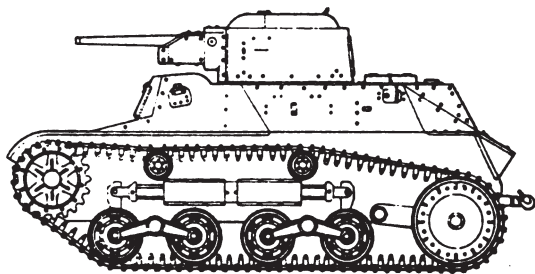

Японский малый танк «Те-Ке» (Тип 97) использовался главным образом для ведения разведки. Боевая масса — 4,8 т; вооружение — 37-мм пушка; бронирование — 12 мм лоб, 16 мм борт, 12 мм башня; экипаж — 2 чел.; скорость по шоссе — 40 км/ч; запас хода — 250 км.

полночь 7 декабря прибыл к назначенным якорным стоянкам (см. схему 3).

5-я дивизия тотчас приступила к высадке в Сингоре и Патани, используя высадочные средства. Из-за большого волнения на море для высадки потребовалось несколько больше времени, чем предполагалось. Тем не менее дивизия, не встретив никакого сопротивления, успешно закончила ее в Сингоре в 4 час. 10 мин., а в Патани — в 4 час. 30 мин.

Вместе со вторым эшелоном в Сингору прибыл командующий Ямасита.

Отряд Такуми, направлявшийся в Кота-Бару, во время высадки встретил сопротивление со стороны авиации и наземных войск противника. Группа конвоя в составе трех транспортов под прикрытием отряда охранения из состава 3-й эскадры эскадренных миноносцев в 23 час. 30 мин. 7 декабря прибыла на якорную стоянку. В 1 час 30 мин. десант под огнем противника частью сил высадился на берег.

С 3 час. 30 мин. авиация противника группами по три-четыре самолета неоднократно бомбила транспорты, потопив один из них и повредив два других. Командир отряда Такуми решил приостановить высадку, и поврежденные транспорты в сопровождении отряда охранения отошли к Патани. После захода солнца они возвратились,

а утром 9 декабря возобновили высадку и закончили ее к вечеру того же дня.

8 декабря на рассвете 3-е авиационное соединение развернуло действия по уничтожению авиации противника. Первый удар был нанесен по районам Кота-Бару и Кедах. За два дня с начала войны авиация противника была подавлена. Было уничтожено около трети английских самолетов в Малайе. Оставшиеся авиационные силы противника укрылись в районе Сингапура.

Командир 12-й авиационной группы генерал-майор Аоки Такэдо, находясь на базе во Французском Индокитае и не получив к 9 час. сообщения о занятии нашими десантными силами аэродромов, решил на свой страх и риск поднять в воздух всю свою группу в составе 1-го и 11-го авиационных отрядов. Прибыв в район Сингоры и Патани и не обнаружив противника, группа успешно совершила посадку на местных аэродромах.

22-я воздушная флотилия ВМФ утром 8 декабря совершила первый налет на аэродромы и другие военные объекты противника в Сингапуре, а на следующий день после полудня нанесла бомбо-штурмовой удар по аэродрому Куантан.

4. Уничтожение Восточного флота Англии

Большую тревогу у японского командования при высадке первого эшелона десанта в Малайе вызывали действия, которые могли предпринять линейные корабли «Принс оф Уэлс» и «Рипалс», составлявшие ядро Восточного флота Англии¹.

По данным воздушной разведки, проведенной после полудня 8 декабря силами 22-й воздушной флотилии, было установлено, что в Сингапурской бухте находятся

¹ Восточного флота в Сингапуре не было. Англичане планировали создать в Сингапуре — своей главной базе на Тихом океане — такой флот, но пока имели лишь один линейный корабль «Принс оф Уэлс», линейный крейсер «Рипалс» (линейным кораблем он назван в книге ошибочно) и четыре эскадренных миноносца.

2 линейных корабля, 2 тяжелых крейсера и 4 эскадренных миноносца. Можно было не сомневаться, что линейными кораблями были «Принс оф Уэлс» и «Рипалс». После полудня 9 декабря воздушная разведка вновь подтвердила, что основные силы флота противника по-прежнему находятся в Сингапурской бухте.

Однако в 17 час. 10 мин. 9 декабря от находившегося на подводной лодке «И-65» командира 30-го дивизиона подводных лодок неожиданно было получено следующее донесение: «Вижу два линейных корабля типа «Рипалс». Пеленг 196°, дистанция 225 миль от о. Брокен-Долл. Курс 340°, скорость 14 узлов»¹.

Командующие Малайским оперативным соединением и Южным экспедиционным флотом решили с помощью самолетов и подводных лодок установить контакт с линейными кораблями противника, после чего утром 10 декабря атаковать их всеми силами авиации, а затем и кораблями.

Ночью 9 декабря корабли и подводные лодки начали поиск, и в 3 час 41 мин. 10 декабря подводная лодка «И-58» обнаружила корабли противника. Теперь они шли курсом на юг со скоростью 16 узлов. Подводная лодка начала преследование, но в 4 час. 30 мин. потеряла контакт с противником.

Главные силы Южного экспедиционного флота, которые шли курсом на юг, и Малайское оперативное соединение, шедшее на север, около 4 час. 10 декабря встретились примерно в 50 милях юго-восточнее о Брокен-Долл. Отсюда они начали совместный поиск в южном направлении, но, не обнаружив противника, в 8 час. 15 мин. прекратили поиск.

В 11 час. 56 мин. 10 декабря корабли противника, продолжавшие идти в южном направлении, были вновь обнаружены примерно в 40 милях восточнее Куантана².

¹ Английские корабли вышли в Сиамский залив после получения известия о том, что в районе Кота-Бару противник произвел высадку десанта, что справедливо расценивалось как реальная угроза Сингапуру.

² Английские корабли обнаруживались неоднократно. Впервые их заметила подводная лодка в 300 милях севернее Сингапура. Однако

В воздух были подняты все силы морской авиации, основу которых составляла 22-я авиационная группа. С 12 час. 14 мин. до 14 час. 50 мин. наши самолеты непрерывно атаковали противника. В результате «Принс оф Уэлс» и «Рипалс» были потоплены¹.

Наши потери — 3 самолета и 21 человек.

5. Начало Филиппинской операции

В состав Филиппинского архипелага входят свыше 7 тыс. крупных и мелких островов. Наибольшими из них являются Лусон, Минданао, Самар, Негрос, Палаван, Панай, Миндоро, Лейте, Себу.

В начальный период войны задача операции на Филиппинах состояла в том, чтобы захватить столицу Манилу

поиск их японской военно-морской авиацией, вылетевшей с аэродрома близ Сайгона, оказался безрезультатным, так как подводная лодка неточно сообщила координаты. Радиолокационных станций японские самолеты не имели.

Второй раз английские корабли были обнаружены следовавшими за ними тремя японскими гидросамолетами, но японские летчики приняли их за свои.

В третий раз корабли были обнаружены японской подводной лодкой, которая донесла об этом в Сайгон и произвела безрезультатную попытку атаковать соединение торпедами.

¹ Рассмотренный здесь бой, известный как «бой в Сиамском заливе», с тактической точки зрения интересен тем, что он продемонстрировал большие возможности авиации в борьбе с крупными надводными кораблями — линкорами и линейными крейсерами.

В этом бою впервые в истории, военно-морского искусства авиация самостоятельно уничтожила свободно маневрирующее в море соединение линейных кораблей противника.

Вместе с тем бой показал низкую эффективность зенитной артиллерии кораблей английского соединения. Зенитная артиллерия только «Принс оф Уэлс» и «Рипалс» (без эскадренных миноносцев) насчитывала шестнадцать 132-мм орудий, двадцать 114-мм, пятьдесят восемь 40-мм орудий и большое количество 12,7-мм пулеметов.

Если при этом учесть, что японские торпедоносцы производили торпедометание с высоты 100 м и с дистанции менее 2 тыс. м и что, несмотря на это, японцы, по данным автора, потеряли всего три самолета (по другим источникам — четыре), станет очевидным, что уровень боевой подготовки на английских кораблях был чрезвычайно низким.

на о. Лусон и город Давао на о. Минданао. Манила была крупной базой США на Дальнем Востоке и одновременно политическим, военным и экономическим центром Филиппин; Давао — важным политическим, военным и экономическим центром в южной части архипелага. Овладев этими двумя пунктами; можно было рассчитывать на достижение стратегической цели всей Филиппинской операции. После овладения о. Лусон предусматривались действия по захвату центральной части Филиппин и подавлению сопротивления оставшихся войск противника.

Для захвата Филиппин были выделены от сухопутных войск 14-я армия (командующий генерал-лейтенант Хомма Масахару, начальник штаба генерал-лейтенант Маэда Масами) и 5-е авиационное соединение (командующий генерал-лейтенант Обата Хидэёси), а от военно-морских сил — Филиппинское оперативное соединение (командующий вице-адмирал Такахаси Ибо), основу которого составлял 3-й флот и 11-й воздушный флот (командующий вице-адмирал Цукахара Нисидзо). Кроме того, для поддержки были выделены ядро сил Южного экспедиционного флота и Малайское оперативное соединение.

На время Филиппинской операции 5-е авиационное соединение подчинялось командующему 14-й армией, основу которой составляли 16-я и 48-я дивизии и 65-я бригада, предназначавшаяся для несения охранной службы. В составе авиации насчитывалось до 500 самолетов, в том числе около 200 самолетов 5-го авиационного соединения и около 300 самолетов 11-го воздушного флота.

Если Малайская операция осуществлялась внезапной высадкой десанта с одновременным проведением воздушных налетов, то в Филиппинской операции была применена классическая последовательность, предусматривавшая предварительный захват господства в воздухе, а затем высадку десантов¹.

¹ Десантные операции японского флота и армии в начальном периоде войны на Тихом океане действительно характеризуются двумя способами их проведения: по принципу внезапности и по принципу, который автор называет классическим.

Сущность первого способа определена его названием, он был возможен только в самом начале войны. Второй способ, основной, пре-

Для успешного решения задач авиации необходимо было, как и в Малайской операции, быстро перебазировать ее на территорию противника, поэтому для захвата и удержания авиационных баз выделялись соответствующие силы.

Оперативный план по захвату Филиппин был разработан с учетом общего замысла.

1. С началом войны армейская и базовая авиация ВМФ осуществляют операцию по уничтожению самолетов противника на о. Лусон, а часть сил авианосной авиации — в направлении о. Минданао. Армейская авиация действует к северу, а морская авиация — к югу от 16-й параллели.

2. В период $X+2$ — $X+4$ передовые части сухопутных войск и ВМФ захватывают и удерживают аэродромы на о. Батан (пролив Баши), в Апарри, Виган, Лаоаг, Легаспи. Авиация, используя эти передовые аэродромы, усиливает воздушные операции.

Уничтожение основных сил авиации противника рассчитано за 3 дня, а остальных сил — за 9—12 дней после начала войны.

3. Примерно в день $X+15$ главные силы 14-й армии высаживаются в заливе Лингаен, а часть сил — в заливе Ламон и, наступая в общем направлении на Манилу, захватывают ее.

Встреча с войсками американо-филиппинской армии предполагается в окрестностях Манилы. Город Манила захватывается примерно в день $X+50$.

дусматривал строгую последовательность действий и ни в коей мере не отрицал внезапности, а, наоборот, предусматривал ее на каждом этапе. Анализ десантных операций, в том числе и описанных автором, показывает их следующую типовую схему:

захват господства на море;

достижение господства в воздухе как обязательное условие обеспечения дальнейшего хода операции;

захват и оборудование аэродромов, выдвинутых в сторону вторжения, действия на берегу, высадка специальных инженерных частей для решения этой задачи;

обеспечение сосредоточения посадки и перехода морем;

высадка под прикрытием корабельной артиллерии и авиации;

стремительное продвижение по берегу еще до завершения высадки.

Оперативное расписание к плану захвата Филиппин

Силы	Состав	Задачи	Пункт сосредоточения	Время выхода	Пункт высадки	Время высадки
Отряд Танака	2-й тайваньский пехотный полк (без полутора батальонов) 48-й дивизии. Часть сил отряда наземного обслуживания. Подразделение морских инженерно-строительных войск	Захват и приведение в порядок аэродрома Апарри	Мако	День X	Апарри	День X+2
Отряд Канно	Полтора батальона 2-го тайваньского пехотного полка. Часть сил отряда наземного обслуживания. Подразделение морских инженерно-строительных войск	Захват и приведение в порядок аэродромов Виган и Лаоаг	Мако	День X	Виган	День X+2
Отряд Кимура Перевые части	33-й пехотный полк (без одного батальона) 16-й дивизии. Часть сил отряда наземного обслуживания базовой авиации. Подразделение морских инженерно-строительных войск	Захват и удержание аэродрома Летаспи	Палау	День X	Летаспи	День X+4
Отряд Миура	Один батальон 33-го пехотного полка. Часть сил отряда наземного обслуживания базовой авиации. Подразделение морских инженерно-строительных войск. Отряд Сакагути 16-й армии (56-я смешанная пехотная группа)	Захват и удержание аэродрома Давао. В дальнейшем отряд Сакагути направляется в Таракан через о. Холо	Палау	День X	Давао	День X+6

Силы	Состав	Задачи	Пункт сосредоточения	Время выхода	Пункт высадки	Время высадки
Десантно-соединение залива Лингаен (основные силы армии)	Штаб армии, 48-я дивизия (без 2-го тайваньского пехотного полка), 9-й пехотный полк 16-й дивизии и подразделений армейского подчинения. Основные силы военно-этапной части. Большая часть отряда наземного обслуживания базовой авиации. Большая часть морских инженерно-строительных войск	Высадка в заливе Лингаен; наступление главными силами из района Кабанатуан, а частью сил — из района Тарлак на Манилу; уничтожение полевой армии противника и захват Манилы	Цзилун, Мако, Такао	День X+9 или X+10	Залив Лингаен	День X+15
Первый эшелон десанта	16-я дивизия (без 9-го и 33-го пехотных полков). Часть специальных частей и подразделений армейского подчинения. Подразделение военно-этапной части. Подразделение морских инженерно-строительных войск	Высадка в заливе Ламон; наступление на Манилу по южному берегу оз. Бай; уничтожение полевой армии противника и захват Манилы	Амамносима	День X+9 или X+10	Залив Ламон	День X+17
Второй эшелон десанта	65-я бригада. Подразделение военно-этапной части. Подразделение морских инженерно-строительных войск	Высадка главными силами в заливе Лингаен; несение охранной службы в различных пунктах о. Лусон	Такао	День X+16 или X+17	Залив Лингаен	Примерно день X+25

	Третий эшелон десанта	Высадка в заливе Лингаен; выполнение различных задач	Такао	Примерно день X+30	Залив Лингаен	Примерно день X+35
<p>Часть железнодорожных войск. Подразделение военно-этапной части. Подразделение морских инженерно-строительных войск</p> <p>4-я авиационная группа, 24-й авиационный отряд, 10-й отдельный авиационный отряд, 11-й транспортный авиационный отряд</p>						

* Это соединение имело 192 самолета, в том числе разведывательных — 27, истребителей — 72, легких бомбардировщиков — 54, тяжелых бомбардировщиков — 27, самолетов непосредственной поддержки — 12. Задачами соединения являлись:

1. Развертывание на о. Тайвань, взаимодействие с морской авиацией, развернувшейся на о-вах Тайвань, Палау, уничтожение авиации противника на филиппинском направлении; с началом войны стремительные атаки против ВМС противника, приведение в порядок аэродрома на о. Батаан.
2. Содействие главными силами передовым отрядам на переходе и во время высадки (морская авиация содействует высадке и последующим боевым действиям отрядов Кимура и Миура); быстрая передислокация с о. Тайвань на авиационные базы в северной части о. Лусон по мере их готовности и ведение воздушных операций.
3. Тесное взаимодействие с десантами во время их высадки в заливах Лингаен и Ламон; захват и приведение в порядок баз на юге по мере развития операции.
4. После достижения цели операции обеспечение перебазирования на таиландское направление.

4. Примерно в день X+6 часть сил 14-й армии во взаимодействии с 16-й армией, предназначенной для захвата Голландской Индии, овладевает Давао (о. Минданао).

На основе оперативного плана было составлено и оперативное расписание (табл. 13).

По состоянию на 15 ноября штаб 14-й армии дислоцировался в Тайхоку (Тайбэй); основные силы 48-й дивизии — в Тайхоку, а часть сил — на о. Хайнань; 16-я дивизия — в районе Киото;

65-я бригада — в районе Хиросимы; части армейского подчинения — в Китае, Маньчжурии и собственно Японии.

Отряды Танака и Канно, являвшиеся передовыми частями армии, погрузившись на суда в Такао, прибыли в Мако; отряды Кимура и Миура после погрузки в Нагоя сосредоточились на Палау. Сосредоточение передовых отрядов было закончено к концу ноября. Главные силы 16-й дивизии 25 ноября вышли из Осаки и 1 декабря прибыли на Амамиосима. Главные силы армии, имевшие задачу высадиться в заливе Лингаен, сосредоточились к 6 декабря в Такао, Мако, Цзилун. Для их переброски потребовалось около 120 судов.

5-е авиационное соединение, дислоцировавшееся в Северной Маньчжурии, примерно 15 ноября начало выдвижение и к концу месяца сосредоточилось в южной части Тайваня.

1 декабря командующий 14-й армией выдвинул свой командный пункт из Тайхоку в Такао и на следующий день получил приказ главнокомандующего Южной группой армий о начале наступательной операции.

Утром 8 декабря части и соединения армейской и морской авиации, развернувшиеся в южной части Тайваня, были в полной готовности к действиям по уничтожению авиации противника. 500 японским самолетам противостояло около 200 самолетов американской авиации, базировавшейся на Филиппинах.

В это утро часть Южного Тайваня была окутана плотным туманом, который двигался со стороны Тайваньского пролива в юго-восточном направлении. При проведении воздушных налетов приходилось учитывать не толь-

ко намерения противника, которые трудно предугадать, но также и условия погоды.

11-й воздушный флот, базировавшийся на аэродромах южнее города Тайнань, в самом начале операции не смог поднять свои самолеты в воздух. 5-му авиационному соединению, которое базировалось на аэродромах Пиндун, Цядун и Чаочжоу, хотя и в трудных условиях, но все же удалось еще до подхода полосы тумана поднять в воздух самолеты, которые достигли Северного Лусона. Не обнаружив самолеты противника, они нанесли бомбовые удары по аэродрому Тугегарао и казармам в окрестностях Багио и возвратились на базы.

Примерно в 9 час. туман стал постепенно рассеиваться, и через 2 час. 11-й воздушный флот взял курс на Южный Лусон. Находившиеся здесь основные силы авиации противника только что совершили посадку после утреннего вылета. Было неясно, имел ли этот вылет отношение к японским действиям против Перл-Харбора или к налету армейской авиации на Северный Лусон. Как бы там ни было, но в 13 час. 30 мин. самолеты морской авиации атаковали базы Кларк-Филд и Иба, сбив и уничтожив на земле около 100 самолетов противника.

10 декабря 11-й воздушный флот нанес второй удар по базам в окрестностях Манилы и Дель-Кармен, а также по кораблям и судам в Манильской бухте. Третий удар был совершен 13 декабря по базам Кларк-Филд, Иба и окрестностям Манилы, а четвертый — 14 декабря по Дель-Кармен и Николс-Филд.

5-е авиационное соединение из-за ограниченного радиуса действий самолетов не могло проводить операции в южной части Лусона. С 8 по 11 декабря оно выполняло в основном задачу по прикрытию транспортов и обеспечению высадки отрядов Танака и Канно, а также ограничивалось отдельными воздушными боями с самолетами противника. После 12 декабря, когда передовые части захватили аэродромы Апарри, Виган, Лаоаг, соединение последовательно выдвинулось на эти аэродромы и приняло участие в ежедневных боях по уничтожению авиации противника на Южном Лусоне, еще больше закрепив успех, достигнутый 11-м воздушным флотом.

Таким образом, в течение одной недели (8—15 декабря) задача по уничтожению авиации противника на филиппинском направлении в основном была выполнена. К этому времени здесь осталось 10 бомбардировщиков, примерно столько же летающих лодок и 20 истребителей, рассредоточенных преимущественно в центральной и южной части Лусона.

Отряды Танака и Канно, вышедшие из Мако в 5 час. 7 декабря, пересекли под прикрытием эскадренных миноносцев пролив Ваши, на рассвете успешно высадились соответственно в Апарри и Вигане и захватили местные аэродромы. 8 декабря части ВМФ и отряд наземного обслуживания армейской авиации заняли о. Батан, и уже 11 декабря 18 истребителей 5-го авиационного соединения совершили посадку на аэродроме Виган (см. схему 4).

Учитывая сложившуюся обстановку и считая, что противник не намеревается активизировать свои действия на Северном Лусоне, командующий 14-й армией приказал отрядам Танака и Канно наступать в южном направлении, чтобы обеспечить действия главных сил армии. В соответствии с этим оба отряда под общим командованием Танака утром 22 декабря вышли к Сан-Фернандо.

Отряд Кимура, вышедший утром 8 декабря из района Палау, в 2 час. 45 мин. 12 декабря высадился в окрестностях Легаспи. Захватив местный аэродром, отряд перешел в наступление в северном направлении для совместных действий с основными силами армии.

Для захвата Давао были использованы отряды Миура и Сакагути (из 16-й армии) под общим командованием последнего. Совершив переход с о. Палау, отряды, не встречая противодействия, произвели высадку северо-восточнее и северо-западнее Давао и в тот же день в 15 час. захватили город и аэродром. При этом было уничтожено около 3,5 тыс. солдат и офицеров противника.

22 декабря отряд Сакагути направился к о. Холо.

Участком высадки главных сил 14-й армии было выбрано основание залива Лингаен, где, как предполагалось, находились в готовности войска противника (именно отсюда американская армия в январе 1945 года начала свое контрнаступление на Лусоне), а его восточное по-

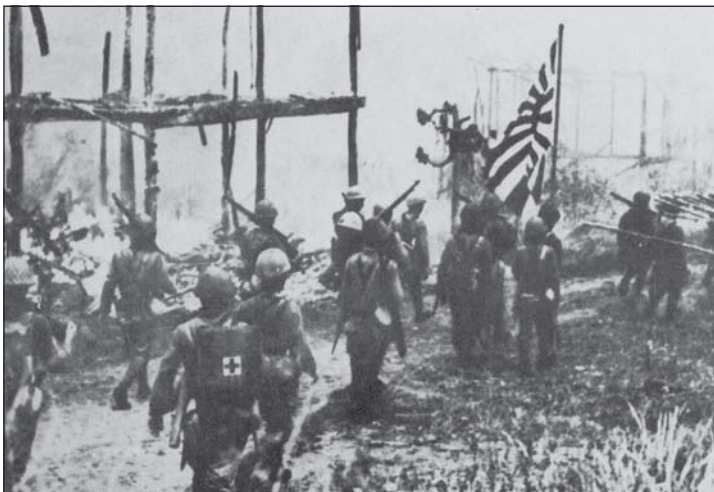

*Японская пехотная часть, высадившаяся на Филиппинах.
Декабрь 1941 г.*

бережье у западных отрогов горной системы Багио. Этот участок находился на значительном удалении от главных сил противника, которые, как считалось, дислоцировались на равнине в центральной части Лусона. Считалось также, что высадка на восточном побережье будет внезапной для противника и застигнет его врасплох.

Главные силы 14-й армии в период с 14 час. 17 декабря до полудня следующих суток под прикрытием главных сил 3-го флота вышли из Такао, Цзилуна и Мако тремя группами транспортов (76 судов) в южном направлении к заливу Лингаен.

Ночью 22 декабря конвой вошел в залив Лингаен и в 2 час. 10 мин. встал на якорь. Как предусматривалось, транспорты должны были расположиться фронтом на участке Сан-Фернандо, устье р. Арингай. Однако, поскольку точно определить место не удалось, конвой оказался значительно южнее предполагаемого. Сразу после того как суда и корабли заняли места по диспозиции, резко ухудшилась погода: нависли низкие тучи, на море поднялись двухметровые волны. Все это крайне затруднило высадку десанта.

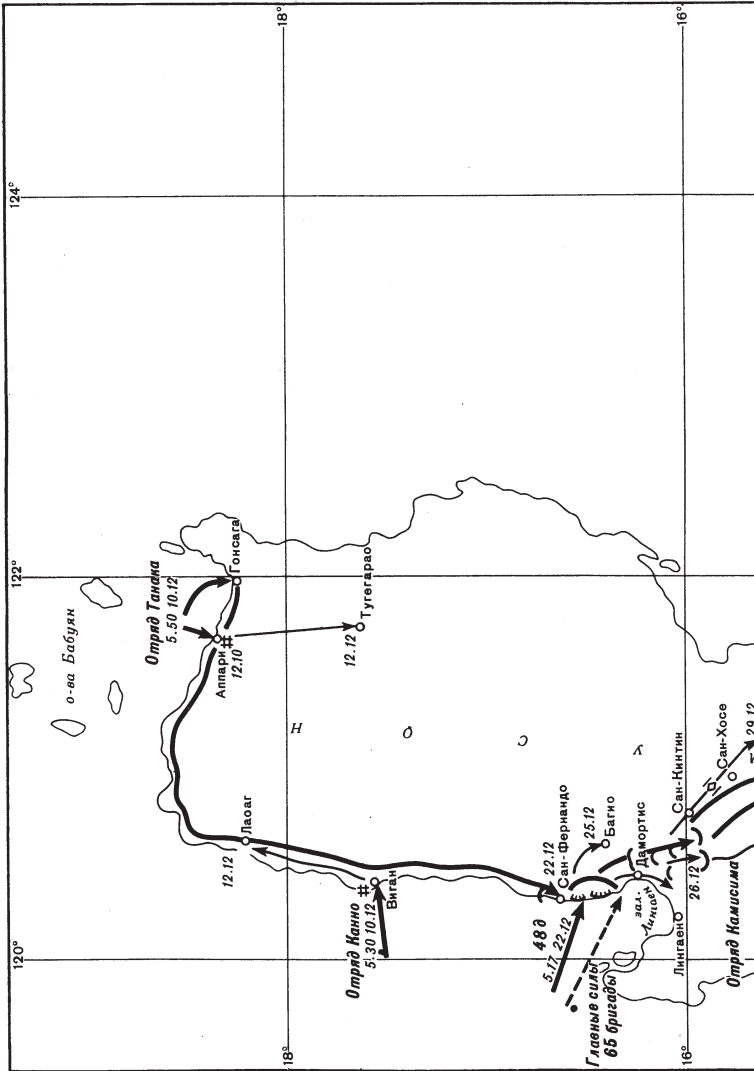



Схема 4.
Ход операции
по захвату
Филиппин.

48-я дивизия, сломив незначительное сопротивление противника, в 5 час. 17 мин. успешно высадилась в районах южнее Аго, в окрестностях Арингая, и в ту же ночь частью сил захватила важный опорный пункт Росарио.

Утром 23 декабря командующий армией Хомма прибыл в Бауанг, где развернул свой командный пункт.

Главные силы 16-й дивизии в 13 час. 17 декабря вышли с Амамиосима под прикрытием части сил 2-го флота. На рассвете 24 декабря, преодолев сопротивление противника, они успешно высадились в заливе Ламон и развернули наступление западнее горной системы Таябас.

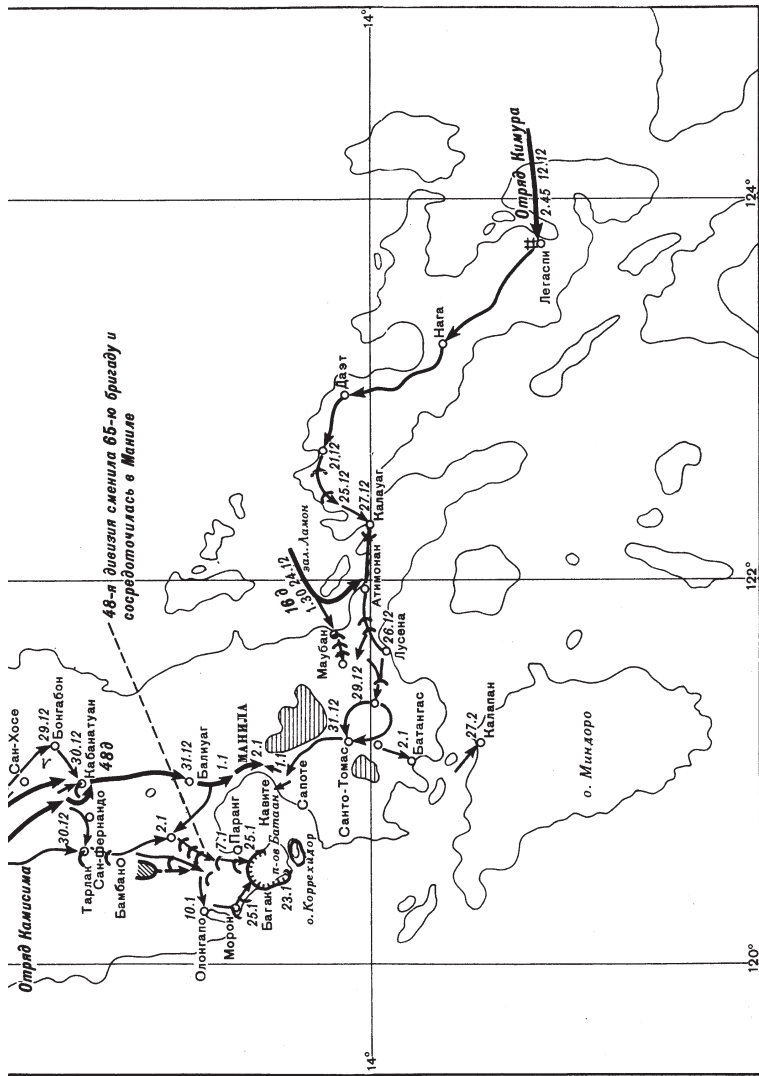
ГЛАВА II

ОПЕРАЦИИ НА КИТАЙСКОМ НАПРАВЛЕНИИ

На Дальнем Востоке у Англии и США имелись три крупные базы — Сингапур, Манила и Гонконг. Одной из целей операции по захвату районов Южных морей являлся захват Гонконга. Захват Сингапура и Манилы был возложен на Южную группу армий с предварительной переброской ее морем. Задача захвата Гонконга была возложена на японские экспедиционные войска в Китае. Кроме того, перед этими войсками встала задача ликвидировать военное влияние США и Англии в Китае в связи с разрешением вопроса о концессиях государств, находившихся в состоянии войны с Японией.

1. Операция по захвату Гонконга

Вопрос о необходимости захвата Гонконга был поднят еще летом 1940 года. В конце июля в Южный Китай была перебросена тяжелая крепостная артиллерия, куда вошли 1-й полк тяжелой артиллерии (240-мм гаубицы), 2-й и 3-й отдельные дивизионы тяжелой артиллерии (150-мм пушки), 5-й полк артиллерийской разведки и другие подразделения, составившие 1-ю артиллерийскую группу.

Осенью 1941 года дислоцировавшаяся в Южном Китае 23-я армия (командующий генерал-лейтенант Сакаи Мисасаки, начальник штаба генерал-майор Хигути Кэйситаро), в состав которой входили 18, 38 и 104-я дивизии, 19-я отдельная смешанная бригада и 1-я артиллерийская группа, своими главными силами расположилась в районе Кантона. Часть сил армии заняла район Сватоу (Шаньтоу) и северную часть о. Хайнань. 1-я артиллерийская группа заняла огневые позиции в районе Шэньчуаня, вблизи границы с Гонконгом. Накануне войны Ставка усилила армию 51-й дивизией, переброшенной из Маньчжурии; 15-я дивизия перешла в 25-ю армию, предназначенную для вторжения в Малайю.

В состав территории Гонконга входят о. Гонконг (английское владение) и арендуемый Англией у Китая п-ов Коулун (Цзюлун). В северной части о. Гонконг и южной части п-ова Коулун (южнее водохранилища Чэнмынь) расположен порт Виктория. Главная полоса обороны базы со стороны суши состояла из нескольких позиций, которые проходили по высотам с востока на запад южнее водохранилища Чэнмынь. В случае прорыва главной оборонительной полосы вид на о. Гонконг открывался, как с птичьего полета. Сам остров с гористым характером местности (самая высокая точка на острове — пик Виктория, высотой 550 м) был подготовлен к круговой обороне. На острове были установлены орудия как крупного, так и малого калибра, вдоль берега со стороны моря были созданы оборонительные сооружения. Так что захват острова с моря представлял значительные трудности. В восточной части п-ова Коулун находился аэродром Цидэ. Порт Виктория был прекрасной якорной стоянкой для кораблей и судов. Однако при абсолютном господстве японских вооруженных сил в воздухе и на море крепость Гонконг находилась в полной изоляции. Уязвимое место Гонконга составляли трудности, связанные со снабжением водой его населения численностью в 1,8 млн. человек.

Оборона Гонконга была возложена на англо-индийские войска, насчитывавшие около 10 тыс. человек, а также на незначительные силы флота и авиации.



Английские береговые укрепления в Гонконге.

Как было сказано выше, Ставка 6 ноября отдала приказ главнокомандующему экспедиционными войсками в Китае о подготовке к концу ноября операции по захвату Гонконга усиленной 38-й дивизией, входившей в состав 23-й армии.

На основании этого приказа главнокомандующий экспедиционными войсками в Китае придал 23-й армии часть сил 1-й авиационной группы и 45-й авиационный отряд (легкие бомбардировщики). Таким образом, для захвата Гонконга выделялись следующие силы: 38-я дивизия (командир генерал-лейтенант Сано Тадаёси), 66-й пехотный полк 51-й дивизии, 1-я артиллерийская группа (командир генерал-лейтенант Китадзима Киситакэ) и указанные выше авиационные части. С моря эти силы поддерживались 2-й экспедиционной эскадрой (командир вице-адмирал Ниими Сэйити) японского флота в китайских водах.

Командующий 23-й армией разработал план операции по захвату Гонконга, содержание которого сводилось к следующему:

1. Во взаимодействии со 2-й экспедиционной эскадрой осуществляется захват в основном с суши и в кратчай-

ший срок п-ова Коулун и о. Гонконг¹. Операция начинается после получения сообщения о высадке Южной группы армий на малайском направлении.

2. С началом войны авиационные части уничтожают авиацию противника в районе Гонконга, корабли на рейде и основные военные объекты.

3. Одновременно с первым ударом авиации силы вторжения стремительно прорывают оборону противника на государственной границе, уничтожают его передовые части и, преодолевая сопротивление, быстро выдвигаются на рубеж, приходящий с востока на запад по вершине Дамаошань.

4. После перегруппировки силы вторжения прорывают оборону противника и выходят к северной окраине Коулуну.

В это время эскадра своими основными силами, наступая в направлении о. Цин, обеспечивает продвижение армии на главном направлении, а частью сил высаживается юго-восточнее Мааньшаня и атакует противника с правого фланга.

5. После захвата п-ова Коулун армия проводит в кратчайший срок подготовку к наступлению на о. Гонконг.

Войска высаживаются на северный берег острова и стремительно развивают успех. Часть транспортов используется для демонстрации вторжения на остров с южной стороны.

6. Если армия не сумеет захватить о. Гонконг, то задача операции будет выполняться путем блокады.

Силы армии, участвующие в операции, были разбиты на соединение Сано (усиленная 38-я дивизия), отряд Китадзима (1-я артиллерийская группа), армейский авиационный отряд (45-й авиационный отряд), отряд Араки (66-й пехотный полк) и т. д. Отряд Араки, находившийся в районе Даньшуй, прикрывал с тыла силы вторжения.

¹ Англичане в Гонконге, так же как и в Сингапуре, все внимание уделяли обороне базы с моря. Этим и воспользовались японцы, нанеся главный удар с суши, а с морского направления лишь поддерживая наступление своих войск.

В предвидении начала военных действий главные силы соединения Сано, которые были сосредоточены в районе Фошань, Сань-шуй, начали выдвигаться к границе с Гонконгом. Движение происходило скрытно и только ночью.

8 декабря Ставка, получив донесение о начале наступления японских войск на малайском направлении, передала в 3 час.40 мин. срочную телеграмму с кодовым словом «ханасаку» главнокомандующему экспедиционными войсками в Китае, командующим Северо-Китайским фронтом, 11-й армией в Ханькоу и 13-й армией в Шанхае. Кодовое слово означало, что войска высадились на побережье Малайи.

В 4 час. 8 декабря командующий 23-й армией отдал приказ силам вторжения начать боевые действия.

Утром авиация совершила налет на аэродром Цидэ и подавила авиацию противника. 2-я экспедиционная эскадра блокировала Гонконг с моря. Передовой отряд соединения Сано, не встречая сопротивления со стороны противника, перешел границу восточнее Шэньчуаня.

Считая, что противник окажет сопротивление перед главной полосой обороны, командующий армией в 10 час. 30 мин. 9 декабря приказал своим войскам подготовиться к ее прорыву, для чего, по его мнению, потребуется около недели. Основные силы соединения Сано должны были развернуться на рубеже, проходящем с востока на запад по высоте Дамаошань, а отряд Китадзима — подавить за этот период артиллерию противника в главной полосе обороны. Так велась планомерная подготовка прорыва обороны.

228-й пехотный полк соединения Сано стал развертываться в первом эшелоне. Высланный от полка разведывательный дозор вечером 9 декабря неожиданно захватил высоту с отметкой «225» — важный опорный пункт в обороне противника южнее водохранилища Чэнмынь. Воспользовавшись этим, соединение Сано, не ожидая завершения подготовки, перешло в атаку. Созданной благоприятной обстановкой воспользовался также отряд Китадзима, который подавил артиллерийскую батарею противника на о. Ваньчжучжоу. Не встречая серьезного

сопротивления, армия 12 декабря успешно прорвала главную полосу обороны¹.

229-й пехотный полк, наступавший на левом фланге, форсировал бухту Шатяньхай, 12 декабря прорвал главную полосу обороны в районе Шичжун и частью сил захватил аэродром Цидэ. 14 декабря п-ов Коулун был взят, большая часть сил оборонявшихся отошла на о. Гонконг.

Командующий армией, воспользовавшись благоприятной обстановкой и не давая противнику возможности закрепиться, решил в кратчайший срок захватить о. Гонконг. Его замысел сводился к следующему:

1. Отряд Китадзима занимает огневые позиции в районе высот севернее Коулун и совместно с армейским авиационным отрядом подавляет артиллерию и береговые оборонительные сооружения на острове.

2. Соединение Сано высаживается на северо-восточном берегу острова, после прорыва береговых позиций развертывается фронтом на запад и развивает успех в западном направлении.

3. Форсирование водной преграды осуществляется на складных лодках скрытно и в высоких темпах.

4. 2-я экспедиционная эскадра в день высадки проводит демонстрацию высадки десанта на южном берегу о. Гонконг.

В период подготовки к операции исходили из того, что противник будет упорно удерживать главную полосу обороны со стороны суши и что после ее прорыва крепость Гонконг падет сама собой. Поэтому не было уделено достаточного внимания вопросам наступления в том случае, если противник решит обороняться на острове в самой крепости.

Северо-восточная оконечность о. Гонконг разделена очень узким проливом Лиуймынь шириной около 1 км от пункта Лиуймынь, расположенного на п-ове Коулун.

¹ Как видно, на прорыв главной полосы обороны, который, по японским расчетам, должен был занять не менее недели, потребовалось всего два-три дня. Это объясняется не только недостаточной обороной с суши, но, несомненно, и слабой подготовленностью английских войск. Именно поэтому Гонконг был взят на 18-й день после начала наступления японских войск, хотя сами англичане рассчитывали, что смогут продержаться около полугода.

Командование армии дважды (до начала мощного артиллерийского обстрела и бомбардировки с воздуха и до начала высадки) направляло офицера оперативного отдела армии в качестве парламентаря, предлагая англичанам капитулировать. Английский губернатор Янг оба раза отклонял предложения о капитуляции. Однако, отвечая парламентарю, он давал понять, что в случае высадки японских войск на о. Гонконг англичане, возможно, капитулируют.

Первое предложение о капитуляции было отклонено 13 декабря. На следующий день начался мощный артиллерийский обстрел с одновременной бомбардировкой с воздуха. В течение нескольких дней тяжелая крепостная артиллерия вела огонь по острову. 18 декабря было отклонено второе предложение о капитуляции. В 21 час того же дня соединение Сано приступило к форсированию пролива. Правофланговые части соединения (основные силы 228-го и 230-го пехотных полков), сосредоточившись в районах Коулуна и Тайвань-цюаня, успешно высадились в районе северной оконечности острова. Находившийся на левом фланге 229-й пехотный полк, форсировав пролив с направления Гуаньданцзы, высадился у северо-восточной оконечности острова в районе Тунцзиваня. Оказывая упорное сопротивление, противник отходил в район западнее и южнее горы Николсон. 19 и 20 декабря повсеместно развернулись бои. Уже 21 декабря сопротивление противника начало постепенно ослабевать.

У одного из убитых офицеров противника была обнаружена карта с расположением всех огневых оборонительных сооружений на острове. Тяжелая артиллерия открыла по ним огонь, что в значительной степени облегчило наступление наших войск.

В 17 час. 50 мин. 25 декабря английская армия подняла белый флаг. В 19 час. 30 мин. командиры частей и соединений отдали приказ о прекращении боевых действий. Таким образом, завершилась операция по захвату Гонконга.

Английские войска рассчитывали оказывать сопротивление в течение около полугода, для чего было подготовлено необходимое количество вооружения, боеприпасов,

продовольствия и т. д. Однако японским войскам потребовалось всего 18 дней, чтобы их разбить.

19 января 1942 года на оккупированной территории Гонконга было создано губернаторство, которое подчинялось непосредственно Ставке. Губернатором Гонконга был назначен представитель от сухопутных войск генерал-лейтенант Исогай Рэнсукэ. На губернаторство возлагались задачи по обороне территории и выполнению военно-административных функций. Безусловно, губернаторство представляло собой также орган военного командования и выполняло те же функции, что и обычный штаб армии. В распоряжении губернатора в качестве боевых сил находился гарнизон в составе трех пехотных батальонов. Указания оперативного характера (вопросы о проведении японскими экспедиционными силами операций в Южном Китае, о выполнении военно-этапной службы, сборе информации и другие) губернатор получал от главнокомандующего экспедиционными войсками в Китае.

2. Решение вопроса об иностранных концессиях и ликвидации военной мощи США и Англии в Китае

С момента возникновения китайского инцидента в течение многих лет не был решен вопрос о концессиях в Китае враждебных Японии государств. Наряду с английскими и французскими сэттльментами, обладавшими экстерриториальностью, существовали международный сэттльмент в Шанхае и иностранные кварталы в Пекине. Кроме того, враждебные государства имели особые права и интересы в различных районах Китая. Сэттльменты Англии и Франции служили опорными пунктами противника против Японии и базами Чунцина для организации движения Сопrotивления.

Теперь, когда началась война против США, Англии и Голландии, вопрос о концессиях можно было решить силой. Основываясь на постановлении Тайного совета об «Основных принципах проведения государственной по-

литики империи», принятом в ноябре 1941 года, Ставка и правительство 30 ноября приняли следующее решение относительно мероприятий в Китае против США, Англии и Чунцина в связи с началом войны:

ликвидировать военную мощь США и Англии в Китае;

установить эффективный контроль над сэтльментами (включая иностранные кварталы в Пекине) и за особыми правами и интересами враждебных государств в Китае;

провести указанные мероприятия только после начала войны и сохранить до этого времени в тайне наши намерения.

Ставка отдала приказ главнокомандующему экспедиционными войсками в Китае провести соответствующую подготовку, учитывая возможность применения силы в отношении враждебных государств. При этом особое внимание обращалось на то, чтобы не ущемить права и интересы стран оси и третьих государств. Вся подготовка должна была проводиться в условиях строжайшей секретности.

2 декабря Ставка издала следующий приказ: «Главкомандующему экспедиционными войсками в Китае принять меры в отношении английского сэтльмента в Тяньцзине, международного сэтльмента в Шанхае и в отношении других прав и интересов враждебных государств в Китае. При необходимости разрешается прибегнуть к вооруженной силе».

Подобный приказ был передан также командующему японским флотом в китайских водах. Экспедиционные войска в Китае и флот в китайских водах развернули необходимую подготовку.

В 5 час. 15 мин. 8 декабря парламентар от японского флота посетил командира американской канонерской лодки «Уэйк», стоявшей на рейде в Шанхае, и передал ему следующее предложение, которое тут же было принято: «Великая Японская империя находится в состоянии войны с вашей страной. Всем кораблям и судам вашей страны, стоящим в Шанхае, предлагается капитулировать. Ответ на это предложение должен быть передан немед-

ленно. В случае если данное предложение будет отвергнуто, или будет проявлена нерешительность, или будут выведены из строя суда, вооружение и т. д., или же будут обнаружены признаки подготовки к бою, то немедленно будет применена вооруженная сила».

Одновременно другой парламентар посетил английскую канонерскую лодку «Петрел» и вручил ее командиру подобное предложение, однако оно было отвергнуто. Тогда в 5 час. 30 мин. японские корабли открыли по «Петрел» огонь из орудий, и через 35 мин. она была потоплена.

В 8 час. японский генеральный консул в Шанхае Хориути вместе со штабными офицерами армии и флота прибыл в муниципалитет и сообщил о вступлении японских войск на территорию сеттльмента. К полудню сеттльмент был полностью оккупирован.

В Северном Китае были заняты английский сеттльмент, англо-американские казармы, полицейские участки и пристань в Тяньцзине, пристани и склады в Тангу и Циньхуандао. Американская морская пехота в Пекине, Тяньцзине и Циньхуандао сложила оружие.

В Южном Китае в 8 час. 30 мин. 8 декабря был занят английский сеттльмент Шамянь.

3. Операция против Чунцина в начале войны

3 декабря Ставка в директиве главнокомандующему японскими экспедиционными войсками в Китае указала на необходимость сохранить в основном существующее положение. Вместе с тем директива требовала усиления блокады, чтобы ускорить капитуляцию противника.

С началом войны командующий 11-й армией, штаб которой располагался в Ханькоу, генерал-лейтенант Корэтика внес предложение главнокомандующему экспедиционными войсками в Китае о том, чтобы 11-й армии перейти в наступление южнее р. Янцзы с целью сковать чунцинскую армию и тем самым облегчить наступатель-



*Японские солдаты ведут уличный бой
в одном из китайских городов.*

ные операции в районах Южных морей. Главнокомандующий генерал Хата Сюнроку одобрил план. 11-й армии была придана 9-я отдельная смешанная бригада и для взаимодействия выделена 1-я авиационная группа. Операции было присвоено наименование второй операции против Чанши.

Планом предусматривался переход в наступление 36-й и 40-й дивизий и 9-й отдельной смешанной бригады в общем направлении на Чаншу вдоль восточного берега озера Дунтинху; 34-я дивизия и 14-я отдельная смешанная бригада должны были наступать из района Наньчана с задачей облегчить действия на главном направлении. 24 декабря 11-я армия перешла в наступление. Сломив сопротивление превосходящих сил противника, армия 4 января 1942 года заняла большую часть города Чанша, а затем, ведя упорные бои, 15 января отошла на рубеж севернее р. Синьцзянхэ.

В этой операции японские войска сковали помимо четырех армий противника (10, 20, 37 и 99-ю) еще две ар-

мии (26-ю и 73-ю) из 6-го синаньского боевого участка, три армии (4, 74 и 79-ю) из Гуандуна и Гуанси и три армии (28, 51 и 78-ю) из районов севернее р. Лаодаохэ. Противнику были нанесены значительные потери.

Цель операции была достигнута.

ГЛАВА III

НАСТУПАТЕЛЬНЫЕ ОПЕРАЦИИ В ЦЕНТРАЛЬНОЙ И ЮЖНОЙ ЧАСТЯХ ТИХОГО ОКЕАНА

Широко развернулась подготовка к наступательным операциям также в центральной и южной части Тихого океана, проведение которых было возложено в основном на военно-морские силы. Сухопутные войска, представленные отрядом Южных морей, взаимодействовали с флотом при захвате о. Гуам и Рабаула.

Для проведения операций в указанных районах было выделено оперативное соединение Южных морей (4-й флот, командующий вице-адмирал Иноуэ Сигэеси). На него была возложена задача несения дозорной службы, обеспечения морских коммуникаций в районе о-вов Наньё, а также захвата о. Уэйк и Рабаула.

С началом войны оперативное соединение Южных морей своей авиацией атаковало и подавило авиационные базы противника на о-вах Гуам, Уэйк и Хауленд; во взаимодействии с отрядом Южных морей 10 декабря захватило о. Гуам. Затем были захвачены о-ва Макин и Тарава в северной части о-вов Гилберта. Наступление на о. Уэйк, которое началось 10 декабря, окончилось безуспешно; остров был занят только 22 декабря после повторного наступления.

23 января 1942 года оперативное соединение Южных морей во взаимодействии с армейскими частями и при поддержке 1-го воздушного флота захватило Рабаул и Кавиенг. Часть высланной вперед авиации уничтожила самолеты противника в восточной части о-вов Новая Гвинея и на Соломоновых о-вах.

1. Захват о. Гуам

На о. Гуам, расположенном примерно в 1400 милях от Токио, находилась крупная авиационная база американских ВМС. По данным разведки, перед началом войны силы противника на острове насчитывали около 300 человек американской морской пехоты и 1500 человек туземных войск; в нескольких пунктах на побережье и в глубине острова были установлены артиллерийские батареи.

Отряд Южных морей (командир генерал-майор Хорри Томитаро) был сформирован из части сил 55-й дивизии, дислоцировавшейся на о. Кюсю. В состав отряда вошли 144-й пехотный полк, 1-й дивизион 55-го полка горной артиллерии, 1-я рота 55-го инженерного полка.

В середине ноября командир отряда и командующий 4-м флотом уточнили вопросы взаимодействия.

Выйдя на девяти транспортах из порта Сакаидэ на о. Сикоку и совершив скрытный переход, отряд Южных морей 28 ноября сосредоточился в порту Аки на о. Хахадзима (группа о-вов Огасавара), откуда в 9 час. 4 декабря под прикрытием 4-го флота направился к о. Гуам с обходом Марианских о-вов с востока. Командир отряда находился на транспорте «Цугару». Не встретив на переходе противника, 8 декабря конвой у о. Рота расчленился на отдельные группы, каждая из которых направилась к указанному пункту высадки.

В течение утра 10 декабря без серьезного сопротивления были захвачены все важные пункты острова. Его губернатор Макмиллан вместе со своим гарнизоном (около 330 человек) капитулировал.

2. Захват о. Уэйк

Операция по захвату о. Уэйк проводилась силами флота. Как было сказано, первое наступление, предпринятое в начале войны, закончилось неудачно. Остров был захвачен 22 декабря в результате второго наступления.

С началом войны авиация оперативного соединения Южных морей совершила на о. Уэйк налет, в результате которого было подожжено на земле восемь истребителей; затем воздушные налеты повторялись в течение нескольких дней. Силы вторжения на о. Уэйк, приданные оперативному соединению, состояли из десантной группы специального отряда морской пехоты и морского соединения: 6-я эскадра эскадренных миноносцев, два транспорта и два сторожевых корабля. Для поддержки были выделены 18-я дивизия крейсеров, авиационный отряд и соединение подводных лодок.

Силы вторжения под прикрытием группы поддержки до рассвета 10 декабря подошли к острову с целью внезапной высадки десанта. Но из-за темноты, ветра и волнения на море спуск высадочных средств задержался. С наступлением рассвета уцелевшие самолеты и батареи противника нанесли сильный контрудар. В результате были потоплены эскадренные миноносцы «Ямакадзэ» и «Кисараги»; другие корабли получили повреждения. Из-за невозможности нейтрализовать авиацию противника было решено временно прекратить наступление. На фоне блистательных побед на других направлениях поражение у о. Уэйк не получило большого резонанса¹.

Силы вторжения отошли к Маршалловым о-вам. Для продолжения операции им были приданы еще 6-я дивизия крейсеров, только что закончившая действия по захвату о. Гуам, а также часть сил из состава маневренного соединения (8-я дивизия крейсеров и 2-я дивизия авианосцев), возвращавшегося после нападения на Перл-Харбор. Авиация противника на острове была полностью подавлена.

К 0 час. 22 декабря силы вторжения подошли к острову. По-прежнему дул сильный ветер, на море было большое волнение. Как и в прошлый раз, «невозможно было в темноте спустить на воду высадочные средства. Тогда командир десанта приказал двум сторожевым кораблям

¹ На примере действий против о. Уэйк видно, что в тех случаях, когда японцы встречали более или менее организованное сопротивление, они терпели поражение и несли ощутимые потери.

выброситься на южный берег о. Уэйк и высадить находившиеся на них главные силы отряда морской пехоты, а оставшуюся часть на двух больших палубных катерах высадить на южный берег о. Уилкс.

Оба сторожевых корабля выбросились на берег непосредственно перед артиллерийской батареей противника. Один катер достиг указанного пункта высадки на южном берегу о. Уилкс, а другой, ослепленный лучами прожекторных установок и оказавшийся под артиллерийским огнем, сбился с курса и пришвартовался к западной оконечности южной части о. Гуам. Подразделения десанта повсеместно были накрыты мощным огнем противника и оказались в крайне затруднительном положении. Развернулись ожесточенные бои, в результате которых 22 декабря остров был взят. Командир местного гарнизона командир Каннингэм и его подчиненные были захвачены в плен.

В ходе двух сражений японская сторона потеряла два эскадренных миноносца потопленными и два сторожевых корабля были повреждены. Большие потери имелись в личном составе.

3. Захват Рабаула

С начала войны были последовательно нанесены сокрушительные удары по противнику в ряде районов Тихого океана. Первый рубеж обороны Австралии стал проходить по линии: о-ва Новая Гвинея, архипелаг Бисмарка, Соломоновы о-ва.

Рабаул представлял собой прекрасную якорную стоянку для кораблей и судов; в районе Рабаула находилось два аэродрома; он являлся крупной базой противника в юго-западной части Тихого океана. По данным разведки, здесь дислоцировался гарнизон австралийских войск численностью около 500 человек и ожидалось прибытие еще 1500 человек.

После операции против о. Уэйк основные силы 4-го флота находились на о. Трук, а отряд Южных морей — на о. Гуам и готовились к операции против архипелага Бисмарка.

Командир отряда Южных морей генерал-майор Хорри 3 января прибыл с о. Гуам на о. Трук, где встретился на легком крейсере «Катори» с командующим 4-м флотом и командиром отряда непосредственного охранения. На встрече были согласованы вопросы взаимодействия.

8 января командир отряда Южных морей отдал приказ: «Отряд основными силами захватывает Рабаул и аэродром восточнее его, а частью сил — аэродром западнее. День высадки — 23 января».

С 4 января 4-й флот, базировавшийся на о. Трук, начал воздушные налеты на Рабаул. С 20 января к нему присоединились самолеты 1-го воздушного флота, который до этого участвовал в операции против Гавайских о-вов. В результате налетов авиация противника в районах Рабаула, Кавиенга, Саламоа была нейтрализована.

В 13 час. 30 мин. 14 января отряд Южных морей вышел из порта Апра на о. Гуам и взял курс строго на запад; с наступлением темноты повернул на юго-восток в направлении на Рабаул¹.

19 января конвой пересек экватор и 22 января, не встречая сопротивления, вошел в воды между о-вами Новая Ирландия и Новая Британия, где маневрировал между ними, двигаясь зигзагом на малой скорости, ожидая установленного времени высадки десанта².

Противник ожидал, что высадка произойдет в районе Кокопо южнее Рабаула, куда и отвел свои войска. В результате отряд смог сравнительно легко высадиться на берег.

¹ Обращает на себя внимание повторяющийся тактический прием по обеспечению внезапности высадки. Переход морем осуществлялся в темное время суток с расчетом произвести высадку на рассвете. Когда же длительность перехода превышает темное время и выход приходится производить днем, соединение до наступления темноты идет ложными курсами, чтобы ввести в заблуждение разведку противника и обеспечить тактическую внезапность в начале высадки.

Достижение внезапности обеспечивалось также выбором места высадки в районах, где противник считал десант маловероятным и поэтому не имел необходимой противодесантной обороны.

² Этот маневр, когда силы японского десанта на транспортных кораблях находились в бездействии в операционной зоне противника, представлял обороняющимся большие возможности для срыва вторжения. Американское командование, однако, не использовало их.

В 20 час. 30 мин. 22 января транспорты остановились в трех — пяти милях от берега. Низко над морем проплывали тучи, высота волн была около метра. В небе пролетели два-три самолета противника. Они сбросили светящиеся бомбы, но транспорты не обнаружили.

Высадка проводилась с 23 час. 30 мин. 22 января до 1 час. 50 мин. 23 января. Основные силы отряда высадились восточнее, а часть сил — южнее Рабаула, не встретив почти никакого сопротивления. В течение утра были захвачены Рабаул и восточный аэродром. Часть сил, направившаяся к западному аэродрому, после ожесточенной стычки в джунглях захватила и его.

Основные силы противника отступили вдоль северного берега о. Новая Британия. Побросав свои танки, броневые автомобили, велосипеды на берегу р. Керавал, противник скрылся в джунглях. Преследовавший его 144-й пехотный полк углубился в джунгли и переправился через р. Вундал. 6 февраля противник в составе 1 тыс. человек во главе с губернатором Пейджем капитулировал.

20 января соединение флота, основу которого составляла 18-я дивизия крейсеров, вышло с о. Трук и 23 января десантом захватило Кавиенг на о. Новая Ирландия, где была оборудована авиационная база. Другой отряд 5 февраля занял Гасмату — важный опорный пункт на южном побережье центральной части о. Новая Британия.

ГЛАВА IV

РАЗВИТИЕ НАСТУПАТЕЛЬНЫХ ОПЕРАЦИЙ В РАЙОНАХ ЮЖНЫХ МОРЕЙ

1. Захват Сингапура

Бросок к р. Перак. Перед главными силами 5-й дивизии, которая высадилась 8 декабря в районе Сингоры, стояла задача стремительным броском выйти на левый берег р. Перак, захватить переправы и аэродром. Во время стремительного наступления дивизия в ночной ата-

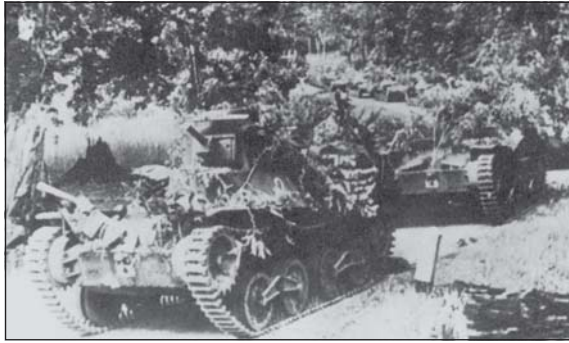

Японские танки в ходе наступления в Малайе.

ке в районе Садао вызвала панику в механизированной колонне английских войск, которая продвигалась на север. Рейдовая группа Саэки (главные силы 5-го разведывательного полка, танковая рота и батарея полевой артиллерии), действовавшая в качестве передового отряда, завершила разгром противостоящего противника.

К вечеру 11 декабря рейдовая группа, переподчиненная командиру 9-й пехотной бригады генерал-майору Кавамура, продолжая продвижение на юг, вышла к линии Джитлайн. Эта оборудованная полоса обороны состояла из нескольких позиций и прикрывалась девятью пехотными батальонами с 90 танками. Противник хвастливо заявлял, что сможет задержать здесь японскую армию по крайней мере на три месяца.

Рейдовая группа в тот же вечер стремительно атаковала оборонительный рубеж, но, попав под массированный огонь, не смогла прорвать его. Командир бригады усилил рейдовую группу для повторной атаки, но вечером 12 декабря противник начал повсеместный отход.

5-я дивизия, действовавшая в первом эшелоне армии, 13 декабря захватила главный город провинции Кедах Алор-Стар; 41-й пехотный полк 17 декабря овладел авиационной базой Сунгей-Патани.

Командующий армией Ямасита, высадившись в Сингоре с первым эшелоном десанта, 16 декабря развернул свой командный пункт в Алор-Старе.

Развивая наступление, пехотные части захватили о. Пенанг, Кота-Бару, аэродромы Танах-Мерах и Куала-Край.

Наступающие наземные войска прилагали много усилий, чтобы в кратчайшие сроки привести аэродромы в порядок и обеспечить перебазирование 3-го авиационного соединения.

Часть сил 12-й авиационной группы (два истребительных авиационных отряда) 8 декабря перебазировались в Сингору для прикрытия высадки соединений и частей армии.

19 декабря 3-я авиационная группа (один истребительный и два легкомобардировочных авиационных отряда) выдвинулись в Сунгей-Патани для поддержки наступления 5-й дивизии.

Как было сказано выше, гвардейская дивизия была временно подчинена командующему 15-й армией для несения гарнизонной службы в Таиланде. 11 декабря дивизия вновь вошла в состав 25-й армии и, погрузившись в железнодорожные эшелоны, отбыла на юг. 23 декабря командир дивизии прибыл на командный пункт армии в Алор-Стар, где получил указание выдвинуться в район Тайпинга и быть в готовности к дальнейшим действиям.

16 декабря в Сингоре и других пунктах высадился второй эшелон, в который входили в основном танковые подразделения и колесный транспорт 5-й дивизии.

Отряд Уно 15-й армии 14 декабря захватил Виктория-Пойнт, а отряд Кавагути, непосредственно подчиненный главнокомандующему Южной группы армий, 16 декабря овладел Мири на Северном Борнео. Таким образом, были прикрыты оба фланга 25-й армии.

В связи с общей обстановкой, в частности благодаря успешным действиям флота и 3-го авиационного соединения, и возникла необходимость внести некоторые коррективы в оперативный план армии. 17 декабря были утверждены такие поправки к плану: 5-я и гвардейская дивизии, стремительно продвигаясь к западному побережью, выходят в район Куала-Лумпура; отряд Такуми, быстро продвигаясь из района Куантана в направлении на Куала-Лумпур или Гемас, поддерживает действия главных сил армии; 18-я дивизия, прибывающая в район Сингоры в



Контратака австралийских войск в Малайе. Декабрь 1941 г.

третьем эшелоне десанта, в удобный момент высаживается в районе Мерсинга на юго-восточном побережье Малайи и стремительно выходит к Клуангу и Джохор-Бару с задачей отрезать основным силам противника пути отхода. Таким образом, конкретизация плана сводилась к тому, чтобы силами 5-й и гвардейской дивизий, отряда Такуми и 18-й дивизии отсечь главные силы противника от Джохора в районе севернее провинции Джохор и южнее Куала-Лумпура и пленить их.

По нашей оценке, противник должен ограничиться пассивными действиями. Он будет стремиться задержать наше наступление, разрушая дороги, мостовые переправы и оказывая сопротивление на промежуточных рубежах в ожидании прибытия подкреплений. Только наше стремительное наступление могло сорвать его замысел. В первоначальном плане главное внимание уделялось, в частности, захвату мостов через р. Перак. В плане с внесенными в него уточнениями 5-й дивизии была поставлена задача любыми средствами захватить и удержать переправы. В случае разрушения противником мостов наше наступление могло бы задержаться по крайней мере на неделю.

22 декабря командующий армией Ямасита встретился в Сунгей-Патани с командиром 3-го авиационного соединения для согласования действий, направленных на то, чтобы не допустить разрушения противником мостов через р. Перак.

Утром 23 декабря к мостовым переправам вылетели 64-й авиационный полк и 12-я авиационная группа 3-го авиационного соединения, но, к сожалению, мосты уже были разрушены.

Когда 25 декабря 5-я дивизия вышла к р. Перак в районе Куала-Кангсара, противник отошел на правый берег. Главные силы дивизии пришлось сосредоточить в районе Тайпинга для подготовки к форсированию реки.

Форсирование р. Перак. Наступление на Куала-Лумпур. Командующий армией, учитывая общую благоприятную обстановку, решил с ходу форсировать р. Перак и перейти к стремительному преследованию противника в общем направлении на Куала-Лумпур, не давая ему возможности закрепиться на рубеже южнее Кампара. Вечером 25 декабря командиры соединений и частей прибыли в Тайпинг, где им был вручен приказ о наступлении. Гвардейская дивизия должна была следовать за 5-й дивизией в готовности пройти через ее боевые порядки для наращивания силы удара и увеличения темпов наступления. Если противник окажет сопротивление в районе Кампара, гвардейская дивизия будет введена в первый эшелон; если же сопротивления не будет, 5-я дивизия стремительно выйдет в район Куала-Лумпура, где ее сменит гвардейская дивизия.

Ночью 26 декабря отряд Кавамура 5-й дивизии, форсировав р. Перак, перешел к преследованию противника по дороге Кампар — Тапах, но 28 декабря, встретив сопротивление, был остановлен северо-восточное Кампара.

Командир 5-й дивизии сформировал отряд Ватанабэ в составе полутора пехотных батальонов, который ночью 30 декабря на лодках выступил из Лумут. На переходе отряд был атакован самолетами, но сумел высадиться на берег и 4 января вышел к Сункаю, угрожая вражеским войскам отрезать пути отхода на главном направлении наступления армии. Еще 2 января противник, оказывая упорное сопротивление, начал отход. В этой обстановке

командир дивизии ввел в бой 42-й пехотный полк, сменивший в первом эшелоне отряд Кавамюра.

Гвардейская дивизия утром 26 декабря форсировала р. Перак в районе Куала-Кангсара и 28 декабря ворвалась в Ипо, где захватила аэродром. В дальнейшем дивизия наступала за боевыми порядками 5-й дивизии. По приказу командующего армией в гвардейской дивизии был сформирован отряд Куниси в составе 4-го гвардейского пехотного полка (без 3-го батальона) для поддержки действий 5-й дивизии.

Отряд Куниси 9 января частью своих сил совершил переход морем вдоль западного побережья, неоднократно создавая угрозу отсечь пути отхода противнику, содействуя тем самым 5-й дивизии в его преследовании.

5 января 42-й пехотный полк 5-й дивизии вышел к Сункаю и утром 7 января атаковал противника. После трехчасового боя оборона была прорвана на глубину 6 км, и наступающая в первом эшелоне танковая рота вышла в тыл противника, полностью отрезав пути его отхода. Командир дивизии ввел в прорыв 11-й пехотный полк, который, уничтожая противника и используя успех части сил отряда Куниси гвардейской дивизии, в 20 час. 11 января ворвался в Куала-Лумпур. Утром 12 января в город был штаб дивизии.

Отряд Такуми, перед которым стояла задача захватить аэродром Куантан, 23 декабря выступил из Куала-Тренгану, 29 декабря перешел в наступление и 31 декабря захватил Куантан, а 3 января в результате ночной атаки был взят и аэродром.

В соответствии с планом отряд Киба (55-й пехотный полк без одного батальона) должен был высадиться в Куантан с моря тоже для захвата аэродрома. Теперь в этом необходимость отпала, и его высадили в Кота-Бару, откуда, продвигаясь на юг, отряд в первой декаде января подошел к Куантану, где вступил в подчинение Такуми.

Бросок к Джохорскому проливу. По имевшимся данным, противник, опираясь на главную полосу обороны по рубежу Малакка, Муар, Гемас, намеревался удержать провинцию Джохор, укрепить оборону Сингапура и восстановить мощь своей авиации. В частности, 15 января в



*Захваченный в плен
английский солдат.*

Сингапур пришел корабль с 1600 солдатами; на следующий день прибыли новые подкрепления. Были получены сведения о появлении 50 истребителей Р-40, а также бомбардировщиков В-17.

10 января командующий армией Ямасита принял решение перейти к преследованию противника в общем направлении на Сингапур. Решение предусматривало для гвардейской дивизии направление Малакка, Сингапур, для 5-й дивизии — Тампин, Гемас, Клуанг, Сингапур.

Гвардейская дивизия, пройдя в районе Раванга через боевые порядки 5-й дивизии, вышла к р. Сепанг. Отряды Куниси и Ивагуро, наступая соответственно по прибрежной дороге и западнее Малакки, вышли на рубеж р. Муар. Часть сил обоих отрядов наступала морем.

Переправившись до рассвета 16 января через р. Муар, отряды 18 января встретили упорное сопротивление. Часть их сил, совершив глубокий обход, вышла в тыл противника и отрезала ему пути отхода. К 22 января окруженная группировка была уничтожена.

Преодолев упорное сопротивление, 5-я дивизия 31 января в 15 час. 20 мин. ворвалась в Джохор-Бару. В тот же день вечером к Джохорскому проливу вышла также гвардейская дивизия.

18-я дивизия, выйдя 20 декабря из бухты Кам-Рань, 23 декабря высадилась в Сингоре. По первоначальному плану она должна была высадиться в районе Мерсинга и наступать в направлении Куала-Лумпура с задачей перерезать пути отхода основных сил противника. Теперь план был изменен, и дивизия, высадившись в Куала-Лумпуре, стала наступать на юг. Чтобы ускорить продвижение, ей придали автотранспорт армии. 31 января 18-я дивизия прибыла в Клуанг, где вместе с 5-й и гвардейской дивизиями приступила к подготовке захвата Сингапура.

Падение Сингапура. Сингапур имел оборону лишь с морского направления, и только с началом войны его начали ускоренными темпами укреплять с суши. Японское командование считало, что противник окажет упорное сопротивление непосредственно перед Сингапуром, особенно в районе Букит-Тима, который рассматривался как главный узел всей системы обороны (см. схему 5). Учи-



*31 января 1942 г.
части японской
5-й дивизии вышли
к Джохорскому
проливу.*



Схема 5. Ход операции по захвату Сингапура.

тывалось также, что по мере прибытия новых подкреплений боевой дух противника, подорванный в результате поражений, будет постепенно восстанавливаться.

31 января командующий армией отдал приказ подготовиться к наступлению с целью захвата Сингапура. 4 февраля командный пункт армии развернулся в Скудаи. К рассвету 8 февраля войска закончили подготовку, и в тот же день утром был отдан приказ о переходе в наступление. Армейская артиллерия (3-й и 18-й полки тяжелой полевой артиллерии, 2-й отдельный дивизион тяжелой артиллерии) открыла массированный огонь по артиллерийским позициям, командным пунктам, аэродромам и другим объектам противника. В артиллерийской подготовке участвовала также дивизионная артиллерия. 3-е авиационное соединение подвергло ожесточенной бомбардировке объекты противника.

В 12 час. 8 февраля 18-я дивизия (без отряда Кавагuti) с 21-м дивизионом тяжелой полевой артиллерии и 5-я дивизия с приданным 1-м танковым полком под сильным артиллерийским огнем начали форсировать пролив. Успешно высадившись и отбив контратаки, 5-я дивизия выш-

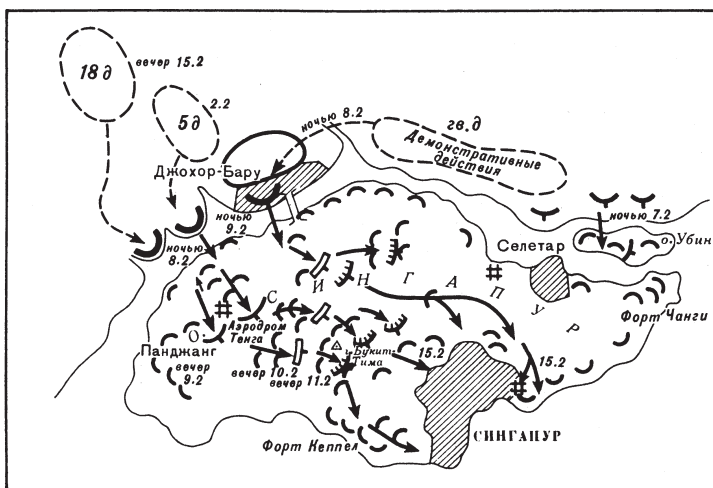
ла к аэродрому Тенга, а 18-я дивизия — в район западнее его.

Ночью 10 февраля 18-я дивизия продвинулась в район западнее Букит-Тима, откуда на следующий день с рассветом начала атаку этой высоты, в то время как 5-я дивизия ворвалась в Панджанг и вечером 11 февраля заняла высоту восточнее Букит-Тима. 14 февраля 5-й дивизии, продолжавшей наступать, была придана 3-я танковая группа. Захватив кладбище, являвшееся ключевой позицией в обороне, дивизия 15 февраля развернула наступление в южном направлении.

Гвардейская дивизия (без 3-го гвардейского пехотного полка, оставшегося в Сайгоне) с приданным 14-м танковым полком с целью сковать силы противника восточнее дамбы высадила до рассвета 8 декабря разведывательный полк на о. Убин, не встретив сопротивления. Основные силы дивизии днем 8 февраля вели демонстративные действия, а ночью были переброшены к Джохор-Бару, 9 февраля успешно форсировали пролив, к 12 февраля полностью овладели господствующей в районе высотой и затем вышли в район северо-восточнее южного водохранилища. Столкнувшись с превосходящими силами в районе высоты с отметкой «90», дивизия не смогла развить ус-



Английские парламентарии направляются для обсуждения условий сдачи Сингапура.

пех. Ее командир перебросил основные силы к Пая-Лебару, где 14—15 февраля атаковал противника, и вечером 15 февраля дивизия вышла к восточной окраине Сингапура, северо-восточнее аэродрома Каланг.

Артиллерия армии, понесшая потери, вначале не могла выдвинуться вперед, но 14 февраля заняла огневые позиции в районе Букит-Тима, имея задачу подавить артиллерию противника, нарушить его коммуникации и вести беспокоящий огонь. 3-е авиационное соединение главными силами 3-й авиационной группы оказывало непосредственную поддержку наземным войскам и наносило удары по кораблям и судам противника, пытавшимся выйти из Сингапура. Главными силами 12-й авиационной группы оно вело боевые действия по завоеванию господства в воздухе и силами 7-й авиационной группы наносило удары по фортам и артиллерийским позициям на о. Сингапур. В результате воздушных бомбардировок и артиллерийского обстрела г. Сингапур горел и был окутан черным дымом.

В 13 час. 15 февраля в расположение 5-й дивизии прибыл английский парламентар, заявивший о готовности англичан вступить в переговоры о прекращении боевых



Генерал-лейтенант Ямашита принимает капитуляцию гарнизона Сингапура. 15 февраля 1942 г.



Сдавшиеся в плен солдаты сингапурского гарнизона.

действий. В 19 час. командующий армией Ямасита встретился с командующим английскими войсками генерал-лейтенантом Персивалем на заводе Форда в 1 км северовосточнее Букит-Тима. В 19 час. 30 мин. англичане приняли условия безоговорочной капитуляции.

Всем японским войскам был передан приказ о немедленном прекращении наступательных действий.

Падение Сингапура явилось поворотным событием стратегического значения для дальнейшего ведения войны¹. Перед Японией широко распахнулись двери на запад, в Индийский океан.

¹ Падение Сингапура действительно было важным событием. Эта крепость, на строительство которой были затрачены огромные средства, считалась первоклассной и неприступной с моря. Еще 10 января 1942 года Черчилль в меморандуме комитету обороны писал: «Поскольку японцы временно обеспечили себе господство на море и превосходство в воздухе над районами значительного протяжения, они имеют полную возможность захватить почти любой пункт по своему выбору, за исключением, как мы надеемся, крепости Сингапур». Однако бои за Сингапур продолжались всего лишь с 8 по 15 февраля, т. е. семь-восемь суток. Эта первоклассная крепость с гарнизоном около 73 тыс. человек капитулировала. Падение Сингапура, хотя и имело важное значение для дальнейшего хода операции на юго-западном направлении, все же не выходило за оперативные рамки и стратегического значения иметь не могло. Это станет тем более очевидным, если вспомнить, что Сингапур считался главной базой, но не имел флота, для базирования и действий которого он создавался.

2. Захват Манилы

В результате операций армейской и морской авиации, развернувшихся с 8 декабря 1941 года, уже во второй декаде декабря деятельность авиации противника была почти полностью парализована.

Передовые отряды Танака, Канно и Кимура, высадившиеся 10—12 декабря, захватили аэродромы и после их восстановления успешно продолжали боевые действия.

С 11 декабря 5-е авиационное соединение начало перебазирование на захваченные аэродромы о. Лусон. Отсюда оно должно было главными силами прикрыть высадку десантов и обеспечить действия армии, а частью сил — уничтожить оставшиеся самолеты противника.

Первый этап операции по захвату Манилы развивался в соответствии с разработанным планом.

48-я дивизия (без отрядов Танака и Канно) с приданными двумя танковыми полками, двумя дивизионами 150-мм гаубиц и двумя дивизионами 100-мм пушек, словив сопротивление противника в районе Урданета, вечером 25 декабря вышла на рубеж р. Агно, захватила переправы и создала плацдарм на южном берегу реки.

16-я дивизия (без 9-го пехотного полка и отряда Миура) до рассвета 24 декабря высадилась в заливе Ламон, затем, обойдя горную систему Таябас с запада, 27 декабря заняла Канделарию и соединилась с передовыми подразделениями отряда Кимура.

В боях с 48-й и 16-й дивизиями противник понес большие потери. Его части, находившиеся в районах Иба и Сан-Марселино, начали отходить к Маривелесу. 24 декабря командующий американской армией на Дальнем Востоке покинул Манилу и укрылся в крепости Коррехидор¹.

По мнению командующего армией Хомма, противник поставил своей целью, удерживая крепость Коррехидор и п-ов Батаан, вести затяжные действия. Тем не менее

¹ Речь идет о генерале Макаптуре. Вскоре, в третьей декаде марта, он бежал с Коррехидора. С потерей Филиппин США лишились колонии, в которой безраздельно хозяйничали с 1898 года.

Хомма, следуя первоначальному плану, приказал основным силам наступать на Кабанатуан, а 65-й бригаде, находившейся в качестве второго эшелона в Такао (на о. Тайвань), выйти 29 декабря в море и высадиться в заливе Лингаен.

48-я дивизия 29 декабря подошла к Кабанатуану. 29 декабря 5-е авиационное соединение во взаимодействии с 11-м воздушным флотом подвергли бомбардировке крепость Коррехидор, нанеся противнику тяжелый урон.

Воздушной разведкой было установлено, что значительные силы противника укрылись на п-ове Батаан. Перед штабом армии встал вопрос: наступать ли по-прежнему на Манилу, как предусматривалось по первоначальному плану, или же подготовиться к наступлению в направлении п-ова Батаан?

При разработке плана Филиппинской операции Ставка не учла, что противник может укрыться на п-ове Батаан и удерживать его до последней возможности. Основное внимание уделялось захвату в кратчайшие сроки Манилы — крупного политического и военного центра США на Дальнем Востоке; считалось, что в боях за Манилу будет осуществлен разгром полевой армии противника. 14-я армия придерживалась этого замысла Ставки. Теперь же, когда противник отходил на п-ов Батаан, командующий армией должен был решить вопрос о дальнейших действиях.

После всестороннего рассмотрения вопроса было решено действовать в соответствии с первоначальным планом, предусматривавшим захват Манилы в кратчайшие сроки. Приказ об этом войска получили 28 декабря во второй половине дня.

С рассветом 30 декабря 48-я дивизия атаковала противника в районе Кабанатуана и, немедленно начав преследование, 31 декабря заняла район Балиуага. 16-я дивизия 29 декабря вышла к Сан-Пабло и Липе и 30 декабря захватила Санто-Томас.

По данным воздушной разведки, проведенной 30 декабря, противник продолжал отводить силы из района Тарлака к п-ову Батаан; кроме того, начался вывод войск из района Манилы.



Японские танки входят в Манилу.

Командующий армией по-прежнему придерживался плана действий главными силами против Манилы. В то же время было решено выдвинуть один пехотный полк 48-й дивизии с одним дивизионом полевой артиллерии в направлении Сан-Фернандо и быть в готовности атаковать противника в районах Диналупихана и Эрмоса.

1 января 1942 года 48-я дивизия, выйдя в районы Булакана, Сан-Хосе и Дель-Монте, охватила Манилу полукольцом.

К этому времени 16-я дивизия вышла к Сапоте, штаб командующего армией был развернут в Кабанатуане.

65-я бригада, которая из-за тайфуна задержалась с выходом на сутки, к 1 января высадилась в заливе Лингаен. Таким образом, войска нацелились на Манилу.

Чтобы сохранить город от разрушения, командующий армией решил не вводить в него войска. Однако вечером 1 января от командира 48-й дивизии было получено следующее донесение: «Страстное желание армии полностью сохранить Манилу уже невыполнимо из-за вспыхнувших пожаров. Считаю необходимым спасти Манилу от разрушения. Намерен основными силами войти в город и сосредоточиться на южном берегу р. Пасиг. Жду ваших

указаний». Чтобы не допустить разрушения противником города и спасти соотечественников, командующий армией 1 января в 20 час. приказал командиру 48-й дивизии необходимыми силами захватить и удерживать Манилу¹.

2 января в 10 час. командир 16-й дивизии получил приказ захватить южную часть г. Манила, а частью сил в составе двух отрядов — овладеть пунктами Кавите и Батангас.

2 января в 17 час. 45 мин. 48-я дивизия силами трех пехотных батальонов и 16-я дивизия силами одного пехотного батальона и разведывательного полка в 18 час. вступили в Манилу. 16-я дивизия частью сил овладела военно-морской базой Кавите и г. Батангас.

3. Бирманская операция

Начало операции. Бирме, расположенной на северном фланге районов Южных морей, придавалось важное военное и политическое значение. Ее захват давал возможность отрезать пути снабжения чанкайшистского Китая и вести работу по отрыву Индии от Англии. Ставка планировала осуществить после начала войны Бирманскую операцию, охватывающую всю территорию страны. Однако она была вынуждена считаться с наличными силами сухопутных войск. Перед началом войны Ставка в директиве Южной группе армий указывала, что «в период наступательных операций в районах Южных морей захватываются в удобный момент авиационные базы в Южной Бирме и, если позволит обстановка, проводится операция на всей территории Бирмы».

15-я армия (командующий генерал-лейтенант Иида Сёдзиро) в соответствии с первоначальным оперативным замыслом Ставки имела задачу вступить в Таиланд для

¹ Ранее указывалось, что захват Манилы, крупного политического и военного центра США на Тихом океане, — важное условие успеха операции в целом. Теперь же, когда город горит и подвергается бомбардировкам, выдвинут новый мотив: Манилу необходимо как можно скорее захватить, чтобы не допустить разрушения города противником и спасти соотечественников.

поддержания общественного порядка, завершить в кратчайшие сроки подготовку к наступлению против Бирмы и в удобный момент начального периода операций подавить авиационные базы противника в Южной Бирме, обеспечив тем самым фланги и тыл армии, действующей на малайском направлении; в дальнейшем овладеть районом Рангуна, что имело важное значение, так как подрывало основу сотрудничества Англии и правительства Чан Кайши. В ходе завершения операций на других фронтах войскам надлежало укрепить свои силы, разбить англо-чанкайшистскую союзную армию и усилить нажим на Китай и Индию.

9 декабря командующий армией Иида прибыл в Бангкок. Гвардейская дивизия, временно приданная 15-й армии для поддержания общественного порядка в Таиланде, с 11 декабря начала перебазироваться по железной дороге в распоряжение 25-й армии. Части 55-й дивизии, прибывающие по железной дороге и пешком порядком, сосредоточились между Рахенгом и Месотом и в районе западнее Канчанабури. 33-я дивизия 10 января 1942 года высадилась в Бангкоке, а затем сосредоточилась в окрестностях Рахенга.

В период подготовки операции перед армией стояла задача улучшить состояние автомобильной дороги на участке Рахенг — Месот. Эти работы считались очень трудоемкими, но благодаря все крепнущей в то время дружбе между Японией и Таиландом и при активном содействии со стороны Таиланда работы продвигались успешно¹.

Учитывая характер местности, командующий армией заменил колесный транспорт дивизий первого эшелона и частей армейского подчинения на вьючный.

По полученным на первую декаду января 1942 года данным, у противника в Бирме насчитывалось 37 пехот-

¹ О подлинном характере этой «крепнущей дружбы» можно судить из сообщений самого Хаттори о том, что японцам пришлось снять с фронта гвардейскую дивизию и временно придать ее 15-й армии со специальной задачей — «поддержание общественного порядка в Таиланде».

ных батальонов и 13 артиллерийских батарей — общая численность около 40 тыс. человек. Основными районами сосредоточения войск противника были Моулмейн, провинция Шань, Рангун, Мандалай. Необходимо было также учитывать возможность усиления индийской армии и войск чанкайшистского правительства за счет переброски подкреплений.

При подготовке к операции армия испытывала, например, такие трудности: снижение возможностей переброски войск армии по железной дороге, поскольку предпочтение отдавалось перевозкам на малайское направление; задержки в создании запасов и в перевозке военных материалов из-за плохого состояния дорог; недостаток времени для переоборудования колесного транспорта. Кроме того, с каждым днем усиливались налеты авиации противника, все больше появлялось признаков усиления английской и чунцинской армий. Поэтому обстановка диктовала необходимость захвата авиационных баз противника в Южной Бирме.

В первой декаде января командующий армией решил, перейдя в наступление в Южной Бирме, в кратчайшие сроки выйти на важный рубеж р. Салуин и быть в готовности к дальнейшему наступлению в направлении на Рангун. План предусматривал, что 55-я дивизия переходит таиландско-бирманскую границу в районе Месота и захватывает Моулмейн, а 33-я дивизия наступает в общем направлении на Паан.

4 января передовой отряд 55-й дивизий (отряд Оки) перешел государственную границу и 19 января захватил Тавой, 20 января перешли государственную границу основные силы дивизии, разбили противостоящего противника и, используя успех отряда Оки, 22 января овладели Кокарайком. 30 января дивизия вышла к Моулмейну, стремительно атаковала противника и 31 января в 9 час. захватила город. 33-я дивизия 4 февраля овладела населенным пунктом Паан (см. схему 6).

Падение Рангуна. В штабах Южной группы армий и 15-й армии началась разработка операции против Рангуна. Поскольку строительство автомобильной дороги в районе таиландско-бирманской границы задерживалось,

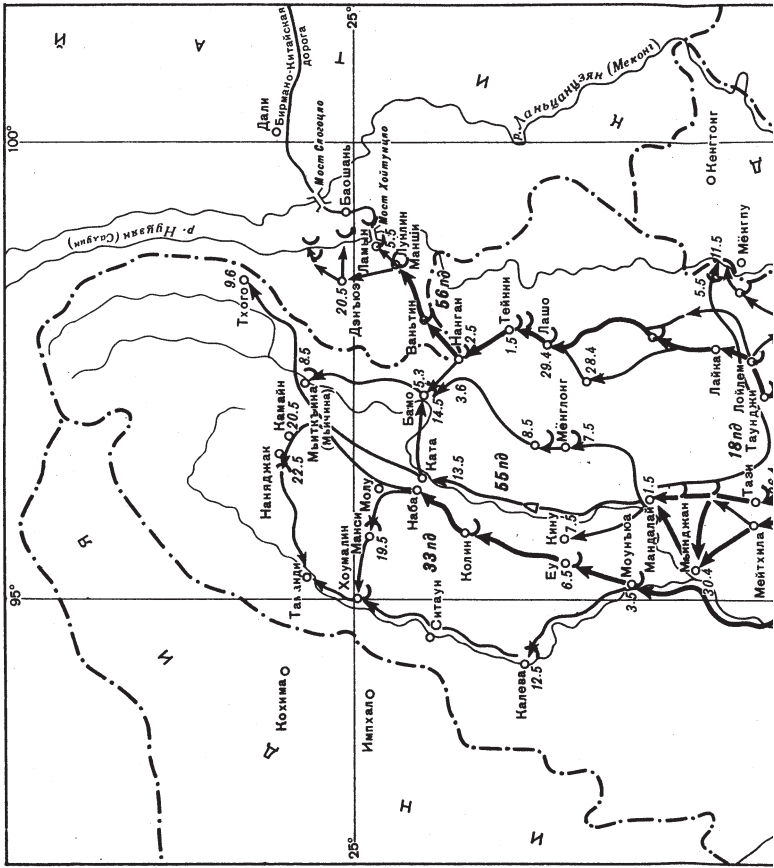



Схема 6.
Ход операции по захвату Бирмы.

имелись случаи срыва подвоза тяжелых материалов и боеприпасов. По этой причине считалось, что в начале февраля будет трудно форсировать р. Салуин. Однако вскоре начали поступать сведения о высадке в Рангуне подкреплений для английской армии и о движении чунцинской армии в южном направлении. Учитывая успешное развитие операции на малайском направлении, в частности выход японских войск к концу января к Джохорскому проливу, а также возможность организаций в ближайшее время снабжения японских войск через Малаккский пролив, командующий Южной группой армий в директиве от 9 февраля приказал командующему 15-й армией «продолжать проводимые в настоящее время боевые действия, стремиться уничтожить противника, выйти в район Рангуна и при возможности захватить плацдарм на севере; быть в готовности к операции в направлениях на Мандалай и Енанджаунг».

17 февраля командующий армией принял решение о переходе в наступление в направлении р. Ситаунг с задачей захватить Рангун. 33-й и 55-й дивизиям было приказано форсировать 20 февраля р. Билин, уничтожить противостоящего противника, выйти на рубеж р. Ситаунг и быть в готовности к дальнейшим наступательным действиям.

33-я дивизия 11 февраля ночью форсировала р. Салуин и, уничтожая противостоящего противника, 22 февраля вышла к р. Ситаунг. В этот же день 55-я дивизия заняла Кьяйкто.

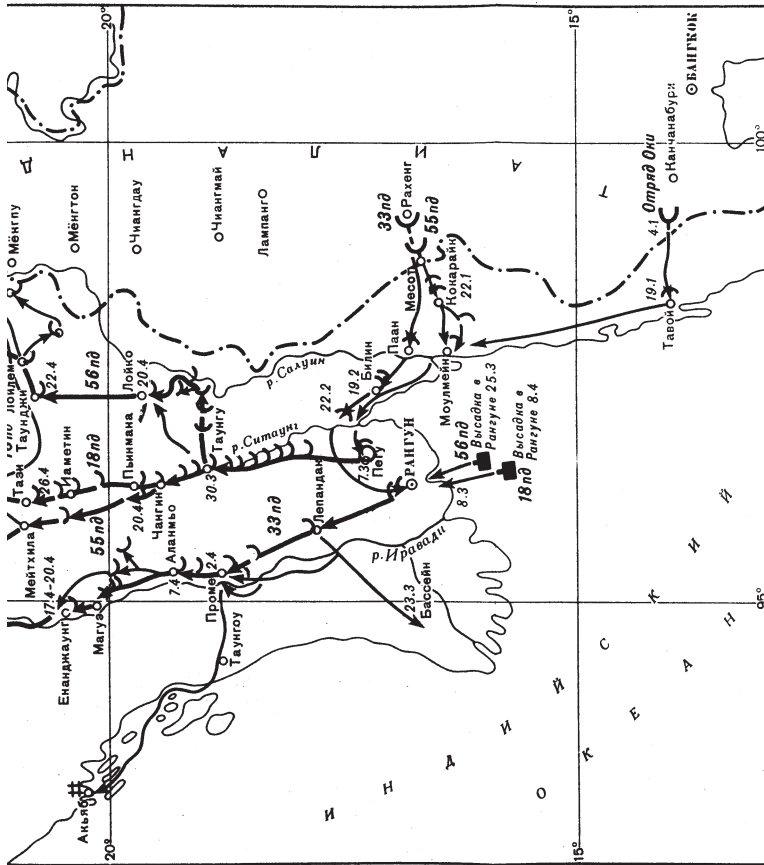
15 января в Бангкок прибыл командующий 5-м авиационным соединением, которое было переброшено с филиппинского направления для взаимодействия с 15-й армией. 10-я авиационная группа, временно входившая в состав 3-го авиационного соединения, вновь была подчинена 5-му авиационному соединению.

Командующий армией 23 февраля выдвинул свой командный пункт в Кьяйкто. 27 февраля он принял решение: с целью захвата Рангуна форсировать 3 марта р. Ситаунг и наступать в направлении севернее Рангуна, обойдя Пегу с запада. Однако 5 марта командующий армией, учитывая благоприятную обстановку, решил совершить

стремительный бросок непосредственно на Рангун. 8 марта к 10 час. 215-й пехотный полк 33-й дивизии овладел Рангуном. 9 марта сюда прибыл командующий армией. С захватом Рангуна была завершена оккупация Южной Бирмы.

Захват Центральной и Северной Бирмы. 7 марта, за день до захвата Рангуна, командующий Южной группой армий в директиве командующему 15-й армией приказал продолжать выполнение поставленной задачи и одновременно уничтожить противника в районе Мандалая, исходя из следующих указаний.

1. Проводя наступательные действия, удерживать инициативу, навязать решительное сражение противнику, в частности китайской армии, в районе Мандалая, стремясь уничтожить его в сжатые сроки. Стремиться завершить эту операцию до конца мая.

2. Для проведения указанных действий ускорить подготовку к наступлению в районе Рангуна. Перейти к действиям, не ожидая прибытия подкреплений. Уничтожить противника в районе Мандалая или южнее Мандалая.

3. Неотступно преследовать противника до самой бирманско-китайской границы и очистить территорию Бирмы от противника.

4. В ходе наступления захватить район нефтяных месторождений Енанджаунг и район Бассейна, если позволит обстановка, частью сил захватить аэродром Акьяб.

В связи с завершением операции на малайском направлении в состав 15-й армии были включены 18-я и 56-я дивизии.

Штаб 15-й армии особое внимание уделял обеспечению последующих боевых действий. С этой целью необходимо было пополнить силы и средства, подтянуть службы связи и тыла, подготовить авиационные базы и т. д. Одновременно выдвигались соединения первого эшелона для захвата стратегически важных пунктов. В приказе по армии 55-й дивизии была поставлена задача захватить аэродром Таунгу; 33-й дивизии — выйти в район Енанджаунг, а также захватить аэродром Бассейн; 56-й дивизии, которая 25 марта высадилась в Рангуне, — сосредоточиться в районе Таунгу.



*Колонна японских войск движется от Рангуна на север.
На переднем плане — средний танк «Чи-Ха».*

55-я дивизия 10 марта вышла из Пегу и, ведя упорные бои, продвигалась в северном направлении. 26 марта она подошла к Таунгу и, сломив упорное сопротивление, 30 марта овладела городом.

33-я дивизия 25 марта вышла из района Лепандан, Хензада и основными силами заняла 7 апреля Аланмьо, а частью сил 23 апреля — аэродром Бассейн.

56-я дивизия выдвинулась 28 марта в район Таунгу для поддержки действий 55-й дивизии.

3 апреля командующий армией утвердил в Таунгу оперативный план, основное содержание которого состояло в следующем.

Армия частью своих сил отрезает пути отхода противника в направлении Лашо, основными силами наступает по дороге Таунгу — Мандалай и вдоль р. Ирвади в общем направлении на Мандалай, окружает основные силы противника обходом обоих флангов, прижимает их к р. Ирвади, западнее Мандалая, и уничтожает их, в дальнейшем захватывает или уничтожает остатки сил противника в районе западнее рубежа Лашо, Бама, Ката, а частью сил, если представится удобный момент, переходит

в стремительное преследование до рубежа р. Нуцзян (Салуин) на китайской территории.

В начале апреля войска начали выдвигаться на север. 56-я дивизия, преодолевая многочисленные трудности, по извилистым горным дорогам продвигалась пешим порядком в северном направлении. 18-я дивизия 8 апреля высадилась в Рангуне и, двигаясь по железной дороге и пешим порядком, сосредоточилась в Таунгу. 33-я дивизия 9 апреля вышла из Аланмьо в направлении на Енанджаунг; 214-й пехотный полк дивизии 17 апреля овладел центральной частью района нефтяных месторождений.

Оценив обстановку, командующий армией приказал 56-й дивизии наступать в направлении Лашо с задачей отрезать пути отхода противника, 18-й и 55-й дивизиям — выйти в район северо-восточнее Иаметина, в дальнейшем прижать основные силы противника к р. Иравади и уничтожить их.

56-я дивизия 20 апреля заняла Лойко, а затем, погрузившись на автомашины, продвинулась вперед со скоростью свыше 110 км в сутки и 29 апреля овладела Лашо.

18-я дивизия 30 апреля вышла на южный берег Мьинге, 1 мая форсировала реку и в 18 час. 20 мин. того же дня захватила важный стратегический пункт Мандалай, куда сразу был выдвинут штаб командующего армией, а 4 мая здесь сосредоточилась 55-я дивизия.

56-я дивизия, продолжая стремительно преследовать противника, частью сил захватила 3 мая Бамо, 8 мая — Мьиткьина; основными силами овладела Ваньтинон, Манши, Лунлином. Вечером 10 мая был захвачен Тэнчун.

Таким образом, за полгода с начала бирманской операции японская армия оккупировала важнейшие районы Бирмы. Был нанесен сокрушительный удар английской, индийской и бирманской армиям, что само по себе способствовало укреплению положения Южной группы армий.

В дальнейшем 15-я армия ликвидировала остатки сил противника, создала на оккупированной территории органы военной администрации и перешла к оборонительным действиям.



*Японские солдаты
на марше
в джунглях.*

Захват Андаманских и Никобарских о-вов. Андаманские и Никобарские о-ва занимают важное положение в Индийском океане. Захват этих островов диктовался не только интересами обороны Бирмы и Малайи, но также необходимостью прикрыть фланг, чтобы обеспечить снабжение по морю войск на бирманском направлении.

Исходя из этих соображений, Ставка 7 февраля дала указание о захвате островов силами сухопутных войск и флота. От флота был выделен отдельно действующий отряд кораблей под командованием капитана I ранга Кавасаки, а от сухопутных войск — пехотный батальон 18-й дивизии.

Вечером 20 марта силы вторжения под прикрытием отряда охранения вышли с о. Пенанг, 23 марта в 2 час. 50 мин. прибыли на рейд Порт-Блэр и в 6 час. 30 мин. успешно высадили десант, который захватил Порт-Блэр и расположенный вблизи аэродром.

В дальнейшем были захвачены важные пункты на островах, где к 26 марта не осталось сил противника.

4. Захват Голландской Индии

Замысел операции. Важность быстрого захвата Голландской Индии с точки зрения общей обстановки определялась следующими обстоятельствами: во-первых, нельзя было допустить разрушение промышленных сооружений противником в районах нефтяных месторождений; во-вторых, следовало исключить возможность превращения противником о. Ява в мощную крепость. Последнее было вполне реально, так как операция против Голландской Индии намечалась по крайней мере через два-три месяца после начала войны, а за этот период, естественно, можно было ожидать усиления союзной армии, в частности авиации.

При разработке оперативных планов наибольшее беспокойство у Ставки наряду с захватом Малайи вызывала операция против Голландской Индии. Трудность состояла прежде всего в том, что перед этим предстояло провести две крупные операции — Малайскую и Филиппинскую. Следовательно, время начала операции против Голландской Индии не было точно установлено. Не было ясности и в ряде других вопросов, в частности в том, удастся ли в полной мере использовать авиацию с баз, расположенных на оккупированных территориях, и успеет ли японская армия захватить нефтяные месторождения Палембанга до того, как противник разрушит их.

Для решения вопроса об использовании авиации нужно было захватить и быстро подготовить к эксплуатации аэродромы: Банджермасин в юго-восточной части о. Борнео; Макаassar и Кендари — на о. Celebes; Палембанг и Танджунг-Каранг — на о. Суматра. Чтобы избежать разрушения нефтепромыслов, необходимо было применить воздушный десант.

Для проведения операции против Голландской Индии выделялись следующие силы: от сухопутных войск — 16-я армия и участвовавшее в Малайской операции 3-е авиационное соединение; от флота — 3-й флот и 11-й воздушный флот. Кроме того, для взаимодействия с указанными силами было выделено Малайское оперативное соединение, основу которого составлял Южный экспедиционный флот.

Главнокомандующий Южной группы армий передал командующему 16-й армией в ноябре 1941 года директиву об общих принципах операции по захвату о. Ява, а 20 января 1942 года — приказ, основное содержание которого сводилось к следующему:

1. Южная группа армий имеет задачей во взаимодействии с военно-морскими силами в кратчайшие сроки захватить о. Ява.

2. 16-й армии захватить о. Ява, для чего высадить одновременно основные силы на Западной Яве, а часть сил — на Восточной Яве; уничтожив противника, захватить Батавию, Сурабаю и Бандунг; быстро восстановить на острове авиационные базы.

3. С 16-й армией взаимодействуют 3-е авиационное соединение и конвой из транспортов и кораблей охранения.

По состоянию на 6 ноября 1941 года в состав 16-й армии (командующий генерал-лейтенант Имамура Хитоси) входили 2-я дивизия и 56-я смешанная пехотная группа.

В третьей декаде декабря командующий армией решил сосредоточить главные силы армии на о. Тайвань, где и вести подготовку к предстоящей операции. С первой декады января 1942 года на Тайвань начали прибывать соединения и части армии. В этот и последующий периоды армия постепенно усиливалась за счет соединений и частей, закончивших действия на других направлениях. Так, 16-й армии были переданы 38-я дивизия, которая участвовала в операции против Гонконга и в третьей декаде января сосредоточилась в районе бухты Кам-Рань, и 48-я дивизия, находившаяся в Маниле после участия в ее захвате.

В начале января командный пункт армии развернулся в Сайгоне. 16 января командующий армией возвратился в Такао и утвердил следующий оперативный план:

1. Отряд Сакагути, составляющий основу 56-й смешанной пехотной группы, проводит боевые действия против Давао (Южные Филиппины) и важных пунктов на Восточном Борнео с задачей захватить районы нефтяных месторождений и авиационные базы.

2. Восточный отряд в составе 228-го пехотного полка и одного дивизиона горной артиллерии во главе с коман-

диром 38-й пехотной группы генерал-майором Ито Та-кэо захватывает Амбоину.

3. Главные силы 38-й дивизии ведут боевые действия в направлении Южной Суматры, захватывают районы нефтяных месторождений, а также авиационные базы с целью обеспечить последующие действия по захвату Явы.

4. Главные силы армии в составе 2-й дивизии, отряда Токайрин (два пехотных батальона 230-го пехотного полка 38-й дивизии и один дивизион горной артиллерии) и части армейского подчинения сосредоточиваются в Такао, затем в бухте Кам-Рань. 48-я дивизия сосредоточивается в Лингаене, а затем на о. Холо.

5. После завершения подготовки к операции против Явы главные силы армии и 48-я дивизия высаживаются одновременно на Западной и Восточной Яве.

Боевые действия перед захватом Явы. Для успеха операции по захвату Явы было решено прежде всего захватить авиационные базы по линии южная часть Суматры, Малайя, Южное Борнео, Южный Целебес, о. Тимор и о. Бали.

Захват Малайи и Филиппин являлся первым шагом в этом направлении. Отряд Кавагути (124-й пехотный полк), который непосредственно подчинялся главнокомандующему Южной группой армий, 16 декабря 1941 года занял Мири и Сериа на Северном Борнео, а 25 декабря — Кучинг. Захват этих важных пунктов на Северном Борнео ставил целью овладеть не только базами, но также районами источников сырья. В марте отряд Кавагути¹ был переброшен на Филиппины.

В то время как главные силы 16-й армии постепенно сосредоточивались в бухте Кам-Рань, в районе Манилы, а затем на о. Холо, передовые отряды, сформированные для захвата баз, с января начали боевые действия. Отряд Сакагути занял 11 января Таракан, 24 января — Баликпапан, 10 февраля — Банджермасин. Восточный отряд

¹ Кавагути — генерал-майор, по штатной должности командир 35-й пехотной бригады Его непосредственное подчинение командующему Южной группой армий свидетельствовало о том значении, которое придавалось действиям этого отряда.

31 января занял о. Амбоина, 20 февраля — о. Тимор; главные силы 38-й дивизии 15 февраля — Палембанг; отряд Канамура 19 февраля — о. Бали.

Эти передовые отряды в большинстве случаев тесно взаимодействовали с флотом. Только Банджермасин был захвачен сухопутными войсками.

Кроме того, военно-морские силы 11 января заняли Манадо, а 22 января — Кендари.

В это время на малайском направлении японские войска добились значительных успехов. 3-е авиационное соединение, действовавшее на этом направлении, с 28 декабря по 13 февраля пять раз атаковало аэродромы на Саматре, уничтожив 105 самолетов противника.

Для прикрытия конвоя с десантом были выделены соответствующие силы флота. Это было особенно важно в связи с тем, что на яванском направлении сосредоточились корабли союзников, ушедшие с Филиппин и Малайи.

Морская авиация, действовавшая с баз Баликпапан и Кендари, 3 и 5 февраля атаковала авиацию противника в районе Явы. В полете 3 февраля было уничтожено 84, а 5 февраля — 16 самолетов противника. 4 февраля в водах восточнее Сурабаи были атакованы корабли союзников в составе семи крейсеров и пяти эскадренных миноносцев.

Операция по захвату о. Ява. На о. Ява, ближе к его южному побережью, с запада на восток тянется центральный горный хребет, от которого в меридиональном направлении отходят отроги. Низменные места представляют собой или заливные рисовые поля, или многочисленные заболоченные участки. Особенно много каналов южнее и юго-восточнее Сурабаи. Такой характер местности крайне затрудняет движение войск вне дорог.

Фронт высадки основных сил армии в бухте Бантен был несколько стеснен характером местности; пути подхода к месту высадки были неудобные, глубины в бухте незначительные. Это требовало постройки пирса для выгрузки тяжелых материалов. Основные дороги были более или менее пригодны для движения автотранспорта, однако на многих участках деревья вплотную подходили к шоссе, что помогало противнику устраивать завалы.



Схема 7. Ход операции по захвату о. Ява.

Главные силы армии и отряд Токайрин под прикрытием флота 18 февраля вышли из бухты Кам-Рань курсом на юг. 22 февраля в Яванском море были обнаружены корабли противника. День высадки, намеченный на 26 февраля, был перенесен на 28 февраля. Конвой с десантом, отошедший на север, 23 февраля вновь лег курсом на юг и шел под прикрытием 3-го авиационного соединения. 27 февраля при подходе к бухте Бантен снова были обнаружены корабли противника. По требованию морского командования день высадки был перенесен еще на сутки. 28 февраля в 22 час. десант вошел в бухту Бантен (см. схему 7).

48-я дивизия под прикрытием флота 19 февраля покинула о. Холо и направилась к берегам Восточной Явы. 22 февраля ей неожиданно приказали отсрочить высадку на два дня и находиться в районе южнее Баликпапана. Здесь к ней присоединился отряд Сакагути. 25 февраля дивизия вновь взяла курс на юг и 27 февраля подверглась нападению со стороны кораблей противника. Высадку пришлось отложить еще на сутки. Только 1 марта в 0 час. 15 мин. силы дивизии вошли на якорную стоянку Краган.

Главные силы армии, сломив упорное сопротивление, до рассвета 1 марта высадились в бухте Бантен, а отряд Токайрин — восточнее Батавии. 48-я дивизия и отряд Сакагути под огнем противника высадились в районе Крагана. В тот же день главные силы стремительно выдвинулись к р. Уджунг, отряд Токайрин — в район аэродрома Калиджати, а отряд Сакагути — в район Блоры. 48-я дивизия, сбив противника с занимаемых позиций в 50 км от пункта высадки, закрепилась на плацдарме.

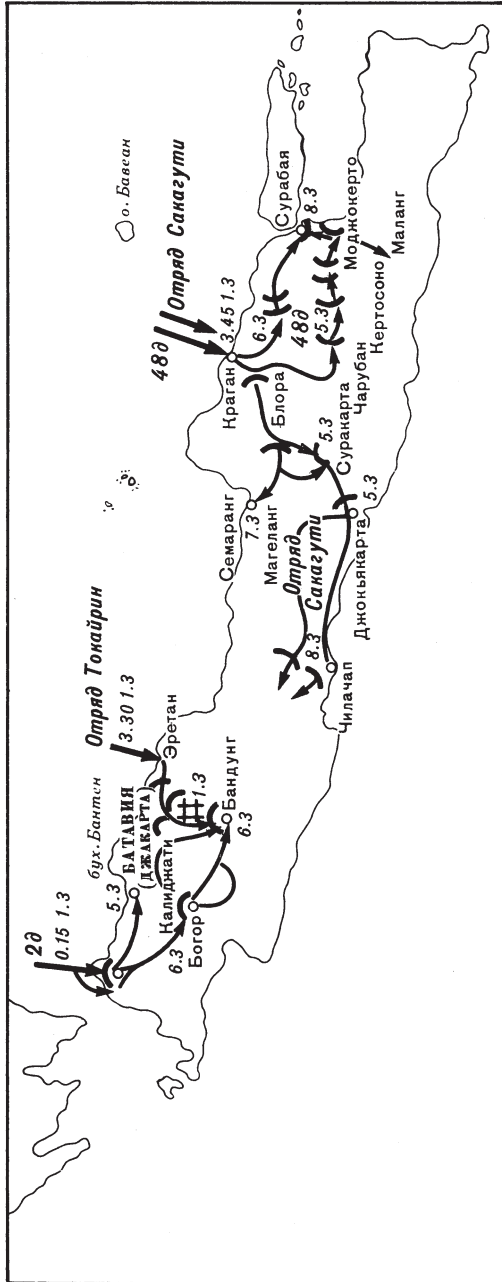
На направлении действий 2-й дивизии, которая имела задачу захватить Западную Яву, вечером 3 марта отряд Насу вышел в район Левилианга, где в ночной атаке вынудил гарнизон австралийских войск к отступлению, а 5 марта подошел к Богору. Отряды Фукусима и Сато 3 марта вышли в районы Маджи и Балараджи, где дальнейшее продвижение было приостановлено в связи с тем, что противник уничтожил мосты. В полдень 3 марта командир дивизии перебросил главные силы в направлении Богора, а часть сил отрядов Фукусима и Сато передал в



Легкий танк «Ха-Го» (Тип 95) был самым массовым японским танком. Боевая масса — 7,4 т; вооружение — 37-мм пушка и два 6,5-мм пулемета; бронирование — 6—12 мм корпус, 12 мм башня; экипаж — 3 чел.; скорость по шоссе — 45 км/ч; запас хода — 210 км.

отряд Насу, который 5 марта в ночной атаке вынудил австралийские войска численностью 2—3 тыс. человек к отступлению и 6 марта в 6 час. овладел Богором. Отряд Сато 5 марта в 21 час. 30 мин. захватил Батавию. В полдень 9 марта два батальона дивизии захватили Бандунг, гарнизон которого капитулировал.

Рейдовая группа отряда Токайрин, отбив контратаку противника, в полдень 1 марта овладела аэродромом Калиджати. Аэродром был быстро подготовлен к использованию, но из-за отсутствия связи авиационные части не были об этом оповещены. Только после полудня 3 марта сюда перебазировалась 3-я авиационная группа и в этот же день неоднократно наносила удары по бронетанковым частям противника.

Отряд Сакагути, овладев важными опорными пунктами, 8 марта вступил в Чилачеп на южном побережье Центральной Явы. 9 марта в 13 час. прибыл парламентар, и 10 марта в 11 час. 10 мин. противник капитулировал.

48-я дивизия, имевшая задачу захватить Восточную Яву, после окончания постройки моста через р. Соло в районе Чепу 4 марта возобновила боевые действия с целью захвата Сурабаи. Основные силы дивизии продолжали безостановочное движение по дороге Чепу — Моджокерто и 6 марта овладели Моджокерто. Рейдовая группа дивизии утром 3 марта захватила Боджонегоро, 7 марта — Ламонган, а 8 марта — Гресе.

В Моджокерто в наших руках оказалась подробная карта оборонительных сооружений в районе Сурабаи. Вскоре стало известно, что противник приступил к затоплению местности южнее Сурабаи. Эта попытка была пресечена стремительным продвижением наших войск, и с полуночи 7 марта вода пошла на убыль.

8 марта в 11 час. в районе моста южнее Сурабаи противник поднял флаг в знак капитуляции. В 15 час. командир дивизии встретился с губернатором провинции Ява. Поскольку полномочия губернатора в качестве верховного командующего оказались неясными, переговоры были прерваны и части дивизии получили приказ вступить в Сурабаю. 8 марта в 18 час. наши войска вошли в город.

Вечером 9 марта командующему войсками в Восточной Яве были предъявлены наши условия капитуляции. Они были приняты, и к вечеру 12 марта противник сложил оружие.

В результате капитуляции основных сил голландской армии капитулировали также находившиеся восточнее Бандунга англо-американские войска численностью около 11 тыс. человек.

Таким образом был завершен захват всего о. Ява

Захват Палембанга. Боевые действия на малайском направлении завершились 15 февраля после капитуляции противника в Сингапуре, однако еще 14 февраля велись ожесточенные бои в южной части о. Сингапур. В этот день была проведена первая высадка воздушного десанта в район нефтяных месторождений Палембанга.

Захват Палембанга первоначально планировалось осуществить внезапной выброской 1-й рейдовой группы. Однако существовала опасность, что противник уничто-

*Японские
парашютисты
десантируются
в Палембанге
(Суматра).*



жит воздушный десант, поэтому было решено его действия поддержать морским десантом. С этой целью передовой отряд Танака (полтора пехотных батальона во главе с командиром 229-го пехотного полка) 38-й дивизии ночью 14 февраля должен был прибыть на якорную стоянку Мунток на о. Банка, частью сил захватить аэродром Мунток, а главным силам предстояло после перехода морем подняться вверх по рекам Муси, Сера и Тера, используя десантно-высадочные средства и во взаимодействии с выброшенной на парашютах рейдовой группой удерживать Палембанг. 15 февраля намечалась выброска остальных сил рейдовой группы, а вечером 17 февраля в устье р. Муси должны были войти на 28 транспортах основные силы 38-й дивизии, используя прилив, подняться по реке и высадиться в Палембанге.

Для наступления на Палембанг были выделены от армейской авиации около 140 самолетов, расположенных на аэродромах Малайи, и от морской авиации — 180 самолетов, базирующихся в западной части Борнео и частично в Малайе.

14 февраля силы рейдовой группы были распределены по двум эшелонам. Первый эшелон получил задачу захватить аэродром, а второй — нефтеочистительный завод в Палембанге.

На рассвете 14 февраля оба эшелона поднялись в воздух и после сбора взяли курс на юг. В 11 час. 26 мин. главные силы рейдового отряда были сброшены южнее аэродрома, а в 11 час. 30 мин. часть сил — западнее его. Находившиеся в районе аэродрома свыше 10 зенитных орудий, а также зенитные пулеметы открыли огонь, но сразу же были подавлены легкими бомбардировщиками. Одновременно с выброской десанта были сброшены оружие, боеприпасы и продовольствие. В это время пять истребителей «Спитфайер» атаковали японские самолеты. Было сбито три самолета противника. С нашей стороны потерян самолет с грузом, и один самолет с личным составом совершил вынужденную посадку.

После приземления отряд вступил в бой, и к 21 час. аэродром был взят.

Подразделения, имевшие задачу захватить нефтеочистительный завод, были сброшены на заболоченный участок южнее завода и, сломив упорное сопротивление, до рассвета 15 февраля овладели им.

15 февраля после полудня главные силы, занявшие аэродром, атаковали вместе с подразделениями второго эшелона г. Палембанг и после ожесточенного боя к вечеру овладели им.

Передовой отряд 38-й дивизии, имевший задачу захватить Палембанг, 9 февраля под прикрытием флота вышел из бухты Кам-Рань и взял курс на юг. Основные силы дивизии вышли 11 февраля.

Для прикрытия конвоя с десантом 10 февраля из бухты Кам-Рань вышли Южный экспедиционный флот и 4-я дивизия авианосцев, которые направились в район севернее о. Банка. По данным разведки, полученным 13 февраля от палубных самолетов, ими были обнаружены в Сингапуре 10 судов и около 40 транспортов в районе пролива Банка, шедших курсом на юг. Самолеты авианосной и гидроавиации нанесли ряд ударов по обнаруженным судам и большую часть их к 18 февраля потопили или повредили.

В полдень 14 февраля конвой с передовым отрядом прибыл на якорную стоянку Мунток. Успешно высадившись на берег, подразделения отряда захватили аэродром. В 15 час. десантно-высадочные средства с войсками начали подниматься вверх по рекам Муси, Сера и Тера. 15 февраля в 10 час. с борта самолета было получено следующее донесение: «Три крейсера и пять эскадренных миноносцев проходят проливом Гаспар. Курс на север». Было решено атаковать обнаруженные силы противника, которые, по-видимому, намеревались перехватить конвой. Главным силам, направлявшимся к устью р. Муси и находившимся в то время восточнее о. Линга, было приказано временно отойти к северу. После полудня того же дня авианосная авиация атаковала корабли противника. Был поврежден крейсер типа «Эксетер», на котором вспыхнул пожар. Корабли противника начали отходить на юг. Главные силы конвоя вновь легли курсом на юг и вечером 17 февраля вошли в устье р. Муси.

18 февраля в 5 час. главные силы дивизии высадились с транспортов у Палембанга, затем захватили Джамби.

Таким образом, японские войска оккупировали Южную Суматру. Это имело значение не только потому, что был захвачен район нефтяных месторождений, но и потому, что это был важный предварительный этап для последующего захвата о. Ява.

Морское сражение у о. Ява. Японский флот в период высадки на о. Ява нанес сокрушительный удар силам американского, английского и голландского флотов, которые пытались противодействовать захвату острова. Основные морские бои у берегов Явы произошли в водах у Сурабаи, Батавии и бой с целью отрезать пути отхода противнику в водах южнее о. Ява.

В третьей декаде февраля на сурабайском направлении действовало соединение флота союзников, основу которого составляли пять крейсеров. Учитывалось, что при проведении операции по захвату Явы не избежать крупного морского сражения. Тем не менее японское морское командование, исходя из необходимости использовать все силы для прикрытия конвоев, не имело намерения наносить удары по кораблям противника до оконча-

ния десантной операции. В воздушных действиях на яванском направлении участвовали следующие силы: 11-й воздушный флот, развернутый восточнее Борнео для действий против Восточной Явы; 3-е авиационное соединение и 21-я воздушная флотилия, развернувшиеся на Южной Суматре для действий против Центральной и Западной Явы. В третьей декаде февраля эти силы значительно повысили свою активность. 27 февраля в водах у Чилачапа был потоплен американский авиатранспорт «Лэнглей», а с 3 марта начались налеты на Австралию.

23 февраля из Баликпапана вышел конвой в составе 41 транспорта с находившимися на нем силами 48-й дивизии под прикрытием 4-й эскадры эскадренных миноносцев, 2-го и 9-го дивизионов эскадренных миноносцев для вторжения на Восточную Яву. Утром 26 февраля южнее о. Лаут у юго-восточной оконечности Борнео к конвою присоединились 5-я дивизия крейсеров и 2-я эскадра эскадренных миноносцев. В 17 час. 30 мин. того же дня в 60 милях северо-западнее Сурабаи силы вторжения столкнулись с флотом союзников. Это был первый со времени начала войны бой в море, продолжавшийся с вечера до полуночи.

В течение 2 часов до захода солнца обе стороны использовали в бою в основном корабельную артиллерию, которая вела огонь с дальних дистанций. Два эскадренных миноносца противника были потоплены. В 19 час. 30 мин. командир 5-й дивизии крейсеров прекратил атаки и отошел на север. В свою очередь противник отошел на юг, но вскоре повернул также на север. Бой возобновился и продолжался до полуночи. В результате торпедных атак были потоплены два крейсера противника, который, понеся крупные потери, отошел в направлениях на Сурабаю и Батавию. Этот бой получил название «морской бой у Сурабаи».

В результате его высадку десанта отложили на сутки.

Ночью 28 февраля транспорты с силами 48-й дивизии подошли к якорной стоянке Краган и начали высадку десанта. Крейсирова в Яванском море, наши корабли утром 1 марта находились на расстоянии около 100 миль северо-западнее о. Бавеан, прикрывая высадку. В 11 час. 5-я

дивизия крейсеров обнаружила крейсер противника, который шел в сопровождении двух эскадренных миноносцев. 5-я дивизия крейсеров вместе с оказавшимися поблизости крейсерами «Асагири» и «Мёко» (из состава 3-го флота) окружила и потопила все три корабля противника — крейсер «Эксетер» и эскадренные миноносцы «Поуп» и «Инкаунтер».

На другом направлении соединение наших кораблей, основу которого составляли 7-я дивизия крейсеров и 5-я эскадра эскадренных миноносцев, прикрывая конвой из 56 транспортов с главными силами 16-й армии, ночью 28 февраля подошло к якорной стоянке в бухте Бантен. Началась высадка главных сил армии. После полуночи к стоянке подошли два корабля противника. Развернулся ожесточенный ночной бой, в «котором мы потеряли минный тральщик и транспорт, несколько наших транспортов получили серьезные повреждения. Оба корабля противника — американский крейсер «Хаустон» и австралийский крейсер «Перт» — были потоплены. В тот же день был потоплен также голландский эскадренный миноносец «Эвертсен». Этот бой получил название «морской бой у Батавии»¹.

Из кораблей противника, находившихся в районах Сурабаи и Батавии, смогли благополучно прорваться через пролив Бали только четыре американских эскадренных миноносца; остальные были потоплены или получили повреждения².

¹ Изложенные здесь события известны в истории военно-морского искусства как «бой (или сражение) в Яванском море».

² Американские миноносцы не «прорвались», а бежали из района боевых действий. Все сражение в Яванском море и происшедшие здесь бои изложены крайне поверхностно и неточно.

В действительности произошло следующее. Вслед за высадкой на Филиппинах и в Малайе японцы начали операцию против Голландской Индии. Основным объектом операции являлся о Ява. Для противодействия японскому вторжению в портах о. Ява в начале января 1942 года были сосредоточены американские, английские, голландские и австралийские корабли. Предпринималась попытка создать единое руководство обороной, для чего 4 января 1942 года сформировалось так называемое американо-британо-голландско-австралийское командование. Однако и здесь царили паника и растерянность. Когда

1-й воздушный флот, который 19 февраля совершил налет на Порт-Дарвин, к этому времени возвратился в залив Старинг. 25 февраля этот флот, ядро которого составляли авианосцы «Акаги», «Кага», «Сорю» и «Хирю», вышел для действий в водах южнее о. Ява. Из залива Старинг вышли также главные силы Южного оперативного соединения во главе с командующим 2-м флотом вице-адмиралом Кондо. Эти силы в период 1—4 марта перехватили вышедшие из Чилачапа корабли и суда противника в водах южнее о. Ява, потопив 3 эскадренных миноносца и 13 судов.

5. Бои по захвату п-ова Батаан

Первое наступление. После захвата 2 января 1942 года Манилы перед 14-й армией встала задача уничтожить главные силы противника, которые отступили на п-ов Батаан. В тот же день был сформирован отряд Такахаши в составе 9-го пехотного полка и 8-го полка тяжелой полевой артиллерии. Отряд был быстро переброшен в район Диналупихана. Кроме того, на правый берег р. Пампанга была переброшена 48-я дивизия (без трех пехотных батальонов, оставшихся в Маниле) с приданными ей двумя танковыми полками, двумя дивизионами 150-мм гаубиц и одним дивизионом 100-мм пушек. С 5 ян-

обстановка в районе о. Ява осложнилась, американцы и англичане бросили все и всех, предоставив своим союзникам самостоятельно организовывать оборону острова. 14 февраля с о. Ява отбыл адмирал Харт, на которого было возложено командование объединенными морскими силами, а 25 января отбыл английский генерал Уэйвелл, который прибыл в Батавию 10 января, чтобы возглавить общее командование обороной.

Еще в разгаре боевых действий четыре американских эскадренных миноносца покинули соединение под предлогом нехватки горючего и торпед и отбыли в Сурабаю к выходу через пролив Бали, хотя по приказу в случае израсходования запасов они должны были следовать в Батавию, т. е. в прямо противоположном направлении. Ночью 28 февраля они покинули Сурабаю и ушли в Австралию.

Повреждения получили три японских корабля — легкий крейсер и два эскадренных миноносца.

варя в Анахелес выдвинулась также 65-я бригада (командир генерал-лейтенант Нара Акиро).

Ночью 2 января главнокомандующий Южной группой армий издал приказ, в соответствии с которым 5-е авиационное соединение перенацеливалось на тайландское направление, а 48-я дивизия предназначалась для захвата Голландской Индии. Переброска этих двух соединений хотя и предусматривалась первоначальным оперативным планом, но в создавшихся условиях являлась тяжелым ударом для 14-й армии, командование которой рассчитывало на них как на главные силы в предстоящей операции на п-ове Батаан. Тем не менее в штабе армии в то время еще не предполагали, с какими значительными трудностями придется встретиться при проведении данной операции оставшимися силами.

48-я дивизия 12 января сосредоточилась в Маниле и готовилась к выполнению новой задачи. 5-е авиационное соединение 7 января прекратило боевые действия, а 10 января покинуло базы на Лусоне.

После переброски 5-го авиационного соединения в составе армейской авиации на Филиппинах остались 10-й отдельный авиационный отряд, 76-я отдельная авиационная рота, истребительная авиационная рота и 16-й авиационный отряд под общим командованием командира 10-го отдельного авиационного отряда.

В то время штаб армии, не имея никакого представления о характере местности на п-ове Батаан и ошибочно оценив состояние обороны противника, считал, что ее можно будет прорвать с ходу. Силы противника, не считая гарнизона крепости Коррехидор, оценивались в шесть-семь дивизий общей численностью 40—50 тыс. человек.

8 января 65-я бригада выдвинулась в район Эрмоса и сменила 48-ю дивизию. Усиленная одним танковым полком, двумя дивизионами горной артиллерии, одним полком и одним дивизионом тяжелой полевой артиллерии, бригада 10 января атаковала противостоящего противника, но попала под сильный артиллерийский огонь, который велся с закрытых позиций, расположенных в джунглях. Атака была сорвана. 13 января бригада возобновила наступление и овладела несколькими опорными пункта-

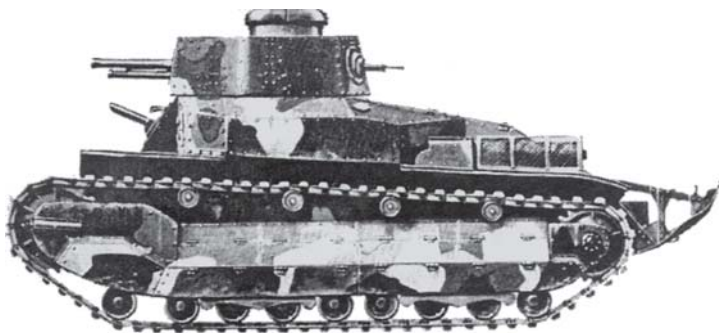

Несмотря на архаичность конструкции, средние танки Тип 89 Оцу участвовали в боях вплоть до 1944 г. Боевая масса — 14 т; вооружение — 57-мм пушка и два 6,5-мм пулемета; бронирование — 17 мм лоб, 11 мм борт, 15—11 мм башня; экипаж — 4 чел.; скорость по шоссе — 27 км/ч; запас хода — 160 км.

ми, но, понеся потери от сосредоточенного огня и контратаки, предпринятой противником, не смогла развить успех.

12 января командующий армией выдвинул свой командный пункт в Сан-Фернандо. Чтобы создать перелом в обстановке, 13 января из Манилы был переброшен в Сан-Фернандо отряд Кимура (20-й пехотный полк 16-й дивизии), который 16 января предпринимал неоднократные атаки и 25 января выдвинулся к Багаку.

22 января 65-я бригада возобновила атаки, но, встретив упорное сопротивление, не смогла добиться успеха. Однако один батальон 9-го пехотного полка, преодолев труднопроходимую горную местность, вышел в тыл противника с левого фланга, создав тем самым угрозу его окружения. С вечера 24 января противник начал общий отход. Бригада немедленно перешла к преследованию по всему фронту и 25 января вышла в район западнее Балаंगा. С 25 января она трижды переходила в атаку против позиций противника на горе Самат, но успеха не добилась.

Для усиления частей на батаанском направлении 25 января из Манилы были переброшены еще два пехотных батальона во главе с командиром 16-й дивизии.

26 января был отдан приказ, в соответствии с которым отряд Кимура должен был продвигаться по западному побережью и выйти в район на 9 км южнее Багака, а 65-я бригада, не ожидая подхода артиллерии, должна была перейти в преследование в направлении гора Самат — юго-западная окраина Орион.

Отряд Кимура прорвал позиции противника в районе Багака, но был контратакован, и к 30 января его передовые подразделения оказались в окружении, где находились до 8 февраля.

28 января в Олонгапо прибыл командир 16-й дивизии. Нарастивая силы на участке отряда Кимура, он намеревался создать перелом в обстановке, однако успеха не имел.

8 февраля в штабе армии состоялось совещание по вопросу дальнейших действий. Вопрос состоял в том, продолжать ли наступление имеющимися в наличии силами, приостановить ли его с целью заблокировать противника или же возобновить после соответствующей подготовки и прибытия подкреплений. Командующий армией Хомма решил прекратить наступление, чтобы привести свои силы в порядок и подготовиться к дальнейшим действиям. 10 февраля начальник штаба направил в Ставку донесение следующего содержания:

«Первая линия обороны противника проходит по рубежу Орион, севернее горы Самат, Багак. В полосе джунглей противник в течение многих дней ведет работы по созданию глубокоэшелонированной обороны. Перед фронтом наших войск действуют шесть-семь дивизий филиппинской армии, в тылу которой находятся американские части. Общая численность войск противника 40—50 тыс. человек и свыше 100 орудий (включая большое количество 150-мм пушек) с большим запасом боеприпасов. Противник круглосуточно ведет артиллерийский огонь по важным объектам. Действия наших передовых и тыловых частей крайне затруднены. Под артиллерийским огнем строится автомобильная дорога севернее горного массива Маривелес, чтобы обеспечить маневр легкими орудиями, танками и автотранспортными средствами. Господство на море на участке от входа в Манильскую

бухту до западного побережья п-ова Батаан находится в руках противника, что создает большие трудности нашему морскому маневренному отряду, действующему вдоль западного побережья. Наши усилия овладеть первой линией обороны противника привели лишь к незначительному успеху. В связи с изложенным, в частности из-за трудностей в снабжении и снижения боеспособности наших войск, мы вопреки ожиданиям понесли значительные потери. Дальнейшее продолжение наступления малоперспективно и приведет лишь к еще большим потерям и к ухудшению общей обстановки на филиппинском направлении. Необходимо рассмотреть вопрос, целесообразно ли продолжать наступление с целью захвата горного массива Маривелес, неся еще большие потери в личном составе, если учитывать при этом, что задача армии состоит, в частности, в захвате источников стратегического сырья на Филиппинах. С другой стороны, при выполнении этой задачи значительного успеха можно достигнуть, например, путем усиления морской блокады, чтобы создать продовольственные трудности у противника и тем самым подорвать его стойкость и возможность длительного сопротивления. Тем временем армия приведет в порядок свои войска, укрепит свою мощь и подготовится к новому наступлению».

Чтобы спасти подразделения левого фланга отряда Кимура, 16-я дивизия продолжала атаковать противника. 15 февраля эти подразделения с большими потерями вышли из окружения.

Второе наступление. Неудачные бои на п-ове Батаан вызвали беспокойство у Ставки и командования Южной группой армий.

Противник продолжал совершенствовать свою оборону на п-ове Батаан. Ставка решила временно приостановить наступление, чтобы провести необходимую подготовку и перебросить подкрепления для прорыва обороны противника.

На батаанское направление были перебросены следующие силы (в скобках указано время прибытия):

4-я дивизия под командованием генерал-лейтенанта Китано Кэндзо (27 февраля — 3 апреля);

пехотный полк 5-й дивизии (5 апреля);
пехотный полк 18-й дивизии (1 апреля);
пехотный полк 21-й дивизии (26 февраля);
отдельный полк горной артиллерии (27 февраля — 5 марта);
отдельная батарея 240-мм гаубиц на механической тяге (14 февраля);
полк 240-мм гаубиц (14 февраля);
60-й тяжелобомбардировочный авиационный отряд (16 марта);
62-й тяжелобомбардировочный авиационный отряд (16 марта).

В армии развернулась подготовка к предстоящему наступлению. Особое внимание уделялось отработке таких вопросов, как наступление на оборонительные позиции противника в полевых условиях, проведение атаки при сопровождении артиллерийским огнем, ведение ближнего боя в условиях джунглей.

К 22 марта был окончательно разработан план захвата п-ова Батаан:

1. Армия к концу марта главными силами выдвигается к исходному положению для наступления по рубежу рек Тиавир и Талисай, частью сил действует в западной половине п-ова Батаан с целью сковать находившиеся здесь войска противника.

В это время армейская авиация во взаимодействии с военно-морскими силами наносит удары по о. Коррехидор и тыловым объектам противника, подавляет его артиллерию; с окончанием подготовки к наступлению наносит бомбовые удары по первой полосе обороны и деморализует обороняющие ее части.

2. Главные силы армии в первой декаде апреля переходят в наступление на участке пункт слияния рек Тиавир и Пантинган, северная подошва горы Самат, прорывают первую полосу обороны и выходят на рубеж, проходящий с востока на запад по южной подошве горы Самат; в дальнейшем готовятся к наступлению на вторую полосу обороны.

3. В день наступления главных сил армии артиллерия 65-й бригады и 4-й дивизии переходит в подчинение ко-

манующему армейской артиллерией для участия в огневой подготовке наступления.

Армейская авиация в эти дни нанесла ряд мощных ударов по крепости Коррехидор. В период 29 марта — 2 апреля были успешно подвергнуты бомбовым ударам аэродромы Маривелес и Кабкабен, позиции противника западнее Лимая и другие объекты.

Ночью 28 марта командующий армией отдал приказ на наступление и 30 марта вынес свой командный пункт из Сан-Фернандо в Орани. Приказом предусматривалось, что 3 апреля армия переходит в наступление, нанося главный удар на правом фланге 4-й дивизии. После прорыва первой полосы обороны на участке р. Пантинган северная подошва горы Самат выходит на рубеж, проходящий с востока на запад по южной подошве горы Самат. Оперативное построение армии в один эшелон с 16-й дивизией, 65-й бригадой и 4-й дивизией в первом эшелоне, резерв армии — отряд Нагано. Командующий армией потребовал от 16-й дивизии и отрядов Нагано, чтобы они своими действиями с самого начала сковали силы противника.

3 апреля армия перешла в наступление. В 9 час. армейская артиллерия провела огневой налет. С началом наступления 16-я дивизия и отряд Нагано, ведя огонь с занимаемых позиций, сковали находившиеся перед ними силы противника. В 15 час. 65-я бригада и 4-я дивизия перешли в наступление и к вечеру вышли на левый берег р. Талисай. Используя достигнутый успех, командующий армией решил продолжать наступление ночью и в кратчайший срок прорвать первую полосу обороны, что было достигнуто к 17 час. 4 апреля в районе горы Самат.

5 апреля 65-я бригада, атаковав противника на высоте, расположенной в 3,5 км южнее горы Самат, не добилась успеха. 4-я дивизия, овладевшая в 12 час. 50 мин. вершиной Самат, понесла потери от артиллерийского огня и вела ожесточенный бой.

Ночью 7 апреля армейская артиллерия выдвинулась к северной подошве горы Самат, а на следующий день заняла огневые позиции у р. Лимай. В этот же день разведкой было установлено, что находившийся на восточном побережье противник начал отход в направлении на Каб-



Японские морские пехотинцы направляются к о. Коррехидор — последнему оплоту сопротивления американских войск на Филиппинах.

кабен и Маривелес. Части противника начали отходить и на западном побережье. Было отмечено большое скопление кораблей и судов в бухтах Маривелес и Сисиман и в водах у Кабкабена. Командующий армией решил перейти к преследованию. Ночью 9 апреля 4-я и 16-я дивизии вступили в Маривелес. П-ов Батаан был полностью захвачен японскими войсками.

17 апреля была закончена разработка плана захвата крепости Коррехидор, который предусматривал внезапную высадку десанта на остров при непосредственной поддержке со стороны артиллерии и авиации.

Чтобы скрыть наши намерения, в частности время высадки десанта, были проведены мероприятия с целью создать у противника впечатление о временном отказе захватить Коррехидор. 28 апреля командующий армией прибыл в Манилу, чтобы отметить день рождения императора. Были распространены слухи, что японская армия ограничится артиллерийским обстрелом и воздушной бомбардировкой крепости и ее блокадой, а также слухи об отъезде командующего армией на Минданао. Фактически же он вернулся в Паранг.

5 мая с 22 час. 45 мин. до 23 час. армейская артиллерия осуществляла огневую поддержку десанта правого фланга 4-й дивизии (подразделения 61-го пехотного и 7-го

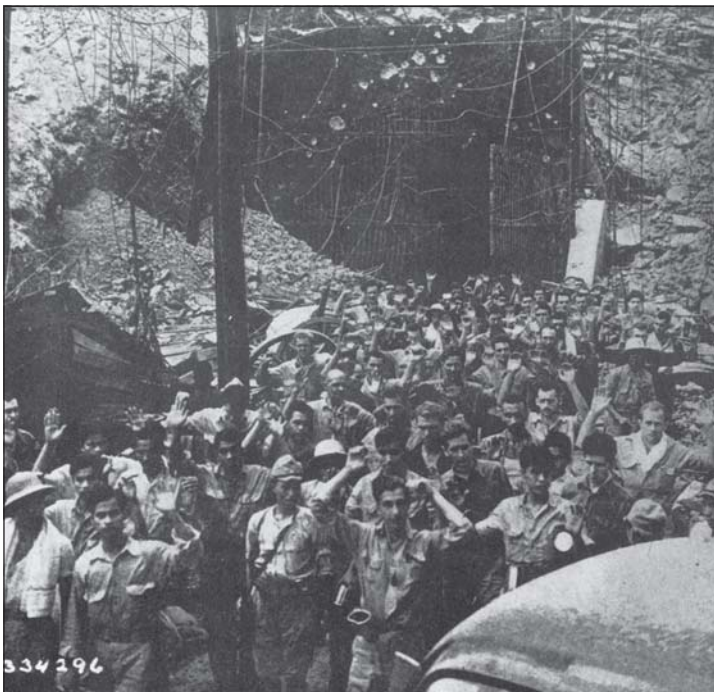

*Американские солдаты, захваченные в плен
при капитуляции Коррехидора. 6 мая 1942 г.*

танкового полков, две батареи горной артиллерии), который в 23 час. 10 мин. успешно высадился в районе мысов Кэвалри и Норс. Левофланговые части и подразделения дивизии днем 6 мая неоднократно подвергались контратаке со стороны противника, но в 16 час. 30 мин. овладели Сан-Хосе.

Еще раньше, в 13 час 30 мин. 6 мая, командующий американскими войсками на Дальнем Востоке генерал-лейтенант Уэйнрайт запросил о капитуляции. Он прибыл в Кабкабен, где была принята капитуляция американских войск, находившихся на о. Коррехидор, а в 23 час. 50 мин. 7 мая Уэйнрайт передал по манильской радиостанции обращение ко всем американским войскам на Филиппинах принять условия безоговорочной капитуляции.

РУКОВОДСТВО ВОЙНОЙ В СВЯЗИ С ЗАВЕРШЕНИЕМ НАСТУПАТЕЛЬНЫХ ОПЕРАЦИЙ

1. Политические мероприятия по мере развертывания наступательных операций

После блистательных побед, завершившихся бескровной оккупацией Голландской Индии, перед Ставкой и правительством вплотную встал вопрос о том, какие предпринять меры в отношении Чунцина, а также Индии и Австралии.

Оценка позиции Чунцина в начале войны. При пересмотре национальной политики кабинета Тодзио еще до начала войны Ставка и правительство пришли к следующим выводам относительно того влияния, которое может оказать начало войны против США, Англии и Голландии на боевой дух Чунцина.

1. Начало войны Японии против США, Англии и Голландии еще больше укрепит боевой дух Чан Кайши в войне с Японией.

2. Потеря таких важных баз, как Шанхай и Гонконг, через которые шла помощь Чан Кайши, прекращение поставок по бирманской дороге в результате продвижения империи на юг, прекращение помощи Чан Кайши со стороны китайских эмигрантов в результате наших успешных боевых действий в районах Южных морей усилят финансовое и экономическое давление на Чунцин, ослабят его волю к сопротивлению и военную мощь. Все это, в свою очередь, может привести к расколу единого фронта Чунцина и ослаблению правительства Чан Кайши.

Следовательно, установление всеобщего мира между Японией и Китаем откладывалось, по-видимому, до окончания всей войны. Из этой оценки вытекало, что в отношении Китая сохранится существующее положение и не будут приниматься меры для усиления политического и военного давления непосредственно на Чунцин.

В «Плане ускорения завершения войны против США, Англии, Голландии и Чунцина», разработанном перед началом войны, предусматривалось, что для ускорения капитуляции чунцинского правительства необходимо наряду с использованием косвенных результатов операций против США, Англии и Голландии проводить также боевые действия непосредственно против Чунцина. Однако считалось, что в момент начала войны и в первоначальный ее период у Японии не будет необходимых для этого сил. Поэтому конкретный план использования войск против Китая отсутствовал.

Создание агентурного «маршрута» против Чунцина. Ставка и правительство были крайне заинтересованы в том, чтобы быть в курсе тех действий, которые предпримет чунцинское правительство с началом войны. Поэтому 24 декабря был утвержден документ, определивший курс в отношении Чунцина. Он предусматривал, в частности, создание в начальный период войны сильной агентуры с использованием завербованных высокопоставленных лиц китайского происхождения, а также иностранцев и в дальнейшем переход от агентурной работы к работе по подчинению Чунцина, используя колебания чунцинского правительства, которые возникнут в результате достигнутых империей военных успехов.

Внешнеполитические мероприятия. В начале января 1942 года в связи с успешным развитием боевых действий Ставка и правительство уделили большое внимание обстановке в странах противника и в нейтральных странах, в частности позиции Индии и Австралии. 10 января были утверждены следующие мероприятия на основе «Плана ускорения завершения войны против США, Англии, Голландии и Чунцина», принятого 13 ноября 1941 года.

1. Стремиться разжигать антивоенные настроения внутри стран противника (США, Англия и других) и тем самым подрывать его волю к продолжению войны; с этой целью, в частности, усилить различные формы пропаганды.

2. Прервать коммуникации Индии с Англией и США, постепенно усилить меры, направленные на ослабление сотрудничества ее с Англией, и активизировать антианглийское движение. Проведение этих мер возлагается

на Ставку при сотрудничестве с соответствующими органами.

3. Усилить давление на Австралию (включая Новую Зеландию) путем успешного проведения операций в районах Южных морей и нарушения коммуникации с США и Англией; стремиться освободить Австралию от оков Англии и США. Проведение этих мер возлагается на Ставку при сотрудничестве с соответствующими органами.

4. Обеспечить сохранение странами Южной Америки фактического нейтралитета; по возможности обеспечить освобождение этих стран, особенно Аргентины, Бразилии и Чили, со странами оси, используя для этого Испанию, Португалию, а также Ватикан.

5. Стремиться поддерживать мирные отношения с СССР, не допуская усиления связей СССР с США и Англией; при возможности оторвать СССР от США и Англии.

6. При необходимости совместных боевых действий японской и тайландской армий обеспечить объявление Таиландом войны США и Англии.

Мероприятия, указанные в пп. 1 и 4, проводятся при тесном сотрудничестве с Германией и Италией.

В соответствии с указанным решением проведение мероприятий в отношении Индии было возложено в основном на сухопутные войска, а в отношении Австралии — на военно-морские силы.

Выступления премьер-министра Тодзио в парламенте. Премьер-министр Тодзио дважды выступал в парламенте (21 января на открытии сессии парламента и 16 февраля сразу же после падения Сингапура) с изложением указанного выше решения в отношении Китая, Индии, Австралии и других стран и будущего оккупированных районов Южных морей.

В своих выступлениях премьер-министр Тодзио прямо заявил, что Филиппинам и Бирме в будущем будет предоставлена независимость. Что касается Гонконга и Малайи, то их необходимо сохранить за Японией как базы для обороны Великой Восточной Азии. В отношении других территорий определенного решения еще не было принято.

В своем выступлении 16 февраля Тодзио заявил, что «цель войны за Великую Восточную Азию состоит в том, чтобы каждой стране, каждой нации Великой Восточной Азии предоставить подобающее ей место и создать новый порядок для совместного существования и совместного процветания»¹.

Вопрос о Португальском Тиморе. Одним из вопросов руководства войной являлось определение позиции Японии в отношении Португалии в связи с предстоящей операцией против о. Тимор.

О. Тимор сравнительно близко расположен от северо-западной части Австралии, где находится крупная военно-воздушная и военно-морская база Порт-Дарвин, и служит важной стратегической базой для операций против Северной Австралии. Захват этого острова являлся одной из целей операций начального периода войны. Известно, что о. Тимор был поделен между Голландией и Португалией. Если захват голландской части Тимора планировался с самого начала войны, то в отношении португальской не было принято никакого решения. Существовало большое опасение, что захват португальского Тимора приведет к переходу Португалии в лагерь противника. Необходимо было любыми средствами не допустить этого.

Однако к тому времени австралийско-голландские войска уже вступили на территорию португальского Тимора, тем самым нарушив его нейтралитет. Захват в голландской части Тимора важного пункта Купанг необходимо было осуществить одновременно с наступлением на важный пункт Дили, находившийся в португальской части. Правительство также было единодушно в отношении необходимости наступления на португальской территории. Вопрос состоял в том, следует ли выводить японские силы с португальской территории острова, после того как она

¹ Еще одна формулировка цели войны, в которой прямо ставится вопрос об установлении «нового порядка», т. е. называется общая формулировка немецко-фашистской коалиции, принятая в пакте трех держав. Что касается «совместного процветания» в рамках «нового порядка», то о нем можно судить хотя бы по решению относительно Гонконга и Малайи, которые должны были остаться за Японией в качестве баз для «обороны Великой Восточной Азии».

будет очищена от австралийско-голландских войск. Верховное командование, особенно командование военноморских сил, стояло на том, чтобы сохранить за собой португальскую территорию, главным образом в качестве операционной базы для действий против Порт-Дарвина.

28 января на заседании совета был поставлен вопрос «О мерах в отношении Португалии в свете операции против голландской части Тимора». Разгорелся крупный спор между премьер-министром Тодзио, который настаивал на выводе японских войск, пока Португалия будет придерживаться нейтралитета, и начальником главного морского штаба Нагано, который вывод войск ставил в зависимость от позиции Португалии и обстановки, которая сложится к тому времени.

2 февраля заседание совета было продолжено. Обе стороны пришли к соглашению, что «после очищения португальской территории от англо-австралийско-голландских войск императорские войска покинут указанный район, если Португалия будет сохранять нейтралитет; португальская территория будет по-прежнему использоваться в качестве операционной базы, если к этому Японии вынудит занятая Португалией позиция и общая военная обстановка».

Вопросы дальнейшего руководства войной. 4 февраля премьер-министр Тодзио предложил на заседании совета обсудить такие вопросы, как дальнейшее руководство войной, основные принципы строительства Великой Восточной Азии, вопрос руководства внутри страны. 9 февраля было решено изучить и обсудить следующие основные вопросы:

1. Оценка международного положения.
2. Взаимные отношения между США и Австралией, а также между Англией, Индией и Австралией и последствия в случае нарушения этих отношений.
3. Военные, политические и экономические результаты боевых действий начального периода в сравнении с первоначальными планами.
4. Положение с получением стратегических материалов из оккупированных районов и перспективы на будущее.

5. Положение с морским транспортом и меры по его увеличению.

6. Общие принципы дальнейшего руководства войной.

7. Конкретный план сохранения жизненного уровня народа.

8. Ресурсы империи.

9. Районы Великой Восточной Азии, где следует установить «новый порядок» под руководством империи на современном этапе войны.

Эти вопросы были изучены и обсуждены в Ставке и в соответствующих правительственных органах в период третьей декады февраля по первую декаду марта. На заседаниях совета наряду с постоянными членами присутствовали по необходимости также министры: внутренних дел Юдзава Митио, связи Тэрадзима Кэн, земледелия и лесоводства Ино Хироя и другие.

2. Оценка международного положения и достигнутых военных результатов

На своем заседании 7 марта совет дал следующую оценку международного положения¹.

Оценка морального фактора народов в странах обеих воюющих коалиций дана в документе стереотипными

¹ Оценка международного положения крайне необъективна, поверхностна и ошибочна.

Так, к неверным, грубо ошибочным относится в первую очередь положение о мотивах возможного вступления СССР в войну против Японии, «если военная мощь последней будет ослаблена в результате действий США и Англии». Советский Союз исходил из политических целей справедливой войны против империалистических агрессоров и в войну с Японией вступил во имя быстреего окончания Второй мировой войны и установления справедливого мира.

Неверны данные о состоянии и численности группировок Советских Вооруженных Сил, далеки от истины сведения о числе дивизий Советской Армии и об их якобы слабом вооружении.

Заметное увеличение технической оснащенности советских сухопутных и военно-воздушных сил началось с декабря 1941 года и непрерывно возрастало. Отсюда очевидна несостоятельность и другого утверждения о том, что с осени 1942 года дальнейший рост со-

фразами, без знания обстановки и без ясного представления существа вопроса.

План действий США и Англии. США и Англия в будущем будут стремиться к более тесному сотрудничеству в военной, экономической, финансовой и в других областях, к подрыву военной мощи стран оси, наращиванию своей военной мощи. Основные военные усилия против стран оси будут сосредоточены в Европе. В сотрудничестве с СССР США и Англия будут стремиться создать для себя выгодную военную обстановку на Европейском театре. Одновременно они будут удерживать и укреплять базы на Тихом океане и после создания превосходства в силах предпримут общее контрнаступление против Японии.

а) Англия будет стремиться в сотрудничестве с США и СССР сокрушить в первую очередь и по возможности в кратчайшие сроки военную мощь Германии и Италии и одновременно прочно удерживать районы Средиземного моря и Западной Азии; подрывать сотрудничество между Японией, Германией и Италией; на Восточном театре в целях перехода в контрнаступление против Японии и сохранения единства Британской империи она будет всеми силами удерживать превосходство в водах Индийского океана и сохранять за собой Индию и Австралию.

б) США будут стремиться в сотрудничестве с Англией и СССР сокрушить в первую очередь и по возможности в кратчайшие сроки военную мощь Германии и Италии и одновременно прочно удерживать и укреплять базы в Австралии и в водах Индийского океана в целях перехода в контрнаступление против Японии; сосредоточить крупные военно-морские и военно-воздушные силы на Тихом океане и частью этих сил действовать на наших морских коммуникациях, наносить удары по важнейшим центрам Японии и проводить различные рейдерские операции.

ветского военно-промышленного потенциала будет крайне замедленным.

Обращает на себя внимание полное отсутствие глубокого объективного анализа внутреннего положения упомянутых в документе стран, хотя очевидно, что без этого невозможен был сколько-нибудь обоснованный прогноз дальнейшего хода войны и тем более нельзя было выработать действенные планы ведения ее.

в) США и Англия будут стремиться оказывать всеми имеющимися средствами помощь Советскому Союзу и Чан Кайши, а с другой стороны, будут надеяться на то, чтобы СССР своими действиями сковал Японию или даже принял участие в войне против нее; в настоящее время США и Англия, возможно, рассчитывают на то, чтобы тайно приобрести в восточной части СССР базы для наступления против Японии.

г) Укрепив свою военную мощь, США и Англия, возможно, предпримут широкое наступление против стран оси; в отношении Японии они будут стремиться в сотрудничестве с СССР и Китаем нанести удары с материка по нашим жизненно важным центрам и одновременно главными силами постепенно вернуть стратегические базы, наступая из Австралии и со стороны Индийского океана (это общее наступление, возможно, намечается с 1943 года).

Положение Австралии (включая Новую Зеландию). Австралия будет стремиться продолжать войну против Японии, опираясь на рост своей военной мощи в результате помощи со стороны США и Англии. Степень усиления военной мощи Австралии зависит от состояния коммуникаций между Австралией, с одной стороны, и США и Англией — с другой. Нарушение этих коммуникаций на длительный период снизит ее военную мощь. Австралия будет стремиться постепенно добиваться независимости от Англии; ее связи с США будут укрепляться. Узкими местами в национальной обороне Австралии являются малочисленность населения и слабая производственная мощность промышленности, особенно тяжелой.

Положение Индии. Англия и США будут стремиться укрепить оборону Индии, укрепить отношения между Индией и Чунцином, поддерживать способность Индии к сопротивлению. В будущем отношения между Индией и Чунцином могут стать более тесными, в связи с планами эксплуатации дорог для оказания помощи Чан Кайши и в результате посредничества Чан Кайши в примирении Англии и Индии. Используя отношения между Индией и СССР и между Индией и Чунцином и опираясь на поддержку со стороны США, Англия будет всячески стремиться обеспечить широкое сотрудничество индийского

народа в войне против стран оси. Имеется возможность активизировать антианглийское движение в Индии в результате военных успехов стран оси, особенно путем оккупации Японией Бирмы и проведения со стороны Японии и Германии мер по изоляции Индии в сочетании с работой стран оси внутри самой Индии.

План действий Советского Союза:

а) исходя из затяжного характера мировой войны, СССР будет стремиться укрепить сотрудничество с США и Англией; основное внимание будет уделять войне против Германии; в настоящее время СССР будет стремиться сохранить существующую позицию в отношении Японии; нет опасности в том, что он вступит в войну против Японии по настоянию США и Англии; если же обстановка на германо-советском фронте во время весенней кампании сложится в пользу СССР, а военная мощь Японии будет ослаблена в результате боевых действий США и Англии, то не исключается возможность вступления СССР в войну против Японии; немалая опасность существует и в том, что СССР предоставит США военные базы на своей территории для нанесения внезапного удара по Японии, если последняя сочтет неизбежным использование вооруженной силы против СССР;

б) в численности и составе Вооруженных Сил СССР на Дальнем Востоке (около 20 стрелковых дивизий, 1000 танков и 1000 самолетов), несмотря ни на какие предполагаемые изменения на германо-советском фронте, не предвидится больших изменений, пока будут сохранены существующие отношения между Японией и СССР;

в) СССР будет оказывать помощь Чан Кайши, а также вести в основном идеологическую войну, чтобы вызвать беспорядки среди народов, находящихся под нашим руководством;

г) в настоящих условиях отсутствует возможность мира между Германией и СССР.

План действий Германии и Италии:

а) используя нынешний зимний период, германская армия, возможно, возобновит весной наступление против СССР, однако очень трудно рассчитывать на то, что в этом году военные силы СССР будут полностью уничтожены,

а отсюда нет и перспективы на сокрушение советского режима; Германия планирует в этот период быстро захватить Кавказ;

б) по мере успешного развития боевых действий на Кавказе Германия будет стремиться ликвидировать английское влияние в Западной Азии и установить более тесные связи с империей; сейчас трудно предсказать, в каких масштабах и насколько успешными будут эти действия — все зависит от того, насколько СССР восстановит свою военную мощь и в какой степени германская армия завершит подготовку к наступлению;

в) хотя и продолжается подготовка к высадке десанта на Британские о-ва, но вряд ли она будет предпринята в ближайшее время; в Атлантическом океане основные усилия по-прежнему направлены на блокаду Англии, на постепенную активизацию действий по нарушению коммуникаций между Англией и США, и можно полагать, что эти действия будут довольно успешными;

г) в отношении Франции усилия направлены на то, чтобы постепенно вовлечь ее в лагерь стран оси.

Позиция чунцинского правительства. Несмотря на постепенное ослабление сопротивления чунцинского правительства и усиление его финансовых и экономических трудностей, это правительство еще не отказывается от сопротивления, надеясь на окончательную победу над лагерем стран оси; можно полагать, что оно рассчитывает на более тесное сотрудничество с СССР, на сближение с индийским народом, прилагает усилия на сплочение антияпонского лагеря.

Позиция нейтральных стран:

а) Франция по-прежнему занимает неопределенную позицию, проявляет колебания в вопросе укрепления сотрудничества с Германией¹;

¹ Еще один пример неспособности проникнуть в суть явлений. В документе, вероятно, имеется в виду правительство Виши, но оценка все равно по меньшей мере странная. Как могла Франция занимать «неопределенную позицию» по отношению к Германии, да еще «по-прежнему» (!), если Франция была оккупирована, а французский народ в отрядах Сопротивления продолжал борьбу с фашизмом!

б) Португалия стремится, насколько это возможно, сохранить нейтралитет;

в) страны Латинской Америки — Аргентина и Чили — в настоящее время придерживаются нейтралитета; есть большие опасения, что они рано или поздно перейдут на сторону США;

г) Турция по-прежнему сохраняет нейтралитет; вероятно, что в случае успешных действий германской армии на Кавказе после весны этого года Турция выступит на стороне стран оси;

д) Испания в настоящее время не имеет возможности немедленно выступить на стороне стран оси.

Изменения в национальной мощи других стран и Японии:

а) Возможности США и Англии в области ведения войны.

США стремятся ликвидировать узкие места в отдельных отраслях производства и перевести страну на рельсы тотальной войны. До конца 1944 года возможно быстрое наращивание военных приготовлений и военного производства; в последующем вероятно появление тенденции к постепенному замедлению его роста из-за нехватки импортируемых видов сырья, рабочей силы, транспортных возможностей и т. д.

Англия, возможно, добьется в будущем некоторого усиления военной мощи, если не произойдет изменений в существующем положении. Людские ресурсы Британских о-вов почти полностью исчерпаны, растет зависимость от импорта материальных ресурсов, особенно из США; отсюда по мере утраты господства на море и потери зависимых стран и колоний неизбежно снижение возможностей Англии в ведении войны.

Таким образом, США и Англия, обладая необходимыми условиями для совместных действий и более высокими по сравнению с Японией темпами роста военной мощи, могут длительное время вести войну. Боевой дух в этих странах очень высокий.

Вместе с тем в США и Англии имеются многочисленные слабые места. Это несоответствие между людскими ресурсами и материальными возможностями для ведения

войны. Несмотря на огромный военный потенциал, политическая и экономическая структура США и Англии, особенно США, еще не приведена в соответствие с потребностями ведения тотальной войны, и при попытке создания такого соответствия в будущем могут возникнуть многочисленные трения и осложнения. Возможности Англии в области ведения войны в значительной мере зависят от морского транспорта; изоляция и отрыв Англии от доминионов и колоний могут в конце концов привести к ее краху. Изоляция и отрыв США и Англии друг от друга будут иметь более глубокие последствия, чем изоляция и отрыв Японии и Германии.

Снижение высокого жизненного уровня американского и английского народов вызовет среди них недовольство, продолжение войны без перспектив на победу может привести к общественным беспорядкам и падению боевого духа; особенно большое влияние на США может оказать поражение Англии.

Политика Рузвельта и Черчилля связана в некоторой степени с авантюрой и риском, и народ не всегда охотно поддерживает ее;

б) Возможности СССР по ведению войны. При современных условиях СССР может вести боевые действия одновременно на двух фронтах — на Западе и на Востоке — силами около 200 слабо вооруженных дивизий.

СССР обладает огромными людскими ресурсами. По состоянию на весну 1942 года военно-промышленный потенциал страны составляет около 50% по сравнению с тем, что было к началу германо-советской войны. Продовольствие в стране имеется в достаточном количестве. Народ глубоко верит Сталину, дух армии и народа в настоящее время очень высокий.

Падение Кавказа может привести к значительному снижению материальных возможностей, но в настоящее время это не будет служить препятствием для ведения войны против Германии в 1942 году.

Если Советская Армия будет длительное время удерживать Ленинград, Москву и Кавказ, то к осени 1942 года военно-промышленный потенциал страны несколько воз-

растет (до 70% довоенного), но дальнейший рост, вероятно, будет крайне замедлен;

в) Возможности Германии и Италии по ведению войны.

В настоящее время у Германии нет препятствий для проведения наступательных операций против СССР. Существует опасение, что если в 1942 году не будет захвачен Кавказ, то для проведения последующих операций крупного масштаба будет испытываться нехватка нефти и сырья.

Германия обладает достаточными людскими ресурсами и военно-промышленным потенциалом, может в основном удовлетворить свои потребности в продовольствии. Народ глубоко верит Гитлеру, дух армии и народа очень высокий.

Возможности Италии по ведению войны во многом зависят от Германии.

Пока будут сохранены коммуникации между Германией и Италией, последней будет не очень трудно поддерживать свой военный потенциал.

Оценка результатов боевых действий начального периода войны наряду с оценкой международного положения являлась предварительным условием для разработки плана дальнейшего руководства войной. Решение совета по этому вопросу в основном касалось выявления военных, политических и экономических результатов боевых действий начального периода в сравнении с первоначальными планами.

Военные результаты. В операциях начального периода сухопутные войска и военно-морские силы добились крупных успехов. Создались благоприятные условия для обороны нашей территории, для поддержания важнейших коммуникаций:

а) Действия армии на филиппинском направлении несколько затянулись. На остальных направлениях операции завершились примерно на месяц раньше намеченного срока. Наши потери в личном составе, вопреки ожиданиям, оказались незначительными. Досрочное завершение операций в районах Южных морей дало возможность раньше срока перебросить войска для проведения Бирманской операции;

б) Военно-морские силы нанесли сокрушительный удар по главным силам американского и английского флотов на Тихом океане, почти полностью уничтожили надводные силы противника на Востоке, понеся при этом неожиданно малые потери;

в) Незначительными оказались и потери нашей армейской и морской авиации. Были уничтожены крупные силы авиации противника и создалась реальная возможность не допустить впредь ее развертывания в крупных масштабах в Тихом и Индийском океанах;

г) США и Англия по мере наращивания своей военной мощи в будущем могут использовать все еще находящиеся в их руках базы для проведения широких наступательных операций;

д) В результате проведенных операций вооруженным силам противника нанесен серьезный моральный ущерб.

Политические результаты. Современная политическая обстановка в основном соответствует той, на которую рассчитывали еще до начала войны. В ряде аспектов она развивалась, вопреки ожиданиям, в более благоприятном для империи направлении.

Экономические результаты. В результате крупных военных успехов Япония смогла захватить районы Южных морей с важнейшими источниками сырья (причем несколько раньше намеченных сроков), нарушить поставки важнейших видов сырья в США и Англию. Возможности морского транспорта в основном отвечали тому уровню, который предусматривался при планировании. Следовательно, материальное обеспечение войны стало более благоприятным, чем это предусматривалось. Необходимо, однако, все еще уделять внимание вопросу обеспечения продовольствием.

Возможности морского транспорта. В отношении различных факторов, которые принимались во внимание при оценке тоннажа судов, хотя и произошли некоторые изменения, однако в основном эти факторы соответствовали предусмотренным планом. Так, например, меньшее, чем предполагалось, число захваченных у противника судов компенсировалось увеличением количества зафрахтованных иностранных судов, меньшими потерями среди

гражданских судов и т. д. Возможность увеличить общий тоннаж появится в результате подъема затонувших судов.

Сталь. По плану, утвержденному в начале войны, производство стали в 1941 бюджетном году¹ предусматривалось в объеме 4 500 тыс. т. В 1942 бюджетном году, в период операций в районах Южных морей, производство стали, как предполагалось, сократится и составит 3 800 тыс. т.

В связи со сложившейся обстановкой в 1941 бюджетном году, по предварительным данным, будет выплавлено 4 600 тыс. т стали. В случае сохранения возможностей морского транспорта, как это предусмотрено планами, а также при увеличении сбора железного лома и использования железной руды из имеющихся запасов производство стали в 1942 бюджетном году может составить 5 млн. т.

Рис. По первоначальному плану поставки риса на 1942 бюджетный год составляли, тыс. коку²:

Собственно Япония	около 59 130
Тайвань	» 3 100
Корея	» 6 280
Таиланд	» 3 000
Французский Индокитай.....	» 7 000
<hr/>	
В с е г о	» 78 510

Переход с 1941 бюджетного года — 707. Переход на 1942 бюджетный год — около 600. В период с ноября 1941 года по февраль 1942 года было импортировано из Таиланда и Французского Индокитая всего около 1 млн коку риса. Вследствие снижения производства риса в собственно Японии и Таиланде возникла необходимость внести изменения в первоначальный план. В измененном плане поставки риса были установлены в следующем объеме (тыс. коку):

Собственно Япония	55460
Корея	7000
Тайвань	2150
Таиланд, Французский Индокитай, Бирма	9940
<hr/>	
В с е г о	74550

¹ В Японии бюджетный год начинается 1 апреля и кончается 31 марта следующего года.

² Коку — мера объема, равная 180,5 л (коку риса весит около 150 кг).

Нефть. По утвержденному плану (из доклада председателя планового бюро на заседании совета от 5 ноября 1941 года) поставки нефти из районов Южных морей предусматривались в следующем объеме (килолитры).

	<i>1-й год</i>	<i>2-й год</i>	<i>3-й год</i>
Борнео	300 000	1 000 000	2 500 000
Южная Суматра	—	750 000	1 400 000
Северная Суматра	—	250 000	600 000
<hr/>			
Всего	300 000	2 000 000	4 500 000

По предварительным данным (по оценке в начале 1942 года), поставки нефти в 1942 бюджетном году должны составить (тыс. килолитров):

Британское Борнео	700 000
Район Таракан	250 000
Район Санга-Санга	300 000
Суматра	500 000
<hr/>	
Всего	1 750 000

3. Разногласия между армией и флотом в отношении Австралии

Как было сказано выше, Ставка и правительство большое внимание уделяли выработке политического курса в отношении Австралии и Индии. От того, какую политику будет проводить Япония в отношении этих двух стран, фактически зависел вопрос дальнейшего руководства войной.

В оценке международного положения было подчеркнуто, что Австралия и Индия являются важными плацдармами США и Англии для перехода в контрнаступление против Японии и что выход этих стран из состава Британской империи может привести к очень тяжелым для Англии последствиям. В планах начального периода войны ничего не было сказано о намерении Японии захватить Австралию и Индию. Было лишь намечено «с помощью политических мер и нарушения торговых связей оторвать и изолировать Австралию от Британской метрополии, ускорить предоставление Бирме независимос-

ти и, используя эти результаты, содействовать предоставлению независимости Индии».

Выше было сказано также, что крупные успехи в операциях начального периода создали благоприятные для Японии условия, «произошел поворот в развитии событий, когда для ведения затяжной войны вместо вынужденной оборонительной стратегии, как это предполагалось вначале, удалось перейти к стратегии наступательной». В такой оценке благоприятно сложившейся для Японии обстановки взгляды армии и флота вначале совпадали. На этой оценке особенно настаивал флот. По данным, полученным к 7 марта 1942 года, США потеряли пять линкоров, два авианосца, четыре крейсера, восемь эскадренных миноносцев; кроме того, получили крупные и средние повреждения четыре линкора, восемь крейсеров, шесть эскадренных миноносцев. С нашей стороны получили незначительные повреждения только один крейсер типа «Ко» и один крейсер типа «Оцу». Эти повреждения, однако, были вскоре полностью устранены.

Наступать или обороняться? Разногласия в отношении Австралии. Морской генеральный штаб и военно-морское министерство настаивали на активных действиях против Австралии с целью ее захвата. Основной довод, который приводило руководство военно-морскими силами, состоял в том, что оборонительная стратегия невыгодна при ведении затяжной войны и что ведение наступательных действий заставит противника перейти к обороне. В противоположность этому армия выступала за то, чтобы в соответствии с утвержденными планами вести стратегическую оборону, в ходе которой закрепить достигнутые успехи, приложить усилия к обеспечению самостоятельности Японии и укрепить национальную и военную мощь.

Так впервые после начала войны разошлись взгляды армии и флота. Спор длился с 9 февраля до 4 марта. Армейское командование, в частности генеральный штаб, упорно возражало против захвата Австралии по следующим мотивам.

Австралийский континент занимает огромную территорию с населением около 7 млн человек. Наземные пути сообщения развиты очень слабо. В случае проведения

операции по захвату Австралии ее население будет оказывать упорное сопротивление. Необходимо также учитывать топографические особенности континента, затрудняющие проведение боевых действий.

По расчетам командования армии, для захвата Австралии потребуется привлечь от ВМС главные силы Объединенного флота, а от сухопутных войск — до двенадцати дивизий. Только для переброски этих сил необходимо будет мобилизовать суда общим водоизмещением около 1,5 млн. т. Чтобы выделить такие крупные силы, необходимо значительно сократить военные приготовления против СССР в Маньчжурии и военные действия в Китае, что создаст для Японии крайне неблагоприятную общую стратегическую обстановку. Кроме того, необходимо будет внести значительные изменения в общий план использования судов, а это, в свою очередь, нанесет чувствительный удар по материальному обеспечению национальной мощи.

Сейчас, когда в соответствии с утвержденным в начале войны планом завершается этап захвата районов Южных морей, необходимо на основе общего курса перейти к ведению затяжной войны, мобилизовав для этого все силы государства. И в этот период крайне важно проявлять твердость в использовании национальной и военной мощи при неуклонном претворении плана в жизнь. По мере завершения операций в районах Южных морей число судов, зафрахтованных для армии, будет постепенно уменьшаться. Предполагается, что через восемь месяцев после начала войны тоннаж этих судов будет сокращен до 1 млн т. Это примерно в два раза меньше, чем было в начале войны, когда было зафрахтовано 2,1 млн т.

Таким образом, захват Австралии, удаленной от метрополии примерно на 4 тыс. миль, с привлечением для этого дополнительных сил, кроме тех, что уже используются с началом войны в районах Южных морей, является крайне рискованной операцией, которая к тому же, как становится ясно, выходит за пределы возможностей национальной мощи Японии. Можно сказать, что план захвата Австралии таит в себе такую опасность, что он действительно достоин того, чтобы привести его в качестве примера в учебниках по военной истории.

Компромиссное решение. Командование военно-морских сил в конце концов согласилось с контрдоводами армии и отказалось от плана захвата Австралии. Однако оно не отказалось от намерений вести в дальнейшем активные действия и по-прежнему ратовало за самостоятельные наступательные операции флота.

Что касается армейского командования, то оно, выступая против плана захвата Австралии, учитывало все же, что она может стать важнейшим плацдармом США для перехода в контрнаступление. Поэтому важно было не допустить укрепления связей Австралии с США и Англией. Этого можно было достигнуть путем активных действий по нарушению коммуникаций между ними. Очевидно, что эти относительно ограниченные действия не слишком обременят национальную и военную мощь Японии, но зато не допустят использования противником Австралии в качестве плацдарма для контрнаступления. В конце концов армейское и военно-морское командование пришло к согласию в отношении операций по захвату Самоа, Фиджи, Новой Каледонии, а также Порт-Морсби. Эти операции преследовали одну и ту же цель — нарушить коммуникации между США и Австралией.

Отношения между США и Австралией, а также между Англией, Индией и Австралией. Для определения курса дальнейшего руководства войной большое значение придавалось вопросу о взаимных отношениях между США и Австралией, а также между Англией, Индией и Австралией и о последствиях, к которым могло бы привести нарушение этих отношений. По этому вопросу совет пришел к следующим выводам.

Взаимные отношения между США и Австралией и последствия в случае их нарушения. Если в прошлом Австралия находилась в большой зависимости от Англии, то в дальнейшем будет постепенно усиливаться ее зависимость от США как в военном, так и в экономическом отношении.

Полное нарушение отношений между США и Австралией приведет к тому, что: а) Австралия не сможет наращивать силу сопротивления, поскольку она зависит от размеров помощи США; б) США лишится плацдарма

в южной части Тихого океана для перехода в контрнаступление против Японии; связь между США и Англией, осуществляемая через Тихий океан, станет невозможной; в) нарушение взаимных материальных отношений не окажет решающего влияния на экономику США, однако сделает невозможным усиление военно-экономического потенциала Австралии.

Взаимные отношения между Англией и Австралией и последствия в случае их нарушения: а) Австралия лишится военной и другой помощи со стороны Англии, что уменьшит силы ее сопротивления; б) Англия лишится базы, связывающей ее с США через Тихий океан, и крупного плацдарма для перехода в контрнаступление в Восточной Азии; Англии будет нанесен тяжелый моральный ущерб в связи с возможностью нарушения отношений и с Индией; в) нарушение взаимных материальных отношений не будет иметь решающего значения для Англии с точки зрения ведения войны, но сделает невозможным усиление военно-экономического потенциала Австралии; длительное же нарушение этих отношений увеличит трудности австралийской экономики в целом.

Взаимные отношения между Англией и Индией и последствия в случае их нарушения:

а) нарушение существующих отношений ослабит влияние Англии в Индии, усилит стремление Индии к отрыву от Англии, нанесет чувствительный удар по решимости Англии вести войну; б) Англия и США могут лишиться плацдарма в Индийском океане для перехода в контрнаступление против Японии; в) нарушение взаимных материальных отношений хотя и не окажет непосредственного и решающего влияния на материальную обеспеченность Англии, однако в значительной степени создаст дополнительные трудности в поставках материалов из юго-западных районов Тихого океана; г) экономическая изоляция и прекращение торговли с Индией вызовут экономическую неустойчивость в Индии; д) поскольку Индия является крупным поставщиком людских и материальных ресурсов для Австралии, Африки и Западной Азии, прекращение отношений Индии с этими районами окажет на них отрицательное влияние в

военном и экономическом отношении; в) произойдет полный разрыв между Чунцином, с одной стороны, и США и Англией — с другой; Чунцину будет нанесен чувствительный удар в материальном и моральном отношении.

4. Общие принципы дальнейшего руководства войной

3 марта на совещании представителей армии и флота было принято компромиссное решение по вопросу дальнейшего ведения войны.

7 марта совет утвердил «Общие принципы дальнейшего руководства войной»:

1. Чтобы подчинить Англию и сломить боевой дух США, необходимо, продолжая развивать достигнутые военные успехи, создать на длительный период благоприятную военно-политическую обстановку и при первой же возможности рассмотреть вопрос о проведении активного курса.

2. Удерживая оккупированные районы и основные линии коммуникаций, ускорить разработку и использование сырьевых ресурсов в целях обеспечения самостоятельности страны, укрепления ее национальной и военной мощи.

3. Для выработки конкретного курса на более активное руководство войной необходимо рассмотреть такие вопросы, как состояние нашей национальной мощи, изменения в боевых операциях, положение на германо-советском фронте, американо-советские отношения, намерения Чунцина.

4. Политику в отношении СССР проводить на основе «Плана ускорения завершения войны против США, Англии, Голландии и Чунцина», утвержденного 15 ноября 1941 года, и документа «О неотложном строительстве по мере развития обстановки», утвержденного 10 января 1942 года.

При создавшейся в настоящее время обстановке не осуществлять посредничества между Германией и СССР в вопросе мира.

5. Политику в отношении Чунцина проводить на основе документа «О работе против Чунцина по мере изменения обстановки», утвержденного 24 декабря 1941 года.

6. Сотрудничество с Германией и Италией проводить на основе «Плана ускорения завершения войны против США, Англии, Голландии и Чунцина», утвержденного 15 ноября 1941 года.

Как видно, содержание п. 1 «Общих принципов дальнейшего руководства войной» весьма расплывчато. Армейское и морское командование давало ему совершенно различное толкование. На заседании 7 марта на вопрос министра финансов Кая, что означает фраза «продолжая развивать достигнутые военные успехи», заместитель начальника генерального штаба Ватанабэ Моритакэ ответил, что здесь имеется в виду проведение вспомогательных операций в том масштабе, в каком они не окажут существенного влияния на национальную мощь. Касаясь содержания концовки п. 1 «при первой же возможности рассмотреть вопрос о проведении активного курса», начальник управления военного министерства Муто ответил, что эта концовка означает примерно то же самое, что и фраза о выработке «конкретного курса на более активное руководство войной» п. 3.

Начальник управления военно-морского министерства Ока, касаясь п. 1, подчеркнул, что переход Японии к обороне может иметь весьма важные последствия и в результате действий противника приведет к дезорганизации обороны. Далее он изложил точку зрения военно-морского командования на характер дальнейших действий:

уничтожить силами флота морские силы противника¹;
подавить его базы, предназначенные для контрнаступления;

¹ Решающее генеральное морское сражение рассматривается как обязательное условие выигрыша войны в целом и как панацея от всевозможных бед. Особенно остро вопрос о решающем сражении в этом периоде войны встанет при подготовке операции против о. Мидуэй. В последующем он поднимался во всех случаях, когда в ходе операций складывалась тяжелая для Японии обстановка.

укрепить союз со странами оси и разбить каждого противника в отдельности; цель отдельных ударов — Чунцин, Англия, США;

для ликвидации чунцинского правительства изолировать Чунцин путем усиления операций в Бирме, что должно привести также к отрыву Индии от Англии;

активизировать военные действия на австралийском и гавайском направлениях, уничтожить военно-морские силы противника, подавить его базы, предназначенные для контрнаступления.

13 марта премьер-министр и оба начальника штабов обратились к императору с докладом:

«От имени Ставки и правительства нижайше докладываем Вашему Величеству.

Сейчас, когда благодаря Вашей мудрой добродетели завершаются операции начального периода, Ставка и правительство начиная с третьей декады февраля всесторонне рассмотрели вопросы о достигнутых военных успехах и их значении, об изменениях в международной обстановке, состоянии национальной и военной мощи империи, пришли к полному и единому мнению и имеют честь доложить Вашему Величеству нижеследующее.

1. Об общих принципах дальнейшего руководства войной против США и Англии.

Совершенно очевидно, что затяжной характер настоящей войны требует принятия необходимых мер. Нет никакого сомнения в том, что в ближайшее время очень трудно заставить США и Англию подчиниться. Как предвидели еще перед началом войны, завершить ее путем компромисса невозможно.

Военно-политическое превосходство, достигнутое к настоящему времени вследствие блистательных военных успехов, требует проведения различных мер в пределах возможности государства, с тем чтобы, воспользовавшись нынешним моментом, еще больше развить военные успехи, создать на длительный период благоприятную военно-политическую обстановку и заставить США и Англию перейти к пассивной оборонительной стратегии.

2. О необходимости укрепления национальной и военной мощи в целях ведения затяжной войны.

В ходе дальнейшего ведения империей войны крайне необходимо постоянно укреплять национальную и военную мощь, иметь возможность своевременно принимать различные меры в соответствии с изменившейся обстановкой.

В военной истории имеется много примеров, когда ослабление обороноспособности страны в ходе войны приводило к тому, что для достижения даже частичного военного успеха требовалось затратить огромные усилия.

Руководство войной требует принятия различных мер, чтобы быстрее сломить сопротивление противника. С другой стороны, необходимо приложить усилия для укрепления национальной и военной мощи, как этого требует ведение затяжной войны.

3. К вопросу о новом курсе на более активное руководство войной.

Вопрос о том, принять ли новый курс на более активное в будущем руководство войной, требует всестороннего и глубокого изучения не только достигнутых к настоящему времени военных успехов, но также и различных факторов в их совокупности, таких, как усиление национальной мощи противника и нашей страны, особенно вооруженных сил, изменение характера наших военных операций, отношение к СССР и Китаю, положение на германо-советском фронте. Курс на более активное руководство войной затрагивает, например, и вопрос о захвате Индии и Австралии.

4. О политике в отношении СССР в современных условиях. Политика в отношении СССР должна проводиться на основе решений, одобренных советом, а именно:

всеми силами препятствовать расширению войны другой стороной;

прилагать усилия к тому, чтобы во время операций против районов Южных морей всячески избегать войны с СССР;

прилагать усилия к тому, чтобы сохранить спокойную атмосферу в японо-советских отношениях и вместе с тем препятствовать укреплению связей СССР с США и Англией, а при возможности оторвать СССР от этих стран.

Эта политика, конечно, совершенно не означает отказа от проведения соответствующих военных приготовлений против СССР. Необходимо находиться в полной готовности к военным действиям, чтобы одержать решительную победу в кратчайшие сроки.

Что касается мира между Германией и СССР, то примирение обеих сторон при современном положении совершенно исключается. Попытки предложить услуги в посредничестве могут привести в этих условиях к ухудшению японо-германских отношений и вызвать осложнения в японо-советских отношениях. Поэтому в настоящее время нам не следует выступать посредником.

5. О политике в отношении Чунцина.

Эта политика должна проводиться на основе курса, принятого советом и предусматривающего подчинение Чунцина, используя колебания чунцинского правительства в результате достигнутых империей военных успехов и давления на его слабые стороны.

6. О политике в отношении Германии и Италии.

С точки зрения достижения целей войны все настоятельнее чувствуется необходимость дальнейшего укрепления союза с Германией и Италией, поэтому необходимо придерживаться установленного курса на сотрудничество с ними.

Нижайше докладываем об этом Вашему Величеству.
13 марта 1942 года

Премьер-министр

Начальник морского генерального штаба

Начальник генерального штаба

Тодзио Хидэки

Нагано Осами

Сугияма Гэн».

Меры по увеличению тоннажа судов. Важное место с точки зрения руководства войной занимал вопрос о морских судах. В программе судостроения, принятой в начале войны, общий тоннаж строящихся судов был установлен в среднем 600 тыс. т ежегодно. Однако при обсуждении этого вопроса 7 марта было решено построить в 1943 бюджетном году суда общим тоннажем 650 тыс. т, а в 1944 бюджетном году довести его до 850 тыс. т. Была определена программа увеличения тоннажа судов и приняты следующие меры, направленные на уменьшение напряженности в перевозках.

а) можно сказать, что расширение судостроения и увеличение производства стали находятся как бы в заколдованном кругу: для расширения судостроения требуется увеличить производство стали, для чего необходимо увеличить перевозки угля и железной руды, а это, в свою очередь, требует увеличения транспортных возможностей судов.

Единственный выход из этого положения — сокращение перевозок угля и железной руды за счет использования железного лома для увеличения производства стали;

б) для снижения перевозок угля, занимающего большой удельный вес в общем объеме перевозок, необходимо улучшить положение с его обогащением, а для этого требуется поставить под государственный контроль оборудование по обогащению угля;

в) важными вопросами, требующими скорейшего разрешения, являются утверждение плана и плановое строительство судов образца военного времени, повышение эффективности использования портового погрузочно-разгрузочного оборудования и создание органа по контролю за перевозкой грузов, установление системы плановых перевозок на моторно-парусных судах, проведение определенных мер в отношении экипажей судов, например организация их подготовки.

К вопросу о сокращении тоннажа судов, зафрахтованных для армии. По утвержденному плану с июля 1942 года, т. е. на восьмой месяц после начала войны, общий тоннаж зафрахтованных для армии судов должен был сократиться до 1 млн т. Однако в связи с проведением широкой операции в Бирме армии потребовалось дополнительно 200 тыс. т. Потребности армии в судах после июля также определялись в 1,2 млн т. По этому вопросу разгорелся спор между начальником планового бюро Судзуки и заместителем начальника генерального штаба Ватанабэ. В конце концов было решено снизить тоннаж зафрахтованных для армии судов до 1 млн. т, а недостающие 200 тыс. т восполнить за счет подъема и ремонта затонувших, за счет использования захваченных у противника и строительства деревянных судов. Было также решено, что изменения в тоннаже зафрахтованных для армии и флота судов будут утверждаться советом. В дальнейшем это решение строго выполнялось.

**ОПЕРАЦИИ ПРОТИВ ВАЖНЕЙШИХ
РАЙОНОВ НА ВНЕШНИХ РУБЕЖАХ**

В связи с общей перспективой завершения операций начального периода в Ставке в начале 1942 года был проведен ряд совещаний с участием операторов штабов армии и флота. Рассматривались вопросы дальнейшего руководства войной. В качестве объектов последующих операций были определены такие районы, как Алеутские и Гавайские о-ва, Фиджи, Самоа, Новая Каледония, Австралия, Новая Гвинея, Кокосовые о-ва, Индия.

Общий вывод, к которому пришло верховное командование армии, состоял в том, чтобы в отношении Гавайских о-вов, Австралии и Индии проводить ограниченные действия, избегая проведения крупных наступательных операций. Таким был основной курс по руководству войной и ведению операций, принятый еще в начале войны. Позиция верховного командования военно-морских сил, в частности командования Объединенного флота, предусматривала проведение против Австралии, Гавайских о-вов, Индии и других районов по возможности последовательных наступательных операций и разгром в этот период противника в решающем морском сражении. Возможно, что различный подход армии и флота к вопросу о дальнейших действиях обуславливался различным характером сухопутных и морских операций. Разногласия между армией и флотом, как было уже сказано выше, проявились на заседаниях совета. Хотя эти разногласия были сглажены, обе стороны по-прежнему оставались при своих точках зрения¹. Верховное командование армии придерживалось концепции так называемых операций против важнейших районов на внешних рубежах с целью

¹ Различный характер сухопутных и морских операций сам по себе не мог служить источником разногласий между армией и флотом. Из многих страниц книги видно, что суть этой острой борьбы значительно глубже возможных разногласий по поводу той или иной операции. В действительности же борьба между представителями армии и флота, а точнее, между стоявшими за ними монополиями шла за доли бюджета, за большие прибыли от подготовки к войне и в ходе войны.

их захвата или нейтрализации. Это давало возможность сорвать контрнаступление противника, укрепить наше стратегическое положение и создать благоприятные условия для ведения операций затяжного характера. К ним относилась, конечно, и операция по нарушению коммуникаций между США и Австралией.

1. Воздушная операция против о. Цейлон

Первой операцией на внешних рубежах было воздушное нападение на о. Цейлон, проведенное исключительно военно-морскими силами. К апрелю 1942 года японские вооруженные силы оккупировали Южную Бирму, Андаманские и Никобарские о-ва, Малайю и Голландскую Индию. Чтобы укрепить оборону со стороны Индии и Индийского океана и обеспечить свободу маневра в восточной части Индийского океана, необходимо было нанести сокрушительный удар по английскому флоту в водах Индийского океана.

В начале марта в состав английского флота в Индийском океане входили 2 авианосца, 3 линейных корабля, 4 тяжелых и 11 легких крейсеров. Кроме того, в ближайшее время ожидался подход еще 6 линейных кораблей и 2 авианосцев. Главными базами, с которых противник мог действовать против восточной части Индийского океана, были Бомбей, Коломбо и Тринкомали. Авиация противника, включая действовавшую в Бирме, насчитывала около 300 самолетов; в ближайшее время ожидалось прибытие еще 250 самолетов.

9 марта главнокомандующий Объединенным флотом Ямамото поставил перед командующим Южным экспедиционным флотом вице-адмиралом Кондо задачу внезапным ударом уничтожить силы противника на цейлонском направлении и обеспечить прикрытие с моря Бирманской операции. 14 марта вице-адмирал Кондо передал своему флоту распоряжение на предстоящую операцию.

Для ее осуществления Южный экспедиционный флот был разделен на силы поддержки, ударное авианосное

соединение, отряд подводных лодок «Хэй» и Малайское соединение.

Ударное авианосное соединение в составе 5 авианосцев (1-й воздушный флот), 3-й дивизии крейсеров и 1-й эскадры эскадренных миноносцев 26 марта в 8 час. вышло из залива Старинг и, пройдя через пролив севернее о. Тимор, направилось в Индийский океан. 5 апреля соединение прибыло в район южнее о. Цейлон. В 9 час. в воздух поднялись 53 штурмовика, 38 бомбардировщиков и 36 истребителей. В 10 час. 15 мин. по Коломбо был нанесен первый удар, длившийся в течение часа. В воздушном бою было сбито около 50 самолетов противника, в порту потоплено 10 торговых судов. Был нанесен бомбовый удар также по аэродрому. В тот же день в 16 час. 55 мин. в 280 милях юго-западнее Коломбо были потоплены два английских крейсера — «Дорсетшир» и «Корнуол». Затем командующий авианосным соединением вице-адмирал Нагумо решил атаковать Тринкомали. С этой целью 6 апреля соединение направилось на юго-восток и 9 апреля вышло в район восточнее о. Цейлон. В тот же день с 10 час. 20 мин. в течение часа наносился удар по Тринкомали. Было сбито около 40 самолетов противника, потоплены тяжелый крейсер, 3 торговых судна и нанесен бомбовый удар по военной гавани и аэродрому. В 13 час. 50 мин. в 70 милях юго-восточнее Тринкомали был перехвачен и потоплен английский авианосец типа «Гермес».

Отряд подводных лодок «Хэй» в составе 2-й эскадры (6 вымпелов) с 1 по 10 апреля патрулировал в водах западнее о. Цейлон и в направлении Бомбея. За этот период он потопил 9 грузовых судов противника.

Малайское соединение, находившееся в Бенгальском заливе с задачей обеспечить действия ударного авианосного соединения, за период с 1 по 10 апреля потопило или нанесло повреждения почти 30 судам противника. 11 апреля оно возвратилось в Сингапур.

Силы поддержки, выйдя 2 апреля из Селетара, действовали в районе Андаманских о-вов в готовности оказать содействие авианосному соединению. Считая, что с налетом 9 апреля на Тринкомали поставленная перед со-

единением задача выполнена, командующий вице-адмирал Кондо решил прекратить операцию и 11 апреля возвратился в Селетар.

В результате проведенных действий японским морским силам удалось на длительный период установить свое господство в восточной части Индийского океана.

2. Операция по захвату Порт-Морсби и сражение в Коралловом море

Порт-Морсби, расположенный в юго-восточной части Новой Гвинеи, является крупной австралийской военно-воздушной и военно-морской базой и имеет важнейшее стратегическое значение для прикрытия северных районов Австралии. В случае его захвата Япония приобретала выгодные позиции для обороны оккупированных территорий, а сохранение его за Австралией создавало угрозу японским силам на рабаулском направлении.

2 февраля Ставка издала оперативную директиву о подготовке к захвату Порт-Морсби. Операция ставила задачу захватить важнейшие районы в восточной части Новой Гвинеи и на Соломоновых о-вах с целью нарушения связи между Австралией и этими районами и обеспечения свободы действий в водах севернее Австралии.

В операции должны были принять участие отряд Южных морей и 4-й флот, которые во взаимодействии должны были овладеть Лаэ и Саламоа на северном побережье восточной части Новой Гвинеи, при возможности захватить Порт-Морсби. Кроме того, флот должен был своими силами захватить Тулаги и удерживать оборудованную в этом районе авиационную базу.

В третьей декаде февраля в водах восточнее Рабаула и в Коралловом море было обнаружено авианосное соединение противника. Поэтому 4-му флоту пришлось отложить захват Лаэ и Саламоа. Но уже 5 марта отряд вторжения, в который вошла часть сил отряда Южных морей, вышел из Рабаула, в ночь на 7 марта произвел высадку в Лаэ и Саламоа и на следующий день очистил эти районы от противника.

Однако утром 10 марта наши корабли и суда, находившиеся на рейде, подверглись воздушному налету. В нем приняло участие около 60 самолетов из состава авианосного соединения и около 10 самолетов базовой авиации. Противнику удалось потопить 4 судна, и 7 судов получили повреждения. Фактически было выведено из строя около половины судов, принявших участие в десанте. Это было наше самое первое крупное поражение от действий авианосного соединения противника.

Из-за отсутствия в то время в составе 4-го флота авианосцев и в связи с появлением 20 февраля в водах у Соломоновых о-вов авианосного соединения противника операцию по захвату Порт-Морсби пришлось отложить. Для ускорения ее проведения командование Объединенного флота выделило для поддержки 4-го флота 5-ю дивизию авианосцев в составе авианосцев «Дзуйкаку» и «Сёкаку». Так как захват о. Мидуэй силами Объединенного флота был запланирован в то время на июнь (это еще не было утверждено Ставкой), оба авианосца должны были к 15 мая возвратиться к своим силам. Следовательно, 4-й флот должен был до 15 мая закончить операцию по захвату Порт-Морсби.

Еще с третьей декады января морская авиация продолжала ожесточенные налеты на Порт-Морсби. Однако противник перебрасывал из тыла новые силы, и его деятельность в воздухе не только не ослабевала, а, наоборот, еще больше усиливалась. В конце апреля на этом направлении силы американской и австралийской авиации первой линии оценивались приблизительно в 600 самолетов.

По директиве Ставки от 18 апреля захват Порт-Морсби был намечен на 10 мая. Постепенно развернулась подготовка к операции. Было решено захватить Порт-Морсби путем высадки десанта с моря. 4 мая отряд Южных морей под прикрытием 6-й эскадры эскадренных миноносцев вышел из Рабаула.

Большое беспокойство у командования 4-го флота вызывал тот факт, что транспортные суда, имевшие малую скорость, должны были в течение трех суток идти со скоростью 6,5 узла в районе, который находился в пределах радиуса действия авиации противника.

25-я воздушная флотилия, развернувшаяся в то время в Рабауле, насчитывала в своем составе 162 самолета и находилась в непосредственном подчинении командующего 11-м воздушным флотом Цукахары со штабом на о. Тиниан. С 28 апреля летающие лодки базовой авиации выдвинулись на о. Шортленд, откуда начали совершать разведывательные полеты. В районе Кораллового моря и Соломоновых о-вов противник не был обнаружен.

Кроме Порт-Морсби планировалось захватить также Тулаги. Десантный отряд с 3-м специальным отрядом морской пехоты «Курэ» ночью 3 мая, не понеся потерь, захватил Тулаги. Однако на следующий день с 6 час. 30 мин. около 80 палубных самолетов противника в течение 6 час. наносили удары по нашим кораблям. Были потоплены один эскадренный миноносец, два тральщика и один охотник за подводными лодками. Стало ясно, что в действие вступило авианосное соединение противника. 5 мая самолеты В-17 безуспешно атаковали 6-ю дивизию крейсеров, шедшую в южном направлении. Не было сомнения в том, что намерения японского командования стали известны противнику.

6 мая в 8 час. 10 мин. наша летающая лодка в 420 милях от Тулаги по пеленгу 192° обнаружила соединение противника, в состав которого входили авианосец и другие корабли. Однако вскоре контакт с соединением был потерян. С другой стороны, самолетам противника удалось обнаружить наш конвой в составе 14 транспортов.

С утра 7 мая американские самолеты установили наблюдение за нашим конвоем. Перед этим в 5 час. 32 мин. наш разведывательный самолет из состава 5-й дивизии авианосцев в 400 милях юго-западнее Тулаги обнаружил соединение противника, в составе которого находился авианосец. По приказу командира 5-й дивизии авианосцев контр-адмирала Хара в 6 час. 10 мин. была поднята вся ударная авиация.

Как раз в это же время от нашего гидросамолета-разведчика поступило донесение об обнаружении в 82 милях от о. Расселл по пеленгу 170° оперативного соединения противника, в состав которого входили авианосец, линейный корабль, тяжелый крейсер и семь эскадренных

миноносцев. Получив это донесение и считая, что оперативное соединение разделено на две группы, командующий 4-м флотом решил всеми имеющимися силами атаковать группу, обнаруженную в районе о. Расселл.

Вскоре от 5-й дивизии авианосцев поступило сообщение о том, что самолеты дивизии уже вылетели для атаки противника, находившегося на востоке. С другой стороны, отряд вторжения под прикрытием группы охранения в 7 час. начал отходить к северо-западу, а затем ему было приказано отойти на север.

Целью, которую избрала для атаки 5-я дивизия авианосцев, оказалось не оперативное соединение противника, а крупный танкер, сопровождаемый эскадренным миноносцем. В 9 час. 30 мин. они оба были потоплены.

Самолеты противника, имевшие задачу атаковать наш конвой с десантом, сосредоточили свой удар по находившемуся поблизости авианосцу «Сёхо». В налете участвовало около 70 самолетов. В результате торпедно-бомбовых ударов авианосец был потоплен в 9 час. 30 мин. в 52 милях от о. Дебойн по пеленгу 59°.

Вылетевшие утром 7 мая из Рабаула торпедоносцы базовой авиации и поднявшиеся в воздух в 14 час. 30 мин. ударные силы 5-й дивизии авианосцев не смогли добиться какого-либо успеха.

В результате неудачи, постигшей японский флот вследствие ряда допущенных ошибок, 7 мая в 18 час. был отдан приказ отложить высадку десанта на двое суток. На следующий день, 8 мая, намечалось решающее сражение, результаты которого должны были определить дальнейший ход операции.

8 мая в 6 час. 24 мин. самолеты-разведчики, вылетевшие с авианосца «Сёкаку», донесли, что в 235 милях от японских сил по пеленгу 205° обнаружено оперативное соединение противника. В донесении указывалось, что соединение состоит из двух авианосцев, линейного корабля, двух тяжелых и одного легкого крейсеров и шести эскадренных миноносцев, которые идут курсом 170° со скоростью 16 узлов. В 7 час. 15 мин. в воздух была поднята авианосная ударная группа 5-й дивизии авианосцев в составе 18 истребителей, 33 бомбардировщиков и

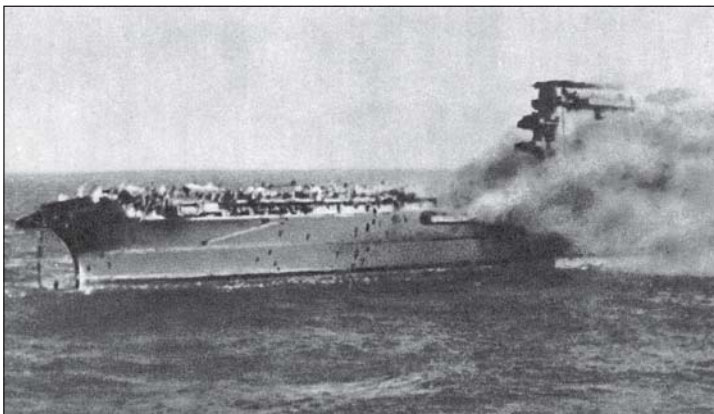

*Американский авианосец «Лексингтон» горит
после атаки японских самолетов.*

18 торпедоносцев — всего 69 самолетов. Наше авианосное соединение взяло курс на юг и шло со скоростью 30 узлов. С 8 час. 50 мин. до 9 час. 40 мин. самолеты противника четырьмя эшелонами нанесли удар по авианосцу «Сёкаку». Возник пожар, и авианосец не смог принять на палубу самолеты. Благодаря эффективным действиям наших истребителей американские самолеты были рассеяны, ни одна из сброшенных ими двадцати торпед не попала в цель и авианосцы «Дзуйкаку» и «Сёкаку» сумели на полной скорости отойти на север.

Наша ударная группа самолетов вышла в указанный район и в 9 час. 20 мин. успешно провела атаку. В донесениях подтверждалась достоверность потопления авианосца типа «Лексингтон» и говорилось о вероятном потоплении авианосца типа «Йорктаун»¹.

После атаки американского оперативного соединения наши самолеты к 12 час. 30 мин. совершили посадку на единственный оставшийся авианосец «Дзуйкаку». Все

¹ Потоплен был лишь авианосец «Лексингтон». «Йорктаун» в этом бою получил повреждения, после устранения которых авианосец вскоре вновь вступил в строй и был потоплен в сражении у о. Мидуэй 6 июля 1942 г.

самолеты получили те или иные повреждения. Командир авианосного соединения вице-адмирал Такаги решил временно оторваться от противника, чтобы пополнить запасы топлива и привести самолеты в порядок.

Оценив обстановку, командующий 4-м флотом вице-адмирал Иноуэ в 15 час. отдал приказ отложить на неопределенное время захват Порт-Морсби, а соответствующим соединениям и частям отойти к о-вам Науру и Ошен.

В штабе Объединенного флота никак не могли понять, чем был вызван этот приказ Иноуэ по 4-му флоту. Иноуэ была направлена телеграмма следующего содержания: «Необходимо преследовать. Доложите обстановку». В ожидании ответа от Иноуэ штаб получил телеграмму об отсрочке захвата Порт-Морсби. Офицеры штаба подвергли критике действия командующего 4-м флотом за проявленную пассивность. Главнокомандующий Ямамото направил командующему 4-м флотом приказ, в котором потребовал продолжить преследование и уничтожить оставшиеся силы противника.

В морском отделе Ставки также высказывалось недовольство действиями 4-го флота. Начальник морского генерального штаба Нагано в страшном гневе резко командовал: «Отдать приказ на преследование!»

На основе приказа главнокомандующего Объединенным флотом 4-й флот активизировал свои действия. С утра 9 мая он снова направился на юг, но уже не смог обнаружить и перехватить противника. Учитывая последующие операции, командование Объединенным флотом во второй половине дня 9 мая вывело 5-ю дивизию авианосцев из состава 4-го флота.

Таким образом, сражение в Коралловом море закончилось. Можно сказать, что в этом морском сражении Япония одержала победу в тактическом отношении. Поскольку пришлось отказаться от захвата Порт-Морсби, то в стратегическом отношении победа принадлежала Соединенным Штатам.

Десант с отрядом Южных морей вечером 9 мая возвратился в Рабаул. 19 мая отряд вошел в состав формируемой 17-й армии.

3. Подготовка операции против Фиджи, Самоа и Новой Каледонии

Как было уже сказано, морской отдел Ставки, отказавшись в силу возникших разногласий с армией от операции по захвату Австралии, в марте 1942 года предложил военному отделу провести операцию по захвату Фиджи, Самоа и Новой Каледонии, которой было присвоено кодовое наименование «FS». Ее цель состояла в том, чтобы не допустить превращения Австралии в плацдарм США для перехода в контрнаступление против Японии. В связи с отказом от непосредственной оккупации Австралии было решено захватить Фиджи, Самоа и Новую Каледонию и использовать их в качестве военно-морских и авиационных баз для действий по нарушению коммуникаций между США и Австралией.

Армейское командование выразило полное согласие со взглядами командования флота на проведение операции. Оно считало, что для выполнения поставленной задачи необходимо выделить три отряда общей численностью в три пехотных батальона. С середины марта оперативные управления армии и флота совместно приступили к рассмотрению общих принципов и в начале апреля подготовили проект плана операции. В начале апреля, когда широко развернулась подготовка к операции, морской отдел Ставки неожиданно предложил военному отделу до проведения операции «PS» осуществить захват о. Мидуэй и Алеутских о-вов. В конце концов командование армии дало согласие провести такую операцию. О ее деталях будет сказано ниже.

Из-за неудачи по захвату Порт-Морсби, а также в связи с новым планом операции против о. Мидуэй и Алеутских о-вов проведение операции «FS» представлялось в самых общих чертах. Тем не менее подготовка к ней продолжалась. 18 мая был издан приказ о формировании 17-й армии, командующим которой был назначен генерал-лейтенант Хякутакэ Харуёси. В тот же день командующий 17-й армией получил директиву Ставки следующего содержания: «17-й армии во взаимодействии с ВМС захватить важные районы на о. Новая Каледония, о-вах Фид-

жи и Самоа и Порт-Морсби». Такую же директиву получил главнокомандующий Объединенным флотом.

Замысел операции был таков: захватив указанные острова, усилить действия по нарушению коммуникаций между США и Австралией, вместе с этим заставить противника отказаться от планов контрнаступления с различных направлений. Для проведения операции выделяются: от сухопутных войск — силы из состава 17-й армии (три отряда общей численностью в три пехотных батальона); от военно-морских сил — 2-я дивизия крейсеров и 1-й воздушный флот. Отряд вторжения на о. Новая Каледония сосредоточивается в третьей декаде июня в Рабауле; отряды вторжения на о-ва Фиджи и Самоа — в первой декаде июля на о. Трук. Ориентировочное время начала операции — первая декада июля.

В связи с поражением японских вооруженных сил в третьей декаде июня у о. Мидуэй Ставка решила отложить операцию «FS» на два месяца. Силам, выделенным для участия в операции, был отдан приказ частично сосредоточиться на архипелаге Бисмарка, а главными силами — на о-вах Минданао и Палау.

4. Подробности принятия решения на операцию против о. Мидуэй и Алеутских о-вов

В начале апреля 1942 года военно-морской отдел Ставки неожиданно предложил военному отделу до проведения операции «FS» провести операцию по захвату о. Мидуэй и Алеутских о-вов и выделить для нее от армии один пехотный полк. Считая, что на изучение и подготовку любой операции требуется значительное время, оперативное управление генерального штаба высказало сомнение в том, что командование военно-морских сил действительно думает провести такую крупную операцию до операции «FS», которая должна была начаться примерно через два месяца. Кроме того, возникла мысль, не готовятся ли ВМС под видом действий против о. Мидуэй и Алеутских о-вов к захвату Гавайских о-вов, про-

тив чего армия категорически возражала. Оперативное управление морского генерального штаба разъяснило, что эта операция направлена только против о. Мидуэй, а захват Гавайских о-вов не предполагается.

Особенно настаивал на проведении операции против о. Мидуэй и Алеутских о-вов главнокомандующий Объединенным флотом адмирал Ямамото, которого впоследствии поддержал начальник морского генерального штаба Нагано.

В оперативном управлении генерального штаба даже высказывалась мысль об отказе сотрудничать с ВМФ и о том, чтобы предоставить проведение этой операции полностью на откуп флоту. Однако сотрудничество армии и флота осуществлялось с начала войны довольно гладко, поэтому, чтобы не вызывать трений, армейское командование в конечном счете согласилось с представленным планом операции. Оно, естественно, понимало необходимость проведения операции против Алеутских о-вов в целях укрепления обороны на северном фланге и нарушения связей между США и СССР. 5 мая Ставка в директиве главнокомандующему Объединенным флотом приказала во взаимодействии с армией захватить о. Мидуэй и важные острова в западной части Алеутской гряды. Для захвата о. Мидуэй выделялся отряд Икки (усиленный пехотный батальон 28-го пехотного полка), а для захвата Алеутских о-вов — 301-й отдельный пехотный батальон. Одновременно с этим в Ставке было утверждено центральное соглашение между армией и флотом относительно предстоящей операции.

В японском ВМФ широкое распространение получила стратегическая концепция о том, чтобы с началом войны, пока еще сохраняется равновесие сил, вступить в решающее сражение с главными силами американского флота. Отсюда следовало, что после достижения цели первого этапа войны, т. е. захвата богатых сырьем районов Южных морей, необходимо возможно скорее вступить в решающее сражение с американским флотом, нанести ему поражение и затем, сохраняя благоприятное для нас соотношение в силах, укрепить свое положение и ждать благоприятного развития международной обста-

новки, особенно военного положения в Европе. В частности, главнокомандующий Объединенным флотом Ямамото твердо отстаивал необходимость проведения решающего морского сражения в 1942 году.

В приказе, который издал Ямамото еще до начала войны, 5 ноября 1941 года, предусматривался захват или уничтожение объектов на о. Мидуэй на втором этапе при первой же возможности и в кратчайший срок. Далее в выводах проекта об основных принципах ведения операций, составленного 14 января 1942 года начальником штаба Объединенного флота контр-адмиралом Угаки, говорилось следующее: «Объединенный флот захватывает о-ва Мидуэй, Джонстон, Пальмира, обеспечивает выдвижение авиации; в нужный момент силы, предназначенные для решающего сражения, и силы вторжения совершают бросок к Гавайям и захватывают их; одновременно с этим силы, предназначенные для решающего сражения, вступают в бой с американским флотом и уничтожают его»¹.

¹ Вопрос о господстве на море или «владении морем» встал сейчас с особой остротой по следующим мотивам. Операция против Перл-Харбора, блистательная по форме и видимым результатам, дала японскому флоту лишь временное превосходство, которое затем постепенно утрачивалось.

Война грозила принять затяжной характер, и, чтобы выиграть ее, необходимо было «владеть морем». Достигнуть последнего можно было лишь путем генерального сражения, в результате которого флот противника был бы уничтожен или ослаблен настолько, что не имел бы возможности оспаривать господство и противодействовать выполнению дальнейших планов операций.

Придерживаясь этой теории и выступая за генеральное сражение, японское командование не учитывало того важного обстоятельства, что даже выигранное генеральное сражение имело бы только тактические или в лучшем случае оперативные результаты, что оно ни в коем случае не смогло бы привести к выигрышу войны, в ходе которой происходил коренной перелом под влиянием более важных социально-политических, экономических и военных факторов. И наконец, уничтожение кораблей флота в условиях Второй мировой войны не означало бы ликвидации сопротивления на море. Оно продолжалось бы взаимодействующими усилиями других видов вооруженных сил до тех пор, пока союзники, используя свои превосходящие по сравнению с Японией военно-экономические возможности, не восстановили бы равновесие.

Наряду со сторонниками наступления на восток среди офицеров штаба Объединенного флота имелась многочисленная группа, которая считала, что операция по захвату Гавайских о-вов связана с большим риском, так как в настоящее время нет возможности подавить расположенную там базовую авиацию. Группа выступала за проведение операции на западном направлении, т. е. в Индийском океане. Был утвержден план проведения такой операции. И в этот район были направлены главные силы флота, где они находились до конца первой декады апреля.

Военно-морской отдел Ставки и штаб Объединенного флота непосредственно занялись изучением вопроса об операциях второго этапа войны еще с середины февраля. Вначале вопрос о захвате о. Мидуэй не являлся темой для конкретного изучения, а рассматривался лишь в общих чертах, на случай проведения в будущем операции по захвату Гавайских о-вов. Однако уже в марте Объединенный флот стал решительно настаивать на необходимости захвата этого острова. Военно-морской отдел Ставки занял противоположную позицию. Он считал, что захват о. Мидуэй сам по себе не представляет особых трудностей, но если учитывать удаленность острова от Японии, то вызывает сомнение, возможно ли обеспечить регулярное снабжение гарнизона, который будет оставлен на острове, а также своевременную и эффективную помощь им в случае контрнаступления противника.

Благодаря настойчивости, проявленной командованием Объединенного флота, начальник морского генерального штаба Нагано 5 апреля дал согласие на проведение операции против о. Мидуэй. Вопрос же о времени ее проведения остался открытым. Операция была оформлена директивой военно-морского отдела Ставки от 16 апреля. Однако через два дня в воды, омывающие собственно Японию, вторглось американское авианосное соединение. Самолеты Дулиттла подвергли бомбардировке Токио и другие крупные города собственно Японии¹.

¹ 18 апреля 1942 года американская авианосная авиация под командованием Дулиттла совершила первый налет на территорию Японии. Бомбардировке подверглись главным образом Токио, а также Нагоя и Кобэ.

После налета авиации противника адмирал Ямамото настойчиво потребовал немедленно начать операцию против о. Мидуэй и усилить дозорную службу в восточном направлении. Он считал, что в противном случае невозможно будет сорвать воздушные налеты на города империи. Военно-морской отдел Ставки решил наконец провести операцию против о. Мидуэй в июне, с чем был согласен и военный отдел.

ГЛАВА VII

НАЛЕТЫ АМЕРИКАНСКОЙ АВИАЦИИ НА ТЕРРИТОРИЮ СОБСТВЕННО ЯПОНИИ

1. Появление американского авианосного соединения и подготовка нашего ВМФ к рейдерским действиям¹

В результате внезапных действий против Гавайских о-вов в самом начале войны Японии удалось нанести надводным силам противника сокрушительный удар. Однако можно было полагать, что ему вскоре удастся восстановить свою морскую мощь. Кроме того, не исключалась возможность внезапных нападений со сто-

Налет выявил высокую уязвимость японских городов с воздуха, слабость противовоздушной обороны страны с морского направления, показал необходимость отодвинуть дальше на восток линию продвижения Японии, а следовательно, и передовую линию ПВО.

Этим воспользовался Ямамото для того, чтобы устранить последние колебания и добиться санкции на проведение операции.

¹ По терминологии военного времени соединения, формировавшиеся с целевым назначением для решения определенных задач, именовались оперативными соединениями. Такое название сохранилось как традиционное и в этом смысле фигурирует в переводе. Ниже, в тех случаях, когда основу такого соединения будут составлять авианосцы, для большей определенности оно будет именоваться авианосным соединением.

роны оперативных соединений противника, основу которых составляли авианосцы.

1 февраля 1942 года авиация такого авианосного соединения совершила налет на Маршалловы о-ва; 20 февраля это соединение появилось в водах северо-восточнее Рабаула; 10 марта во время нашей высадки в Лаэ и Саламоа на Новой Гвинее был совершен крупный налет на корабли и суда, принимавшие участие в высадке.

Как известно, протяженность береговой линии Японских о-вов, обращенной в сторону Тихого океана, составляет около 3000 миль. Оборона с моря побережья такой большой протяженности сопряжена со значительными трудностями.

В этих условиях единственным средством защиты собственно Японии от авианосных соединений противника было создание от Курильских о-вов на севере до о. Минамитори (Маркус) на юге рубежа дозора с расположением на этой линии рыболовных судов, а также организации непрерывного патрулирования самолетами авиации флота на глубину до 600 миль от побережья. Это давало возможность своевременно обнаружить приближение кораблей противника и немедленно контратаковать их.

Для рейдерских действий авиации над морем были выделены отряд с большим боевым опытом, который 1 апреля возвратился из районов Южных морей, и специально сформированная 26-я воздушная флотилия. Всего — около 80 сухопутных штурмовиков. Основные силы действовали с базы Кисарадзу; часть самолетов была переброшена на о. Минамитори.

10 апреля в 18 час. 30 мин. было получено донесение радиоразведки о нахождении авианосного соединения противника в составе двух-трех авианосцев в 400 милях северо-западнее Перл-Харбора. Предполагалось, что противник намерен приблизительно 14 апреля совершить воздушный налет на Токио.

Патрульным самолетам, базировавшимся на Кисарадзу и Минамитори, был отдан приказ вести тщательную разведку в радиусе 700 миль. Был срочно разработан план нанесения контрудара. В плане указывалось, что самолете-

ты противника поднимутся в воздух, вероятно, в пункте, удаленном от побережья на 300 миль. Задача состояла в том, чтобы обнаружить авианосное соединение за день до предполагаемого воздушного налета и первыми нанести по нему удар, атакуя корабли в дневное время силами торпедоносной авиации. В том случае, если время обнаружения противника позволит начать атаки его кораблей с рассветом, следует продолжать наращивать удары так, чтобы в течение дня в результате непрерывных торпедно-бомбовых ударов нанести противнику поражение и сорвать воздушное нападение. Возлагались надежды и на возвращавшееся после операции в Индийском океане оперативное соединение вице-адмирала Нагумо. Оно должно было пойти на перехват противника и уничтожить его.

С 10 апреля на море установилась ясная погода, однако, несмотря на непрерывное патрулирование, самолеты не обнаружили противника. 18 апреля в 6 час. 30 мин. с патрульного судна «Нитто Мару № 23», находившегося на позиции в дозоре, поступило донесение: «Вижу три авианосца противника. Нахожусь в 600 милях восточнее мыса Инубо».

26-й воздушной флотилии был немедленно отдан приказ подготовить к вылету ударную группу. Для установления контакта с противником вылетели три сухопутных штурмовика. В 9 час. 45 мин. патрульные самолеты, вылетевшие еще в 6 час. 30 мин., сообщили об обнаружении в 600 милях восточнее Токио 2 двухмоторных самолетов, однако сведений о кораблях противника не поступало. Чтобы не упустить благоприятный момент, в 12 час. 45 мин. в воздух поднялась и направилась на восток ударная группа в составе 29 штурмовиков базовой авиации в сопровождении 24 истребителей.

Предполагалось, что воздушный налет противник совершит 19 апреля. Сигнал тревоги поэтому не подавался нигде, кроме военно-морской базы Йокосука, в которой тревогу объявили в 8 час. 39 мин.

Получив донесение с патрульного судна «Нитто Мару № 23», штаб Объединенного флота немедленно отдал приказ о развертывании сил против американского фло-

та. 2-й флот, находившийся в Йокосука, немедленно вышел в открытое море на перехват противника. Соединение Нагумо, на котором находился 1-й воздушный флот, возвращалось из Индийского океана и проходило пролив Баши. По приказу оно на повышенной скорости направилось в сторону противника. Изменили курс 8-я эскадра подводных лодок (6 подводных лодок), которая 16 апреля вышла из Внутреннего Японского моря и направилась к восточному побережью Австралии, и 3-я эскадра подводных лодок (3 подводные лодки), находившаяся приблизительно в 200 милях западнее места обнаружения противника.

2. Налет авиации противника

Японский ВМФ принял указанные выше меры, исходя из предположения, что противник совершит налет не раньше утра 19 апреля.

Это предположение ошибочно основывалось на том, что американские самолеты, базировавшиеся на авианосное соединение, являются палубными с небольшим радиусом действия. В действительности это оказались бомбардировщики В-25. 18 апреля они несколькими волнами прошли над п-овом Босо и с 13 час. в течение 50 мин. внезапно совершили налеты на Токио, Иокогаму, Кавасаки, Йокосуку, Нагою и Кобэ. Тревога была объявлена уже после того, как начали взрываться бомбы. Наши истребители только еще набирали высоту, а противник на бреющем полете уже атаковал цели.

Этот налет был для нас загадкой. Лишь позже из допроса экипажа самолета В-25, совершившего вынужденную посадку в Китае в окрестностях Наньчана, который был занят нашими войсками, выяснилось следующее. Группа бомбардировщиков, экипажи которых состояли из добровольцев, под командованием подполковника Дулиттла после месячной подготовки была погружена на авианосец «Хорнет». Выйдя из Аламеда, авианосец соединился с другим авианосцем — «Энтерпрайз», и оба авианосца направились к берегам Японии.

По плану противника самолеты должны были взлететь с авианосцев в 400 милях восточнее Японии, совершить ночной налет и на следующее утро приземлиться на базе в Китае. Однако утром 18 апреля авианосное соединение было обнаружено японским дозорным судном. Чтобы избежать упреждающего удара, было решено провести налет в дневное время и поднять самолеты в воздух в 650 милях восточнее мыса Инубо.

По этой причине наши патрульные самолеты, достигнув самой удаленной точки разведки, не смогли обнаружить соединение, так как оно находилось за ее пределами.

Итак, территория собственно Японии стала объектом для авиации противника. Войска ПВО, которые должны были непосредственно прикрывать территорию собственно Японии, вступили в действие. Сразу же после налета Восточный военный округ сообщил, что в ходе налета сбито девять самолетов противника. Слабым местом ПВО страны считалось направление со стороны Тихого океана. Для усиления этого направления был один выход — немедленно захватить о. Мидуэй. На этом особенно настаивал главнокомандующий Объединенным флотом Ямамото.

После налета американской авиации противоречия между морским генеральным штабом и командованием Объединенного флота, возникшие в связи с планом операции против о. Мидуэй, отпали. В результате было принято решение о проведении в кратчайший срок операции, которая закончилась для Японии крайне плачевно.

3. Чжэцзян-Цзянсийская операция

ПВО собственно Японии во время первого налета самолетов Дулиттла не добилась какого-либо значительного успеха. Самолеты противника скрылись в сторону Китая, о чем было немедленно сообщено расположенным там экспедиционным войскам. В действие была приведена истребительная авиация, дислоцировавшаяся в основном в Центральном Китае. Ей удалось добиться

некоторого успеха. В частности, в районе Наньчана, как уже упоминалось, был посажен бомбардировщик противника. Военный отдел Ставки срочно принял меры, направленные на захват или уничтожение баз противника на материке, чтобы тем самым воспрепятствовать их использованию. 30 апреля Ставка передала главнокомандующему экспедиционными войсками в Китае директиву следующего содержания: «В кратчайшие сроки развернуть операцию по разгрому противника в провинции Чжэцзян, уничтожить находящиеся там основные аэродромы и сорвать планы использования района в качестве базы для налетов на территорию собственно Японии». Одновременно был отдан приказ захватить наземными силами аэродромные узлы противника в районах Лишуй, Цюйчжоу и Юйшань, а другие аэродромные узлы нейтрализовать или разрушить силами авиации; если позволит обстановка, после полного разрушения аэродромов, военных сооружений, основных путей сообщения и других объектов возвратиться на прежнее место дислокации; время возвращения будет указано особо.

Во исполнение приказа штаб экспедиционных войск в Китае разработал план операции, который предусматривал следующее: усиленная 13-я армия (штаб в Шанхае) 15 мая главными силами переходит в наступление из района Ханчжоу против армии 3-го восточного боевого участка и подавляет авиационные базы в районах Цзиньхуа, Юйшань, Цюйчжоу и Лишуй; 11-я армия (штаб в Ханькоу) переходит в наступление против армии 3-го западного участка, обеспечивая действия 13-й армии; 1-я авиационная группа наносит удары по авиационным базам. Операция ставила целью нанесение противнику ударов с востока и запада по сходящимся направлениям.

13-я армия развернулась на фронте около 150 км от Юйхана (западнее Ханчжоу) до Фынхуа, имея в первом эшелоне четыре дивизии и одну бригаду, во втором — одну дивизию (всего 53 пехотных батальона). 15 мая армия перешла в наступление. Оно развивалось успешно. После жесточенных боев были захвачены: 28 мая — Цзиньхуа, 7 июня — Цюйчжоу, 12 июня — Юйшань, 13 июня — Гуанфын и 24 июня — Лишуй.



Батарея японской полевой артиллерии ведет огонь во время одной из операций в Китае.

11-я армия, имея в первом эшелоне две дивизии (всего 26 пехотных батальонов), после подготовки в районе Наньчана ночью 31 мая перешла в наступление. Были захвачены: 4 июня — Фучжоу, 12 июня — Цзяньчан, 16 июня — Гуйци. 1 июля передовые части 11-й армии соединились в районе Хэнфына с передовыми частями 13-й армии.

После двухмесячного нахождения в занятых районах обе армии, закончив предусмотренные действия по разрушению аэродромов и военных сооружений, 19 августа начали обратное движение и к концу месяца возвратились в районы, которые они занимали до наступления. Войска были оставлены лишь в районе Цзиньхуа, где добывался плавиковый шпат, столь необходимый в металлургии.

ПОРАЖЕНИЕ У О. МИДУЭЙ И ЗАХВАТ АЛЕУТСКИХ О-ВОВ

1. Обстановка на операционных направлениях

О. Мидуэй представляет собой атолл диаметром 6 миль. Он состоит из двух островов — Санд-Айленд и Истерн-Айленд. Они имеют ровную поверхность, покрытую тропической растительностью.

До начала войны на о. Мидуэй дислоцировался батальон американской морской пехоты около 750 человек. В дальнейшем численность гарнизона возросла. На острове было установлено много береговых артиллерийских батарей, зенитных орудий и прожекторных установок, созданы базы сухопутных самолетов и гидроавиации, база подводных лодок и оборудована радиостанция. Со стороны моря оба острова ограждены барьерным рифом, поэтому высадка десанта представляла значительные трудности.

О. Мидуэй был не только крупной базой, способной обеспечить систематические действия оперативного соединения противника вблизи берегов собственно Японии, но и единственной базой, с которой тяжелые самолеты могли совершать налеты на захваченный нами о. Уэйк. Наряду с Алеутскими о-вами о. Мидуэй занимал важное стратегическое положение, которое давало противнику возможность в значительной степени нейтрализовать наши действия в восточном направлении.

До начала операции против о. Мидуэй и Алеутских о-вов командование ВМФ Японии считало, что на алеутском направлении у противника не было кораблей и самолетов, отсутствовали крупные оборонительные сооружения. Оборона, за исключением Датч-Харбора, была очень слабой.

Что касается о. Мидуэй, то на нем были воздвигнуты мощные оборонительные сооружения, постоянно находились 24 летающие лодки, около 20 истребителей, а также 12 бомбардировщиков армейской авиации. При необходимости число самолетов могло быть удвоено. Самолет-

ты круглосуточно несли патрульную службу на глубину до 600 миль от острова. На указанном направлении, включая Гавайские о-ва, действовали морские силы в составе 2—3 авианосцев, 2 линейных кораблей, 4—5 линейных, 3—4 тяжелых и 4 легких крейсеров, около 30 эскадренных миноносцев и примерно 25 подводных лодок. Существовала большая вероятность того, что эти силы будут использованы в боях за о. Мидуэй. Поскольку от характера действий этих сил зависела судьба операции, был составлен план разведки района Перл-Харбора, который служил для них базой. В соответствии с этим планом наша летающая лодка должна была 31 мая вылететь с о. Вотье (из группы Маршалловых о-вов), заправиться горючим с подводной лодки у рифов Френч-Фригейт и, совершив скрытный подход, внезапно провести разведку. Однако в самый последний момент с подводной лодки-заправщика поступило сообщение о том, что в районе рифов находятся корабли противника, которые ведут тщательное наблюдение. Проведение разведки было отложено на сутки. В дальнейшем из-за отсутствия признаков, указывающих на ослабление противником наблюдения, от нее пришлось отказаться совсем, хотя в то время авиационная разведка являлась единственным средством выявить намерения противника, расположенного на Гавайях. Разведка у Мидуэя и в прилегающих к нему районах была осуществлена только подводной лодкой И-168, действовавшей с полуночи 1 июня до полудня 2 июня.

Предполагалось, что в случае неблагоприятной погоды на алеутском направлении (туман) операция будет на некоторое время отложена, а на направлении Мидуэя, где погодные условия не вызывали беспокойства, будет проведена в установленный срок.

2. Замысел операции против о. Мидуэй и Алеутских о-вов

После операции против Гавайских о-вов штаб Объединенного флота находился на флагманском корабле главнокомандующего Объединенным флотом линко-

ре «Ямато», который стоял у о. Хасира, в западной части Внутреннего Японского моря. После захвата районов Южных морей и по мере завершения в апреле 1942 года операции в Индийском океане корабельные силы Объединенного флота, выделенные для решающего сражения, сосредоточивались в западной части Внутреннего Японского моря. Большая часть базовой авиации располагалась на восточном направлении для действий в Тихом океане. Объединенный флот готовился к предстоящим операциям.

5 мая 1942 года Ставка в директиве главнокомандующему Объединенным флотом приказала во взаимодействии с сухопутными войсками захватить о. Мидуэй и важнейшие районы в западной части Алеутских о-вов. Замысел операции против о. Мидуэй и Алеутских о-вов, разработанный штабом Объединенного флота, сводился к следующему:

1. Общий замысел. Операция проводится на двух направлениях — против о. Мидуэй и против Алеутских о-вов. Боевые действия на обоих направлениях тесно связаны между собой и являются частью единой операции по захвату важных районов. Операция также имеет своей целью перехватить и уничтожить флот противника, который, как предполагалось, выйдет для нанесения контрудара.

2. Операция на направлении Мидуэя. Операцию начинает авианосное соединение, самолеты которого уничтожат силы противника, в первую очередь авиацию, и оборонительные сооружения на о. Мидуэй. Вслед за этим соединение вторжения высаживает десант и с ходу захватывает остров. Предусматривалось оперативное обеспечение и прикрытие соединений от крупных сил противника, появление которых можно было ожидать со стороны Гавайских о-вов. Их обнаруживают и контратакуют подводные лодки из состава передового соединения, предварительно развернутые между Гавайями и о. Мидуэй, авианосное соединение, главные силы и силы соединения вторжения¹.

¹ Хотя основная роль в предстоящем сражении отводилась авианосцам, главными силами по традиции именовалось соединение линейных кораблей.

При этом в целях более надежного перехвата противника и сосредоточения сил для боя главные силы и соединение вторжений располагаются по периметру с севера на северо-запад и с юга на юго-запад от о. Мидуэй.

2-й специальный объединенный отряд морской пехоты (около 2 батальонов общей численностью 2800 человек) и армейский отряд Икки (усиленный батальон численностью около 3000 человек) — силы десантных войск — под прикрытием 2-й эскадры эскадренных миноносцев и 7-й дивизии крейсеров вечером 28 мая выходят из базы Сайпан и 7 июня производят высадку на о. Мидуэй.

1-е авианосное соединение утром 27 мая снимается с якоря в западной части Внутреннего Японского моря, и в 1 час 30 мин. 5 июня палубная авиация производит налет на о. Мидуэй. 2-й флот — оперативное прикрытия вторжения — утром 27 мая снимается с якоря в западной части Внутреннего Японского моря, прикрывает на переходе силы, вышедшие с о. Сайпан, и в день высадки десанта выходит в район южнее и юго-западнее о. Мидуэй для непосредственной поддержки сил десанта.

Надводные корабли сил вторжения 6 июня захватывают о. Куре (17 миль северо-западнее о. Мидуэй), оборудуют на нем авиационную базу; остальные части и соединения 7 июня оказывают непосредственную поддержку силам десанта.

Главные силы (1-й флот) 27 мая снимаются с якоря также в западной части Внутреннего Японского моря и, оказывая поддержку соединениям и частям, во время высадки десанта выдвигаются в район в 600 милях северо-западнее о. Мидуэй. Базовая авиация, обеспечивая действия флота, ведет разведку противника в пределах радиуса действия самолетов и одновременно двумя летающими лодками проводит разведку бухты Перл-Харбор.

Главные силы передового соединения (отряд подводных лодок) оказывают содействие летающим лодкам и до 6 июня развертываются на позиции между Гавайскими о-вами и о. Мидуэй в готовности нанести контрудар по флоту противника.

После захвата о. Мидуэй здесь размещается 2-й специальный объединенный отряд морской пехоты с 94 орудиями различных калибров и 40 пулеметами, 6 специальных подводных лодок и 5 торпедных катеров. С середины июня предполагается дополнительно выделить 4 специальные подводные лодки, 2 четырехтрубных торпедных аппарата и 12 орудий 200-мм калибра.

3. Операция на алеутском направлении. Северное соединение (5-й флот) силами оперативного соединения перед высадкой сил вторжения наносит авиационный удар по Датч-Харбору, уничтожает находящиеся там силы противника и оборонительные сооружения; силы вторжения захватывают о-ва Атту и Кыска. Для отражения контрудара крупных сил противника оперативное соединение, согласуя свои действия с действиями главных сил на направлении о. Мидуэй, перехватывает и уничтожает противника.

2-е авианосное соединение 26 мая снимается с якоря у Оминато, выходит в район южнее Датч-Харбора, 4 июня совершает налет авиации на Датч-Харбор, а 6 июня — на о-ва Кыска и Атту.

Соединение вторжения на о. Атту (1-я эскадра эскадренных миноносцев и армейский отряд Северных морей) 29 мая выходит из Оминато, совершает стремительную атаку важных пунктов на о-вах Атту и Канага, полностью разрушает оборонительные сооружения, после чего осуществляет высадку и захват о. Атту.

Соединение вторжения на о. Кыска (21-я дивизия крейсеров и отряд морской пехоты) 28 мая выходит из Оминато, заходит на о. Парамушир, 3 июня выходит отсюда и 7 июня производит высадку на о. Кыска.

Главные силы северного соединения действуют в основном с силами вторжения, после 7 июня выдвигаются в район южнее о. Атту для оказания общей поддержки операции.

В зависимости от обстановки соединение прикрытия главных сил (2-я дивизия линейных кораблей и 9-я дивизия крейсеров), действующее на направлении Мидуэя, выходит в район в 500 милях южнее о. Кыска и оказывает поддержку действиям северного соединения.

Часть сил передового соединения до начала операции ведет разведку вдоль побережья Северной Америки и важных районов на Алеутских о-вах.

После захвата о-вов Атту и Кыска на о.Кыска размещается гарнизон от ВМФ, а на о. Атту — от сухопутных войск.

3. Ход операции против о. Мидуэй

27 мая, когда в Японии празднуют день военно-морского флота, авианосное соединение под командованием Нагумо в 6 час. первым снялось с якорной стоянки во Внутреннем Японском море и направилось к о. Мидуэй.

Силы, непосредственно участвовавшие в операции против о. Мидуэй, были разделены на главные силы и соединения: 1-е авианосное, вторжения, базовой авиации и передовое.

В состав главных сил, которые находились под непосредственным командованием адмирала Ямамото, державшего свой флаг на линейном корабле «Ямато», вошли 7 линейных кораблей, 3 легких крейсера и 1 авиатранспорт.

1-е авианосное соединение имело в своем составе 4 авианосца — «Акаги» (флагманский корабль соединения), «Кага», «Хирю» и «Сорю», на которых базировались 84 бомбардировщика, 93 штурмовика и 84 истребителя — всего 261 палубный самолет. Кроме того, на каждом авианосце находилось еще по 36 истребителей базовой авиации, которую намечалось развернуть на о. Мидуэй после его захвата.

В состав соединения вторжения, возглавляемого командующим 2-м флотом вице-адмиралом Кондо, вошли 2 линейных корабля, 8 тяжелых крейсеров, 2 легких крейсера, легкий авианосец и 2 авиатранспорта. Эти силы имели задачу прикрытия и охранения 12 транспортов с находившимися на них отрядом Икки (около 3000 человек) и 2-м специальным объединенным отрядом морской пехоты (около 2800 человек).

Соединение базовой авиации состояло из 24-й воздушной флотилии, насчитывавшей по 72 сухопутных штурмовика и истребителя и 16 летающих лодок. Перед ней стояла задача взаимодействовать в операции против о. Мидуэй с палубной авиацией.

15 подводных лодок передового соединения 6 июня развернулись на позициях между Гавайскими о-вами и о. Мидуэй. Однако во время перехода и выдвижения они не вели разведку и поэтому не знали, что оперативное соединение противника прошло намеченный рубеж, не будучи обнаруженным еще до того, как на нем развернулись подводные лодки. Это оказало очень большое влияние на ход всей операции.

Находясь на подходе к о. Мидуэй, наше командование не имело никаких сведений о противнике. 30 мая было перехвачено длинное донесение, посланное, по-видимому, американской подводной лодкой из точки, находившейся на пути следования группы транспортов. Можно было предполагать, что в донесении сообщалось об их обнаружении. Когда транспорты подошли на расстояние 600 миль юго-западнее о. Мидуэй, они были обнаружены разведывательным самолетом противника и в тот же день после полудня подверглись налету его базовой авиации.

Наше авианосное соединение после пополнения 1—2 июня своих запасов шло полным ходом на восток. Видимость на море постепенно ухудшалась, а затем соединение вошло в полосу плотного тумана, что исключило возможность использовать визуальные средства сигнализации. Чтобы выдержать назначенное время, соединение 3 июня в 10 час. 30 мин. изменило курс и направилось прямо к о. Мидуэй. Для передачи приказа об изменении курса ничего другого не оставалось, кроме как нарушить радиомолчание. Приказ был передан на длинной волне, и вполне вероятно, что местонахождение соединения было запеленговано противником. Таким образом авианосное соединение, держа курс на юго-восток, со скоростью узла направлялось к о. Мидуэй, оказалось в крайне серьезном положении.

4 июня в 15 час. 10 мин. было перехвачено донесение, вероятно, с американского патрульного самолета, кото-

рый предположительно находился где-то вблизи нашего авианосного соединения. Затем в 16 час. 40 мин. с тяжелого крейсера «Тонэ», входившего в группу поддержки, сообщили о появлении около 10 американских самолетов по пеленгу 260°. В 23 час. 30 мин. в разрывах облаков дважды были обнаружены огни самолетов. Несмотря на все перечисленное, вице-адмирал Нагумо считал, что авианосное соединение еще не обнаружено противником. Тем не менее сразу после обнаружения огней самолетов была объявлена боевая тревога.

5 июня в 1 час 30 мин. в воздух поднялась наша первая ударная группа в составе 36 истребителей, 36 бомбардировщиков и 36 штурмовиков. Вскоре после взлета она была обнаружена летающей лодкой противника. В 30 милях от о. Мидуэй с летающей лодки, которая появилась над строем наших самолетов, была сброшена светящаяся бомба, чтобы привлечь внимание своих истребителей. Развернулся ожесточенный воздушный бой. Сломив сопротивление противника, наша ударная группа ринулась на наземные цели, но на земле самолетов не оказалось.

Противник, заранее предупрежденный о подходе нашей ударной группы, поднял самолеты в воздух, чтобы уклониться от удара или контратаковать нашу группу. После бомбового удара по аэродрому и другим военным объектам группа легла на обратный курс. Ее командир, считая, что цель первой атаки не достигнута, передал по радио: «Необходима вторая атака о. Мидуэй».

Сведения об обнаружении кораблей противника все еще не поступали. Вице-адмирал Нагумо решил направить против о. Мидуэй вторую ударную группу. На штурмовиках вместо торпед устанавливались 800-кг бомбы.

Перед этим с 2 час. 35 мин. вблизи нашего авианосного соединения время от времени появлялся американский самолет. В 4 час. начался налет базовых самолетов противника. Налет продолжался до 6 час. 50 мин. Наши истребители и зенитная артиллерия сбили большое число участвовавших в налете самолетов. Авианосное соединение потерь не понесло.

Во время этого налета, приблизительно в 5 час., впервые было получено донесение об обнаружении американ-

ских кораблей. В этом донесении, полученном с разведывательного самолета, который базировался на «Тонэ», сообщалось: «Вижу десять кораблей, очевидно, противника. Пеленг 10°, расстояние 240 миль от о. Мидуэй, курс 150°. Скорость хода 20 узлов». Затем дважды поступали донесения о погоде в районе, курсе и скорости кораблей противника, но о классах кораблей ничего не говорилось. Разведывательному самолету немедленно передали приказ: «Установить класс кораблей». В 5 час. 09 мин. с самолета сообщили: «Силы противника состоят из пяти крейсеров и пяти эскадренных миноносцев». В 5 час. 30 мин. поступило еще одно донесение: «Колонну замыкает корабль, похожий на авианосец». Вице-адмирал Нагумо доложил главнокомандующему Объединенным флотом обстановку и свое решение идти на сближение с противником.

Палубные самолеты второй ударной группы, которым предстоял вылет, не могли немедленно подняться в воздух, так как с них были сняты торпеды и подвешивались бомбы¹.

К действию были готовы только палубные бомбардировщики, при этом истребители, выделенные для их прикрытия, уже находились в воздухе. С 6 час. на подходе к нашим авианосцам стали появляться возвращавшиеся с задания самолеты первой ударной группы, которые нанесли удар по о. Мидуэй. Вылет второй ударной группы было решено произвести после того, как будет закончен прием на палубы самолетов первой группы. Вскоре было доложено, что 1-я дивизия авианосцев (авианосцы «Ака-

¹ Дело в том, что торпедоносцы готовились для нанесения удара по аэродромам о. Мидуэй. Самолеты первого эшелона, прорвавшись к о. Мидуэй, нанесли серьезный ущерб его объектам, однако главную задачу — уничтожение авиации противника — они не выполнили. Американское командование, получив сообщение о подходе противника, подняло в воздух самолеты.

Было решено повторить удар по о. Мидуэй после того, как американские самолеты вернутся на аэродром. Поэтому-то на палубных торпедоносцах произвели замену торпед бомбами. Теперь же предстояло срочно вновь произвести замену, на этот раз бомбы торпедами.

Американская авиация атакует японские корабли в ходе сражения у о. Мидуэй. Июнь 1942 г.

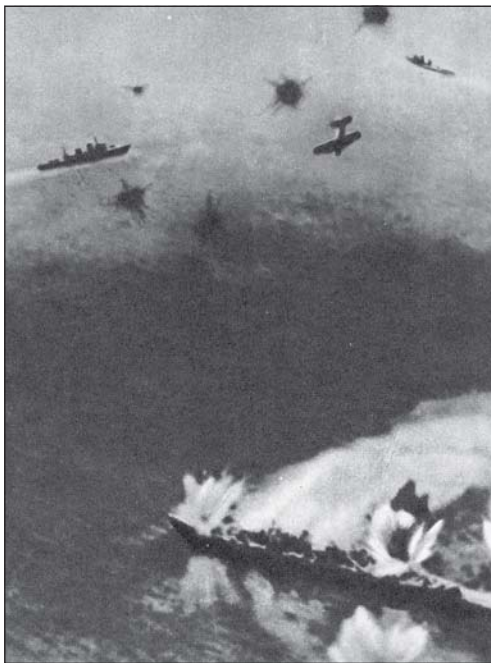

ги» и «Кага») будет готова к действиям в 7 час. 30 мин., а 2-я дивизия (авианосцы «Хирю» и «Сорю») — с 7 час. 30 мин. до 8 час.

К моменту, когда закончился прием самолетов первой ударной группы, подготовка к вылету второй группы была почти полностью завершена. В 7 час. 35 мин., когда вот-вот должен был взлететь первый наш самолет, около тридцати палубных бомбардировщиков противника неожиданно нанесли по авианосцам бомбовый удар с пикирования. Палубы авианосцев были забиты самолетами, готовыми к взлету. Сброшенные бомбы вызвали детонацию большого количества бомб, находившихся на палубах. В результате три авианосца — «Акаги», «Кага» и «Сорю» — были выведены из строя. Неповрежденным оставался только «Хирю». За какое-то мгновение обстановка совершенно изменилась. В 8 час. 30 мин. командир авианосного соединения перенес свой флаг с авианосца «Акаги» на

оказавшийся в близости крейсер «Нагара», входивший в группу прикрытия. Авианосное соединение, имевшее теперь единственный неповрежденный авианосец «Хирю», идя курсом на север, продолжало вести бой.

Командир 2-й дивизии авианосцев контр-адмирал Ямагути Тамон, находившийся на «Хирю», решил самостоятельно атаковать оперативное соединение противника. В 7 час. 58 мин. группа в составе 18 бомбардировщиков и 6 истребителей поднялась в воздух. Уклонившись от встречи с вражескими истребителями и преодолев завесу зенитного огня, эта группа в 9 час. 07 мин. атаковала американский авианосец «Йорктаун», причинив ему серьезные повреждения.

Еще до этих событий разведывательный самолет, вылетевший в 5 час. 30 мин. с «Сорю», совершил посадку на «Хирю». Летчик сообщил об обнаружении им оперативного соединения противника в составе трех авианосцев: «Энтерпрайз», «Хорнет» и «Йорктаун». Было решено атаковать их всеми оставшимися самолетами. В 10 час. 30 мин. в воздух поднялись десять штурмовиков под прикрытием шести истребителей. По полученному донесению, в один авианосец противника попали три торпеды¹; кроме того, получил серьезные повреждения тяжелый крейсер.

После трех воздушных налетов, включая атаку о. Мидуэй, «Хирю» лишился большей части своих самолетов. На авианосце осталось всего 6 истребителей, 5 бомбардировщиков и 4 штурмовика. Тем не менее проводилась подготовка к тому, чтобы снова атаковать авианосцы про-

¹ Это был все тот же авианосец «Йорктаун». Первый раз он был атакован 18 пикирующими бомбардировщиками под прикрытием 6 истребителей, в результате чего получил повреждение. После этого последовала атака, о которой пишет автор, но вопреки его утверждению в авианосец попало не три, а две торпеды. Американцы в панике покинули корабль, но вскоре обнаружили, что пожары и взрывы на нем прекратились сами собой. Тогда американское командование выслало миноносец для буксировки авианосца в Перл-Харбор. Днем 6 июня они подверглись атаке подводной лодки И-168; в результате атаки был потоплен эскадренный миноносец, а утром следующего дня затонул и «Йорктаун».

тивника. Но в 14 час. 03 мин., когда ударная группа собиралась взлететь, 13 американских бомбардировщиков нанесли по «Хирю» бомбовый удар. На авианосце вспыхнул сильный пожар. Матросы покинули корабль. Адмирал Ямагути и командир авианосца капитан I ранга Каку остались на мостике, чтобы разделить участь корабля.

Испытав горечь поражения, вице-адмирал Нагумо отошел на запад, чтобы избежать воздушной атаки, и решил дождаться наступления темноты, после чего изменить курс, сблизиться с противником и навязать ему ночной бой. Однако в 15 час. 30 мин. с самолета, базировавшегося на «Тикума», было получено донесение, что восточнее накренившегося на борт и горящего авианосца противника обнаружено соединение в составе 4 авианосцев, 6 крейсеров и 15 эскадренных миноносцев, идущее курсом на запад¹.

Таким образом, противник оказался намного сильнее, чем мы предполагали. Теперь в случае неудачного ночного боя наши корабли с рассветом оказались бы в безвыходном положении. Все это хорошо понимал вице-адмирал Нагумо и поэтому решил отказаться от ночного боя и продолжать отход на северо-запад.

В этой обстановке на флагманском корабле Объединенного флота было принято решение всеми силами атаковать и уничтожить противостоящего противника. В 9 час. 20 мин. был отдан приказ 2-му авианосному соединению (авианосцы «Рюдзё» и «Дзунё»), действовавшему на алеутском направлении, идти на соединение с силами Объединенного флота. Затем в 10 час. 10 мин. было приказано временно приостановить захват о. Мидуэй и Алеутских о-вов. После этого было принято решение на ночной бой. Однако, видя, что обстановка все больше меняется в пользу противника, адмирал Ямамото в 21 час. 15 мин. приказал соединению вторжения и авианосному со-

¹ Это было корабельное соединение американского флота, которое вышло из Перл-Харбора и прошло район предполагаемого развертывания японских подводных лодок между Гавайями и о. Мидуэй еще до того, как лодки успели занять свои позиции, и поэтому было обнаружено японцами.

единению присоединиться к главным силам, а в 23 час. 55 мин. отдал приказ об отмене операции по захвату о. Мидуэй.

Утром 6 июня авианосное соединение снова было атаковано американскими самолетами, но, к счастью, все обошлось благополучно. После полудня оно присоединилось к главным силам и большей части соединения вторжения. Главкомандующий Объединенным флотом в 7 час. 6 июня приказал 2-му авианосному соединению возвратиться к северному соединению и продолжать выполнение ранее поставленной задачи на алеутском направлении.

Перед этим 7-я дивизия крейсеров (командир контр-адмирал Курита) в составе четырех крейсеров в соответствии с приказом подошла к о. Мидуэй, чтобы до рассвета 6 июня обстрелять его. Когда дивизия находилась в 90 милях западнее острова, ей был послан приказ, отменяющий предыдущий. Корабли изменили курс. Вскоре с флагманского корабля «Кумано», который шел впереди, обнаружили подводную лодку противника, находившуюся в надводном положении. Был подан сигнал «Поворот всё вдруг». Из-за нечеткого выполнения маневра крейсер «Микума», шедший третьим номером, столкнулся с крейсером «Могами», шедшим четвертым. У «Могами» оказалась срезанной носовая часть, и он под прикрытием «Микума» стал отходить на запад. 7 июня в 18 час. 45 мин. крейсер «Микума» подвергся непрерывным атакам палубных самолетов противника и затонул в 500 милях западнее о. Мидуэй¹.

Адмирал Ямамото установил, что оперативное соединение противника перешло к преследованию, решил заманить его в зону действия нашей авиации, базировавшейся на о. Уэйк, и уничтожить. 7 июня в 12 час. был

¹ Известная недооценка подводных лодок привела к тому, что не уделялось необходимого внимания противолодочной обороне. В данном случае крейсера шли без охранения. Вместо атаки и потопления почему-то не успевшей погрузиться американской подводной лодки — стремительное, почти паническое бегство от нее «поворотом все вдруг», закончившееся потерей крейсера и гибелью людей.

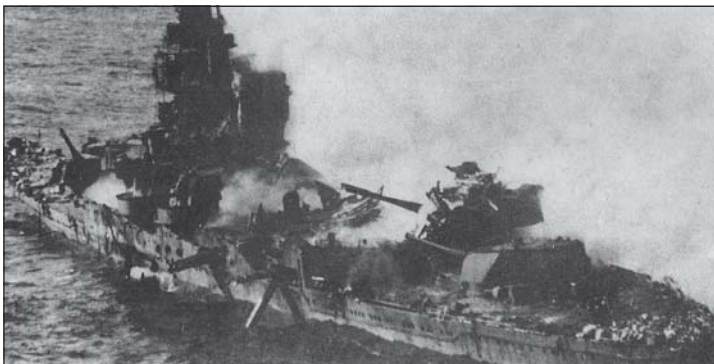

Агония японского тяжелого крейсера «Микума» после атаки американской авиации у о. Мидуэй. 7 июня 1942 г.

отдан соответствующий приказ, однако оперативное соединение противника стало отходить на восток.

Таким образом, морское сражение у о. Мидуэй закончилось для Японии поражением. Японский ВМФ потерял четыре авианосца вместе с базировавшимися на них самолетами, а также крейсер «Микума». Противник потерял только один авианосец «Йорктаун», который вначале получил серьезные повреждения в результате налета авиации, а затем был потоплен подводной лодкой И-168. Та же участь постигла американский эскадренный миноносец «Хамманн».

2-й специальный объединенный отряд морской пехоты и отряд Икки, которые должны были высадиться на о. Мидуэй, в связи с отказом от попытки захвата его прибыли после 13 июня на о. Гуам. Отряд Икки поступил в непосредственное подчинение Ставки.

4. Ход операции по захвату важных районов Алеутских о-вов

Северное соединение под командованием вице-адмирала Хосога Мосиро было сформировано в составе 5-го флота, 2-го авианосного соединения (авианосцы



Бомбардировка Датч-Харбора японской авиацией. Июнь 1942 г.

«Рюдзё» и «Дзунё» — 4-я дивизия авианосцев; два тяжелых крейсера и 7-й дивизион эскадренных миноносцев), 1-й эскадры эскадренных миноносцев и подразделений специального отряда морской пехоты. От армии — отряд Северных морей (1-й пехотный батальон и 1-я инженерная рота), который вошел в подчинение командующего северным соединением.

В результате разведки, проведенной подводными лодками, было установлено, что в районах намечаемой высадки не имеется кораблей, самолетов и крупных оборонительных сооружений противника. В районе Датч-Харбора находились малые корабли (от эскадренного миноносца и ниже), в районе Кадьяк на Аляске — также малые корабли и крейсер.

26 мая из Оминато первым вышло 2-е авианосное соединение, 28 мая — соединение вторжения на о. Кыска, а 29 мая — соединение вторжения на о-ва Адак и Атту. Все соединения шли в условиях плотного тумана и штормовой погоды. 4 и 5 июня самолеты 2-го авианосного соединения совершили воздушные налеты на Датч-Харбор и добились значительных успехов. Однако 5 июня в связи с создавшейся неблагоприятной обстановкой в районе

о. Мидуэй было решено временно отложить захват Алеутских о-вов и сосредоточить все имеющиеся силы для решающего сражения западнее о. Мидуэй, о чем в 9 час. 20 мин. и в 10 час. 10 мин. были отданы соответствующие приказы. Сначала 2-му авианосному соединению и 1-й эскадре эскадренных миноносцев было приказано немедленно, на полной скорости идти к о. Мидуэй. В 7 час. 6 июня 2-му авианосному соединению был отдан приказ вновь возвратиться к северному соединению.

Оценив обстановку на направлении о. Мидуэй, Ставка решила отказаться от захвата о. Адак и захватить о-ва Атту и Кыска, о чем и была передана директива. Перед этим оба соединения вторжения на о-ва Атту и Кыска временно повернули назад. По приказу командующего северным соединением, переданному 6 июня в 13 час., оба соединения вновь направились к району высадки. В этом приказе говорилось: «Возобновить алеутскую операцию. День высадки десанта — 8 июня». Высадка была проведена благополучно, без противодействия. 8 июня главнокомандующий Объединенным флотом, исходя из обстановки у о. Мидуэй и учитывая возможность выдвижения оперативного соединения противника на север, включил в состав северного соединения два линейных корабля, два тяжелых крейсера и авианосец «Дзуйхо», а 13 июня — авианосец «Дзуйкаку» и еще два тяжелых крейсера. Однако противник не предпринимал каких-либо крупных действий, кроме нападения подводных лодок и гидросамолетов.

Таким образом завершился захват важных районов на Алеутских о-вах. Наши летающие лодки, выдвинувшись на о. Кыска, имели теперь возможность усилить наблюдение на северном фланге. Однако в результате провала вторжения на о. Мидуэй захват части Алеутских о-вов имел чисто местное значение¹.

¹ Естественно, что, если бы удалось захватить о. Мидуэй, о-ва Алеутской гряды приобрели бы гораздо большее значение. В этом случае японский флот располагал бы двумя фланговыми районами базирования, позволяющими надолго прервать сообщения противника во всей северной части Тихого океана. Однако нельзя согласиться с утверждением, будто без Мидуэя захват части Алеутской гряды имел

5. Потеря инициативы на море и попытка скрыть правду о поражении

Из крупных авианосцев, составлявших костяк нашего Объединенного флота, осталось только четыре. Было потеряно также больше половины опытных экипажей палубных самолетов. О фактическом положении помимо ВМФ знали только руководство сухопутного отдела Ставки и часть оперативных работников.

Предстояло в кратчайшие сроки восстановить боевую мощь ВМФ. Запланированная операция «FS» была отложена на два месяца, а затем полностью отменена. Инициатива на Тихом океане перешла к противнику.

Каковы же основные причины такого крупного поражения Японии? Это, прежде всего, недостаточная осмотрительность при принятии решений на проведение операции, отсутствие должной разведки, охранения и соответствующих обстановке действий со стороны самого флота, а также допущение крупных просчетов. Следующей причиной является раскрытие противником шифра японского ВМФ, в результате чего он заранее знал о его планах и принимал соответствующие меры. Как стало известно из материалов, опубликованных после войны, 8 февраля во время набега оперативного соединения противника на о. Уэйк было перехвачено японское патрульное судно, имевшее на борту книгу шифров.

Правда о поражении японского ВМФ у о. Мидуэй явилась бы большим моральным ударом для японского народа. Поэтому были приняты меры, чтобы скрыть эту правду. 10 июня в опубликованном военно-морским отделом Ставки коммюнике сообщалось, что в операции был потерян один авианосец, а другому авианосцу и одному крейсеру нанесены серьезные повреждения. Однако в сообщении, опубликованном американцами, говорилось,

чисто местное значение. Наоборот, Япония создала угрозу Датч-Харбору — важной базе США на северном направлении, угрозу северным коммуникациям и, главное, лишила американцев выгодных позиций, дальше других выдвинутых в сторону Японии. Американцам потребовалось немало времени и усилий, чтобы вернуть потерянные о-ва Алеутской гряды.

что Япония потеряла два-три авианосца, а одному или двум авианосцам нанесены серьезные повреждения.

Принимались также и другие меры, чтобы скрыть от народа правду о поражении у о. Мидуэй. Потери японского флота скрывались даже от военнослужащих ВМФ. Экипажи с потопленных кораблей были на некоторое время изолированы. И все же со временем все больше распространялось слухов о поражении. В конце концов вера в правдивость нашего коммюнике о результатах сражения у о. Мидуэй была поколеблена.

Операция по захвату важных районов на Алеутских о-вах в общем была проведена, как и планировалось. Она была также использована, чтобы скрыть поражение у о. Мидуэй. Значение этих двух операций было далеко не равноценным, а наши потери были слишком крупными, чтобы их можно было скрыть от мировой общественности.

ГЛАВА IX

ПЕРЕХОД К ОБОРОНЕ

1. Работа Ставки

В июне 1942 года завершились операции первого этапа войны, и на повестку дня встал вопрос о ее дальнейшем ходе. В соответствии с решением совета от 3 марта 1942 года, в котором, в частности, говорилось о необходимости, «продолжая развивать достигнутые военные успехи, создать на длительный период благоприятную военно-политическую обстановку и при первой возможности рассмотреть вопрос об активной линии курса», были разработаны меры, направленные в основном на перегруппировку войск и на переход Южной группы армий к оборонительной стратегии.

Перед началом войны особое внимание обращалось на то, чтобы при захвате важных районов на юге избежать военных действий со стороны Советского Союза. Теперь, когда были завершены наступательные операции первого периода войны, необходимо было обеспечить переход Юж-

ной группы армий к обороне и за счет экономии сил и средств укрепить оборону на северном фланге, перебросив часть этих сил и средств в Маньчжурию или Китай, а также провести реорганизацию войск в собственно Японии.

Военный министр и начальник генерального штаба разработали план перегруппировки войск по завершению начального периода войны. 6 июня начальник генерального штаба доложил императору содержание плана.

План предусматривал оставить на южном направлении только такое количество войск, которое обеспечивало бы поддержание общественного порядка и проведение операций на внешних рубежах. Большинство частей и соединений возвращалось в собственно Японию, а остальные направлялись в Маньчжурию и Китай. В Китае предполагалось по-прежнему продолжать оказывать давление на противника, используя для этого различные меры. В Маньчжурии, как и раньше, предусматривалось придерживаться общего курса, направленного на то, чтобы всеми силами не допустить возникновения войны и одновременно принять необходимые меры на случай возникновения чрезвычайной обстановки.

Основное содержание плана перегруппировки сводилось к следующему:

1. Южное направление: реорганизовать органы верховного командования и систему военной администрации в оккупированных районах; вернуть в собственно Японию гвардейскую, 2, 4 и 5-ю дивизии, перебросить 33-ю дивизию в Китай, а 16-ю дивизию — в Маньчжурию; вывести 14-ю армию (Филиппины) в непосредственное подчинение Ставки; сформировать штаб 3-й воздушной армии, которому передать около пяти авиационных групп для проведения наступательных операций против Индии и Китая и оборонительных операций в основных районах о-вов Суматра и Ява.

2. Китайское направление: расформировать 3-ю и 6-ю дивизии, сформировать 3-ю танковую дивизию, перебросить из южных районов 33-ю дивизию и штаб одной авиационной дивизии с необходимыми частями.

3. Маньчжурское направление: сформировать штаб фронта и штабы армий, сформировать 71-ю дивизию и 1-ю

и 2-ю танковые дивизии; демобилизовать в пределах возможного с учетом требований обороны Маньчжурии часть военнослужащих, особенно старших возрастов; передать в подчинение командующему 2-й воздушной армией две авиационные дивизии, перебросить из южных районов несколько авиационных частей.

4. Собственно Япония: расформировать 52-ю дивизию.

Осуществление этого плана в большей его части было связано с трудностями из-за изменения обстановки, вызванными, в частности, последовавшими контрударами противника. Из южных районов были выведены только 4-я дивизия и некоторые армейские части; расформирование 52-й дивизии в собственно Японии было приостановлено.

Приказом Ставки от 29 июня 14-я армия, дислоцировавшаяся на Филиппинах, выводилась из состава Южной группы армий и переходила в непосредственное подчинение Ставки; главнокомандующий Южной группой армий и командующий 14-й армией назначались на новые должности; Южной группе армий и 14-й армии ставились новые задачи.

Подчинение 14-й армии непосредственно Ставке вызывалось тем обстоятельством, что Филиппины, где дислоцировалась армия, по своему географическому положению находились на значительном удалении от других районов Южных морей и имели свои специфические особенности. Выводя 14-ю армию из состава Южной группы армий, Ставка предусматривала использовать ее для выполнения новых оперативных задач.

Новые задачи, поставленные главнокомандующему Южной группой армий:

1. Чтобы довести войну за Великую Восточную Азию до конца, Ставка требует поддержать устойчивое положение на важнейших участках южных районов, создать там прочные военные базы и одновременно быть в готовности к проведению операций, исходя из условий обстановки.

2. Южной группе армий во взаимодействии с ВМФ добиться стабилизации положения на важнейших участках южных районов и быть в готовности к проведению операций на внешних рубежах.

Завершить мероприятия по обороне и в кратчайшие сроки расширить сферу деятельности военной администрации в Бирме, бывшей Британской Малайе, на Суматре, Яве, бывшем Британском Борнео, а также в Таиланде и Французском Индокитае.

Продолжать оказывать давление на Чунцин из Бирмы, Французского Индокитая и Таиланда. Предпринять в соответствии с необходимостью воздушные наступательные операции против Индии и Китая; наземные наступательные операции проводить только по особому приказу. В случае необходимости оказывать помощь в обороне районов, находящихся в юрисдикции военной администрации ВМФ. Вести необходимую пропаганду и агентурную деятельность против Индии, Австралии, Китая и других стран.

3. Начальнику генерального штаба предоставляется право выделять временно в распоряжение главнокомандующего Южной группой армий необходимое количество находящихся в его распоряжении судов.

4. Подробные указания будут даны начальником генерального штаба.

Командующему 14-й армией был передан приказ добиться во взаимодействии с ВМФ стабилизации положения на Филиппинах, для чего в кратчайшие сроки расширить сферу деятельности военной администрации.

Начальник генерального штаба сообщил главнокомандующему Южной группой армий содержание центрального соглашения между армией и флотом по обороне важнейших участков южных районов и указал общие принципы подготовки операций на внешних рубежах:

1. Армия и флот, взаимодействуя друг с другом, настойчиво проводят операции с использованием корабельного состава и авиации, стремясь сорвать планы противника по нанесению контрударов.

2. В кратчайшие сроки очищаются оккупированные районы от остатков войск противника и в случае необходимости создаются опорные базы; усиливается оборона важных районов и при тесном взаимодействии армии и флота проводятся меры, направленные на то, чтобы упредить противника в нанесении удара.

3. Обеспечивается безопасность морских коммуникаций между районами Южных морей и собственно Японией.

Указание об общих принципах подготовки операций на внешних рубежах:

1. Цейлонская операция:

а) Цель операции: захватом Цейлона устранить влияние противника на индийском направлении;

б) Для участия в операции от армии выделяются одна дивизия, от флота — большая часть сил Объединенного флота;

в) Операция проводится после того, как дислоцирующиеся в Индии силы противника будут скованы на Западе в результате успешных действий Германии в Западной Азии;

г) 38-я и 48-я дивизии сосредотачиваются соответственно на Северной Суматре и на о. Ява для подготовки к ведению десантных операций в условиях тропиков;

д) Операции присваивается кодовое наименование «операция № 11».

2. В отношении Индии, Австралии и других районов проводится сбор оперативных материалов.

Цейлонская операция разрабатывалась с целью распространить влияние Германии и Италии на западную часть Индийского океана. Это, в частности, видно из объяснения, которое представил 7 июля императору начальник морского генерального штаба Нагано в связи с отсрочкой операции «FS». В объяснении говорилось, что стремительное наступление Германии и Италии в Северной Африке может привести к быстрому захвату Александрии — английской военно-морской базы в восточной части Средиземного моря. Потеря этой базы приведет, в свою очередь, почти к полной утрате Англией господства на море и в воздухе в этой части Средиземноморья. Большая часть английского флота будет вынуждена уйти в Красное море или в Индийский океан. Имеется также возможность захвата германо-итальянскими войсками о. Мальта и выхода германской армии на Ближний Восток. Следовательно, создаются весьма благоприятные условия, когда мы можем, согласуя свои действия с действиями Германии и Италии, отрезать резервы противника и уничтожить его флот.

2. Создание органов военной администрации в оккупированных районах Южных морей

С началом военных действий создание органов военной администрации на оккупированных территориях проходило гладко. Весной и летом 1942 года обстановка там полностью нормализовалась, за исключением некоторых районов Филиппин, Малайи и Бирмы, где все еще действовали отдельные банды противника.

29 мая 1942 года начальник генерального штаба Суги-яма представил императору доклад о деятельности военной администрации на различных территориях.

Малайя, Суматра. Общественный порядок постепенно восстанавливается. В Малайе назначено десять губернаторов и мэр Сингапура, а на Суматре — десять начальников отделений, которые в ближайшее время займут должности губернаторов провинций.

Местное население сотрудничает с органами военной администрации. В основном восстановлены шоссейные и железные дороги, средства связи, водопровод, организовано снабжение газом и электроэнергией. Поставки необходимого количества бокситов, олова, марганца, железной руды, нефти осуществляются без особых препятствий.

Борнео. После прибытия штаба армии (в апреле 1942 года армия была преобразована в охранную армию) постепенно начали создаваться органы военной администрации, но их недостаточно. Под контролем командующего армией находятся пять губернаторов, осуществляющих административную власть на местах.

Ява. Общественный порядок на острове быстро восстанавливается, различные мероприятия проводятся без помех. В настоящее время командиры дивизий проводят временные мероприятия, которые были намечены сразу же после оккупации. Во всех провинциях назначены губернаторы для осуществления административной власти.

Бирма. В настоящее время в Бирме наши соединения ликвидируют остатки войск противника. Общественный порядок в общем установлен. Органы военной администрации только что создаются. Положение в стране доволь-

но сложное, существуют противоречия между различными национальностями, особенно между бирманцами и индусами.

Филиппины. На Филиппинах, за исключением центральной и южной части о. Лусон, общественный порядок пока не восстановлен. Однако, поскольку на Филиппинах находятся крупные военные силы, можно надеяться на быстрое восстановление порядка.

Под контролем командующего армией широко используются в центре и на местах обычные органы управления, что постепенно дает положительные результаты. За исключением южной части Филиппин и северной части Лусона, постепенно налаживается деятельность производственных и культурных учреждений. В частности, в окрестностях Манилы эти учреждения функционируют, как и до войны.

На всех территориях Южных морей командование армий прилагает большие усилия, чтобы сохранить культурные и научные учреждения. Для поддержания деятельности этих учреждений командуются из собственно Японии специалисты в музеи Батавии и Сингапура, в научно-исследовательский геологический институт в Бандунге, в музей и на сельскохозяйственную опытную станцию в Куала-Лумпуре, в Филиппинскую академию наук и т. д.

В связи с переходом в июне Южной группы армий к обороне Ставка особое внимание уделила расширению сферы деятельности военной администрации. Для этого в каждой армии был увеличен штат органов военной администрации, при Южной группе армий была создана главная инспекция военной администрации, которую возглавил начальник штаба Южной группы армий. В органы военной администрации вошли влиятельные лица из различных кругов.

3. План наступательной операции сухопутных войск против Чунцина

С весны 1942 года часть офицеров-операторов Ставки занялась разработкой плана операции против Чунцина. Рассчитывая закончить операции начального

периода в районах Южных морей в соответствии с планом, предусматривалось, захватив важные районы в провинции Сычуань, подчинить чунцинское правительство и, используя просторы Маньчжурии и Китая, вести затяжную войну.

В начале апреля Ставка в конфиденциальном порядке сообщила главнокомандующему экспедиционными войсками в Китае генералу Хата о намечающейся операции крупного масштаба на чунцинском направлении и потребовала от главнокомандующего доложить свои соображения. Сущность операции сводилась к следующему: с весны 1943 года в наступление переходят один фронт (около 10 дивизий из южной части провинции Шаньси) и одна армия (около 6 дивизий из района Ичана). Разгромив противостоящего противника, войска фронта и одной армии после перегруппировки возобновляют наступление с целью овладеть городами Чунцин, Чэнду и другими опорными пунктами в провинции Сычуань. Если позволит обстановка, часть сил ликвидирует базы сопротивления противника.

Всю операцию, от начала наступления и до захвата опорных пунктов в провинции Сычуань, намечалось завершить в течение пяти месяцев. Ей было присвоено кодовое наименование «операция № 5».

Для участия в операции намечалось выделить основные силы экспедиционных войск в Китае, которые усиливались за счет переброски войск, особенно саперных частей с имуществом и тылами, из собственно Японии, Маньчжурии и районов Южных морей. 3 сентября начальник генерального штаба в директиве сухопутного отдела Ставки изложил общие принципы подготовки к операции № 5. Однако в это время начала усложняться обстановка в районе о. Гуадалканал, поэтому конкретные сроки подготовки к операции не были определены. Были проведены лишь частичные мероприятия. Вопрос о самой операции повис в воздухе. В случае положительного решения предполагалось ее провести только после весны 1943 года.

ЧАСТЬ ЧЕТВЕРТАЯ

НАЧАЛО КОНТРНАСТУПЛЕНИЯ АМЕРИКАНСКОЙ АРМИИ

ГЛАВА I

ОЖЕСТОЧЕННЫЕ БОИ В ЮГО-ВОСТОЧНОЙ ЧАСТИ ТИХОГО ОКЕАНА (РАЙОН О. ГУАДАЛКАНАЛ)

1. Продвижение с боями к Порт-Морсби

В результате поражения у о. Мидуэй Ставка приняла решение отложить на два месяца операцию по захвату о-вов Фиджи, Самоа и Новая Каледония. Вместе с тем состояние военно-морского флота в то время не позволяло возобновить наступление на Порт-Морсби с моря. Однако Ставка не отказывалась от планов захвата Порт-Морсби. Менялся лишь способ действий: вместо штурма с моря намечался захват с суши.

4 июня был отдан приказ 17-й армии произвести разведку местности в целях последующего наступления на Порт-Морсби с суши частью сил 17-й армии во взаимодействии с морскими силами. Дело в том, что даже в самой Ставке в то время имелось весьма незначительное количество материалов по военной географии Новой Гвинеи; систематизация материалов по рельефу местности, состоянию дорог, метеорологическим данным почти не велась. Основным направлением разведки указывался

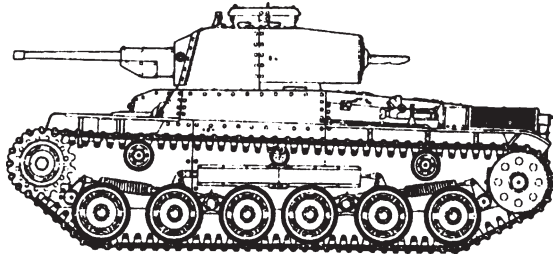

Средний танк «Шинхото Чи-Хо» (Тип 97) был создан на основе опыта, полученного при борьбе с русскими танками на Халхин-Голе. Боевая масса — 15,8 т; вооружение — 47-мм пушка и два 7,7-мм пулемета; бронирование — 25 мм лоб, 22 мм борт, 25 мм башня; экипаж — 4 чел.; скорость по шоссе — 40 км/ч; запас хода — 210 км.

маршрут, идущий от северного побережья восточной части Новой Гвинеи через Кокоду и горный хребет Оуэн-Стэнли к Порт-Морсби.

Командующий 17-й армией, тщательно изучив вопросы взаимодействия с 4-м флотом, убедился в том, что самым подходящим местом высадки является район Буны. Провести операцию по изучению обстановки на местности командующий поручил отряду Южных морей. 15-й инженерный полк этого отряда начал передислокацию с Филиппин в Рабаул.

Союзные войска к тому времени приобрели высокий боевой дух и усиленно проводили укрепление Порт-Морсби. В этих условиях Ставка 11 июля дала директиву, в которой предписывалось полностью прекратить операции против о-вов Новая Каледония, Фиджи и Самоа, а вместо этого «во взаимодействии сухопутных и морских сил овладеть Порт-Морсби. В последующих операциях очистить от противника восточную часть о. Новая Гвинея и другие важные районы».

В то время Ставка не располагала необходимыми сведениями об обстановке в районах намечаемой операции. Стремясь ускорить ее ход, она дала директиву, используя в качестве исходных данных лишь отрывочные материалы аэрофотосъемки о дорогах из пункта Буна через

Кокоду на Порт-Морсби, представленные морской авиацией.

Получив директиву Ставки о немедленном захвате Порт-Морсби с суши, командующий 17-й армией 8 июля в Давао отдал приказ:

1. Отряд Южных морей спешно высаживается в районе Буны, быстро продвигается по дороге Буна — Кокода и захватывает Порт-Морсби и аэродром в районе Порт-Морсби.

2. 35-я пехотная бригада остается на о. Палау; часть сил этой бригады должна быть готовой высадиться с моря непосредственно в восточной части Порт-Морсби и тем самым облегчить выполнение операции отряду Южных морей. Другая специально выделенная часть бригады готовится к захвату пункта Самарай и важного района восточнее этого пункта.

3. Отдельный отряд Аоба и 41-й пехотный полк остаются в Давао и составляют резерв армии.

Отдав этот приказ, командующий 17-й армией отбыл из Давао на самолете и через о. Трук прибыл 24 июля в Рабаул.

В то время в военно-морских силах юго-восточного направления происходили значительные изменения. 14 июля Ставка сформировала 8-й флот, поставив ему задачу действовать на юго-восточном направлении. По первоначальному плану предполагалось, что вновь сформированный флот после осуществления операции по захвату о-вов Фиджи и Самоа будет решать задачи обороны данного района, но в связи с приостановкой этой операции вновь сформированный флот перешел на юго-восточное направление на смену 4-му флоту, а последний получил специальную задачу обороны внутри зоны Южных морей.

Командующий 8-м флотом вице-адмирал Микава Гунйти 25 июля прибыл на о. Трук, принял от 4-го флота задачу по ведению операций на юго-восточном направлении и 30 июля отбыл в Рабаул. 8-й флот в то время имел в своем составе флагманский корабль «Гёкай», 6-ю дивизию крейсеров (четыре крейсера), 18-ю дивизию крейсеров (три легких крейсера), 7-й дивизион подводных ло-

док (пять лодок), 7-й базовый отряд (включая 82-й охранный отряд), 8-й базовый отряд (включая 84-й охранный отряд), 3-й специальный десантный отряд Куре, 5-й специальный десантный отряд Сасебо и 2-й авиационный отряд. Основные силы флота дислоцировались в Рабауле, а также по направлениям Лаэ, Саламоа и Соломоновы о-ва. Здесь, кроме того, находилось семь команд, в задачу которых входило строительство и оборудование аэродромов.

От авиации с 8-м флотом на юго-восточном направлении взаимодействовала 25-я воздушная флотилия. Она находилась в непосредственном подчинении командующего 11-м воздушным флотом вице-адмирала Цукахара Нисидзо и насчитывала в своем составе 70 самолетов различных типов. Основная часть самолетов была размещена в Рабауле, а часть (по 5 летающих лодок и истребителей) — в Тулаги. В задачу отряда входило уничтожение авиации противника на направлении Порт-Морсби и взаимодействие с отрядом Южных морей при захвате данного района.

28 июля в Рабаул поступил документ Ставки, так называемое центральное соглашение армии и флота, которое обычно высылалось вместе с директивой. Соглашение конкретизировало задачи 17-й армии, 8-го флота и 11-го воздушного флота по ведению боевых операций в восточной части Новой Гвинеи. К соглашению 31 июля была составлена записка, в которой впервые определялись замысел и масштаб операции в восточной части Новой Гвинеи. В ней указывалось:

1. Армия отрядом Южных морей продвигается по дороге Буна — Кокода, осуществляет быстрый захват Порт-Морсби и близлежащего аэродрома. Начало высадки главных сил отряда — 7 августа; завершение — в последней декаде августа.

2. Часть наземных сил (примерно один батальон 35-й пехотной бригады) и морской десантный отряд совершают переход морем, высаживаются в восточной части Порт-Морсби и содействуют отряду Южных морей в захвате его. Момент высадки в районе Порт-Морсби — сразу после преодоления хребта Оуэн-Стэнли отрядом Южных морей.

3. Военно-морские силы быстро овладевают пунктом Самарай, оборудуют базу гидроавиации и частью сил выдвигаются из пунктов Лаэ и Самарай в сторону Вау. Ведя демонстративные действия в этом направлении и пересекая коммуникации Порт-Морсби, способствуют быстрому захвату его и отрезают пути отхода силам, обороняющим порт.

4. Морская авиация в короткий срок выдвигает свою базу в район Буна и захватывает здесь господство в воздухе; обеспечивает установление связи с отрядом Южных морей после высадки последнего. Захватив аэродром в районе Кокоды, незамедлительно создает передовую посадочную площадку.

Таким образом, захват Порт-Морсби предполагалось осуществить в основном с суши и параллельно с этим частью сил нанести удар с моря.

Состояние флота того времени в принципе позволяло произвести вторжение с моря, но были большие сомнения в успехе этих действий. В то же время вторжение с суши требовало значительно большего времени на подготовку и, следовательно, не отвечало замыслу быстрого решения задачи. К тому же и после захвата Порт-Морсби крайне необходимо было бы контролировать морские коммуникации для обеспечения обороны и снабжения.

Командующий 17-й армией на основании «центрального соглашения» изготовил свои войска для наступления в восточной части Новой Гвинеи. 1 августа командующий распорядился перебросить 41-й пехотный полк из Давао в Рабаул.

Так шла подготовка войск 17-й армии к наступлению на Порт-Морсби. Но вследствие того, что господство в воздухе над районом Буна в начале августа находилось в руках противника, было решено прежде всего высадить в Буне морскую строительную команду и после оборудования ею аэродрома для истребителей произвести во второй декаде августа высадку главных сил отряда Южных морей.

Оборудование аэродрома в Буне из-за высадки противника на о. Гуадалканал несколько задерживалось. Тем не менее к 16 августа он был готов к приему истребителей,



Японские пехотинцы ведут бой в джунглях Новой Гвинеи.

и 17-я армия ночью 18 августа высадила в Басавуа главные силы отряда Южных морей (штаб и два батальона); ночью 21 августа в Басавуа был высажен также 41-й пехотный полк, находившийся в распоряжении командира отряда Южных морей. Все эти части выступили через перевал Оуэн-Стэнли, имея 16-дневный запас продовольствия (половинная норма до захвата Порт-Морсби).

Передовой отряд под командованием Йокояма, который ранее овладел пунктом Кокода, 7 августа вышел отсюда и, преодолевая сопротивление противника, 26 августа подошел к Ислабу. К этому времени сюда прибыл командир отряда Южных морей, и под его руководством началось наступление всеми наличными силами. После ожесточенных боев 31 августа район Ислабу был захвачен. В дальнейшем, преодолевая жару, сложный рельеф местности и ожесточенное сопротивление, отряд продолжал движение к Порт-Морсби.

2. Начало наступления американских войск на о. Гуадалканал

В то время как отряд Южных морей наконец был готов начать действия по захвату Порт-Морсби, американская армия начала наступление на о-ва Гуадалканал и Тулаги (из группы Соломоновых о-вов), расположенные в 550 милях к юго-востоку от Рабаула.

Ранее на Тулаги размещался административный центр Соломоновых о-вов, поэтому он представлял собой важный стратегический объект. Гуадалканал же был обыкновенным островом Южных морей, на котором проживали туземцы, но военно-морской флот обнаружил на нем удобное место для аэродрома; туда была направлена строительная команда, которая закончила его строительство к 5 августа. Этим аэродромом могла пользоваться морская авиация.

В начале августа на о. Гуадалканал находилось около 400 человек комендантской службы и 2700 человек из строительной команды; на о. Тулаги и о. Гавуту — около 400 человек летного состава, 2000 человек комендантской службы и 140 человек из строительной команды. Однако в военном отделе Ставки от ВМФ не получали никаких сообщений и, следовательно, не знали, что еще до высадки противника военно-морской флот Японии оборудовал на Гуадалканале аэродром и послал туда часть своих сил.

7 августа 1942 года в 5 час. 30 мин. в штаб 8-го флота поступила экстренная телеграмма. В ней сообщалось, что Гуадалканал и Тулаги подвергаются ожесточенной бомбардировке с воздуха и с моря. Затем из Тулаги пришло донесение: «Многочисленный караван судов противника под мощным прикрытием кораблей и авиации производит стремительную высадку на Гуадалканал и Тулаги; гарнизоны и строительный отряд ведут тяжелые бои. В 6 час. части гарнизона пошли в последнюю решительную атаку».

Высадку на Гуадалканал противник начал примерно в полдень. Силы десанта оценивались так: линейный корабль, 2 авианосца, 3 крейсера, 15 эсминцев и 30—40 транспортов.



7 августа 1942 г. американское десантное соединение подошло к о. Гуадалканал.

Первый морской бой у Соломоновых о-вов. Командующий 8-м флотом Микава по получении сообщения о высадке противника принял решение собрать все легкие корабли и совместно с базовым авиационным отрядом разгромить десант во время его высадки. В составе легких сил было 5 крейсеров, 2 легких крейсера и эсминца — всего 8 кораблей. 7 июля в 14 час. 30 мин. корабли вышли из Рабаула; во второй половине дня 8 июля они прошли центральный фарватер к группе Соломоновых о-вов и стремительно вышли к Гуадалканалу. Вечером того же дня отряд кораблей умело прорвался через боевое охранение противника, сблизился с его главными силами и в 23 час. 30 мин. внезапно напал на них. После ожесточенного боя, длившегося 53 мин., силы противника на море были полностью уничтожены. Сообщалось о потоплении восьми крейсеров и шести эсминцев противника. (По американским сообщениям, потоплено четыре крейсера, повреждены крейсер и эсминец.)

Командующий флотом принял во внимание, что с наступлением рассвета возможен удар с воздуха, и потому лег на обратный курс, отказавшись от атаки транспортов, которые были сосредоточены на якорной стоянке. Именно здесь японская сторона упустила первый удоб-

ный момент для нанесения десанту противника особенно чувствительного удара.

Морская авиация, дислоцированная в районе Рабаула, получив сообщение о высадке противника, совершила 550-мильный перелет в южном направлении и начала ожесточенно атаковать американские корабли. Налеты продолжались и 8 июля. В результате было потоплено 2 тяжелых крейсера и 2 эсминца, повреждены 3 крейсера и 11 транспортов. (По официальным сообщениям американского ВМФ, потоплены эсминец и транспорт, поврежден эсминец.) Командующий 11-м воздушным флотом 7 августа перешел из Тиниана в Рабаул для непосредственного руководства операциями на данном направлении.

Адмирал Ямамото, главнокомандующий Объединенным флотом, который в то время находился во Внутреннем Японском море, учитывая серьезность положения, принял решение сосредоточить большую часть своих надводных сил для решительного удара на направлении Соломоновых о-вов и разгромить противника. 7 августа Объединенному флоту было приказано изготовиться к выходу. Адмирал Ямамото принимал во внимание и то обстоятельство, что операция на направлении Соломоновых о-вов в значительной мере будет зависеть от активности базовой авиации, и поэтому отдал распоряжение командующему 11-м воздушным флотом принять на себя руководство боевыми действиями всех частей и соединений флота на юго-восточном направлении.

Главные силы Объединенного флота решено было сосредоточить в районе севернее Гуадалканала с целью поддержки сухопутных войск. 2-й флот (передовой отряд, командующий вице-адмирал Кондо), 11-й, 3-й флот (командующий вице-адмирал Маса), 16-й и флагманский корабль — линейный корабль «Ямато» 17 августа соответственно вышли через западный проход Внутреннего Японского моря и взяли курс на юг. В состав Объединенного флота были введены также 7-й и 3-й отряды миноносцев, которые ранее действовали в Индийском океане.

Задача 17-й армии состояла в захвате Порт-Морсби, и участие ее в операциях против Соломоновых о-вов не

планировалось. Однако командующий 17-й армией, получив сообщение о высадке противника на Гуадалканал, понял необходимость оказания срочной поддержки флоту. Но в его распоряжении, кроме отряда Южных морей, предназначенного к высадке на Новую Гвинею, других сил, которые можно было бы немедленно использовать, не имелось. Поэтому он распорядился срочно перебросить из Палау в Рабаул 35-ю пехотную бригаду.

Таким образом, из-за непредвиденной высадки противника на Гуадалканал высадка отряда Южных морей на Новую Гвинею была отложена, а сосредоточенные здесь ранее армейские и морские части последовательно перенацеливались на направление Соломоновых о-вов.

Командующий войсками противника в южной зоне Тихого океана генерал-лейтенант Гормли быстро изменил свой замысел. В качестве контрмеры против критического для американцев положения на Новой Гвинее, создавшегося в результате высадки 20 июля в Басаву передового отряда Йокояма, он решительно осуществил высадку на Тулаги и Гуадалканал. В результате тактическая инициатива постепенно перешла в руки союзников.

3. Оценка обстановки и принятие мер Ставкой

Высадка американских войск на Гуадалканал явилась для Ставки полной неожиданностью. Особенно неосведомленным оказалось армейское командование. Его представители в Ставке даже не знали, где находится Гуадалканал, и после высадки десанта противника впервые услышали, что на острове находились части военно-морского флота Японии¹.

¹ Хаттори приводит характерный факт, свидетельствующий об отсутствии не только тесного взаимодействия между армией и флотом в совместном руководстве военными действиями, но и элементарной взаимной информации. Вторая мировая война богата примерами отсутствия взаимодействия между представителями видов вооруженных сил и родов войск, в частности между армией и флотом. В ряде подобных случаев дело доходило до нанесения ударов по своим силам.

В Ставке не рассчитывали, что контрнаступление американцев начнется так быстро — в августе 1942 года. Преобладало мнение, что они начнут его где-то после первой половины 1943 года. Особенно укоренилось это мнение среди армейского руководства, которое многого не знало в отношении истинного смысла поражения у Мидуэя. К тому же многие еще помнили огромные успехи Перл-Харбора в самом начале войны.

В это время от 17-й армии и 8-го флота пришли первые сообщения о высадке американских войск на Гуадалканал и Тулаги. Содержание сообщений было несколько расплывчатым и походило на обычное телеграфное донесение с передовой линии фронта. Тем не менее оценка обстановки Ставкой по состоянию на 7 августа (непосредственно после высадки противника) в общих чертах сводилась к следующему:

1. Судя по большому объему радиообмена за последнее время, а также по тому, что с августа число налетов авиации на направлении Тулаги резко возросло, можно предположить, что в ближайшее время противник перейдет к активным действиям. Однако если исходить из общей обстановки и наличного числа авианосных сил, которыми располагает противник, можно считать, что предполагаемое контрнаступление не выйдет за рамки высадки с разведывательными целями.

2. Если данная высадка и является началом контрнаступления противника, все равно он к нему еще не подготовлен, и нашим сухопутным и морским силам нетрудно будет отвоевать эти два острова. В первую очередь и немедленно надлежит отбить Гуадалканал, поскольку противник, используя имеющийся здесь аэродром, в значительной мере усложнит последующие операции японских войск.

Исходя из приведенной выше оценки обстановки, военный отдел Ставки отдал распоряжение отряду Икки передислоцироваться с о. Гуам на о. Трук и поступить в распоряжение 17-й армии, а отдельному отряду Аоба (4-й пехотный полк 2-й дивизии) вновь возвратиться в распоряжение 17-й армии (ранее этот отряд был переподчинен 14-й армии).

13 августа в Ставке было выработано и передано главнокомандующему Объединенным флотом и командующему 17-й армией «Центральное соглашение между армией и флотом о боевых действиях на направлении восточная часть Новой Гвинеи — Соломоновы о-ва». Содержание соглашения:

1. Цель операции.

Быстро захватить Порт-Морсби и, воспользовавшись результатами морского боя у Соломоновых о-вов, совместными усилиями армии и флота вновь овладеть их важными районами.

2. Состав сил.

От армии: 17-я армия (отряд Южных морей, 41-й пехотный полк, отдельный отряд Икки, 35-я пехотная бригада, отдельный отряд Аоба — всего около 13 батальонов).

От военно-морского флота: основной состав 8-го флота и 11-го воздушного флота, находившиеся на юго-восточном фронте; главные силы Объединенного флота (в основном части 2-го и 3-го флотов).

3. Сущность операции:

а) В соответствии с общим планом операция по захвату Порт-Морсби должна быть осуществлена в кратчайшие сроки;

б) Часть войск 17-й армии, готовая к быстрому выступлению, во взаимодействии с ВМФ уничтожит силы противника на Гуадалканале и отвоюет важные объекты на острове, прежде всего аэродромы. Затем быстро овладеет Тулаги;

в) В период проведения названных операций и после них осуществляются также операции по очистке от противника районов Лаби и Самара на Новой Гвинее.

Таким образом, сущность замысла состояла в параллельном проведении операций — в восточной части Новой Гвинеи и в направлении Соломоновых о-вов.

Противник, проявляя активность, продолжал последовательно наращивать силы на направлении Гуадалканала. 17 августа он внезапно произвел высадку с двух подводных лодок на о. Макин (о-ва Гилберта).

Главнокомандующий Объединенным флотом отдал приказ командующему 4-м флотом отвоевать Макин, произвести захват о. Науру и о. Ошен и развернуть свои силы

для действий на направлении центральной части Тихого океана. Части противника, высадившиеся на Макин, разрушив все наши сооружения и укрепления, покинули его. В связи с этим части 4-го флота вновь захватили Макин и создали на нем необходимые укрепления. Между тем военная обстановка на направлении Гуадалканала по-прежнему считалась сложной.

4. Наступление отряда Икки. Второй морской бой у Соломоновых о-вов

Командующий 17-й армией, воспользовавшись тем, что противник не завершил захвата Гуадалканала, решил во взаимодействии с ВМФ немедленно отвоевать его. Проведение этой операции он поручил отдельному отряду Икки, находящемуся на о. Трук.

Первый эшелон отряда Икки на шести эсминцах вышел с о. Трук в направлении Гуадалканала. Ранее высадившийся здесь противник численностью до 2 тыс. человек начал постепенно отходить к Тулаги. В это время было получено сообщение, что цель высадки американских войск на Гуадалканал заключалась лишь в разрушении аэродрома. Помня об этом, первый эшелон отряда Икки в полночь 18 августа высадился на мыс Таиву. Не дожидаясь подхода частей второго эшелона, он продвинулся на запад и начал подготовку к атаке противника в районе аэродрома. Ночью 17 августа к Гуадалканалу был срочно доставлен 5-й специальный штурмовой отряд Йокосука. Этот отряд высадился в Тассафаронге и установил связь с находящимися там частями флота.

Передовые части отряда Икки ночью 20 августа атаковали американские войска на водном рубеже р. Тенару, что восточнее аэродрома на Гуадалканале. 21-го числа во второй половине дня противник значительными силами перешел в контратаку, в результате которой общая часть первого эшелона отряда, включая командира, погибла в бою, а оставшиеся (более 100 человек) отступили к мысу Таиву. Удерживая этот район, они ждали подхода частей своего второго эшелона.

Таким образом, первая атака наземными силами кончилась безрезультатно. Уже с 20 августа противник начал пользоваться аэродромом на Гуадалканале.

К вечеру 21 августа в штабе армейских и морских сил в Рабауле стало известно, что атака первого эшелона отряда Икки окончилась неудачей; 23 августа все виды связи с отрядом были прерваны. Требовалось срочно усилить наземные части, однако, учитывая активную деятельность противника на море, пришлось отложить отправку второго эшелона отряда Икки до 24 августа. На сей раз оставшиеся части отряда Икки и 35-я пехотная бригада под командованием генерал-майора Кавагути были посажены на транспорты у Трука и ждали отправки для высадки на Гуадалканал. Отправку предполагалось осуществить при поддержке главных сил Объединенного флота. Получив сообщение о высадке американских войск на Гуадалканал, Объединенный флот вышел из Внутреннего Японского моря в сторону Южных морей и 23 августа силами 2-го и 3-го флотов выдвинулся в район, находящийся в 200—400 милях к северу от Соломоновых о-вов. Транспорты с частями второго эшелона отряда Икки на борту в это время подверглись налету авиации в 350 милях к северу от Гуадалканала. Стало очевидно, что противник намеревался уничтожить десант, используя базовую авиацию Гуадалканала и силы, находившиеся в водном районе юго-восточнее Соломоновых о-вов. По этой причине главнокомандующий Объединенным флотом отложил высадку оставшихся частей отряда Икки до 25 августа. 24 августа он отдал приказ всеми морскими и воздушными силами Объединенного флота произвести поиск и уничтожение сил противника в море и подавить его воздушные силы в базах. Отряду Кавагути, находившемуся на транспортах у Трука, было приказано, используя обстановку, высадиться на Гуадалканал 28 августа. 3-й флот, ведя поиск противника, 24 августа 1942 года обнаружил его оперативное соединение в районе к югу от о. Стюарт и немедленно начал атаку. Первый налет штурмовой авиации позволил вырвать инициативу у американских авианосцев, два из которых получили повреждения. 2-й флот, взаимодействуя с 3-м, рассчитывал раз-

вить успех, но противник уклонился от боя. Преследование отложили по причине ограниченного запаса топлива.

В это время легкий авианосец «Рюдзё» из 2-го флота, действовавший самостоятельно, после 13 час. подвергся непрерывным атакам противника и в 18 час. был потоплен. 2-й отряд миноносцев, конвоировавший отдельный отряд Икки, также понес потери и вынужден был отойти в северо-западном направлении. Этот бой Ставка назвала вторым морским боем у Соломоновых о-вов и объявила, что в нем один авианосец противника получил тяжелые, а другой — средние повреждения. Один линейный корабль также получил повреждения. (По официальным данным американцев, тяжелый авианосец «Энтерпрайз» получил тяжелые повреждения.)

Боевого успеха, полученного во втором морском бою, оказалось недостаточно для решительного проведения 25 августа высадки десантного отряда Икки. Главнокомандующий Объединенным флотом 24 августа приказал силам охранения второго эшелона отряда Икки произвести артиллерийский обстрел аэродрома на Гуадалканал. Ночью пять эсминцев обстреляли аэродром, однако подавить авиацию противника не удалось, и транспорты с десантом с 6 час. утра до полудня 25 августа непрерывно подвергались налетам с аэродрома Гуадалканала. Десант продолжал нести потери и не мог произвести высадку на берег.

Учитывая сложившуюся обстановку, главнокомандующий Объединенным флотом был вынужден отказаться от высадки на Гуадалканал до тех пор, пока не придет подкрепление в авиации, что даст возможность завоевать господство в воздухе. Однако в целях оказания срочной помощи тем, кто уже находился на острове, было решено направить туда армейские части «мышинными способами», т. е. использовать малые быстроходные корабли, способные уклониться от авиации противника. Транспортировка осуществлялась главным образом эскадренными миноносцами под покровом ночи. Так были переброшены части 2-го эшелона отряда Икки на о. Шортленд (южнее о. Бугенвиль), а главные силы отряда Кавагути были возвращены в Рабаул и там высажены с расчетом на то, что впоследствии их высадят на Гуадалканал.

Армейское командование относилось отрицательно к переброскам на миноносцах: при этом значительно сокращались вооружение и снабжение десантных частей, которые высаживались без тяжелого оружия и важных предметов снабжения. Фактически при таком способе переброски войска высаживались лишь с легким вооружением. Тем не менее 28 августа началась переброска на миноносцах части отряда Кавагути.

5. Попытка наступления ВМФ в заливе Милн

24 августа, когда происходил второй морской бой у Соломоновых о-вов, из Рабаула вышел десантный отряд для высадки в Лаби и Самарай на юго-восточной оконечности Новой Гвинеи.

Это наступление осуществлялось в соответствии с директивой Ставки от 28 июля и «Соглашением армии и флота» от 31 июля. Цель наступления — овладеть авиабазой, которую надлежало использовать для оказания частичной поддержки при наступлении с моря на Порт-Морсби, а затем, после захвата Порт-Морсби, — образовать один из флангов оборонительной линии в восточной части Новой Гвинеи.

Суть плана заключалась в следующем: группа захвата под командованием контр-адмирала Мацуяма на двух транспортах (810 человек морской пехоты и 360 человек отряда аэродромного строительства) под охраной 18-й дивизии кораблей (два легких крейсера, пять эсминцев, две подводные лодки) 24 августа утром выходит из Рабаула и на следующий день высаживает 1-й эшелон, затем спешно перебрасывает на кораблях части усиления (около 770 человек). Авиация осуществляет барражирование над районом перехода и высадки; отряд морской пехоты (около 350 человек), находящийся в Буне, на малых плавсредствах высаживается на северном побережье Новой Гвинеи к северу от Лаби, продвигается к Лаби и овладевает им, после чего спешно подготавливает аэродром к действию.

25 августа во второй половине дня вышедшая из Рабаула группа захвата подверглась нападению более десяти истребителей-бомбардировщиков. Несмотря на это, ночью того же дня она ворвалась на якорную стоянку в северной части залива Милн и начала высадку. 26 августа утром в результате повторного налета авиации группа потеряла более половины боеприпасов и продовольствия, с таким трудом переброшенных на берег. Тем не менее части первого эшелона продолжали высадку и после ее завершения перешли в наступление. Воздушные налеты, заросли и болота джунглей, ночной мрак — все это сильно затрудняло продвижение вперед. Ночью 29 августа отряд поддержки морской пехоты на эсминцах и катерах произвел высадку к востоку от Лаби и, соединившись с частями первого эшелона, перешел в наступление. На рассвете 31 августа наступающие части подошли к аэродрому, но, встретив здесь сильный огонь, после нескольких часов ожесточенного боя вынуждены были отступить.

Противник, используя десантные суда, начал высадку своих войск, что создало угрозу тылу японских десантников. В этих условиях командующий 8-м флотом решил отложить возобновление наступления до окончания первой фазы операции на направлении Соломоновых о-вов; он приказал приостановить операцию по захвату Лаби и отвести десантные части. Отряд морской пехоты на крейсерах и сторожевых катерах ночью 5 сентября покинул Милн и вернулся в Рабаул.

Таким образом, действия в заливе Милн, которые осуществлялись как часть операции на направлении Соломоновых о-вов, закончились в короткий срок полным провалом.

6. Решения Ставки и наступление отдельного отряда Кавагути

В Ставке еще не было известно о провале в конце августа попытки захватить Лаби. Однако начали поступать сообщения о безуспешности высадки отдельных отрядов Икки и Кавагути на Гуадалканал. Стало оче-

видным, что противник своими морскими и воздушными силами не только препятствует японским перевозкам подкреплений на Гуадалканал, но и наращивает доставку своих сил на этот остров. В Ставке стали понимать, что оценка положения японских войск в момент высадки противника на Гуадалканал была слишком оптимистичной. Из всего этого следовало, что провести одновременно операции по захвату Гуадалканала и Порт-Морсби невозможно. 28 августа Ставка сообщила командующему 17-й армией свое мнение: «Стремительное наступление отряда Южных морей в районе южного подножья хребта Оуэн-Стэнли следует приостановить». Затем Ставка изменила «Центральное соглашение армии и флота относительно операций на юго-восточном направлении». 31 августа по этому поводу была издана директива:

1. Военно-морской флот свои главные силы выделяет для действий на направлении Соломоновых о-вов; армия и флот совместными усилиями уничтожают имеющиеся на Гуадалканале силы противника и занимают важные объекты на острове, в первую очередь аэродромы. Затем переходят в наступление на Тулаги.

2. В ходе названных действий захватить аэродром Лаби.

3. После завершения операции по захвату Соломоновых о-вов перенацелить силы на направление Новой Гвинеи. Воздушным силам подавить дислоцирующую здесь авиацию противника; частям, наступающим по суше, продвигаться от Кокоды на юг и совместно с частями, действующими с моря и заранее высадившимися в районе Порт-Морсби, захватить аэродромный узел в этом районе.

Командованием ВМФ были приняты меры к переброске одного отряда базовой авиации с юго-западного направления на юго-восточное для действий в восточной части Новой Гвинеи, а также к срочному сосредоточению здесь максимально возможного числа подводных лодок.

Армейское командование по получении директивы от 29 августа ввело в состав 17-й армии 2-ю дивизию, которую ранее предполагалось использовать на Гуадалканале, а затем — в операции по захвату Порт-Морсби. В со-

ответствии с новым решением в операции на юго-восточном направлении главное место отводилось захвату Гуадалканала, и решение этой задачи возлагалось в основном на отдельный отряд Кавагути.

Как уже говорилось, перевозка первой партии отряда Кавагути на эскадренных миноносцах была намечена на 28 августа. Однако начало переброски оказалось не совсем удачным, поскольку она производилась без предварительного подавления авиации противника, вследствие чего четыре эсминца были потеряны. Однако начиная с 29 августа перевозки проходили сравнительно гладко, и к 4 сентября высадка на мыс Таиву основных сил отряда Кавагути, 2-го эшелона отряда Икки и батальона отряда Аоба успешно закончилась.

Значительные переброски войск на эсминцах осуществлялись также с о. Бугенвиль. В частности, 5 сентября утром на северо-западной оконечности Гуадалканала был высажен батальон отряда Кавагути, который на переходе был сильно потрепан штормом и авиацией противника.

По состоянию на 6 сентября Кавагути имел в своем распоряжении четыре пехотных батальона и батарею восточнее аэродрома, а также батальон западнее аэродрома (район мыса Таиву). Атака с охватом флангов противника с востока и запада была назначена на 12 сентября.

Между тем 8 сентября противник начал высадку десанта с четырех транспортов на восточной стороне мыса Таиву и, по существу, стал угрожать с тыла отряду Кавагути, пытавшемуся любыми средствами овладеть аэродромом, и командующий 17-й армией выделил ему в поддержку отряд Аоба, который вышел из Рабаула и высадился в Каминбо западней аэродрома.

Отряд Кавагути с большими трудностями продвигался в джунглях и готовился к атаке. Объединенный флот находился в готовности поддержать его. Задачи флота были таковы:

1. Всеми силами базовой авиации юго-восточного направления атаковать имеющиеся на Гуадалканале войска противника, препятствовать подвозу подкрепления и отсекать пути отхода.

2. Двумя кораблями завлечь маневренные силы противника и уничтожить их силами 2-го и 3-го флотов.

3. Подводным лодкам пресекать сообщения противника.

4. Отряду эскадренных миноносцев 8-го флота ночью 12 сентября ворваться на якорную стоянку Гуадалканала, атаковать корабли противника и обстрелять береговые объекты.

Ночью 12 сентября главные силы отряда Кавагути подошли к исходному рубежу для наступления и начали атаки, однако из-за незнания местности и недостаточной подготовки ворваться 13 сентября утром на позиции противника им не удалось. Американцы частью своих сил перешли в контрнаступление. Наши части, наступающие с западной стороны, к 13 сентября также не достигли позиций противника.

В Рабауле и на 8-м флоте после 12 сентября связь с отрядом Кавагути была потеряна, обстановка оказалась неясной; в этих условиях его отряд все еще не получал подкрепления в соответствии с ранее намеченным планом. Силы противника на море не были обнаружены, и выделенные два корабля поиск прекратили. 14 сентября обстановка прояснилась, четыре эсминца поддержки ворвались на якорную стоянку Лунга, а семь эсминцев перебросили в Калимбо второй эшелон отряда Аоба. Тем не менее к 14 сентября стали проявляться признаки провала наступления на Гуадалканал. Командир отряда Кавагути решил отвести оставшиеся подразделения, и 15 сентября ему удалось сосредоточить их на левом берегу р. Лунга. Затем он перевел их в район западнее р. Матаникау, а отсюда через перевал Оустэн стал двигаться в южном направлении. Это было первое отступление японской армии с начала войны в Восточной Азии. Из 6200 человек, участвовавших в высадке на Гуадалканал, 1200 погибло.

Когда стало известно, что наступление на Гуадалканал потерпело неудачу, командование 8-го флота и 17-й армии провело совещание, на котором было решено перебросить на Гуадалканал для усиления 2-ю дивизию и примерно в середине октября при поддержке морской

авиации возобновить наступление с целью захвата острова.

Ставка решила также произвести усиление Юго-Восточного фронта; директивой от 17 сентября 38-я дивизия, действовавшая в Голландской Индии, перебрасывалась на юго-восточное направление, а 17-я армия усиливалась частями Квантунской армии, Экспедиционной армии в Китае, Южного фронта и из метрополии.

Получив такое подкрепление, командующий 17-й армией в конце сентября разработал план ведения операций для всего юго-восточного направления. Им планировалось, объединив силы, одним ударом захватить Гуадалканал, быстро овладеть Лаби и Порт-Морсби и установить оборонительный рубеж юго-восточного направления по линии, соединяющей эти три пункта. Ключевым из них являлся Гуадалканал, поэтому основное внимание уделялось наступлению 2-й дивизии, намеченному на октябрь.

7. Отступление отряда Южных морей

Отряд Южных морей к 5 сентября вышел на вершину хребта Оуэн-Стэнли на высоте более 2 тыс. м. Одновременно продолжалась переброска войск из Рабула. 2—3 сентября в районе Басавуа была закончена высадка тыловых частей отряда. 12 сентября отряд Южных морей вышел к пункту Иорибай (в 50 км северо-восточнее Порт-Морсби) и, разбив примерно равного по силе противника, 16 сентября овладел этим пунктом.

Создаваясь на Соломоновых о-вах обстановка и положение противника на Новой Гвинее вынудили изменить планы 17-й армии. Наступление на Лаби провалилось; противник наращивал силы и к концу августа имел в районе Лаби австралийский батальон, в Порт-Морсби — 2-ю австралийскую дивизию численностью до 10 тыс. человек и американские войска численностью 1—2 тыс. человек. Находившаяся в этих районах авиация насчитывала 30—40 самолетов. Таким образом, противник, имея превосходство на суше и в воздухе, усилил давление из Порт-Морсби и, преследуя отходившие части отряда Южных



Японский армейский радист.

морей, с середины октября начал наступление на позиции наших войск, расположенных на горной цепи Оуэн-Стэнли. К концу октября наши войска вынуждены были оставить эти позиции. Потеря их повлекла за собой новое, еще более быстрое отступление отряда Южных морей, и уже ни в Ислабе, ни в Кокоде невозможно было сдержать наступающего противника. В конце октября отряд Южных морей своими главными силами занял оборонительные позиции в районе Ойба (между Кокода и р. Кумси). Оборону на этом рубеже усилил 41-й пехотный полк.

8. Подготовка к наступлению 2-й дивизии. Ночной бой у о. Саво

Главные силы 2-й дивизии 17-й армии в составе штаба дивизии, 3-го батальона 16-го пехотного полка, 29-го пехотного полка, батареи дивизионной артиллерии, 20-го отдельного дивизиона горной артиллерии и 2-го инженерного полка в период с 3 по 9 октября на эскадренных миноносцах подошли к Гуадалканалу.

Командующий армией решил лично руководить действиями и с этой целью перенес свой командный пункт на эскадренный миноносец, который 9 октября также подошел к о. Гуадалканал. Вскоре он понял, что обстановка на острове значительно сложнее, чем можно было предполагать, находясь в Рабауле. Силы отрядов Кавагути и Икки значительно уменьшились, а район левого берега р. Матаникау, откуда предполагалось вести артиллерий-

ский обстрел аэродрома, оказался в руках противника. Из предметов снабжения поступила лишь половина того, что планировалось доставить на транспортах. Силы 2-й дивизии вместе с отрядом Аоба насчитывали около 5 батальонов, а орудий было всего 18.

Учитывая сложившуюся обстановку, командующий 17-й армией пересмотрел план подготовки наступления и после прибытия пополнения и снабжения 2-й дивизии 13 октября отдал приказ ее главными силами обойти высоту Остен, из района, что на правом берегу р. Лунга, повернуть на север и внезапно атаковать аэродром. Подготовку операции завершить к 20 октября.

Была достигнута договоренность с командованием Объединенного флота о переброске в середине октября на транспортах всех видов пополнения и предметов снабжения. В целях обеспечения перехода транспортов морская авиация с начала октября непрерывно подвергала бомбардировкам объекты противника на Гуадалканале и добилась известных успехов. Кроме того, на о. Бугенвиль спешно начали строить аэродром Буин. Здесь должны были базироваться самолеты, обеспечивающие переход конвоев и господство в воздухе над Гуадалканалом. Строительство аэродрома могло быть завершено не ранее 7 октября, поэтому переход был отложен до 15 октября. Несколько раньше — 11 октября было намечено на двух крейсерах и шести эсминцах доставить на берег в Тассифаронге боевые силы и снаряжение 2-й дивизии.

8-й флот с целью обеспечения перевозок запланировал подавление авиации противника на аэродромах Гуадалканала корабельной артиллерией. Для этого была выделена 6-я дивизия крейсеров (три крейсера) и два эсминца. 11 октября в 21 час 48 мин. они подошли к точке в восьми милях северо-восточное о. Саво, где неожиданно подверглись обстрелу со стороны вражеских кораблей. Завязался встречный бой. Инициатива была на стороне противника, кроме того, здесь он впервые применил корабельные радиолокационные системы управления стрельбой, и в результате первые же снаряды накрыли цель. Наша сторона понесла потери — среднее повреждение флагманского корабля крейсера «Аоба», потопле-

ние крейсера и эсминца. У противника — потоплены крейсер и эсминец, тяжело поврежден крейсер. (По официальным американским данным, потоплен эсминец, повреждены крейсер и эсминец.) Во время этого боя конвой успешно завершил разгрузку в Тассафаронге. В Ставке этот бой получил название «ночной бой у о. Саво».

Для обеспечения дальнейших перебросок и артиллерийской поддержки десанта от Объединенного флота выделялись такие силы: 13 октября — 3-я дивизия линкоров (два линейных корабля), 14 октября — два крейсера 8-го флота, 15 октября — 5-я дивизия крейсеров (два крейсера); этим кораблям ставилась задача вести артиллерийский обстрел аэродрома на Гуадалканале. 2-й и 3-й флоты имели задачу препятствовать доставке подкрепления противнику, обнаруживать и уничтожать его корабли. 11-й воздушный флот обеспечивал с воздуха переход конвоя и вел борьбу с авиацией противника на Гуадалканале.

13 октября шесть быстроходных транспортов под прикрытием 4-й эскадры эсминцев вышли из порта на о. Шортленд и начали движение на юг севернее о. Исабель. В этот день противник тоже активизировал свою деятельность: в 190 и 260 милях к юго-юго-востоку от о. Гуадалканал были обнаружены два отряда его кораблей во главе с авианосцами и такой же отряд в 190 милях к юго-востоку от Гуадалканала. Нашей морской авиации удалось подавить авиацию противника на аэродромах Гуадалканала.

3-я дивизия линкоров (линейные корабли «Конго», «Харуна» и другие) 11 октября в 23 час. 30 мин. подошла к о. Гуадалканал, ворвалась в залив Лунга и за 1 час 10 мин. выпустила по аэродромам 918 снарядов из 350-мм орудий.

14 октября в соответствии с выработанным планом два крейсера 8-го флота вновь произвели обстрел аэродромов. Караван транспортов за это время завершил переход, в 22 час. вошел на якорную стоянку Тассафаронга и начал высадку. На утро следующего дня самолеты противника произвели ряд налетов, в результате которых к середине дня сильные повреждения получили три транспорта.

Тем не менее на берег успели высадиться 16-й полк 2-й дивизии и 230-й полк 38-й дивизии с боеприпасами и продовольствием. Неразгружившиеся транспорты ушли на север, чтобы с наступлением темноты вернуться в бухту и продолжить выгрузку.

Днем 15 октября 3-й флот атаковал две группы кораблей противника к юго-востоку от о. Сан-Кристоваль. В ходе атаки был потоплен крейсер, а другой крейсер и два транспорта получили повреждения. (По официальным американским данным, ко дну пошел один эсминец.)

С наступлением темноты 15 октября два крейсера 5-й дивизии в соответствии с разработанным планом начали артиллерийский обстрел аэродрома на Гуадалканале. Однако три транспорта, которые предполагали разгрузиться в бухте Тассафаронг, из-за плохой связи не могли решить задачу и вновь ушли в порт на о. Шортленд. Таким образом, перевозка, поддерживаемая всеми силами Объединенного флота, до конца не была завершена. Более того, 17 октября днем противник своими эсминцами и авиацией подверг обстрелу и бомбардировке пункты высадки наших войск, в результате чего успешно выгруженные боеприпасы и продовольствие большей частью были уничтожены.

17 октября Объединенный флот на трех транспортах и 13 эсминцах завершил переброску оставшихся частей и военных материалов на Гуадалканал. На этом, собственно, и кончилась переброска войск 2-й дивизии, в которой всего было использовано (включая одновременные перевозки предметов снабжения для отряда Кавагути) 6 транспортов, 11 крейсеров и 121 корабль класса эсминцев и ниже.

Командующий 17-й армией не был удовлетворен результатами переброски войск на кораблях. Но, имея в своем распоряжении прибывшие на Гуадалканал части и помня, что всякая отсрочка наступления дает противнику лишнюю возможность укрепиться, он 15 октября отдал 2-й дивизии приказ на наступление. В полдень 16 октября она начала движение по дороге через джунгли к верховью р. Лунга. Марш проходил в чрезвычайно трудных условиях. Все приходилось нести на себе; горные

орудия по дороге пришлось оставить. К исходу дня 19 октября был наконец достигнут намеченный рубеж. Здесь вопреки предположениям правый берег р. Лунга оказался чрезвычайно крутым, что должно было задержать продвижение. В связи с этим командующий 17-й армией перенес день начала наступления на 22 октября. Части, находившиеся на левом фланге 2-й дивизии (в основном артиллерийский отряд Сумиёси), поступали в непосредственное подчинение армии.

9. Провал второго общего наступления

В соответствии с приказом по армии 2-я дивизия утром 21 октября возобновила наступление. Однако сложный рельеф местности препятствовал быстрому продвижению. По решению командующего армией атака была отложена вначале до 23 октября, а затем до 17 час. 24 октября.

Первым препятствием, с которым встретилась дивизия, оказался проливной дождь. Действовать ночью в джунглях было совершенно невозможно. Части обоих флангов, дождавшись прекращения дождя, ворвались в расположение позиций противника. Однако результаты атаки оказались менее чем скромными.

Командир дивизии бросил резервные части на левый фланг и 25 октября предпринял новую атаку, но эта атака также кончилась провалом. В ходе ее были убиты генерал-майор Насу и оба командира полков.

Один из отрядов предпринял попытку высадиться на мысе Коли, но безуспешно. Теперь уже ни армия, ни дивизия не могли изыскать способы оживления военной обстановки. Командующий 17-й армией 26 октября, используя новые подкрепления, решил возобновить наступление и отдал приказ 2-й дивизии сосредоточиться в верховье р. Лунга. Таким образом, общее наступление 2-й дивизии, в котором отразились все усилия японской армии, окончилось неудачей.

Японский военно-морской флот упустил момент, когда во втором бою у Соломоновых о-вов и в бою у о. Саво

морские силы противника были значительно ослаблены. Теперь он возлагал надежды на успех общего наступления 2-й дивизии и находился в полной готовности оказать помощь в переброске на быстроходных транспортах подкрепления. Но поскольку начало наступления на суше последовательно откладывалось, стали опасаться за нехватку горючего для кораблей.

24 октября в 21 час 8-й флот получил ошибочные сведения о захвате аэродрома на Гуадалканале, в связи с чем утром 25 октября вышел в море с расчетом ворваться в залив Лунга. При подходе к намеченному району флот подвергся налету авиации. В результате один эсминец был потоплен, а другой получил повреждение. Вторжение в залив Лунга было отложено.

В то же время главные силы Объединенного флота, которые начали движение 24 октября, 25 октября пришли в боевое соприкосновение с противником, но обнаружить его основные силы не удалось. Объединенный флот взял курс на север, и только 26 октября утром были обнаружены три группы вражеских кораблей, в каждой из которых имелся авианосец. Начался бой. В 5 час. 40 мин. авианосец «Дзуйхо» подвергся атаке бомбардировщиков противника, из-за чего взлет и посадка на авианосце стали невозможны. С нашей стороны в 7 час. 10 мин. также были предприняты три атаки, после которых противник потерял три авианосца, линейный корабль, крейсер и эсминец. (По официальным американским данным, были потоплены авианосец «Хорнет» и эсминец, повреждены авианосец, линейный корабль, крейсер и эсминец.) Потери нашей стороны: повреждены авианосец, крейсер и эсминец. Ставка назвала эту операцию «морской бой в южной части Тихого океана». Особенностью ее является большой боевой успех наших сил с весьма незначительным уроном (не было потеряно ни одного корабля).

Провал наступления 2-й дивизии был тяжелым ударом. В конце октября Ставка, оценивая общую обстановку, наметила соответствующие мероприятия для юго-восточного направления.

Контр наступления противника следует ждать с направлений Китая, Индийского океана, южной, юго-вос-

точной и северо-восточной частей Тихого океана. Деятельность американской авиации, находящейся в Китае, будет в значительной степени ограничена из-за состояния баз и затруднений в снабжении материальной частью и горючим; в силу этого наступление в широком масштабе с данного направления маловероятно. Наступление крупными силами со стороны Алеутских о-вов по условиям погоды возможно только в марте, апреле, мае, сентябре и октябре. Таким образом, для контрнаступления против Японии США располагают наибольшими возможностями в южной части Тихого океана, где они могут выдвинуть и развернуть крупные силы, используя базы в Австралии и на многочисленных островах между Америкой и Австралией. С этого направления американские силы будут стремиться отвоевать захваченные нами районы, овладеть островами Южных морей и нанести удары своей авиацией по районам, богатым сырьевыми запасами. Вполне реальным можно считать, что в западной части Тихого океана противнику легко удастся создать угрозу нашему господству на море; он будет постепенно развертывать свои силы и организует основное контрнаступление на этом направлении. Следует также ожидать, что на юго-восточном направлении противник развернет свои силы для захвата важных стратегических пунктов еще до решительного сражения между Америкой и Японией.

Приведенная выше оценка обстановки в сравнении с предшествующей является более логичной. Тем не менее в результате значительного успеха, достигнутого в морском бою 26 октября в южной части Тихого океана, Ставка укрепила в мнении, что поворота во всей кампании можно достичь «еще одним нажимом». Ставка, в частности, считала, что ход событий можно изменить путем концентрированного и организованного использования 17-й армии, предварительно усилив ее по крайней мере артиллерией. Это решение Ставки было передано 17-й армии; вместе с ним был дан ряд распоряжений, направленных на форсирование захвата о. Гуадалканал. Находящуюся на переходе из Французского Индокитая на Гуам 21-ю отдельную смешанную бригаду (командир



Средний танк «Чи-Хе» (Тип 1) был дальнейшим развитием танка «Чи-Ха». Боевая масса — 17,2 т; вооружение — 47-мм пушка и два 7,7-мм пулемета; бронирование — 20—50 мм; экипаж — 5 чел.; скорость по шоссе — 44 км/ч; запас хода — 210 км. До конца войны была построена 601 машина этого типа.

генерал-майор Ямагата) как можно скорее доставить в Рабаул и подчинить 17-й армии. Форсировать переброску из Южного Китая 51-й дивизии (командир генерал-лейтенант Накано Эйко), которую также подчинить 17-й армии, и усилить ее другими необходимыми материальными средствами и личным составом.

Командующий 17-й армией после провала наступления 2-й дивизии на Гуадалканал сам разрабатывал план операции по захвату этого острова силами 2-й дивизии при форсированной высадке 38-й дивизии на мысе Коли. Однако в связи с упоминавшимся выше замыслом Ставки высадка 38-й дивизии на мысе Коли была отменена и произведена на направлении развертывания главных сил армии, а силы 2-й дивизии было решено сосредоточить в районе переправ на р. Матаникау.

10. Новая идея Ставки по захвату о. Гуадалканал. Создание 8-го фронта

К началу ноября обстановка в районе о. Гуадалканал начала ухудшаться; на суше войска вели попеременно оборонительно-наступательные бои. Господство в воздухе на Гуадалканале удерживалось авиацией противника (70—80 самолетов). Его наземные силы в составе примерно двух дивизий после 1 ноября были развернуты на морском побережье в западном направлении и стали вести активные контратаки.

Этим силам наша сторона могла противопоставить 2-ю дивизию и отдельные отряды Икки и Кавагути общей численностью 17—18 тыс. человек, причем эти части были основательно измотаны в предыдущих тяжелых боях. Американцы имели превосходство и в огневой мощи. Японская сторона по состоянию на 5 ноября располагала 46 орудиями (включая 12 зенитных пушек); боеприпасов было явно недостаточно. Из состава нашей авиации половина (три боевых отряда) находилась в распоряжении военно-морского флота. В воздушных боях за ряд предыдущих дней она понесла значительные потери, и в ее составе осталось всего лишь 55—70 истребителей, столько же штурмовиков, небольшое количество палубных бомбардировщиков и летающих лодок. В качестве баз приходилось использовать главным образом Рабаул и частично Буин. Из-за отсутствия промежуточных баз наносить систематические удары по противнику на Гуадалканале было невозможно.

В такой обстановке командующий 17-й армией приказал срочно перебросить на эсминцах на Гуадалканал 228-й пехотный полк 38-й дивизии (командир генерал-майор Ито) и подготовиться к отражению контрнаступления противника со стороны морского побережья. Фактически на Гуадалканале 2-я дивизия еще не завершила смену направления, и плацдарм высадки войск 17-й армии оказался в весьма опасном положении. Эта опасность была с трудом ликвидирована благодаря высадке отряда Ито. По плану командующего 17-й армией главные силы 38-й дивизии должны были быть переброшены на 11 транс-

портах на Гуадалканал и изготвиться к последующему наступлению.

Отряд транспортов, на которые были посажены главные силы 38-й дивизии и части непосредственного подчинения армии, под охраной 12 эсминцев 12 ноября отошел от о. Шортленд на о. Гуадалканал. В Объединенном флоте также были приняты соответствующие меры для обеспечения перехода отряда транспортов. Предусматривалось, что базовая авиация усилит налеты на Гуадалканал и обеспечит непосредственную охрану транспортов; 8-й флот будет осуществлять непосредственное охранение десанта на переходе, а с 13 ноября артиллерией тяжелых крейсеров вести огонь по аэродромам Гуадалкана; 2-й флот совместно с частью сил 3-го флота будут осуществлять общую поддержку и вступать в решительный бой с морскими силами противника.

Все части Объединенного флота начали действовать в соответствии с выработанным планом. Однако наиболее слабым звеном было то, что базовая авиация далеко не достигала требуемого количества, а из авианосцев остался всего один — остальные ушли в Японию для ремонта и пополнения после боев в южной части Тихого океана.

12 ноября ночью 11-я дивизия кораблей в составе двух линейных кораблей, легкого крейсера и 14 эсминцев ворвалась на якорную стоянку Лунга и вступила в бой с эскадрой противника, ядро которой составляли 9 крейсеров. В условиях плохой видимости бой приобрел ожесточенный характер, и, по существу, каждый корабль действовал самостоятельно. Противник потерял 5 тяжелых крейсеров, 2 крейсера ПВО, 8 эсминцев и торпедный катер; 2 тяжелых крейсера и эсминец получили повреждения. С нашей стороны были потеряны крейсер «Хизэй» и 2 эсминца. Задача по артиллерийскому обстрелу аэродрома противника решена не была.

Высадку отряда на о. Гуадалканал с транспортов предполагалось произвести ночью 13 ноября, но главнокомандующий Объединенным флотом приказал отложить ее на один день. Тем временем 3 крейсера и 4 эсминца из состава 8-го флота в соответствии с планом выпустили по

аэродрому на Гуадалканале около 1000 снарядов из 200-мм орудий.

14 ноября отряд транспортов, находясь в районе северо-западнее о. Рассел, подвергся последовательному налету 108 самолетов.

В результате из 11 транспортов 7 вышли из строя; из кораблей конвоя был потоплен эсминец, а 2 легких крейсера и эсминец получили повреждения. Тем не менее отряд продолжал движение.

Общая обстановка не позволяла ни на минуту откладывать бомбардировку аэродромов и проводку транспортов. По этой причине командующий 2-м флотом вице-адмирал Кондо, в распоряжении которого были линкор, 2 тяжелых крейсера, 2 легких крейсера и 9 эсминцев, днем 14 ноября направил свои силы на юг и вошел в зону досягаемости авиации противника. В 20 час. 10 мин. в районе о. Саво флот встретился с превосходящими силами противника (ядро его составляло несколько новых линейных кораблей) и решительно вступил с ним в бой. Благодаря умелому руководству боем флот нанес противнику значительные потери. Это дало возможность отряду транспортов (4 транспорта) пройти в бухту Тассафаронга и стать на якорь. Наша сторона потеряла два корабля.

Таким образом, часть отряда транспортов достигла Гуадалканала, и 15 ноября началась высадка под артиллерийским огнем, который велся непрерывно с 6 час. утра. В результате удалось высадить на берег лишь около 2 тыс. человек личного состава, выгрузить 260 ящиков снарядов для полевой и горной артиллерии и 1500 мешков риса.

Описанным выше боям Ставка дала общее название «третий морской бой у Соломоновых о-вов». В этом бою противник потерял восемь крейсеров, четыре-пять эсминцев; повреждения получили два линейных корабля, три крейсера, три-четыре эсминца. (По официальным американским данным, было потоплено три крейсера, семь эсминцев; повреждены — линейный корабль, два крейсера и четыре эсминца.) Потери с нашей стороны были таковы: два линейных корабля, тяжелый крейсер и три эсминца. Воздушные и морские бои за Гуадалканал были войной на истощение. Не имея прочной промышленной базы

и располагая невыгодным по сравнению с Америкой соотношением в кораблях и самолетах, японский военноморской флот с каждым днем стал испытывать все большие и большие трудности.

В то же время на Новогвинейском фронте, откуда отряд Южных морей предполагал нанести противнику удар, система нашей обороны неожиданно начала стремительно рушиться. Противник своими превосходящими силами в начале ноября оказывал сильный нажим на наш левый фланг с тыла, и путь отступления отряда Южных морей оказался отрезанным. С 10 ноября отряд начал отходить в северо-восточном направлении, и с этого дня его основные силы пропали без вести.

Неустойчивость положения на Юго-Восточном фронте к концу октября заставила Ставку еще раз признать серьезность обстановки. Для усиления операций на юго-восточном направлении, в которых главным считалось отвоевание Гуадалканала, необходимо было принять радикальные меры. Ставка пришла к заключению, что отражение американского контрнаступления на направлении Гуадалканала и установление превосходства над противником в южной части Тихого океана является условием создания предпосылки к завоеванию решительной победы. Ставка, допуская даже большие жертвы, решила усилить операции на юго-восточном направлении.

Первым мероприятием в этом направлении явилось укрепление руководства и усиление сухопутной авиации на этом направлении. 16 ноября Ставка объявила об организации 8-го фронта и введении в действие 18-й армии. 17-й армии с 26 ноября надлежало действовать только на направлении Соломоновых о-вов, а 18-й армии — на новогвинейском направлении. Обе армии были подчинены командующему 8-м фронтом. Новый боевой состав 17-й армии (командующий генерал-лейтенант Хякутакэ Сэйкити) большого отличия от прежнего не имел. В армию вошли 2, 38 и 51-я дивизии, 35-я бригада (отряд Кавагучи), отряд Икки и другие части непосредственного подчинения. 21-я отдельная смешанная бригада после 26 ноября поступала в подчинение командующего 8-м фронтом.

18-я армия (командующий генерал-лейтенант Адати Нидзюсан) фактически имела в своем распоряжении только отряд Южных морей и 41-й пехотный полк, расположенные в Буне.

16 ноября Ставка сначала ввела в состав 8-го фронта (командующий генерал-лейтенант Имамура Хитоси) 6-ю дивизию, 21-ю отдельную смешанную бригаду и 12-ю авиагруппу, 20 ноября — 5-й инженерный полк и три пехотных батальона 5-й дивизии, а также 65-ю бригаду, находящуюся на Филиппинах (ядро ее составлял 141-й пехотный полк). 27 ноября фронту была придана 6-я авиадивизия, вновь сформированная в метрополии (она включала 12-ю авиагруппу).

Второй задачей Ставка считала усиление авиации на юго-восточном направлении. В связи с этим началась усиленная отправка сюда армейских авиационных частей. Оперативный замысел состоял в следующем: армия и флот, тесно взаимодействуя, быстро подавляют авиацию противника на Соломоновых о-вах, затем одним броском доставляются войска и военные материалы и всеми наличными силами осуществляется захват Гуадалканала.

В соответствии с этим замыслом 15 ноября командующему 17-й армией был отдан следующий приказ: до подготовки всеобщего наступления взаимодействовать с флотом на направлении Соломоновых о-вов и Новой Гвинеи, удерживать захваченные позиции и готовиться к последующим операциям. 18 ноября Ставка выработала «Центральное соглашение армии и флота для ведения операций на направлении юго-восточной части Тихого океана». Это «Центральное соглашение» было передано командующему 8-м фронтом и главнокомандующему Объединенным флотом. Содержание его таково:

1. Цель операции — при тесном взаимодействии армии и флота овладеть Соломоновыми о-вами, удерживать позиции на Новой Гвинее и готовиться к последующим операциям.

2. Содержание операции по захвату Соломоновых о-вов.

Совместными усилиями армии и флота быстро оборудовать авиабазы на направлении Соломоновых о-вов, организовать и усилить оборону, особенно противоздушную,

на Гуадалканале; стремиться как можно быстрее захватить Тулаги и другие важные объекты в группе Соломоновых о-вов.

3. Содержание операций на новогвинейском направлении.

Совместными усилиями армии и флота удерживать операционные базы в районе Лаэ, Саламоа и Буна, обеспечить строительство аэродромов, активизировать действия и готовиться к последующим операциям. В этих целях немедленно захватить пункты Маданг и Вевак. Подготовка операций должна вестись с целью захвата Порт-Морсби, Лаби и о-вов Луизиада.

4. Содержание воздушных операций.

Состав сил: 110 самолетов 6-й авиационной дивизии и 135 самолетов 11-го воздушного флота. Морская авиация использует аэродромы Кавиенг, Рабаул и Буна, армейская — аэродромы Суруми, Лаэ, Саламоа и Вевак. На направлении Соломоновых о-вов армия и флот общими усилиями срочно оборудуют аэродромы; об их использовании соответствующие начальники договариваются на месте. Армейская авиация может временно использоваться и в интересах захвата Гуадалканала, но постоянная ее задача — действия на новогвинейском направлении. Авиация флота действует на направлении Соломоновых о-вов, но в определенные моменты может привлекаться для содействия армейской авиации на новогвинейском направлении.

План операции Ставки по захвату Гуадалканала в общих чертах был таков: к последней декаде декабря оборудовать авианосную базу на направлении Соломоновых о-вов; после этого должна начать действия морская и армейская авиация. В течение первой и второй декады января осуществить крупные переброски войск и военных материалов на Гуадалканал; в последней декаде января начать наступление на суше.

План Ставки вместе с «Центральным соглашением» был передан на места соответствующим командующим.

КООРДИНАЦИЯ НАЦИОНАЛЬНОГО ПОТЕНЦИАЛА И ВЕДЕНИЕ ВОЙНЫ

1. Торговый флот — ключ к руководству войной

Стало неоспоримым фактом, что именно торговый флот — ключ к ведению войны. В самом деле, боевые действия, которые велись на многочисленных островах, разбросанных по широким просторам океана, в вопросах пополнения и снабжения войск целиком и полностью зависели от торгового флота. Благодаря успешным операциям на южном направлении районы с природными ресурсами, которых так жаждала Япония, полностью оказались в наших руках. Был достигнут огромный успех в приобретении разработок нефти, каучука, олова, бокситов, что чрезвычайно важно для ведения войны. Проблема состояла в том, чтобы в кратчайшие сроки доставить эти ресурсы в метрополию и направить их на укрепление национального и военного потенциала. Таким образом, успех всецело зависел от наличия крупных грузовых судов.

Однако надежды на получение тоннажа, определенно-го как минимальный в начале войны, могли рухнуть при нарушении хотя бы одного из элементов, принятых при предварительных расчетах. Необходимо было предусмотреть потери судов в годы войны и возможность их мобилизации армией и военно-морским флотом. Этими факторами можно было в известной мере управлять, но до тех пор, пока инициатива ведения войны была в наших руках. По мере усиления контрнаступления противника они стали зависеть от отдельных изменений военной обстановки. Иными словами, для обеспечения развития военных операций требовалось все большее и большее число судов. Однако мобилизация судового состава армией и флотом ослабляла национальный, а следовательно, и военный потенциал. Получался замкнутый круг противоречий между военными операциями и судовым составом.

вом, с одной стороны, и между судовым составом и национальным потенциалом — с другой. Что касается Японии, которая находится в непосредственной зависимости от моря, то такие противоречия поистине могли привести ее к фатальному концу. Вот почему не будет преувеличением сказать, что на протяжении всей войны основой нашего военного руководства было приведение в соответствие возможностей торгового флота с потребностями военных операций.

Топливо (нефть) — также важный фактор, в значительной степени влияющий на потенциал страны. До войны предполагалось, что количество нефти, доставляемое в Японию из южных районов, будет составлять в первый год — 600 тыс., во второй — 2 млн, в третий — 4,5 млн кл. Если к этому добавить 8,4 млн кл, имеющихся в хранилищах, и последующую добычу естественной и выработку синтетической нефти в стране, то общего количества с трудом хватило бы на три года. Предполагалось, что наибольшие трудности в бензине будет испытывать авиация примерно к концу второго года войны.

Начальный период военных действий в южных районах был более чем успешным, добыча и переработка нефти на месте шла обычным порядком, и появилась надежда получить в первом году не 600 тыс., как предполагалось вначале, а 1,7 млн кл. Однако и здесь вопрос упирался в танкеры. К началу войны Япония имела танкеров общим тоннажем 380 тыс. т, но из этого количества около 270 тыс. т было передано военно-морскому флоту. Следовательно, нефть из южных районов могла перевозиться оставшимися танкерами (100 тыс. т) и вновь построенными. В то время производство нефти внутри страны было доведено до предела; пополнение запасов нефти являлось делом первостепенным. Обеспечение армии горючим, прежде всего авиационным, стало вызывать беспокойство. Все зависело от танкерного флота; надежды возлагались на то, что военно-морской флот высвободит танкеры по окончании начального периода войны.

2. Дебаты по поводу высвобождения танкеров ВМФ

Расчеты на то, что военно-морской флот высвободит танкеры по завершении первого периода войны, были естественны. Решением проблемы нефти в то время занимался комитет по нефти. В армии к середине апреля 1942 года стало известно о возможном увеличении добычи нефти сверх намеченного количества и о невозможности доставлять эту нефть танкерами из-за нехватки их. Выход оставался один: ждать высвобождения танкеров военно-морским флотом. Об этом был послан запрос в ВМФ.

Командование военно-морского флота считало, что первый период войны закончен, но для ведения морских операций в дальнейшем излишков в танкерах нет. Поэтому командование ВМФ решительно выступало против высвобождения танкеров. В то время военно-морской флот Японии уже готовился к операции по захвату о. Мидуэй и по этой причине тем более не мог высвободить танкеры.

В такой обстановке переговоры между армией и флотом тянулись больше месяца, но перспектив на согласованное решение вопроса пока не было. Конфликт усугубился еще больше, когда главнокомандующий Южной группы армий Тэраути представил премьер-министру свои соображения относительно танкерного флота.

К 16 мая руководство армии и флота пришло наконец к единому мнению, и 20 мая на объединенном совещании было выработано следующее решение: «Военно-морской флот с конца июля высвобождает мобилизованные танкеры (включая китобойные суда) и направляет их на перевозку нефти из южных районов». Однако решение это было согласовано только в принципе и не являлось окончательным. Так, например, оставался открытым вопрос о сроках возвращения и количестве танкеров. Более того, военно-морской флот оставлял за собой право предпочтительного использования танкерного флота. И все же было признано, что сущность проблемы топлива — в танкерах и что эксплуатация танкерного флота должна осуществляться в интересах требований руководства всей военной кампанией в целом.

3. Мобилизация армией в июле судов общим водоизмещением 200 тыс. т

На заседании совета 3 июля было решено, что армия возвратит мобилизованные ею суда в соответствии с планом. С целью удовлетворения потребностей армии ей разрешается использовать суда тоннажем 200 тыс. т.

В то время армия обходилась имеющимся тоннажем, но по мере расширения сферы боевых действий эти потребности возросли на 300 тыс. т, и армия уже не могла удовлетвориться общим тоннажем 1040 тыс. т. Это доказывали начальник генерального штаба Сугияма и его заместитель Танабэ. Они заявили, что, если эта цифра не будет принята, операции на Бирманском фронте придется приостановить. Против этого категорически возражал председатель плановой палаты Судзуки. Позже при посредничестве премьера Тодзио и военно-морского министра Симادا в примечании к решению было записано: «Для удовлетворения потребностей армии в тоннаже увеличить строительство судов, интенсивнее использовать захваченные суда, парусно-моторные и деревянные». Однако оговорка эта только отодвигала решение вопроса. В ходе войны Ставка и правительство пришли к единому мнению — перейти к активным военным действиям, а главному командованию армии и флота рекомендовалось, не дожидаясь решения вопроса с торговым флотом, по возможности, быстрее провести в жизнь намеченные оперативные планы.

1 июля совет вынес решение о мобилизации судов в соответствующие периоды в пределах 200 тыс. т в месяц.

В связи с этим возникла проблема: каким образом компенсировать снижение объема перевозок важных материальных ресурсов. В качестве одной из мер предлагалось строительство судов строго в соответствии с намеченным планом или с перевыполнением его. Ранее плановое строительство судов было тесно связано со строительством и ремонтом военных кораблей, поэтому оно находилось в ведении военно-морского министра. Теперь же судостроение тесно увязывалось с требованиями руководства войной в целом, и в нем должны были быть

использованы все возможности в максимальных пределах. Ставка и правительство, учитывая эти требования, вынесли решение: все важные вопросы в плане строительства и ремонта военных кораблей и судов выносить на рассмотрение совещания. Однако по мере развития военных событий потери в судах возрастали в прогрессирующей степени, и первый год войны заканчивался в условиях, когда малейшие изменения того или иного фактора могли породить опасность нарушения баланса в соотношении между масштабами военных действий и национальным потенциалом страны.

4. Оценка международной обстановки в условиях усиления контрнаступления противника

На основании оценки международной обстановки, сделанной советом 9 марта, Ставка и правительство определили направление руководства войной после завершения ее первой фазы. Между тем опасность с тихоокеанского направления стала надвигаться быстрее, чем можно было ожидать. Первый налет американской авиации на собственно Японию 18 апреля был серьезным предупреждением.

Ставка тщательно изучала обстановку после июля месяца в связи с положением, созданным после поражения у о. Мидуэй и высадки противника 8 августа на Гуадалканал.

Вопрос об оценке обстановки трижды — 3, 4 и 7 ноября — обсуждался на заседаниях совета, где в сопоставлении с оценкой, вынесенной в марте того же года, была выработана новая оценка обстановки.

Англо-американское контрнаступление против Японии уже началось; в дальнейшем оно будет последовательно интенсифицироваться и к концу 1943 года достигнет своей кульминационной точки. Ранее считалось, что внимание англо-американского руководства войной сосредоточивалось главным образом на Европейском театре. В настоящее время этого сказать нельзя, если учесть об-

щие англо-американские усилия по нацеливанию боевых сил армии, флота и авиации и по сосредоточению материальных ресурсов. По этому вопросу поднимать споров никто не решался.

Оценка налетов американской авиации на Японию всякий раз была различной, и в этом таилась опасность возникновения разногласий в руководстве. При окончательном обсуждении вопроса было отмечено, что воздушные налеты будут производиться в целях оказания политического давления на собственно Японию, а в целях лишения Японии захваченных ранее жизненно важных районов — по зоне нефтяных полей Палембанга.

Вероятные направления воздушных налетов на территорию собственно Японии — в первое время с авианосцев в Тихом океане и с территории Китая; прежде всего следует иметь в виду открытие в последнее время северо-западного воздушного маршрута через Тибет. Следует также предполагать возможность воздушных налетов на собственно Японию непосредственно с баз на Алеутских о-вах, а также на о. Мидуэй.

Проблема блока СССР и Америки рассматривалась в свете возможности предоставления Советским Союзом Америке права использовать базы на территории восточной части СССР. Считалось, что в этом случае наступит решающий момент в войне против Японии. Но при обстановке, которая складывалась в то время, такая возможность признавалась маловероятной. Тем не менее допускалось, что Америка в качестве обещаний на будущее планирует оказание помощи в строительстве авиационных баз на территории Советского Союза.

Ведение войны Германией против СССР приняло затяжной характер, и нет никаких признаков возможности заключения мира между ними.

Ранее Германия успешно нарушала морские коммуникации Англии в Атлантическом океане и вела подготовку к высадке на Британских о-вах. Считается, что и в настоящее время изменений в этих планах не произошло. Однако в зависимости от того, какие произойдут изменения в советско-германской войне и какова будет позиция Англии и Америки, не исключена возможность заключения

мира между Англией и Германией. Если это произойдет, войну с Англией и Америкой Японии придется вести собственными силами и за счет собственных жертв. Этот фактор заслуживает серьезного внимания с точки зрения руководства войной в целом.

Международная обстановка по состоянию на 7 ноября 1942 года оценивалась следующим образом.

В целях подрыва строительства империей Великой Восточной Азии и воспрепятствования установлению италогерманского господства в Европе Англия и Америка впредь намерены в самых широких масштабах сплотиться, срочно укрепить военные силы, постепенно перейти в контрнаступление и принудить страны оси к капитуляции. Кульминационного момента контрнаступления можно ждать во второй половине 1943 года. До этого времени США возьмут под свою эгиду весь континент Северной и Южной Америки и будут стремиться фактически овладеть Австралией, Индией и Западной Африкой, чтобы после войны стать гегемоном в этих странах. Америка и Англия будут стремиться максимально ослабить военный потенциал Германии и Италии и удержаться в Средиземном море и в Западной Африке.

В Тихом и Индийском океанах Америка во взаимодействии с Англией будет наращивать военные силы и перейдет к активным наступательным операциям. США будут форсировать подготовку к контрнаступлению с Алеутских о-вов, с территории Индии и Китая, нарушать морские коммуникации Японии и совместно с Советским Союзом планировать активное контрнаступление против Японии. В этом смысле особое внимание следует обратить на контрнаступление, которое ведется сейчас с направления южной части Тихого океана. Англия уже господствует на море в Индийском океане, удерживает рубежи в Австралии и Западной Африке и во взаимодействии с Америкой прилагает усилия к контрнаступлению на Японию.

Имеются все основания говорить, что Америка и Англия со следующего года предпримут воздушные налеты в широких масштабах на собственно Японию и на захваченные ею жизненно важные районы.

Создание Англией и Америкой второго фронта в Европе в настоящее время маловероятно, но материальная помощь Советскому Союзу будет увеличиваться еще больше. Америка будет стремиться заполучить базы в восточных районах СССР.

Америка и Англия всеми средствами и способами будут поощрять Чунцин к оказанию сопротивления Японии. Они будут наращивать силы на африканском направлении и упорно стремиться удержать этот плацдарм для подавления антианглийских тенденций, а также для нарушения связи между Японией, Германией и Италией.

Австралия будет постепенно укреплять свой боевой дух и под руководством и при помощи Америки наращивать военные силы, продолжать сопротивление Японии.

Антианглийское движение в Индии будет усиливаться, однако Англия примет меры к его подавлению, поэтому наиболее вероятным следует считать, что это движение пока что большого успеха иметь не будет. Индия по-прежнему будет оставаться плацдармом для контрнаступления против Японии.

Допускается, что Англия и Америка в зависимости от изменений обстановки будут стараться установить мир с Германией и Италией.

Силы сопротивления Чунцина постепенно будут уменьшаться, однако он уверен в конечной победе Америки и Англии и поэтому, естественно, не откажется от продолжения войны. Впредь Чунцин будет все больше и больше укреплять связи с Советским Союзом, стремиться к получению большей помощи от Америки и Англии и постепенно форсировать воздушные операции Англии и Америки против Японии.

Германия в войне против СССР будет стремиться на длительное время закрепиться на захваченных рубежах, затем выдвинуться в Западную Африку, совместно с Италией установить господство в Средиземном море, развернуть широкие операции в Атлантическом океане и, принуждая Англию к капитуляции, изменить ход событий в Европе в свою пользу.

Немецкие войска будут продолжать вести боевые действия на Кавказе, а в будущем году снова предпримут ши-

рокое наступление. Совместно с итальянскими войсками они планируют выдвижение в Центральную и Западную Африку, но это произойдет не ранее осени будущего года.

Предполагается, что в борьбе на морских коммуникациях немецкий флот будет топить ежемесячно в среднем 600 тыс. т судов Англии и Америки¹.

В зависимости от хода событий вполне возможно, что Германия будет пытаться установить мир с Англией и СССР.

До тех пор пока существуют Гитлер и Муссолини, связи между Германией и Италией останутся прочными.

Советский Союз по-прежнему будет вести оборонительную войну, не объявит войны Японии и не предоставит американцам баз на своей территории, хотя в дальнейшем возможность этого не исключена.

До тех пор пока окончательно не прояснится ход военных действий на Западе и в Азии, Турция будет стремиться сохранить нейтралитет. Оценка позиций Франции, Испании и латиноамериканских стран остается такой же, какая была дана в решении от 7 марта 1942 года.

Потенциальные возможности ведения войны воюющими странами. Америка может содержать в военное время армию численностью 6 млн человек и трудностей в людских ресурсах испытывать не будет.

В последующие два-три года военная промышленность Америки значительно расширится, и, хотя это расширение породит различные экономические и социальные проблемы, они не окажут большого влияния на военный потенциал Америки. Англия уже до предела исчерпала свои людские ресурсы в метрополии.

Ее военный потенциал пока будет сохраняться на нынешнем уровне, но постепенно он будет снижаться, по

¹ В документе неточно изложены задачи подводных лодок немецкого флота. Заслуживает, однако, внимания тот факт, что приведенная в нем цифра точно совпадает с цифрой, которую немцы запланировали в Первую мировую войну. Начиная неограниченную подводную войну или, точнее, возвращаясь к ней в 1917 году, они планировали топить ежемесячно 600 тыс. т торговых судов Британии, что должно было, по их мнению, привести к капитуляции ее через шесть месяцев.

мере того как Англия будет терять господство на море, лишаться колоний и нести большие потери на морских коммуникациях.

Военный потенциал Америки и Англии в значительной мере зависит от морских перевозок, поэтому потери в судах сильно снижают этот потенциал. Однако Америка обладает большими судостроительными возможностями, и следует ожидать, что со второй половины 1943 года общий объем ее торгового флота будет неуклонно возрастать.

Видимо, с течением времени общий военный потенциал Америки и Англии будет возрастать.

Потенциальные возможности Чунцина на данном этапе позволяют вести пассивную войну. Людские ресурсы велики.

Потенциальные возможности ведения войны Германией и Италией:

Германия сохранит потенциал на нынешнем уровне. Вера в Гитлера остается сильной, боевой дух армии и народа высок, но для того, чтобы этот дух не снизился в связи с изменением военной обстановки после зимы нынешнего года, потребуются значительные усилия в поддержании общественного спокойствия в оккупированных районах и в руководстве союзными странами.

Потенциальные возможности ведения войны Италией во многом зависят от Германии. Политическая власть Муссолини остается прочной; при нынешних условиях сохранить военный потенциал больших трудностей не представляет.

Потенциальные возможности ведения войны Советским Союзом таковы, что если бы он даже потерял Москву и Кавказ, тем не менее мог бы вести оборонительную войну на Восточном и Западном фронтах силами 200 слабооснащенных стрелковых дивизий.

Людские резервы имеются. Военно-промышленный потенциал по состоянию на осень текущего года составляет 50% предвоенного уровня. С потерей Кавказа добыча нефти снизится примерно на 20%, но с учетом существующих запасов Советский Союз свободно может продолжать вести оборонительную войну. Трудности с

продовольствием все возрастают, но они не достигнут такой степени, чтобы вызвать беспорядки внутри страны. Политическая власть остается непоколебимой, боевой дух армии и народа сохранится на нынешнем уровне и впредь.

Обобщенная оценка. Англия и Америка посредством Советского Союза и Чунцина будут продолжать оказывать сопротивление странам оси, а затем постепенно и сами перейдут к более активным действиям; при этом будет происходить наращивание военных сил и подготовка к переходу в контрнаступление.

Предполагается, что общий национальный потенциал Англии и США в предстоящие два-три года резко возрастет.

В настоящее время военная обстановка складывается в пользу стран оси, но со второй половины 1943 года уже будет наблюдаться значительная разница в материальных ресурсах воюющих сторон.

Учитывая изложенное выше, Японской империи в предстоящие год-два придется преодолевать многочисленные трудности, удерживать позиции в политической борьбе, принимать в союзе с Германией и Италией эффективные меры, чтобы одержать над противником победу, готовиться к возможному контрнаступлению со стороны Англии и США, создавать условия, при которых можно было бы в любое время и в любом месте разгромить боевые силы противника, сломить его волю к сопротивлению и решительно добиться в войне поставленных целей.

5. Возрастающие трудности в торговом флоте в связи с высадкой на о. Гуадалканал

Мобилизация армией в июле 200 тыс. т судов на некоторое время привела в соответствие потенциальные возможности и потребности ведения войны. Но это соответствие было в корне нарушено мощным и форсированным контрнаступлением противника в юго-восточной части Тихого океана (о. Гуадалканал).

Правительство Японии всеми возможными способами стремилось свести к минимуму отрицательное влияние июльской мобилизации судов. Правительство также было сильно обеспокоено перспективами производства стали, снабжения топливом и судостроения. Поэтому насущной проблемой, которая в то время занимала умы высшего военного руководства, было изыскание способа, позволяющего ликвидировать материальные трудности, испытываемые страной. Приведем пример. Совет на заседании 26 августа вынес решение: «С целью усиления военного потенциала наладить доставку из Германии судов и важных материалов, в которых империя испытывает крайнюю нужду. Принять особые меры для обеспечения Германии теми материалами, в которых она нуждается». Япония рассчитывала получить от Германии 1 млн т железа и 500 тыс. т судов. Министерство иностранных дел Японии послало своему послу в Германии телеграмму соответствующего содержания. После этого был произведен обмен несколькими телеграммами, и, наконец, 26 сентября стало очевидно, что Германия может отправить только 10 тыс. т специальных сталей.

Что же касается судов торгового флота, то после многочисленных обсуждений в плановой палате, в военном и военно-морском министерствах пришли к заключению, что военно-морской флот немедленно возвращает 90 тыс. т судов, а армия — 130 тыс. т после завершения операции на Соломоновых о-вах. Однако этим благим намерениям не суждено было сбыться: 25 октября общее наступление 17-й армии на Гуадалканал захлебнулось.

Провал наступления на Гуадалканал явился сильным ударом для Ставки и правительства как в моральном, так и в материальном отношении. В оценке международной обстановки на 7 ноября указывалось, что наступление противника на направлении Соломоновых о-вов будет решительным и мощным. После провала общего наступления Ставка вела подготовку к операциям по удержанию любыми средствами важного района Соломоновых о-вов. 16 ноября войскам 8-го фронта, 17-й и 18-й армиям был отдан приказ изготвиться к действиям, при этом главная задача возлагалась на войска 8-го фронта. Но к

тому времени боевые силы понесли значительные потери; большой урон был нанесен и торговому флоту; следовательно, обстановка складывалась так, что 8-й фронт без предоставления ему судов не мог выполнить возлагаемых на него задач. Военно-морскому флоту после второго и третьего морских сражений у Соломоновых о-вов также требовалось осуществить пополнение, а это можно было сделать только с помощью транспортов. Таким образом, вместо высвобождения судов встал вопрос о дополнительной их мобилизации для нужд армии и военно-морского флота. 16 ноября верховное командование армии сделало заявку в военное министерство о дополнительной мобилизации 370 тыс. т судов, а со стороны военно-морского флота 18 ноября поступила заявка на дополнительную мобилизацию 250 тыс. т судов. Всего армии и флоту требовалось 720 тыс. т. Такого количества из национального потенциала не могло быть выделено. Сразу выявилась противоположность взглядов армейского верховного командования и военной администрации.

Верховное командование исходило из того, что с захватом Гуадалканала и с завершением операции на Соломоновых о-вах можно было бы создать реальную угрозу коммуникациям, связывающим США и Австралию. Это дало бы возможность удержать Рабаул — единственную важную базу для ведения оборонительных операций на наиболее вероятном направлении контрнаступления американских сил в южной части Тихого океана. Бои за Гуадалканал начались потому, что американцы здесь впервые предприняли серьезное контрнаступление. Захват острова имеет не только оперативную ценность: здесь противник либо потеряет волю к активному контрнаступлению против Японии, либо поведет отсюда контрнаступление по всему фронту. Следовательно, с точки зрения руководства военной кампанией в целом, захват острова представляется чрезвычайно важной операцией. К тому же в данное время на острове уже ведут бои за высадку императорские войска численностью 30 тыс. человек под началом командующего 17-й армией, и теперь отвести войска, пожалуй, будет значительно труднее, чем продолжать наступление.



Кампания на Соломоновых островах сопровождалась тяжёлыми потерями японского транспортного флота.

В ответ на это военное министерство выдвинуло довод: «На данном этапе самым важным является быстрый рост национального потенциала, а это не сообразуется с мобилизацией судов, поскольку таковая резко снижает этот потенциал».

Какая-то часть лиц в военном министерстве предлагала отвести войска с Гуадалканала и прочно закрепиться на тыловых стратегических рубежах.

Однако общий приказ на наступление уже был отдан. Настал момент, когда нужно было принимать окончательное решение. На заседании кабинета министров 20 ноября правительство разрешило армии и флоту мобилизовать на первое время 290 тыс. т судов, из них по первой очереди, 21 ноября,— 175 тыс. т (для армии 145 тыс., для флота 30 тыс.), по второй очереди, 5 декабря,— 35 тыс. т для армии.

21 ноября на заседании совета выступил премьер-министр Тодзио с разъяснением данного вопроса. Он просил обе стороны понять, что при нынешней обстановке можно выделить только минимальное количество тоннажа и что даже такое количество будет отражаться на национальном потенциале. Производство сталематериалов снизится с 4 млн 270 тыс. т в текущем году до 3 млн т в 1943 году, а если принять во внимание заявку на суда со стороны верховного командования, то количество сталематериалов

уменьшится до 2 млн т. Со стороны правительства будут приняты меры к значительному расширению производственных возможностей, к коренным реформам в судостроении, к интенсификации использования судов и другие. Хотелось, чтобы и верховное командование внимательнее изучило вопрос о мобилизации судов торгового флота.

Между военным министерством, военно-морским министерством и плановой палатой шли дебаты по поводу мобилизации судов, но прийти к единому заключению не удалось, поскольку каждая сторона упорно отстаивала свои прежние требования. Дело дошло до того, что не была утверждена даже дата получения некоторого количества тоннажа военным министерством по плану второй очереди, ранее намеченная на 5 декабря. В этот день правительство созвало экстренное заседание кабинета министров. На нем была подтверждена цифра — 95 тыс. т судов, которые выделялись военному министерству по плану второй очереди. Вместе с тем было решено, что на восполнение потерь в судах за январь, февраль и март следующего года, которые предположительно оцениваются в 165 тыс. т, может быть выделено 85 тыс. т; после апреля следующего года армия должна возратить 180 тыс. т зафрахтованных судов.

Верховное командование армии было очень недовольно таким решением правительства. Вечером 5 декабря от начальника оперативного отдела Танака и начальника военного департамента Сато поступили резкие ответы. 6 декабря заместитель начальника генерального штаба Танабэ и председатель плановой палаты выработали компромиссный план относительно восполнения потерь в судах и доложили его премьеру Тодзио. Однако премьер-министр не хотел признавать ничего, кроме вчерашнего решения правительства. Решимость премьера для верховного командования армии была равносильна приказу о прекращении боевых действий в районе Соломоновых о-вов. Этот день для верховного командования армии был самым тяжелым.

7 декабря Тодзио имел встречу с начальником генерального штаба Сугияма, на которой потребовал сместить начальника оперативного отдела и вновь вернуться к вопросу о мобилизации судов торгового флота.

6. Заседание совета

10 декабря вопрос о дополнительной мобилизации судов армией и флотом был передан на заседание совета, на котором присутствовал император.

Премьер-министр Тодзио в своем выступлении сказал, что прошел год войны, Япония разгромила англо-американские базы в Восточной Азии и создала основы для одержания дальнейших побед. Америка и Англия, которые в начале войны потерпели поражение, в настоящее время привели свои силы в состояние полной готовности и перешли к активным наступательным действиям. В связи с этим народ Японской империи должен укрепить волю к победе, умножать национальный потенциал и в нужный момент сорвать планы контр наступления Америки и Англии, сломить их волю к вооруженной борьбе. Необходимо выработать генеральную линию руководства войной. Материальные ресурсы империи оставляют желать лучшего; имеются ограничения в тоннаже торгового флота, а также в других областях национального потенциала.

Тодзио представил на обсуждение собравшихся записку «Об удержании на соответствующем уровне материального потенциала страны и приведении его в соответствие с задачами военных операций в интересах руководства войной». В записке предлагалось более детально распределить тоннаж торгового флота. В частности, к 1 мая 1943 года в распоряжении армии будет находиться 1 млн 100 тыс. т (суда свыше 1 тыс. т), в распоряжении военно-морского флота — 1 260 тыс. т, при этом армия и ВМФ в апреле 1943 года должны возвратить 180 тыс. т и 80 тыс. т соответственно. Кроме того, из числа грузовых судов торгового флота (включая зафрахтованные армией и ВМФ) предлагалось срочно переделать в танкеры 190 тыс. т. С 1 апреля 1943 года для нужд армии и ВМФ намечено выделять по 75 тыс. т ежемесячно. Предлагалось также принять самые решительные меры с целью обеспечения строительства судов: в 1942 году — 400 тыс. т, в 1943 году — 750 тыс. т; производить судоподъемные работы и в апреле 1943 года поднять и отремонтировать 30

тыс. т, а в дальнейшем поднимать и ремонтировать по 100 тыс. т ежемесячно.

Для обеспечения перевозок сталематериалов, и особенно алюминиевого сырья, по плану мобилизации материальных ресурсов на 1943 год предусматривается сохранить торговый флот в объеме 3 800 тыс. т. При этом вопросы, касающиеся судостроения, считаются вопросами государственной важности.

Начальник генерального штаба армии Сугияма выступил с характеристикой военной обстановки, которая настоятельно требует расширения мобилизации судов торгового флота. Положение противника в данное время на Тихом океане оценивается следующим образом: в районе о. Гуадалканал — войска численностью не менее 30 тыс. человек, самолетов до 1000; в тыловых районах — на о-вах Новые Гебриды, Фиджи, Самоа, Новая Каледония и Новая Зеландия — противник сосредоточил крупные морские и воздушные силы и за их счет усиливает группировку на Гуадалканале. На новогвинейском направлении американо-австралийские войска, действуя с территории Австралии, создали передовые базы в Порт-Морсби и Лаби; здесь у них сосредоточены войска численностью до 40 тыс. человек и мощная авиация, численность противника в районе севернее хребта Оуэн-Стэнли — несколько тысяч человек. В районе южнее Буна противник оборудует аэродромы.

Для армии необходимо к концу декабря вновь зафрахтовать 385 тыс. т судов, а затем с января следует брать в расчет необходимость восполнения потерь в коммерческих судах. Всего требуется 1 100 тыс. т судов. При этом следует учесть, что потери в судах будут возрастать и соответственно потребуется большее количество тоннажа для их восполнения.

Выступление начальника морского генерального штаба Нагано сводилось к следующему. Поскольку речь идет об операциях в южной части Тихого океана, со стороны флота будут приняты меры к оборудованию передовых авиабаз и организации на них противовоздушной и береговой обороны. Для перевозок личного состава, вооружения, оборудования и снаряжения на эти базы флоту

потребуется к середине декабря более 100 тыс. т судов. ВМФ уже мобилизовал весь личный состав судов, но этого недостаточно. По этой причине пришлось привлечь в максимальных масштабах корабли и особенно суда специальной постройки, входящие в состав Объединенного флота. Но даже после этого недостаток в тоннаже составляет 30 тыс. т, которые и хотелось бы зафрахтовать. Определено, начиная с апреля, возвращать 80 тыс. т; эта цифра слишком велика.

Выступление военно-морского министра сводилось к пояснению плана строительства судов, а также перераспределки судов в танкеры.

По плану использования горючего во второй половине 1942 года военно-морскому флоту установлено расходовать ежемесячно 256 тыс. кл. В течение августа, сентября и октября в связи с ведением боевых действий расход горючего фактически составлял 300—340 тыс. кл, следовательно, в конце 1942 года флот почти исчерпал выделенные ему резервы и сейчас вынужден брать из запасов на гражданские нужды.

В целях пополнения национальных стратегических запасов топлива отныне корабли ВМФ будут снабжаться горючим непосредственно в районе Южных морей, и, кроме того, в страну необходимо доставлять ежемесячно по меньшей мере 350 тыс. кл нефти. Для перевозки этого количества уже в начале будущего года потребуются танкерный флот объемом 200 тыс. т, поэтому необходимо выбрать из состава торгового флота подходящие суда — 120 тыс. т эксплуатируемых и 70 тыс. т строящихся — и перестроить их в танкеры.

Выступавший последним председателем плановой палаты Судзуки говорил об отрицательном влиянии, которое окажет дополнительная мобилизация судов торгового флота на национальный потенциал страны, а также о том, что для предотвращения этого влияния необходимо решительно взять курс — все силы производству.

В предвидении развития военных действий нам необходимо получать внутри страны как минимум 110 тыс. т высококачественного алюминия и 3 млн 800 тыс. т стали. Для получения этого количества необходимо увели-

чить объем строительства новых судов примерно на 150 тыс. т, поднимать и ремонтировать затонувшие суда в количестве 20 тыс. т, возвращать мобилизованные суда (около 180 тыс. т в год). Необходимо также увеличить сбор металлолома, объем поставок из Маньчжурии сталематериалов, транспортных средств, других материалов, а также привлечение рабочей силы. В текущем 1942 году производство сталематериалов составит 81% намеченного плана (4 080 тыс. т), высококачественного алюминия — 84% плана (85 тыс. т). В 1943 году предполагается доставить в Японию из южных районов 320 тыс. т риса, а недостающее к прежним нормам потребления количество пищевых продуктов восполнить доставкой зерновых, сахарного тростника и т. д.

После жарких прений по поставленным вопросам премьер-министр Тодзио выразил надежду, что с помощью согласованной политики в отношении руководства войной и при мобилизации всех сил страны военные действия будут успешно завершены.

Заседание совета открылось в 14 час. и закрылось в 15 час. 40 мин.

ГЛАВА III

ИЗМЕНЕНИЕ ПОЛИТИЧЕСКОЙ СТРАТЕГИИ В ОТНОШЕНИИ КИТАЯ

1. Политические разногласия относительно создания министерства по делам Великой Восточной Азии

Строительство Великой Восточной Азии было неразрывно связано с завершением войны. Сообразуясь с обстановкой на данном этапе, а также в целях планового проведения политико-административных акций в отношении районов Великой Восточной Азии под началом единого органа и при тесном сотрудничестве с армией и флотом правительство решило образовать министерство по делам Великой Восточной Азии.

Цель создания нового министерства состояла в том, чтобы унифицировать руководство всей политической, экономической и культурной деятельностью в районах Великой Восточной Азии, и в первую очередь унифицировать руководство наших местных органов в Китае. Со времени китайских событий там параллельно функционировали управленческие органы, назначенные департаментом по развитию Азии и министерством иностранных дел. Кроме того, функционировали местные органы армии и флота. Все эти органы значительно отличались друг от друга по своим функциям, и, казалось бы, между ними не должно было быть никаких трений, однако в действительности в их работе всегда возникали недоразумения, которые вели к большим конфликтам. Все это оказывало неблагоприятное влияние на китайскую сторону и рано или поздно требовало разрешений. Министерство по делам Великой Восточной Азии начало функционировать с 1 ноября — после утверждения его статута Тайным советом 28 октября.

2. Поворот в политике по отношению к новому правительству Китая. Определение основного курса по захвату Китая

В ходе войны у Японии все сильнее и сильнее стало проявляться стремление как можно скорее решить китайскую проблему и все внимание направить на войну с Америкой и Англией.

Отношение Японии к новому правительству Китая базировалось на «Основных условиях завершения китайского конфликта», выработанных на совещании в присутствии императора 13 ноября 1940 года. Затем политический курс в отношении Чунцина определялся советом дважды: 24 декабря 1941 года, вскоре после начала войны, и 7 марта 1942 года — по завершении начальной фазы войны. Однако и в том и другом случае это не были радикальные решения, они не выходили за рамки одностороннего с нашей стороны суждения и надежд на то, что Чун-

цин капитулирует. Таким образом, решение китайской проблемы зашло в тупик и продолжало оставаться в таком положении до осени 1942 года, когда активизировалось контрнаступление американцев в южной части Тихого океана. В это время стала намечаться тенденция к изменению политического курса с целью выйти из критического положения в отношениях с Китаем. Понятно, что больше всего на это надеялась армия, которая вынуждена была держать в Китае более чем 600 тыс. солдат.

Здесь прежде всего вставал вопрос об участии в войне национального правительства Китая. Ван Цзин-вей давно стремился к этому: свое желание в этом плане он высказал еще в июле. Ставка и японское правительство занялись изучением этого предложения. Для ответа национальному правительству Китая по данному вопросу 17 сентября из Токио в Нанкин отбыла делегация в составе трех специальных послов — Хиранума, Арита и Нагаи; в Нанкине Ван Цзин-вей еще раз подтвердил свое намерение вступить в войну. Таким образом, по возвращении делегации в Токио 28 сентября японское правительство занялось изучением этого вопроса. Необходимо было решать и другие связанные с ним вопросы, а именно: реализация находящегося в Китае имущества противника, урегулирование отношений с Китаем и другие. Наконец 29 октября на обсуждение в совете был поставлен вопрос об участии в войне национального правительства и о мерах в связи с этим в отношении Китая.

Прения на заседании развернулись главным образом вокруг предложения со стороны флота об отсрочке вступления национального правительства в войну. Начальник морского генерального штаба Нагано доказывал, что если Китай вступит в войну, то станет противником Англии и Америки, и в результате все важные стратегические объекты в Нанкине и Шанхае, находящиеся под контролем национального правительства, подвергнутся вражеским бомбардировкам.

В противовес этому Тодзио заявил: «Я не думаю, что в настоящее время национальное правительство сможет внести свой вклад реальными для нашей империи силами, даже если оно будет участвовать в войне. Скорее,

наоборот, оно станет для нас обузой. Но намерение Ван Цзин-вэя участвовать в войне преследует цель успокоить общественное мнение или же, если мы правильно понимаем, Ван Цзин-вей подумывает и о своей доле вознаграждения после войны. Господин Нагано говорит, что в случае участия в войне Китай подвергнется бомбардировкам противника. Но поскольку национальное правительство сотрудничает с Японией, то уже сейчас существует возможность подобных бомбардировок. Практически разница здесь небольшая, а с точки зрения объединения народа участию Китая в войне следует придавать большое значение и признать целесообразным».

Таким образом, предложение начальника морского генерального штаба было отклонено. Приняли следующее решение:

японская империя разделяет желание национального правительства Китая участвовать в войне и рекомендует немедленно объявить войну Англии и Америке. Это послужит развитию сотрудничества Китая с Японией и будет способствовать завершению войны в Великой Восточной Азии;

к моменту вступления в войну выработать конкретные меры относительно реализации имущества противника в Китае, урегулирования японо-китайских отношений и укрепления всех прочих связей между Японией и Китаем. Относительно более отдаленных перспектив в отношениях двух стран договориться отдельно.

27 ноября на заседании совета было вынесено решение: национальное правительство, используя тот или иной подходящий предлог, должно незамедлительно вступить в войну в третьей декаде января будущего года. Вопрос о вступлении в войну рассматривался как один из пунктов политики в отношении Китая, требующий всестороннего изучения.

Премьер-министр Тодзио предложил поручить министерству по делам Великой Восточной Азии срочно составить конкретный план-проект возможных изменений договоров. А пока было решено действовать в рамках существующих договоров и соглашений, но в необходимых случаях вносить в них поправки.

В то время для Ставки и правительства в вопросе об о. Гуадалканал наступил наиболее критический момент. Как уже говорилось, 10 декабря на заседании совета обсуждался вопрос о приведении в соответствие национального потенциала с масштабами военных действий. В тот же день военный отдел Ставки вынужден был отдать приказ о прекращении подготовки к операции № 5 (наступление на Чунцин).

Таким образом, проблема, касающаяся вступления национального правительства в войну, развивалась в направлении кардинальных перемен (имелась в виду политика в отношении Китая). Совет 18 декабря обсудил следующие три вопроса:

1. Основной курс решения китайской проблемы в целях завершения войны в Восточной Азии.
2. Конкретные меры, вытекающие из основного курса.
3. Подготовка материалов для соглашений, которые должны быть заключены с национальным правительством Китая в связи с вступлением его в войну.

В качестве конкретных мер на данном заседании участники обменялись мнениями по таким вопросам, как границы административной компетенции, предоставляемой Китаю, денежная система, передача консульских зон и ликвидация селтльментов, возвращение Гонконга и о. Хайнань, закупочные цены на местные материалы, мир с Чунцином и другие вопросы. В проект были внесены исправления. Первый вопрос, как наиболее важный по своему содержанию, премьер Тодзио решил доложить императору.

21 декабря 1942 года во дворце императора состоялось историческое совещание с повесткой дня: «Основной курс решения китайской проблемы в целях завершения войны в Великой Восточной Азии».

Давая пояснения о причине постановки данного вопроса, премьер Тодзио сказал, что все прежние решения по Китаю были приняты еще в довоенный период («Основной курс по разрешению китайского конфликта» от 11 января 1938 года; «Меры по урегулированию отношений между Японией и Китаем» от 13 ноября 1940 года). Они значительно устарели и существенно отличаются от предложенного нового курса.

В довоенный период Японская империя придерживалась такого мнения: если при захвате Китая удастся избежать столкновения с Англией и Америкой, в разрешении китайского конфликта можно будет использовать поддержку этих стран. Сейчас положение изменилось и продолжает меняться. Следовательно, нужны новые идеи во взгляде на урегулирование вопросов захвата Китая и ведения войны против Англии и Америки в свете новой обстановки в Китае и международной обстановки.

Содержание «Основного курса в отношении Китая в целях завершения войны в Великой Восточной Азии»:

Цель. Японская империя считает вступление национального правительства в войну важнейшим поворотным моментом в налаживании отношений между Японией и Китаем; это укрепит политическую власть национально-правительства, подорвет основы сопротивления Чунцина Японии, которая будет идти к завершению войны вместе с обновленным Китаем.

Учитывая развитие международной военной обстановки, необходимо закончить все намеченные мероприятия в отношении Китая до того момента, когда англо-американское наступление достигнет своего апогея.

Основные положения. Укрепление политической власти национального правительства: Японская империя будет стремиться избегать вмешательства в дела национального правительства; будет помогать ему укреплять свою власть над местными правительствами в оккупированных районах.

Экономическая политика. Главное внимание уделить увеличению поступлений материалов и ресурсов, необходимых для ведения войны. Серьезно заняться разработкой дефицитных материалов в оккупированных районах; решительно реквизируют бывшие материальные ценности противника.

Политика в отношении Чунцина. Японская империя не будет делать никаких мирных шагов к тому, чтобы считать Чунцин своим партнером. Вопрос о возможных мирных шагах в связи с изменением обстановки будет решаться отдельно; заставить национальное пра-

вительство принять во внимание изложенные выше положения.

Выступавшие министр по делам Великой Восточной Азии Аоки и министр иностранных дел Тани поддержали предложения Тодзио. Начальник генерального штаба Сугияма сделал некоторые добавления о политике в отношении Чунцина и о стратегических замыслах.

3. Новый курс в действии

За день до описанного выше совещания, то есть 20 декабря 1942 года, в Токио на самолете прибыли председатель национального правительства Китая Ван Цзин-вей и сопровождающие его лица. 21 декабря в официальной резиденции премьер-министра с 3 час. дня на протяжении двух часов без перерыва велись переговоры об укреплении связей между Японией и Китаем. 22 декабря Ван Цзин-вей и сопровождающие его лица посетили императорский дворец и имели встречу с императором, во время которой снова затрагивался вопрос о японо-китайском блоке. В тот же день после обеда Ван Цзин-вей устроил пресс-конференцию, на которой огласил содержание переговоров. Этим переговорам было дано название — «Единство путей в японо-китайском сотрудничестве. Идти в едином блоке к завершению войны». Министр пропаганды Лин Бо-шэн добавил, что сотрудничество национального правительства будет выражаться формулой: «И успехи, и неудачи — поровну», или «И жизнь, и смерть — вместе».

С этого момента Япония и Китай начали вести подготовку в духе решения совета, и 9 января 1943 года национальное правительство Китая объявило войну Англии и Америке. За этим последовала совместная японо-китайская декларация о ведении войны до победного конца. В тот же день было подписано японо-китайское соглашение о передаче Японии селтльментов и ликвидации права экстерриториальности в Китае.

ОТСТУПЛЕНИЕ С О. ГУАДАЛКАНАЛ**1. В ожидании выдвигения
штаба 8-го фронта**

В соответствии с распоряжением Ставки от 15 ноября командующий 17-й армией на Гуадалканале до прибытия командующего 8-м фронтом, то есть до ноля часов 26 ноября, осуществлял руководство всеми войсками на юго-восточном направлении.

В то время силы противника на Гуадалканале, куда непрерывно доставлялось (не менее двух транспортов в день) подкрепление, 17 ноября вновь перешли в наступление на западном берегу р. Матаникау, поддерживаемые авиацией с двух аэродромов острова. Наша 17-я армия тоже получила подкрепление в составе 38-й дивизии, доставленной на остров на эсминцах 10 ноября, и десантного отряда, доставленного на транспортах 14 ноября. Таким образом, 17-я армия номинально имела в своем составе около двух дивизий. Фактически же насчитывалось не более четырех боевых батальонов. Кроме того, недостаток снабжения в течение длительного времени значительно ослабил личный состав физически.

Снабжение Гуадалканала составляло одну четверть или одну треть нормы. Свирепствовала малярия. В первой декаде ноября снабжение несколько раз осуществлялось на эсминцах, однако это не могло спасти войска от голода.

Командующий 17-й армией решил, что только оборонительными действиями продержаться долго будет невозможно. Он начал укреплять свои позиции и предпринимать частные атаки. Особенно трудно приходилось частям первой линии, тем не менее они стойко переносили все невзгоды, ходили в разведку, проникали глубоко в тыл противника и создавали там панику или же совершали ночные налеты на его позиции, легкораненые оставались на оборонительных позициях или транспортировали в тыл тяжелораненых. Именно такими смелыми действиями

88-й дивизии удалось к 26 ноября отразить наступление со стороны моря, начавшееся 17 ноября.

Тем временем в восточной части Новой Гвинеи обстановка начала претерпевать резкие изменения. Австралийские войска, которые 10 ноября отвоевали позиции Ойби, начали усиленно теснить наши части на направлении Гилва и Басавау. Из наших войск только 144-му полку удалось форсировать р. Кумси и выйти на прямую дорогу к Гилве; штаб отряда Южных морей и 41-й пехотный полк из-за того, что противник завладел бродом, вынуждены были, преодолевая заболоченные места джунглей, двигаться на север вдоль р. Кумси в направлении Гоны, что к западу от Басавау. В это время руководство войсками в районе Буны несколько растерялось. Положение усугубилось тем, что в этот критический момент был убит командир отряда Южных морей. К 16 ноября, после того как были оставлены позиции на вершине горной цепи Оуэн-Стэнли, положение отряда Южных морей стало катастрофическим. В этот день патрульный самолет морской авиации обнаружил в заливе Оро (южнее Буны) транспорты противника, с которых готовилась новая высадка в данном районе. Дело в том, что генерал Макартур наметил захватить пункт Буна и с этой целью с 14 ноября вел переброску войск на транспортных самолетах в Ванигелу, что в 100 км к востоку от Буны, а затем эти войска на кораблях и самолетах перемещались в северо-восточном направлении. Но из-за слабости нашей разведки переброска войск противником была обнаружена только 16 ноября.

В связи с резко меняющейся обстановкой командующий 17-й армией решил направить подкрепление в Буну в составе нескольких подразделений 38-й дивизии и 21-й отдельной бригады и любыми средствами удержать этот пункт, поручив руководство командиру отдельного 15-го инженерного полка полковнику Йокояма. 17 ноября части подкрепления на эсминцах благополучно высадились в районе Басавау и немедленно выдвинулись в район аэродрома Буна. Здесь совместно с морской группой численностью 900 человек они под командованием капитана I ранга Ясуда 19 ноября в 6 час. контратаковали против-

ника, предпринявшего штурм аэродрома. Противник имел превосходящие силы, и отбить его натиск не удалось; обе стороны удерживались на своих позициях, но 20 и 21 ноября бои вспыхнули вновь. Силы противника к югу от Гилва и на направлении Басавау составляли по три пехотных батальона. Атаки продолжались до 23 ноября. Наши части, которым отступить было некуда и которые ввели в бой нестроевых и раненых, отбили атаки противника .

Командующий 17-й армией сформировал в Рабауле батальон из 800 человек и направил его на эсминцах в распоряжение полковника Йокояма в район Басавау. 21-я отдельная бригада (фактически два батальона 170-го полка) 22 ноября прибыла в Рабаул, но переброска ее в район Буны из-за лунных ночей была отложена на период после 26 ноября.

Базовой авиации в Рабауле было далеко недостаточно даже для воздействия по противнику на Гуадалканале, а теперь новая военная обстановка на направлении Буна также потребовала выделения самолетов. Следовательно, на всех направлениях фронта пришлось ограничиваться пассивными боевыми действиями. Ухудшению положения способствовало и то, что 22 ноября в Ставку поступило сообщение о появлении двух самолетов противника в районе к востоку от собственно Японии. Это обстоятельство побудило Ставку отложить посылку подкрепления юго-восточному фронту. Следствием этого было то, что активные действия на Гуадалканале временно приостановились, что, в свою очередь, дало противнику время для восстановления потерь, понесенных в третьем морском сражении у Соломоновых о-вов.

При такой обстановке доставка пополнения и снабжения все больше усложнялась и к концу ноября оказалась возможной только на эсминцах и подводных лодках. Использование подводных лодок для этих целей было крайне нежелательно для ВМФ, и все же другого выхода не было: войска на Гуадалканале находились на грани истощения. Первая переброска на подводных лодках была осуществлена 22 ноября, но из-за помех со стороны противника и трудностей связи с берегом она оказалась

безуспешной, и впервые удача в этом была достигнута только 25 ноября. Впоследствии таким способом переброски пользовались длительное время.

Способ переброски на эсминцах был своеобразным: некоторые продукты, например рис, помещались в металлические бочки, которые грузились на борт эсминца, доставлялись к берегу и там сбрасывались. Первое испытание такого способа было произведено 30 ноября: восемь эсминцев, полностью загруженных бочками с продуктами, прорвались на якорную стоянку Тассафаронга, но в 21 час 15 мин., когда они уже собирались сбросить бочки, появились превосходящие надводные силы противника. Бочки были выброшены в море. Завязался ночной бой. Таким образом, задача доставки снабжения не была выполнена, но в результате ночного боя были потоплены линейный корабль, крейсер и эсминец противника, а на трех эсминцах вспыхнул пожар. Ставка назвала этот бой «ночным боем у мыса Лунга». (По официальным американским сообщениям, потоплен тяжелый крейсер и три тяжелых крейсера получили значительные повреждения.)¹

2. Попытки 8-го фронта восстановить положение

Командующий 8-м фронтом вместе со своим штабом 20 ноября на самолете отбыл из Иокогамы в Рабаул. На о. Трук он встретился с главнокомандующим

¹ Боевые столкновения между надводными кораблями в этот период в большинстве случаев происходили при попытке обеих сторон удерживать коммуникации со своими передовыми позициями и соответственно нарушить коммуникации противника. При решении последней задачи американское командование не останавливало даже большой риск использования в операционной зоне противника своих крупных артиллерийских кораблей — до тяжелых крейсеров и даже линейных кораблей. Наряду с ними использовались и легкие силы флота. С тактической точки зрения представляют интерес действия торпедных катеров. На них возлагались и задачи борьбы с японскими подводными лодками, в частности с теми, которые использовались как транспортные, когда другие возможности связи с осажденными группировками противника оказывались пресеченными.

Объединенным флотом Ямамото, 22 ноября прибыл в Рабаул и после ознакомления с обстановкой 26 ноября вступил в должность командующего фронтом. Его первый приказ гласил:

1. Ближайшая задача фронта — во взаимодействии с ВМФ овладеть группой Соломоновых о-вов и удерживать важные пункты на Новой Гвинее. Одновременно готовиться к решению следующей задачи. Удержание важных рубежей на Новой Гвинее возлагается на часть войск фронта; главные силы фронта имеют задачу уничтожить противника на Гуадалканал, закрепиться на важных рубежах и готовиться к последующему наступлению. Главные силы Объединенного флота взаимодействуют с войсками фронта.

2. 17-я армия форсирует подготовку наступательной операции с расчетом осуществления ее во второй декаде января.

3. 18-я армия во взаимодействии с частями ВМФ удерживает рубежи в районе Буны и готовится к последующей операции.

4. Главным этапным пунктом считать Рабаул; пункты снабжения 17-й армии — Тассафаронга и Камин, 18-й армии — район Басавау.

Этим приказом 51-я дивизия 17-й армии и 65-я бригада 18-й армии были подчинены 8-му фронту непосредственно; 21-я отдельная смешанная бригада и по одному батальону и артиллерийскому дивизиону от 38-й дивизии 17-й армии передавались в распоряжение командующего 18-й армией. Оперативным планом 8-го фронта того времени предусматривалось до конца января 1943 года перебросить на Гуадалканал 6-ю и 51-ю дивизии и в середине февраля начать общее наступление, но в связи с поступающими сведениями об угрожающем положении в восточной части Новой Гвинии было принято решение немедленно направить туда 21-ю отдельную смешанную бригаду и часть сил 38-й дивизии. Командующий 8-м фронтом направил заместителя начальника штаба на Гуадалканал и с ним передал свой приказ и инструкции командующему 17-й армией.

В то время противник посылал на Гуадалканал пять—восемь транспортов, доставляющих подкрепление и снаб-

жение (в действительности на Гуадалканале происходила смена частей: пехотная дивизия приходила на смену дивизии морской пехоты). Пользуясь тем, что противник ограничивался действиями только мелких отрядов, наши передовые части непрерывно высылали диверсионные отряды, которые своими активными действиями расстранивали тылы противника.

В сущности, для войск 17-й армии истинным противником на Гуадалканале был голод, и это обстоятельство сильно тревожило командующего 8-м фронтом, который прибыл в Рабаул с задачей отвоевать остров. В первую очередь необходимо было во взаимодействии с ВМФ наладить снабжение войск 17-й армии и тем самым сохранить их силы. Командующий 8-м флотом выделил 3 декабря 2 тяжелых крейсера, легкий крейсер и эсминец, находящиеся в его подчинении, а также 11 эсминцев под командованием командира 2-го отряда миноносцев в качестве поддержки войск 8-го фронта. Этот отряд кораблей произвел выброску продовольствия в Тассафаронге. В ходе операции противник старался воспрепятствовать ее осуществлению, но эсминцам удалось сбросить в воду около 1500 бочек с продовольствием, из которых одна треть была подобрана на берегу.

В то время якорная стоянка Буин на о. Бугенвиль являлась промежуточной базой снабжения Гуадалканала. Командование 8-го фронта и 8-го флота решило использовать эту базу по своему назначению, кроме того, устроить базы связи вдоль побережья центральной части Соломоновых о-вов и осуществлять через них на малых плавсредствах снабжение войск на Гуадалканале.

Основой для захвата Гуадалканала являлось строительство аэродромов в центральной части Соломоновых о-вов. К 15 декабря было закончено строительство аэродрома Мунда, но этого было недостаточно. Место для нового аэродрома было выбрано в южной части о. Коломбангарей, и 15 декабря армейские и военно-морские части приступили к строительству его.

Через десять дней тяжелого и трудного отступления в районе Буна отряд полковника Йокояма после 20 ноября встретился с подразделениями 41-го пехотного полка,

который выдвинулся в район Гоны, что на западной стороне Басавау. Состав полка сократился до 300 человек, и он уже не мог быть основной боевой силой для удержания района Буны. Командующий 18-й армией, которому была поставлена новая задача — ведение боевых действий на направлении восточной части Новой Гвинеи, — учитывая серьезность положения в районе Буны, решил направить туда в качестве подкрепления 21-ю отдельную смешанную бригаду и артиллерийский дивизион 38-й дивизии. Части предполагалось перебросить на эсминцах четырьмя рейсами в безлунные ночи.

Первая партия 28 ноября отбыла на эсминцах из Рабаула в Басавау, но на следующий день в проливе Дампир подверглась нападению самолетов противника В-17. В результате из четырех эсминцев два получили повреждения, и от дальнейших действий пришлось отказаться. Вторая партия ночью 1 декабря благополучно прибыла на якорную стоянку Басавау, но из-за воздушных бомбардировок противника высадку произвести не смогла; поэтому было решено осуществить ее в запасном пункте — в районе устья р. Кумси. Здесь вместе с командиром бригады Ямагата высадилось около 425 человек (примерно половина состава).

8 декабря была предпринята попытка отправить третью партию, но она была сорвана авиацией противника. В четвертой партии, отправленной 14 декабря, около 870 человек успешно высадились в устье р. Мамбаре. Между тем доставленные сюда около 1000 бочек с продовольствием и боеприпасами утром 15 декабря подверглись обстрелу с самолетов противника.

Таким образом, план перебросок был выполнен на одну треть. Перевозки на эсминцах для Новой Гвинеи были прерваны; пришлось отказаться и от усиления перевозок в район Буны из-за больших потерь эсминцев в этом районе от авиации и вследствие настоятельной потребности в эсминцах на направлении Гуадалканала. Вооружение наших истребителей не могло поражать превосходные американские бомбардировщики В-17, которые в то время стали самой серьезной угрозой на юго-восточном направлении.

После некоторого затишья, наступившего в последней декаде ноября, противник в начале декабря возобновил наступление на всем фронте Гилва — Буна при активной поддержке авиации и артиллерии. Высадившаяся в устье р. Кумси группа численностью 400 человек во главе с командиром бригады Ямагата спешно направилась вдоль берега в Басавуа на выручку своих войск и с 6 декабря начала атаковать противника в районе западнее Басавуа. Атаки успеха не имели, и дело кончилось тем, что к 8 декабря весь гарнизон Басавуа вместе с командиром (всего около 800 человек) погиб в жестоких боях, так и не дождавшись помощи со стороны группы Ямагата.

Таким образом, наши позиции на западном фланге в низинной местности были потеряны, давление противника на Гилву и Буну усилилось, особенно большие потери нам нанесила артиллерия, огонь которой корректировался самолетами.

Американские войска в районе Буны свой главный удар направили на южную и северо-западную части аэродрома. 5 декабря один из выступов наших позиций был прорван, а 20 декабря, несмотря на ожесточенное сопротивление, поселок Буна перешел в руки противника, и гарнизон в Буне оказался полностью изолированным. В войсках начался голод. В отряд Южных морей снабжение не поступало с сентября месяца, и только по согласованию 18-й армии и 8-го флота с конца декабря оно начало поступать на подводных лодках в район устья р. Мамбаре. Эта связь между районом Буны и Рабаулом с помощью подводных лодок была единственной.

Критическое положение в районе Буны побудило командующего 18-й армией Адати принять решение направиться в Буну и лично руководить боевыми действиями. Однако это решение было отменено командующим 8-м фронтом Имамуре, который вскоре должен был прибыть на Новую Гвинею для общего руководства боевыми действиями.

Оперативная обстановка в восточной части Новой Гвинеи оказалась шаткой. Ставка признала необходимым как-то укрепить положение в этом районе и в своей инструкции от 18 ноября предписывала захватить и удерживать,

в частности, такие пункты, как Маданг и Вевак. Но для проведения в жизнь положений этой инструкции у нас не было сил.

К середине декабря перевозки в Буну даже на эсминцах стали затруднительными. Тем не менее 12 декабря 18-й армии была поставлена задача захватить Вевак, Маданг и Тулубу (на западной оконечности о. Новая Британия) и заняться сооружением аэродромов в этих районах. 18-й армии придавались три пехотных батальона 5-й дивизии и 31-й дорожно-строительный отряд. Задача ставилась такая: трем батальонам 11-го пехотного полка захватить Вевак, трем батальонам 21-го пехотного полка и 2-му батальону 42-го полка — Маданг и дорожно-строительному отряду — Тулубу. Эти подразделения 16 декабря вышли на кораблях из Рабаула и 18 декабря произвели высадку в соответствующих пунктах. Потери при высадке оказались небольшими: был потоплен авиатранспорт «Тэнрю». По прибытии к месту назначения части приступили к строительству аэродромов. Как раз в это время десантный отряд ВМФ осуществил захват Финшафена, что на западном побережье пролива Дампир.

Пункты Лаэ и Саламоа с весны 1942 года удерживались нашими военно-морскими частями; к декабрю здесь насчитывалось около 1200 человек. В этом районе уже имелись аэродром и удобная гавань. По приказу командующего 8-м фронтом 18-й армии надлежало к 21 декабря прочно закрепиться в важном районе западнее Лаэ и Саламоа и готовиться к последующим действиям; 28 декабря высадить десант в окрестностях Лаэ и Саламоа, а основные силы высадить на направлении Маданга или Лаэ и Саламоа. 18-й армии придавалась 51-я дивизия.

Командующий 18-й армией поручил командиру 51-й дивизии генерал-майору Окабэ сформировать отряд в составе 102-го пехотного полка и артиллерийского дивизиона и спешно направить этот отряд в район Лаэ, Саламоа. В поддержку отряду должны были быть приданы истребители 6-й авиадивизии (командир генерал-лейтенант Итабана), которая в то время прибывала в Рабаул.

3. Решение Ставки оставить о. Гуадалканал

К концу декабря у Ставки еще не было твердого решения отказаться от плана захвата Гуадалканала, и 23 декабря был отдан приказ направить на юго-восточное направление 20-ю дивизию из Кореи и 41-ю дивизию из Северного Китая. Первая вводилась в состав 17-й армии, вторая — в состав 8-го фронта, а 51-я дивизия переводилась в 18-ю армию. Военно-морской отдел Ставки также создал из морских частей, главным образом Объединенного флота, отдельную эскадру юго-восточного направления. Это упрощало осуществление согласованных действий 8-го фронта и флота. Управление вновь созданной эскадрой взяло на себя по совместительству командование 11-го воздушного флота. Командующим был назначен вице-адмирал Кусаки Ниньити вместо бывшего командующего 11-м воздушным флотом вице-адмирала Цукахара.

Вопрос о том, как быть с Гуадалканалом, стал предметом глубокого изучения как в Ставке, так и на месте уже с середины декабря. Несмотря на некоторый успех в доставке снабжения на Гуадалканал в середине декабря, было очевидно, что обеспечить таким образом снабжение на острове войск численностью 80 тыс. человек даже в самых минимальных масштабах невозможно. Личный состав на Гуадалканале из-за недостатка продовольствия с каждым днем терял боевую способность, и о подготовке к последующим боевым действиям не могло быть и речи, ибо всех — от генерала до солдата — ждала голодная смерть.

Строительство авиабаз и накопление воздушных сил в центральной части Соломоновых о-вов шло значительно медленнее, чем предполагалось Ставкой. 15 декабря было начато строительство аэродрома в южной части Колумбангареи, но работы не продвигались из-за помех со стороны противника, и авиация не могла начать действовать с конца декабря, как это намечалось планом. Кроме того, 6-я авиадивизия не прибыла в Рабаул в расчетное время, и только 26 декабря истребители этой дивизи-

зии впервые смогли принять участие в бою на направлении Буны.

В последней декаде декабря обстановка на направлении Буны, которая так или иначе оказывала влияние на руководство операцией по захвату Гуадалканала, рассеяла последние надежды на возможность удержания рубежей. К 25 декабря гарнизон Буны занимал позиции на узкой полосе между центром аэродрома и штабом. Командир гарнизона готовился встретить смерть в бою. Снабжение войск в Буне осуществлялось на подводных лодках, но это несколько не улучшало положения, и точно так же, как на Гуадалканале, солдаты и офицеры были на грани истощения. Силы противника на данном направлении росли и насчитывали примерно две дивизии (американская и австралийская). Эти войска вели успешное наступление с целью захвата района Буны.

При такой обстановке в Ставке начали понимать, что перспективы борьбы за захват Гуадалканала самые мрачные, и в конце концов Ставка вынуждена была отказаться от этого плана. В то же время она пришла к заключению, что целесообразно отвести оставшиеся силы и укрепить за счет их тыловые рубежи. Претворение в жизнь этой идеи впервые началось 28 декабря. В этот день Ставка отдала 8-му фронту приказ: 17-я армия должна свернуть существующую линию обороны и занять назначенные тыловые рубежи. Окончательное решение было принято 31 декабря на совещании Ставки в присутствии императора. Руководящие указания для последующих действий на юго-восточном фронте гласили:

1. Операции по захвату Гуадалканала (из группы Соломоновых о-вов) прекратить и в период последняя декада января — первая декада февраля эвакуировать имеющиеся на острове войска. В дальнейшем закрепиться на группе Соломоновых о-вов, что севернее о-вов Нью-Джорджия и о. Исабель, а также на о-вах Бисмарка.

2. На Новогвинейском фронте срочно укрепить операционные базы в Лаэ, Саламоа, Маданге и Веваке, занять и удерживать важные рубежи в северо-восточной части Новой Гвинеи по линии к северу вдоль хребта Оуэн-Стэнли и готовиться к последующим операциям на на-

правления Порт-Морсби. Частям и подразделениям в Буне в зависимости от обстановки отойти к Саламоа и закрепиться на важных опорных пунктах.

Основой для составления Ставкой общей оценки обстановки послужили следующие соображения:

1. На юго-восточном фронте противник намерен прежде всего захватить Рабаул — нашу армейскую, морскую и воздушную базу; в этих целях противник, вероятно, попытается очистить от наших войск Гуадалканал и продвигаться на север вдоль Соломоновых о-вов.

На новогвинейском направлении противник, видимо, планирует овладеть районом Буны, затем с моря захватить Лаэ и Саламоа и, прорвавшись в пролив Дампир, согласованными действиями с войсками, находившимися на Соломоновых о-вах, захватить Рабаул; затем снова, продвигаясь вдоль северного побережья Новой Гвинеи, овладеть Филиппинскими о-вами.

2. На направлении Северной Австралии противник намерен в удобный момент захватить о-ва Ару и Танимбар и последовательно продвигаться по западному побережью Новой Гвинеи, чтобы сделать реальным захват или скокывание Новой Гвинеи.

3. На направлении Индийского океана противник, вероятно, намерен быстро отвоевать Акьяб, активизировать действия авиации и с окончанием сезона дождей предпринять наступление силами англо-индийских войск на Импхал, силами чунцинских войск — на район Шана и согласованными действиями с запада и востока отвоевать Бирму. В это же время противник будет стремиться захватить важный район Андаманских о-вов и установить господство в Бенгальском заливе и Андаманском море.

4. В бассейне Южных морей действия подводных лодок противника будут значительно усилены. Предполагаются также бомбардировки районов сырьевых ресурсов с целью подрыва нашего национального потенциала.

На основе принятой оценки 4 января Ставка издала директиву для главнокомандующего Объединенным флотом и командующего 8-м фронтом. Эта директива имела кодовое наименование «КЭ» и являлась центральным согласованным решением армии и флота по эвакуации

Гуадалканала. Содержание данного согласованного решения сводилось к следующему: после срочной подготовки наступательной операции с фактическим осуществлением атаки на Гуадалканал сразу же перейти к форсированной подготовке эвакуации. В первую очередь отвести на тыловые рубежи войска 17-й армии. В период до начала эвакуации всеми возможными способами продолжать усиленное снабжение и пополнение для поддержания боеспособности частей на Гуадалканале. Раненых и больных с острова направлять в тыл на транспортах, доставляющих снабжение. Решение этих задач возлагается на военно-морской флот. Армия и флот, тесно взаимодействуя, спешно приводят в готовность авиабазы на Соломоновых о-вах и в соответствующее время вводят в действие воздушные силы для усиления нажима на противника на Гуадалканале.

Эвакуацию войск с Гуадалканала на тыловые рубежи осуществить с помощью кораблей и судов при содействии авиации. Эту операцию произвести в период последних десяти дней января — первой декады февраля. Особое внимание обратить на сохранение в секрете замысла операции.

Таким образом, суть операции заключалась в том, чтобы отойти с первой линии фронта на о. Гуадалканал и в Буну и закрепиться на рубеже, включающем важные опорные пункты и районы на Соломоновых о-вах с центром в Рабауле и в северо-восточной части Новой Гвинеи с центрами в Лаэ, Саламоа и Маданге. В соответствии с решением 20-я дивизия, предназначенная для усиления 17-й армии, перенацеливалась на Новую Гвинею; здесь же намечалось использовать и 41-ю дивизию. Следовательно, планировалась полная перегруппировка войск. Обеспечение морских перевозок возлагалось на транспортный отряд «Хэй» Объединенного флота.

4. Отступление с о. Гуадалканал

В соответствии с решением Ставки оставить Гуадалканал Объединенный флот и 8-й фронт также изменили свои планы. Японской армии предстояло осуще-

ствить невиданное ранее отступление по морю. Успех отхода в условиях воздействия превосходящих морских сил и авиации противника, а также преследования на суше был весьма сомнителен. С точки зрения Объединенного флота, имевшийся план использования 30 наличных эсминцев для обеспечения отхода и последующего ведения военных действий на истощение был не самым удачным.

Главкомандующий Объединенным флотом сосредоточил на юго-восточном направлении большую часть базовой авиации и 22 эсминца и передал эти силы в распоряжение эскадры юго-восточного направления для решения задач по отходу с Гуадалканала. Сюда же были направлены подводные лодки для обеспечения отхода, а 2-й флот находился в готовности у о. Трук.

Подготовка операции к отступлению началась 14 января 1943 года с согласования действий между 8-м фронтом и эскадрой юго-восточного направления. Обстановка на Гуадалканале была такова, что без ввода в действие свежих сил удержать линию фронта до завершения эвакуации не представлялось возможным. Поэтому в тот же день из Рабаула на эсминцах был выслан временно сформированный отряд из тыловых подразделений 230-го пехотного полка 38-й дивизии. Вместе с отрядом на Гуадалканал прибыл представитель штаба 8-го фронта подполковник Имото Кумао, от которого командующий 17-й армией впервые получил приказ об отступлении. Приказ гласил: оставить Гуадалканал, закрепиться в важных районах на Соломоновых о-вах и добиться прочного положения на данном направлении. У командующего 8-м фронтом возникло сомнение: захочет ли командующий 17-й армией так легко оставить Гуадалканал, ведь за полгода боев было затрачено столько сил, энергии и потеряно столько людей ради захвата его. Но командующий 17-й армией быстро расстался со своими прежними замыслами и подчинился приказу.

С 14 января начались действия авиации по обеспечению эвакуации. Они усилились после 25 января. 27 января на направлении Соломоновых о-вов впервые начали действовать самолеты сухопутной авиации. В последней декаде января воздушные силы на юго-восточном направ-

лении насчитывали около 100 самолетов армейской авиации и до 200 — морской. Противник же имел на направлении Соломоновых о-вов и Новой Гвинеи в общей сложности около 430 самолетов. Наибольшие трудности в руководстве действиями авиации создавали тяжелые самолеты В-17, которые использовались противником на направлении Новой Гвинеи. Наши истребители не могли противодействовать этим самолетам. Кроме того, вражеские аэродромы были оборудованы на Гуадалканале, в Лаби, Порт-Морсби, а также в районе южнее Буны и вывести их из строя одним ударом было просто невозможно. Наши аэродромы в Мунде и Коломбангарей, оборудование которых заканчивалось, не могли быть использованы из-за того, что находились под интенсивным огнем корабельной артиллерии. Таким образом, инициатива в воздухе на юго-восточном направлении по-прежнему находилась в руках противника. Основными видами действий нашей авиации были ночные налеты на аэродромы Гуадалканала, непосредственное охранение перевозок войск и ведение разведки; массированных налетов на аэродромы противника совершать не удавалось.

Тем временем продолжалась доставка снабжения к Гуадалканалу на подводных лодках и эсминцах. Помимо прежнего способа перевозки в металлических бочках и резиновых мешках 25 января впервые был испробован способ доставки снабжения с помощью самодвижущихся цилиндрических труб, доставляемых на подводных лодках. 17-я армия, личный состав которой пытались спасти от голодной смерти такими мучительными усилиями, ночью 22 января начала сокращать сухопутную линию фронта; к 27 января части армии были сосредоточены в районе Эсперанс, Каминбо и готовились к эвакуации морем.

29 января морская авиация обнаружила в 40 милях к югу от о. Сан-Кристобаль отряд кораблей противника, атаковала его и причинила значительный ущерб; на следующий день атаки на корабли продолжались. За два дня было потоплено три линейных корабля, два крейсера и поврежден линейный корабль противника. Это подняло моральный дух наших войск. (По официальным амери-

канским данным, тяжелый крейсер был потоплен, а эсминец получил повреждения.)

На 30 и 31 января намечался массированный удар с воздуха по Гуадалканалу, но из-за неблагоприятных метеорологических условий он не состоялся. Более того, ночью 31 января Рабаул подвергся воздушному налету противника, в результате чего было выведено из строя около 50 наших самолетов. Командование 8-го фронта и эскадры юго-восточного направления решило, не дожидаясь авиационного удара, произвести первую эвакуацию войск. 1 февраля 20 эсминцев под руководством командира 3-й эскадры миноносцев осуществили перевозку первой партии эвакуируемых войск. Два эсминца были повреждены, но в целом эвакуация прошла успешно; 2 февраля на о. Шортленд были доставлены 38-я дивизия, часть войск непосредственного подчинения армии, больные и раненые. Противник пытался воспрепятствовать переходу, но был отбит нашей авиацией.

Вторая и третья переброски эвакуируемых были осуществлены соответственно 4 и 7 февраля в полном порядке и без существенных потерь. Во второй партии были доставлены штаб армии, 2-я дивизия и большая часть войск армейского подчинения; в третьей партии — все остальные войска. Вторая и третья партии эвакуировались на о. Бугенвиль. Всего эвакуированных с Гуадалканала насчитывалось 9800 человек из армии и 830 человек из военно-морского флота.

Таким образом, эвакуация с Гуадалканала, успех которой был сомнителен и которая ввела противника в заблуждение, закончилась благополучно. Однако это ни в какой мере не могло компенсировать провала операций на Гуадалканале на протяжении полугода и могло служить лишь утешением в исполнении долга перед сражавшимися здесь войсками. Фактически попытка захватить Гуадалканал явилась нашей первой крупной неудачей в совместной операции армии и флота. Трудно забыть то обстоятельство, что армия и флот на протяжении полугода все свои силы и помыслы направляли на завоевание Гуадалканала, а в конечном счете вынуждены были осуществить стратегический отход. Нельзя сбрасывать со счетов и фактические

потери в боях за этот остров. Они составили: в армии— около 20 800 человек, в ВМФ — около 3800 человек. Кроме того, военно-морские силы только в действиях по перевозкам потеряли пять эсминцев, две подводные лодки, а три линейных корабля и девятнадцать эсминцев получили повреждения. Если учесть потерю отличных авиабаз, то соотношение сил нашего флота и флота противника стало отнюдь не в пользу первого.

5. Отступление из района Буны

В конце декабря гарнизон Буны был на краю гибели. Чтобы облегчить положение, морская авиация с 22 декабря начала действовать на этом направлении. До конца месяца ею было произведено десять налетов на различные объекты, в том числе и на корабли. Но завоевать господство в воздухе над районом Буны не удалось, и авиация противника продолжала безнаказанно осуществлять свои налеты.

Ставка, учитывая сложившуюся обстановку в районе Буны и возможное ее осложнение в связи с ухудшением положения на Гуадалканале, 23 декабря указала на возможность эвакуации войск из Буны в район Саламоа. 28 декабря войскам гарнизона в Буне был отдан приказ отойти в район Гилвы, а 21-й отдельной смешанной бригаде, все еще находившейся в районе западнее Басавуа, оказать гарнизону срочную помощь.

С наступлением нового года военные события приближались к своей последней стадии. 1 января штаб гарнизона подвергся атаке пехоты при поддержке танков. Личный состав штаба, вплоть до санитаров, предпринял смелую штыковую контратаку. К вечеру из состава штаба осталось в живых примерно десять человек. 2 февраля командир армейского отряда полковник Ямамото и командир морского отряда капитан I ранга Ясуда бросили свои подразделения на позиции противника, там и нашел свою смерть гарнизон Буны.

Атаки американо-австралийских союзных войск в районе Гилвы ожесточались все больше. Прибывший на ме-

сто 20 декабря новый командир отряда Южных морей генерал-майор Ода Кансаку руководил боями на направлении Южной Гилвы, а командир 21-й отдельной смешанной бригады генерал-майор Ямагата осуществлял общее руководство и непосредственно руководил боями против американцев, продвигавшихся из Буны к западу. Но обстановка с каждым днем становилась все трагичнее.

Вся полоса наших позиций простреливалась артиллерией противника. Личный состав по неделе не имел пищи, но продолжал отчаянно сражаться в надежде, что наши войска со временем добьются успеха.

9 января пал гарнизон в Южной Гилве (144-й пехотный полк). Воспользовавшись сложившейся обстановкой, противник начал охватывать наши центральные позиции и обходить их с запада, чтобы ворваться в Северную Гилву. Против американских войск с востока были выдвинуты подразделения 17-го пехотного полка, но в связи с крушением западного участка фронта он весь начал рушиться.

Командующий 8-м фронтом 13 января отдал приказ командующему 18-й армией об эвакуации войск из района Гилвы. На основании этого приказа командующий 18-й армией, в свою очередь, отдал приказ войскам в Гилве начать эвакуацию с 25 января: 21-й отдельной смешанной бригаде отходить в район устья р. Мамбаре, а отряду Южных морей — в окрестности Лаэ и Саламоа. Приказ был отдан, а кораблей для обеспечения эвакуации не имелось. 16 января Северная Гилва перешла в руки австралийских войск, связь между генералами Ямагата и Ода оказалась под угрозой разрыва. Береговая линия, удерживаемая нашими войсками, сократилась до 2 тыс. м. Генерал-майор Ямагата произвел отправку тяжелораненых, а тем, кто мог передвигаться, приказал 20 января ночью решительным броском прорваться через линию фронта противника и сушей выйти из района окружения. В начале февраля все прорвавшиеся подразделения закончили сбор в районе устья р. Кумси. Но генерал-майор Ода во время перехода из Гилвы покончил жизнь самоубийством. Там же нашли свое последнее прибежище подчиненные ему части.

Вышедшие из Лаэ две роты отряда Окабэ 23—24 января достигли устья р. Кумси и влились в состав частей, отступающих в Мамбаре. Последние подразделения оставили район устья р. Кумси 7 февраля. 8 февраля в Мамбаре сосредоточилось около 3400 человек (включая морские подразделения). Таким образом, к началу боев в Буне и Гилве (середина ноября) войска насчитывали 11 тыс. человек; потери составили 7600 человек. Всего на этом направлении за полгода в боях участвовали войска численностью 15 тыс. человек, из них 2900 — из частей ВМФ.

Основной причиной, по которой наши войска вынуждены были оставить район Буны, была слабость нашей авиации, не сумевшей завоевать господства в воздухе¹.

6. Поворотный пункт в военной обстановке

В то время как в районе Гилвы японские войска отступали с тяжелыми боями, на направлении Лаэ и Вау (южнее Саламоа) части 18-й армии предприняли наступление. Как уже говорилось, в качестве мер по укреплению важного рубежа на северном побережье восточной части Новой Гвинеи в Лаэ под прикрытием истребителей 6-й авиационной дивизии был переброшен отряд Окабэ (из 51-й дивизии); 7 января он успешно высадился в этом пункте. Отряду была поставлена задача после закрепления в Лаэ и Саламоа наступать на Вау. Пункт Вау известен как место добычи золота. В этом районе имелся

¹ С оперативной и тактической точек зрения автор, конечно, прав. Однако слабость авиации, не сумевшей завоевать господство в воздухе, — не причина, а следствие ряда других значительно более важных причин. Важным обстоятельством явился несомненный авантюризм японского военного руководства, планировавшего операции, для выполнения и обеспечения которых не было необходимых сил и средств. Цель и задачи операции не вытекали из требований обстановки и не отвечали ей. И наконец, вместо того чтобы в соответствии со сложившейся обстановкой вовремя остановиться и взвесить все обстоятельства и условия для дальнейших действий, оно стремилось к новым наступательным операциям на новых стратегических направлениях.

небольшой аэродром, и отсюда шла дорога на южное побережье Новой Гвинеи, а также дорога на Кокоду. Следовательно, для 18-й армии, которая имела задачу готовить наступательную операцию на восточную часть Новой Гвинеи, было очень важно удерживать Вау в качестве опорного пункта для наступления, а с точки зрения обороны района Лаэ, Саламоа это была выдвинутая вперед позиция. Но к концу 1942 года было установлено, что союзные войска укрепляют район Вау. В связи с этим командующий 18-й армией решил захватить Вау до того, как противник успеет укрепить его. Решение задачи было возложено на отряд Окабэ. 27 января отряд, не будучи замеченным противником, достиг возвышенности восточнее Вау, откуда хорошо просматривался аэродром. Набег, казалось, сулил успех. Атака была намечена на 28 января. С этой целью подразделения отряда под покровом ночи спустились по склону вниз, но местность оказалась исключительно сложной, и, даже когда наступило утро, аэродрома найти не удалось. Чтобы избежать обнаружения самолетами противника в дневное время, отряд приостановил движение и укрылся в зарослях. Таким образом, очень важный день — 28 января — был потерян. Не удалось достигнуть успеха и 29 января.

30 января отряд вновь предпринял атаку на аэродром, но противник уже успел укрепиться. Потери отряда все возрастали, к тому же кончилось продовольствие. К 4 февраля положение изменилось не в пользу японцев. Командир отряда Окабэ отвел свой отряд в тыл на 4 км. Радиосвязь оказалась нарушенной. Командующий 8-м фронтом в Рабауле получил сообщение об истинной обстановке только 6 февраля. В тот же день он направил в район Вау десять истребителей, но поздно: части были изнурены до предела и поправить положение оказалось невозможным.

В связи с создавшейся обстановкой командующий 18-й армией решил прекратить наступление на Вау и 13 февраля приказал командиру отряда Окабэ отойти на рубеж по линии Мубо — залив Нассо и укрепиться на нем. Отряд Окабэ, не подвергаясь преследованию противником, в конце февраля занял позиции на намеченном рубе-

же. Провал наступления на Вау был грандиозным. Фактически правый фланг фронта остался открытым, и теперь даже удержание Мамбаре стало бессмысленным. В связи с этим командующий 18-й армией распорядился 21-ю отдельную смешанную бригаду из Мамбаре и отступивший из Буны отряд Южных морей отвести в район Лаэ, Саламоа. Эти части завершили отход на протяжении первой декады марта, но как боевая сила они уже никакой ценности не представляли.

Таким образом, в феврале 1943 года войска Юго-Восточного фронта на всех участках требовали основательной перегруппировки. Представитель военного министерства в докладе парламенту о военном положении сообщал горькую правду: ведя тяжелые бои, наша армия расширяет отступление. В директиве Ставки от 1 апреля указывалось, какие усилия следует предпринять в будущем; признавалось, что инициатива перешла в руки противника и что, по оценке Ставки, возобновление наступления по всему Юго-Восточному фронту невозможно, поэтому направление Соломоновых о-вов Ставка считает фронтом обороны, а направление Восточной Гвинеи — фронтом наступления.

Первой мерой, вытекающей из директивы Ставки, было укрепление всей системы обороны на направлении Соломоновых о-вов. Дело в том, что в центральной и северной частях Соломоновых о-вов оборона была крайне ослаблена из-за того, что все усилия направлялись на захват Гуадалканала. В окрестностях Мунды на Нью-Джорджии, а также на о-вах Коломбангарей и Санта-Исабель было дислоцировано по одному пехотному батальону, на которых возлагались задачи охранения, но фактически это были этапные пункты на пути доставки снабжения войскам на Гуадалканал. На о. Коломбангарей, кроме того, располагался 5-й саперный полк, занятый строительством аэродрома. В Буине, что на юге Бугенвиля, а также на о. Шортленд были размещены остатки войск 2-й и 38-й дивизий и отряд транспортных судов; во взаимодействии с 8-м базовым морским отрядом эти части выполняли функции охранения. 20 января на Бугенвиль перебазировалась вся 6-я авиационная дивизия.

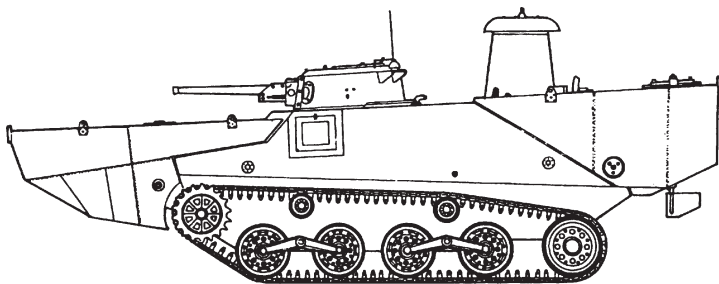

Плавающий танк «Ка-Ми» (Тип 2) оснащался двумя понтонами, сбрасывавшимися после выхода на берег. Предназначенные для участия в десантных операциях, эти танки использовались в обороне тихоокеанских островов. Боевая масса (с понтонами) — 12,5 т; вооружение — 37-мм пушка и два 7,7-мм пулемета; бронирование — 14—16 мм; экипаж — 5 чел.; скорость по шоссе — 37 км/ч, на воде — 10 км/ч; запас хода по шоссе — 170 км.

После отступления на Бугенвиль командующий 17-й армией принял под свое командование все войска в северной части Соломоновых о-вов, включая 6-ю авиационную дивизию. Задача состояла в том, чтобы во взаимодействии с частями ВМФ закрепиться и занять прочное положение в зоне северной части Соломоновых о-вов. Основу обеспечения обороны составила 6-я авиационная дивизия. По распоряжению командующего 17-й армией войска закрепились в южной части Бугенвиля, на о-вах Шортленд и Фауро, а также в районе Киеты.

Что же касается взгляда на отражение наступления противника в центральной части Соломоновых о-вов, то на этот счет мнения командующего 8-м фронтом и командующего эскадрой юго-восточного направления расходились. Армия считала, что если принимать во внимание большие трудности в снабжении при ведении операций на отдельных островах, то главным рубежом в данном случае должен быть район северной части Соломоновых о-вов. В противовес этому флот полагал, что с целью задержания и разгрома противника на дальних подступах главный рубеж должен быть укреплен в Центральной части Соломоновых о-вов. Вследствие этого командую-

щий 8-м фронтом решил непосредственно подчинить себе все войска, разбросанные в центральной части Соломоновых о-вов и путем замены изнуренных подразделений более свежими укрепить положение фронта. ВМФ со своей стороны в феврале выдвинул в Мунду два батальона морской пехоты.

Части 17-й армии (кроме штаба), отступившие с Гуадалканала, были последовательно направлены командующим 8-м фронтом в Рабаул, но по приказу Ставки их решили направить на отдых и пополнение на Филиппины или же в метрополию, за исключением 38-й дивизии, которую после отдыха и пополнения в Рабауле предполагалось использовать в обороне Рабаула и о. Новая Ирландия.

Чтобы подготовить последующие наступательные действия в восточной части Новой Гвинеи, необходимо было укрепить положение на этом направлении. Прежде всего требовалось построить авиабазы и наладить линии снабжения и пополнения. К моменту принятия решения об оставлении Гуадалканала на Новой Гвинее в Маданге и Веваке дислоцировалось всего три пехотных батальона 5-й дивизии, прибывшие в середине декабря. Ставка решила послать на Новую Гвинею 20-ю и 41-ю дивизии, которые ранее предназначались для отправки на Гуадалканал и в Рабаул. Примерно две трети состава 20-й дивизии (командир дивизии генерал-майор Аоки) на быстроходных транспортах 19 января прибыли в порт Вевак и начали выгрузку. Основной состав 41-й дивизии (командир дивизии генерал-майор Абэ) также на транспортах флота был доставлен в Вевак и 12 февраля начал высадку. Прибывшим на Новую Гвинею частям была поставлена задача немедленно построить аэродромы. Военно-морской флот перебросил в Вевак 2-й специальный базовый отряд для охраны базы.

Таким образом, 18-я армия в феврале 1943 года в восточной части Новой Гвинеи имела три дивизии: 51-ю — в районе Лаэ, Саламоа, 20-ю — в Маданге, 41-ю — в Веваке. Планом предусматривалось, что после завершения подготовки 20-я дивизия выдвинется в Лаэ и там вместе с 51-й дивизией составит основные силы для наступления.

По этому же плану из одной трети состава 20-й дивизии был сформирован отряд под командованием генерал-майора Янагикава. Отряду была поставлена задача в феврале выступить в Маданг и подготовить пути движения в Лаэ по суше. Выступление отряда осуществилось в соответствии с намеченным планом, переброска же основных сил 51-й дивизии из Рабаула в Лаэ была проблемой.

ГЛАВА V

ПОЛИТИКА В ОТНОШЕНИИ ГЕРМАНИИ И ИТАЛИИ В СВЕТЕ РАЗВИВАЮЩИХСЯ СОБЫТИЙ

1. Проблема тройственной японо-итало-германской совместной декларации по Индии и Аравии

Основная идея курса в отношении Англии состояла в том, чтобы на основе соглашения с Германией и Италией принудить ее к капитуляции. Это положение было основным стимулом военного руководства с самого начала войны в Великой Восточной Азии.

Для принуждения Англии к капитуляции требовалось, чтобы Германия, продолжая ее блокаду, в удобный момент произвела высадку на островах. Однако осуществить этот замысел оказалось делом нелегким. Япония считала необходимым создать в Азии и Европе два самостоятельных фронта, непосредственно объединить силы Японии, Германии и Италии и применить эти силы в наиболее уязвимом для Англии месте. Географически таким местом можно было считать Индию, тем более что она являлась стержнем военного потенциала Великобритании и от позиции Индии могла зависеть судьба Англии.

Однако применение оружия против Индии тремя странами — Японией, Германией и Италией — значительно расширило бы масштабы войны. Поэтому задача состояла в том, чтобы решить проблему политическими путя-

ми. Таким образом, встал вопроса включении данной проблемы в совместную японо-германо-итальянскую декларацию по Индии и Аравии.

Конкретный замысел, предполагавший победу над Англией, предусматривал, что Германия и Италия развивают военные действия на Ближнем Востоке, в Северной Африке и в зоне Суэцкого канала, а Япония путем политических демаршей и нарушения морских коммуникаций разрывает цепь Англия—Индия—Австралия, вытесняет английские силы из Бирмы и дает Бирме независимость.

В соответствии с этими замыслами, Япония осуществляла свою политику. На заседании совета 10 января 1942 года было решено: «Нарушать коммуникации Англии и Америки с Индией; активизировать различного рода антианглийские выступления и отказ сотрудничать с Англией по мере развития боевых действий, последовательно осуществлять более жесткую политику». 15 января между армией и флотом была достигнута договоренность о том, что главную ответственность за проведение политики в отношении Индии берет на себя военный отдел Ставки. 18 января было заключено «Японо-германо-итальянское военное соглашение», в соответствии с которым разграничительная линия между операционными зонами японских и итало-германских вооруженных сил стала проходить по 70° восточной долготы; Индия и большая часть Индийского океана оказывались в японской зоне¹.

В то время в Индии под влиянием стремительных военных успехов японской армии и флота на южном направлении постепенно стало активизироваться антианглийское движение, что создавало большие трудности и вызвало тревогу у Англии. 15 февраля был завершен захват

¹ В японскую зону попадала не вся Индия. Ее западную часть с устьем и нижним течением р. Инд партнеры Японии оставили за собой. Тем самым фашистская Германия и Италия рассчитывали получить контроль над проливной зоной из Индийского океана в Средиземное море, а также над восточной частью Средиземного моря. Часть территории Индии, которая по разграничительной линии оставалась в зоне Германии и Италии, граничила с юго-восточной частью Ирака, проходила вдоль всей юго-восточной границы Афганистана. Это означало, что и здесь партнеры Японии оставляли контроль за собой.

Сингапура, а на следующий день премьер Тодзио поставил индийский вопрос для обсуждения на совместном заседании обеих палат парламента. Он заявил: «Наступил удобный момент: Индия, имеющая тысячелетнюю историю и богатые культурные традиции, должна освободиться от тиранического гнета Англии и начать строительство сферы процветания Великой Восточной Азии. Японская империя рассчитывает, что Индия восстановит свое прежнее положение — станет Индией индусов; Япония будет оказывать всяческую помощь патриотическим силам этой страны. Если же Индия не обратится к своей истории и традициям, не проникнется сознанием своей миссии и по-прежнему будет поддаваться обману сладких речей и подачек со стороны Англии, она надолго потеряет удобный случай возродить индийскую нацию».

Начиная с марта позиция Индии по отношению к Англии становилась все более неблагоприятной. В конце концов английское правительство командировало в Индию лорда — хранителя печати, и начались англо-индийские переговоры; но предложение Англии о превращении Индии в доминион встретило резкое возражение со стороны последней, и 2 апреля фракция партии Индийский национальный конгресс отвергла проект Англии.

12 марта премьер Тодзио снова затронул индийскую проблему. Тем временем японская армия лавиной устремилась в Бирму и 8 марта захватила Рангун. Части военно-морского флота 23 марта высадились на Андаманских о-вах и стали контролировать Бенгальский залив. Таким образом, угроза с суши и с моря для Индии со стороны вооруженных сил Японии возрастала; 5 апреля наши морские части, выдвинувшись в Индийский океан, подвергли воздушным бомбардировкам Коломбо, а 9 апреля произвели мощный налет на Тринкомали и потопили английский авианосец «Гермес». В связи с этими действиями против Индии премьер Тодзио 6 апреля вновь опубликовал свое заявление по Индии, в котором призывал ее подняться на борьбу против угнетателей. Он сказал, что императорская армия уже овладела важным стратегическим пунктом Рангун и захватила Андаманские о-ва, являющиеся местом ссылки борцов за независимость Индии; в даль-

нейшем японская армия намерена нанести сокрушительный удар по вооруженным силам и военным сооружениям Англии в Индии. Таким образом, решимость Японской империи наказать Англию и Америку постепенно претворяется в жизнь. Если же Индия по-прежнему будет оставаться под военным гнетом Англии, Японская империя сделает все возможное, чтобы сокрушить это господство, что, несомненно, принесет самой Индии большие бедствия.

Несколько раньше этих событий Германия и Италия в целях выявления единства позиции стран оси в отношении Индии и Аравии предлагали японскому правительству опубликовать «Совместную японо-германо-итальянскую декларацию». Но Япония считала, что декларация не возмещает ценности, если не будет подкреплена действиями. Премьер-министр заявил, что Япония переходит к военным действиям, и в этом проявилась ее самостоятельность. Сейчас, когда армия и флот Японии получили возможность действовать против Индии с территории Бирмы и из вод Индийского океана, создалась атмосфера готовности откликнуться на предложение Германии и Италии. Это предложение было вынесено на обсуждение совета 11 апреля. Прежде всего решался вопрос о выгоде или невыгоде присоединения к данной декларации.

Невыгодные факторы. Германия и Италия все еще не могут распространить свое влияние на Индию, поэтому ответственность за нее Япония вынуждена брать только на себя. Чувства индусов к Германии и Италии недоброжелательны, поэтому в случае присоединения к совместной декларации эти чувства распространятся и на Японию и могут испортить японо-индийские отношения.

Выгодные факторы. Присоединение к декларации поможет развеять пропаганду о наличии разногласий между Японией, Германией и Италией по индийскому вопросу. Совместной декларацией можно показать, что у стран оси нет намерений захватить Индию. Это ликвидирует подозрительность индусов.

В конце концов Япония решила присоединиться к декларации, причем в тот момент, когда англо-индийские переговоры провалятся. Стали устанавливаться контакт-

ты с Германией и Италией, в результате которых выпуск декларации был еще раз отложен, и министерство иностранных дел Японии получило задание внести в нее редакционные поправки.

На основе принятого решения министерство иностранных дел Японии начало переговоры с правительствами Германии и Италии, однако те проявили явную холодность к декларации. Из ответов Риббентропа послу Осима в их беседе 5 апреля стало очевидным, что Германия и Италия при нынешних условиях не заинтересованы в предложенной декларации.

Министерство иностранных дел 6 мая на заседании совета дало следующее толкование заявления министра иностранных дел Риббентропа. Индия является отдельной проблемой. Что же касается Аравии и других районов Ближнего Востока, к которым имеют касательство Германия и Италия, то существует опасность, что первые же шаги по применению декларации к этим районам раскроют стратегические планы стран оси. Названная выше декларация окажет большое влияние на такие страны, как Турция, Сирия и Египет, с которыми существуют весьма деликатные отношения, поэтому принятие декларации крайне нежелательно. Италия считает, что при нынешних условиях, когда итало-немецкое оружие еще не достигает этих районов, осуществлять декларацию рано.

Но вопрос посла Осима, какое время можно считать приемлемым для подписания декларации, Риббентроп ответил: «Думаю, не раньше осени. Но, впрочем, все будет зависеть от обстановки».

В конце концов японское правительство решило не настаивать на декларации и действовать самостоятельно.

2. Проблема германо-советского мира и требование Германии к Японии вступить в войну с СССР

После того как началась война в Великой Восточной Азии, в отношениях между Японией и Германией по вопросу о Советском Союзе возникли существенные

разногласия. Германия хотела, чтобы Япония оказывала активное давление на Советский Союз. Однако для Японии, которая все силы бросила на борьбу с Америкой и Англией, была вполне естественной политика избежания активных действий против Советского Союза.

Это основное противоречие создало еще несколько проблем на пути ведения войны объединенными усилиями Японии и Германии. Более того, специфические отношения, в которых Советский Союз не был общим врагом Японии и Германии, представлялись весьма туманными для последующей военной дипломатии. Таким образом, проблема германо-советского мира и требование Германии к Японии участвовать в войне против Советского Союза возникли как результат сложных японо-советско-германских отношений.

Основная позиция Японии в отношении германо-советского мира была ясно определена в «Плане ведения и завершения войны против Америки, Англии, Голландии и Чунцина», утвержденном на заседании совета 15 ноября 1941 года. В этом плане было записано: «По желанию двух стран — Германии и Советского Союза — привести эти страны к миру и привлечь Советский Союз на сторону стран оси». Затем 7 марта 1942 года на заседании совета, когда обсуждался вопрос о руководстве войной после первой фазы начального периода, было решено: «В данной обстановке содействовать установлению мира между Германией и Советским Союзом не следует».

Между тем министр иностранных дел Того считал, что этот фактор является очень важным в военной дипломатии Японии и, если представится случай привести войну к завершению дипломатическими средствами, им следует незамедлительно воспользоваться. В этом духе и осуществлялись соответствующие меры в отношении Советского Союза и Германии.

23 марта японский посол в Германии Осима встретился с Гитлером, узнал о планах военной кампании Германии на весну текущего года и сообщил об этом в Токио. Одновременно Осима просил пояснить ему план военной кампании Японии на предстоящий период. Несколько раньше министерство иностранных дел запросило мнение по

сла относительно заключения мира между Германией и СССР. На это Осима 8 апреля телеграммой сообщил: «Сепаратный мир между Германией и СССР нереален». В ответной телеграмме послу Осима было сказано, что данный вопрос имеет большое значение в руководстве войной и что он тщательно изучался министерством иностранных дел, представителями военного и военно-морского министерства и другими заинтересованными ведомствами. Было сделано заключение, что нет необходимости менять «Основные положения руководства войной на последующий период», утвержденные советом 7 марта, и что сейчас невозможно установить намерения Германии в отношении германо-советского мира.

1 мая военный атташе при посольстве Японии в СССР полковник Ямаока Митио по приезду в Токио выступил с докладом, в котором сделал следующее заключение: «Вопрос стоит так: либо заключить мир между Германией и Советским Союзом и привлечь СССР на сторону стран оси, либо полностью разгромить Советский Союз силами Германии и Японии. Если какое-либо из этих условий не будет осуществлено, Советский Союз окажется для Японии в нынешней войне последней самой большой злокачественной опухолью»¹.

К маю 1942 года начальный период войны в южных районах завершился и началась подготовка к ведению операций против стратегических районов на внешних рубежах. Как бы в поддержку этого на советско-германском фронте к 11 мая боевые действия возобновились с новой силой.

¹ Из многих других высказываний Ямаока Митио видно, что он мало верил в возможность разгрома Советского Союза, но прямо об этом говорить не мог. Он правильно предвидел и обоснованно прогнозировал конечный результат двойной политики, которую Япония вела против СССР. То же самое можно сказать и об ответной телеграмме Осима от 8 апреля на запрос японского министерства иностранных дел о возможности заключения мира между Германией и СССР. Несмотря на категоричное утверждение, что сепаратный мир неосуществим, у руководящего ядра верховного командования Японии в значительной степени повысился интерес к установлению такого мира.

Примерно в это же время у руководящего ядра верховного командования армии значительно повысился интерес к установлению мира между СССР и Германией. Этот вопрос тщательно изучался, но из-за изменений военной обстановки на Тихом океане плоды изучения не были претворены в жизнь. Таким образом, удобный момент, который мог бы ускорить германо-советский мир в условиях стратегического превосходства Японии, так и не наступил.

20 июня от японского посла в Германии Осима пришла телеграмма: министр иностранных дел Риббентроп требует, чтобы Япония в ходе германо-советской войны выступила против Советского Союза. Но у Японии в этом отношении политика оставалась неизменной. 25 июля было создано совещание Совета для обмена мнениями по данному вопросу.

Совет решил:

Японская империя будет твердо придерживаться намеченного курса в отношении северного направления и, ведя подготовку на непредвиденный случай, будет всеми силами стремиться не допустить возникновения японо-советской войны.

Японская империя будет по возможности прилагать усилия к тому, чтобы привести Англию к капитуляции и идти по пути осуществления общих военных целей трех стран.

Это решение было предложено в качестве основы для ответа на телеграмму посла Осима. В ответной телеграмме говорилось:

«На вашу телеграмму № 881. Насущные задачи Японской империи состоят в завершении войны против Англии и Америки. Для этого Япония будет усиливать свои военные операции против Англии и Америки и закреплять свое положение на южном направлении. Вместе с тем существует необходимость упрочить наше положение в захваченных районах Китая. Поэтому в сути нашей политики в том плане, как об этом уведомляло японское правительство германскую сторону 2 июля прошлого года, изменений не произошло, и в настоящее время требуется по возможности сохранить спокойствие в отно-

шении северного направления. Если же со стороны Севера будут развязаны действия, мы дадим решительный отпор. При оценке всех этих факторов сейчас признается нецелесообразным ослабить давление на Англию и Америку и начать военные действия на Севере. В связи с этим желательно дать германской стороне следующий ответ:

1. Японская империя не может удержаться, чтобы искренне не поздравить Германию с ее выдающимися успехами в германо-советской войне. Мы понимаем точку зрения Германии, исходящую из стремления увязать все с развитием германо-советской войны. Мы глубоко заинтересованы в этом и желаем выразить свою точку зрения.

2. С начала войны (с декабря прошлого года) наши военные усилия направлялись на то, чтобы оказать давление на Англию и Америку в Индийском и на Тихом океане. Это обстоятельство послужило большим вкладом в дело приближения войны к концу для наших трех стран. Мы полагаем, что Германия это хорошо понимает.

3. Кроме всего прочего, Японская империя в настоящее время вынуждена прилагать значительные усилия к тому, чтобы покончить с Чунцином, являющимся передовым опорным пунктом Америки и Англии в Восточной Азии. Сейчас уже становится все более и более очевидным, что в последнее время Китайский материк превращается в плацдарм для англо-американского контрнаступления непосредственно на Японию.

4. Впредь Японская империя будет концентрировать свои усилия на ведении операций, которые приведут Англию к капитуляции, а также идти по пути завершения войны тремя нашими странами. В то же время, несмотря на огромные успехи, которых удалось добиться на сегодняшний день, контрнаступление с американской стороны остается вполне реальным. Следовательно, впредь нам необходимо не только приложить еще большие усилия к проведению военных операций, но и бросить значительные силы на то, чтобы овладеть сырьевыми ресурсами южных районов и не допустить к ним противника.

5. Учитывая изложенное выше, мы считаем, что взятие курса на активную политику в отношении СССР в нынешних условиях приведет к чрезмерному рассеива-

нию сил империи; существует опасность, что это не только не улучшит общую обстановку, но и значительно ослабит давление Японии на Англию и Америку в Восточной Азии. Это позволит Америке и Англии увеличить свои силы в Европе и даст возможность организовать контрнаступление против Японии. Поэтому мы убеждены, что открытие действий на Севере не будет лучшим вариантом политики, который следует избрать в области военно-стратегического руководства трех стран. Более того, Японская империя, сделав на всякий случай тщательные приготовления в северном направлении, тем самым оттянет силы Советского Союза на Восток. Такое положение будет существовать и впредь.

6. Мы считаем (и хотим, чтобы нас поняли), что курс, взятый империей с начала войны, является самым эффективным для достижения общих целей войны Японией, Германией и Италией; и мы будем сосредоточивать на этом курсе все усилия. В нынешних условиях Японская империя будет сохранять спокойствие на Севере, оттягивать в Восточную Азию силы Советского Союза и усиливать военные действия против Америки и Англии в Индийском и Тихом океанах.

Мы рассчитываем на полное понимание того, что изложенное выше является самым рациональным для достижения целей войны тремя странами — Японией, Германией и Италией».

Было решено (по предложению министра иностранных дел Того) данный ответ направить только Германии, ибо уведомление об этом Италии непременно стало бы известно всему миру.

3. Посылка миссий связи в Германию и Италию

Пока шел обмен телеграммами по поводу германо-советского мира, участия Японии в войне против СССР и другим важным вопросам в области общего стратегического руководства трех стран, верховное командование армии намеревалось послать в Германию и Италию

небольшие миссии связи, которые вместе с военными атташе внесли бы вклад в дело общего руководства войной трех стран.

В то время верховное командование уже могло предвидеть, что англо-американское контрнаступление начнется раньше, чем предполагалось. В связи с этим верховное командование считало нужным каким-то образом устранить давление со стороны СССР, нависшее над подобие бомбы замедленного действия. И хотя события на советско-германском фронте развивались в пользу Германии, нельзя было надеяться на быстрое решение конфликта путем безусловной победы со стороны Германии. Вот почему верховное командование хотело, чтобы в то время был заключен мир между Германией и Советским Союзом. Оно считало необходимым послать в этих целях специальные миссии и добиться полного взаимопонимания между тремя странами. Однако у военно-морского флота и министерства иностранных дел на сей счет имелись мнения иного плана, и предложение верховного командования армии не было претворено в жизнь.

Для сохранения в секрете сношений между тремя странами была запланирована связь с помощью самолетов. 2 июля в 14 час. 20 мин. итальянский самолет приземлился в пункте Баотоу (Северный Китай), и с этого времени начала осуществляться связь между нами, Германией и Италией. Многократно велись переговоры об использовании для этих целей немецких самолетов, однако 26 сентября от посла Осима поступила телеграмма. В ней говорилось, что в данное время полеты немецких самолетов связи невозможны, и от этого пришлось отказаться. Видимо, в то время военное руководство Германии никуда, кроме фронта, не намерено было выделять самолеты и прочую материальную часть.

5 августа из Берлина поступило сообщение о ходе встреч Осима и Риббентропа по вопросу отказа Японии вступить в войну с СССР. По прочтении доклада создавалось впечатление, что имеется необходимость сделать разъяснения об обстановке внутри Японии всем работникам посольства, от посла и ниже, и в руководстве Японии вновь возникла идея посылки связных. 10 августа от по-

сла Осима и военного атташе поступили телеграммы, сообщающие о наступлении немецких войск на Кавказе. Осима сообщал: «Риббентроп говорит, что немецкие и итальянские войска заняли весь Кавказ», а военный атташе Саканиси и военно-морской атташе Номура сообщали, что, по словам Йодля, немецкие войска заняли только Северный Кавказ. Различие содержания двух сообщений заставило в Токио предполагать существование разногласий между армией и министерством иностранных дел Германии. Это еще больше подчеркивало правильность мнения о необходимости посылки связных.

7 сентября посол Осима телеграфировал: «Германия крайне недовольна тем, что Япония строит планы относительно германо-советского мира. Риббентроп говорит, что, по данным пленных, прибывших на фронт с советского Дальнего Востока, в последнее время на запад переброшено пять дивизий. Эти дивизии для Германии не составляют проблемы, но такие факты не могут не интересовать Германию, и возникает подозрение: не дает ли Япония Советскому Союзу слишком больших гарантий?» Эта телеграмма заставила на время приостановить изучение проблемы о посредничестве в заключении германо-советского мира и о посылке миссии связи.

28 сентября от Осима поступила телеграмма с изложением мнения относительно руководства войной, составленного по результатам встреч с Риббентропом. Смысл ее сводился к следующему: война должна быть закончена в 1944 году; Япония, Германия и Италия должны продемонстрировать непоколебимую готовность вести войну. Необходимо активно осуществлять связи между Японией и Германией через Индийский океан, создать общий несокрушимый оплот в системе стран оси. Весной будущего года Япония неожиданно нападет на Советский Союз, а Германия произведет высадку на Британские о-ва.

Такая точка зрения, к сожалению, была лишь пожеланием, далеко не соразмерным с фактическим состоянием национального потенциала Японии.

3 октября совет вынес решение: в целях еще большего укрепления отношений и тесного сотрудничества трех стран в вопросах ведения совместной войны послать мис-

сии связи к послам, военным и военно-морским атташе при японских посольствах в Германии и Италии.

Задача миссий связи состояла в том, чтобы оказывать помощь послу и военным атташе в оценке международной обстановки, особенно обстановки в Восточной Азии, хода войны, делать прогнозы на будущее, освещать положение Японской империи и помогать в укреплении взаимного сотрудничества в области руководства войной тремя странами. В зависимости от обстановки предполагается посылка специальных миссий. Пути доставки миссий на итальянских самолетах, а также на подводных лодках и сушей.

К тому времени Ставка и правительство встретились с целым рядом трудностей в подготовке и принятии мер против усиливающегося контрнаступления противника в южной части Тихого океана. Тогда же немецкая армия вела тяжелые и безуспешные бои под Сталинградом и 2 февраля 1943 года вынуждена была капитулировать. С этого момента инициатива на советско-германском фронте полностью ушла от немецких войск. Именно это в корне перевернуло планы трех стран, рассчитанные на покорение Англии путем совместных активных действий в направлении Индии и Аравии. В это же время (9 февраля) после ожесточенных боев, проводившихся с 8 августа предыдущего года, наша армия отступила с Гуадалканала. Для Германии и Японии это было поистине трудное время.

В таких условиях был спешно решен вопрос о посылке миссий связи и сделан персональный отбор их состава. От армии были назначены начальник 2-го управления генштаба генерал-майор Окамото Киёфуку, начальник 15-го отдела генштаба подполковник Кодани, от ВМФ — капитан 1 ранга Онода, от министерства иностранных дел — секретарь Йосано. На заседании совета 20 февраля была утверждена инструкция для миссий. Срок командировки миссий был определен в пять месяцев.

Несколько раньше этих событий, стоя перед поражением под Сталинградом, немецкое верховное руководство вновь подняло вопрос о том, чтобы Япония вступила в войну с СССР. Об этом факте посол Осима по крайней мере дважды запрашивал МИД телеграфом. Ответ дал министр иностранных дел Тани (ответ этот был утвержден советом).

Он гласил: «Нам нетрудно понять желание Германии, чтобы Япония напала на СССР. Но нам весьма желательно досконально разъяснить при встрече с Гитлером и Риббентропом, что Япония будет твердо придерживаться в отношении СССР позиции, которая была изложена в прошлогодней телеграмме № 588. В телеграмме невозможно полностью изложить нашу точку зрения; примите во внимание, что в начале марта к вам направляется миссия, которая сможет дать подробные разъяснения».

26 февраля представители армии, флота и министерства иностранных дел выработали дополнения и уточнения к инструкции для командированных миссий. Пункты инструкции:

1. Основной курс трех стран в общем руководстве войной против Англии и Америки состоит в том, чтобы осуществлять тесное сотрудничество Японии, Германии и Италии в строительстве нового порядка в Великой Восточной Азии и Европе и чтобы всеми возможными средствами принудить Англию к капитуляции и сломить у Америки волю к вооруженной борьбе.

2. Три страны до конца используют все военные средства для достижения общих целей, а именно:

создают несокрушимые бастионы соответственно в Европе и Великой Восточной Азии и в допустимо короткие сроки укрепляют военные и экономические контакты через Индийский океан и Западную Африку;

наращивают операции на Тихом океане, в Индийском и Атлантическом океанах, а также в Средиземном море и ведут решительную борьбу на морских коммуникациях;

будут стремиться в возможно более широких масштабах взаимно обеспечивать друг друга необходимыми материалами, сырьем, техникой, а также кредитами.

3. Когда Англия (или Америка) капитулирует, три страны не будут заключать с ней мирный договор, а будут вести курс на то, чтобы сломить волю к сопротивлению Америки (или Англии).

4. В том случае, если от Англии (или Америки) поступит в адрес какой-либо из трех стран предложение о перемирии или заключении мира, необходимо действовать в соответствии с предыдущим пунктом.

5. Три страны предпринимают следующие меры в отношении Советского Союза: Германия и Италия будут стремиться приложить максимум усилий в войне с Англией и Америкой; Япония будет неуклонно усиливать подготовку к войне с СССР; три страны всеми средствами будут стремиться препятствовать укреплению блока Англии и Америки с Советским Союзом; возможное перемирие или заключение мира Германии и Италии с СССР должно осуществляться с ведома Японии.

Закончив все приготовления, миссия в Германию и Италию, возглавляемая генерал-майором Окамото, 10 марта отбыла из Токио и через Сибирь и Среднюю Азию 13 апреля прибыла в Берлин. Впоследствии она успешно выполнила свои задачи и 13 октября в соответствии с намеченным планом была расформирована.

4. Оценка международной обстановки в конце февраля 1943 года

Ставка и правительство проводили курс, базирующийся на «Оценке международной обстановки», утвержденной на заседании совета 7 ноября 1942 года. Однако после гибели немецких войск под Сталинградом и после отступления наших войск с Гуадалканала требовалось внести соответствующие коррективы в прежнюю оценку международной обстановки. Такая оценка с перспективой на конец 1943 года была сделана 27 февраля 1943 года и содержала следующие пункты:

1. Англо-американские планы. Англия и Америка будут стремиться прежде всего разбить Германию и Италию, воспрепятствовать строительству Великой Восточной Азии, а затем будут готовиться к нанесению удара по самой Японской империи, для чего они планируют установление тесного и всеобъемлющего сотрудничества и консолидации своей военной мощи. Затем, получив превосходство в силах, перейти в контрнаступление и принудить страны оси к полной капитуляции. Максимального развития контрнаступления следует ожидать во второй половине 1943 года. К этому времени Америка

возьмет под свою эгиду весь американский континент и будет стремиться к фактическому захвату Африки, Австралии, Индии и Западной Азии; она будет стремиться стать после войны гегемоном во всем мире.

В этих целях Англия и Америка в блоке с Советским Союзом будут всеми силами стремиться ослабить военный потенциал Германии и Италии и оторвать находящиеся под их влиянием страны. Будет организована блокада Германии со стороны Средиземного моря; на эту блокаду большое влияние окажут операции в Тунисе.

Не исключено, что Англия и Америка откроют новый фронт на западном побережье Иберийского п-ова или на другом угрожаемом направлении.

На Тихом и Индийском океанах Америка в сотрудничестве с Англией своими крупными силами будет стремиться осуществить операции по возвращению захваченных нами территорий в юго-западной части Тихого океана и на Алеутских о-вах, усиливать подготовку контрнаступления с китайского плацдарма и пресекать морские коммуникации Японии подводными лодками и авиацией. Вполне вероятно также воздушные налеты англо-американской авиации на жизненно важные объекты собственно Японии и захваченных территорий.

Англия и Америка будут стремиться в силу своих возможностей оказывать материальную помощь Советскому Союзу, а Америка будет стараться заполучить базы в восточной части Советского Союза; США и Англия будут всеми средствами поощрять и вдохновлять Чунцина к сопротивлению; стремиться удерживать фронты в Западной Азии и Африке и препятствовать связи между Японией, Германией и Италией.

Австралия под влиянием США и при их поддержке будет наращивать свой военный потенциал и продолжать оказывать сопротивление Японии. Индию, как и прежде, следует считать плацдармом для контрнаступления на Японию.

2. Планы Чунцина. Военный потенциал Чунцина к оказанию сопротивления постепенно понижается, а благодаря различным мерам в отношении Китая в рядах антияпонского лагеря возникли разногласия. Но, несмотря

на это, Чунцин верит в конечную победу Америки и Англии, и он, видимо, не откажется от намерения продолжать войну.

3. Планы Германии и Италии. Германия рассчитывает разгромить силы сопротивления СССР и, сохраняя свое нынешнее положение в Атлантическом океане и на Средиземном море, еще активнее нарушать морские коммуникации и вносить дезорганизацию в англо-американское руководство войной.

Немецкая армия осуществляет наступление на Советский Союз с целью разбить Красную Армию, однако трудно ожидать, что может быть нанесен такой ощутимый удар, который принесет свободу действий после будущего года.

Эффективность действий Германии на англо-американских морских коммуникациях, видимо, удержится (правда, с определенным отклонением в некоторые периоды) на уровне примерно 600 тыс. т потопленных судов в месяц.

Пока существуют Гитлер и Муссолини, германо-итальянские узы не ослабнут.

4. Планы Советского Союза. СССР все свое внимание по-прежнему будет концентрировать на войне против Германии. Его военные операции в весенний период могут принять пассивный характер, но в зимний период наступление снова будет возобновлено.

Советский Союз пока что не показывает намерений воевать с Японской империей, и он, по-видимому, не предоставит своих баз в распоряжение Америки. Тем не менее следует обратить особое внимание на тайное американо-советское соглашение о переброске материалов для помощи СССР через советский Дальний Восток.

5. Европейский мир. В современной обстановке маловероятно предложение от какой-либо стороны о заключении мира между Германией и Советским Союзом или между Германией и Англией. Тем не менее необходимо следить за развитием военных событий в будущем. Кроме того, следует быть бдительным в отношении тенденций малых стран, находящихся на стороне стран оси.

6. Возможности ведения войны отдельными странами. **Англо-американский потенциал:** Америка в состоя-

нии содержать 7-миллионную армию и пока не будет испытывать трудностей в людских ресурсах; военный потенциал Америки достигнет своего апогея в течение двух лет, при этом военно-морские силы полностью разовьются к 1946 году. В стране могут возникнуть различного рода экономические и социальные проблемы в связи с переходом на положение военного времени, однако трудно надеяться, что это окажет какое-либо влияние на возможность ведения войны Америкой; военный потенциал Англии некоторое время будет сохраняться на современном уровне.

Военный потенциал Америки и Англии во многом зависит от мощности морского транспорта, поэтому потери в судах могут в значительной мере воспрепятствовать ведению войны. Но, судя по ходу обстановки, судостроительные возможности США увеличиваются, следовательно, будет постепенно возрастать и общий тоннаж торгового флота.

Возможности ведения войны Германией и Италией. Германия в основном может сохранить теперешний национальный потенциал. Больших излишков в людских ресурсах нет. Продовольствием может себя обеспечить. Возможности военной промышленности достаточны, но для заполнения некоторых стратегических ресурсов приходится затрачивать определенные усилия; народ и армия полностью проникнуты боевым духом, и страна устремлена к достижению целей войны, тем не менее существует необходимость прилагать заметные усилия для умирения захваченных территорий и руководства союзными странами.

Возможности ведения войны Италией во многом зависят от Германии. В современных условиях для нее не составит больших трудностей сохранить свой военный потенциал.

Возможности ведения войны Советским Союзом. На личными силами (370 слабо оснащенных стрелковых дивизий, 6—7 тыс. танков, 4—5 тыс. самолетов) СССР может вести войну против Германии. На советском Дальнем Востоке, видимо, будут оставлены вооруженные силы в количестве: наземные — около 700 тыс. человек, танки

и самолеты — по 1000 единиц¹. Имеются запасы людских ресурсов, но, если в текущем году полевые армии понесут большие потери, в будущем году будет ощущаться недостаток в личном составе.

Возможности военной промышленности на конец текущего года составляют 60—70% предвоенного времени.

Нужда в продовольствии все возрастает, но до внутренних беспорядков дело не дойдет.

Политическая власть в стране по-прежнему прочна, боевой дух и воля к сопротивлению армии и народа высоки.

7. Общая оценка. Изменений в сравнении с прежней общей оценкой не имеется.

¹ Если взять лишь отношение числа танков и самолетов на советско-германском фронте к их численности на Дальнем Востоке, то получится, что, по расчетам Японии, она оттягивала на себя 17% танков и до 25% самолетов. Естественно, что при столь внушительных, по японским данным, цифрах правящие круги Японии имели основания для неоднократных утверждений о весьма существенной помощи Германии.

ЧАСТЬ ПЯТАЯ

БОЕВЫЕ ДЕЙСТВИЯ НА ПЕРЕДОВЫХ СТРАТЕГИЧЕСКИХ РУБЕЖАХ

ГЛАВА I

УСИЛЕНИЕ ВОЕННЫХ ПРИГОТОВЛЕНИЙ В ЮГО-ВОСТОЧНОЙ ЧАСТИ ТИХОГО ОКЕАНА

1. Трагедия в проливе Дампир

К концу февраля 1943 года обстановка в юго-восточной части Тихого океана требовала форсирования последующих военных операций, в частности укрепления стратегического положения на фронте в восточной части Новой Гвинеи.

Командование войск 8-го фронта и юго-восточной эскадры решило без промедления направить из Рабаула в Лаэ главные силы 51-й дивизии 18-й армии. Подготовка к этой транспортной операции, известной как операция «81», началась со второй декады февраля. В ней должны были участвовать 51-я дивизия и другие подразделения сухопутных войск (примерно с 6900 человек), вспомогательное подразделение морской пехоты (около 400 человек), 8 транспортных судов, отряд кораблей непосредственного охранения в составе 8 эскадренных миноносцев и воздушное прикрытие в составе 200 истребителей армии и флота. Караван судов должен был выйти из Рабаула 1 марта, взять курс на северный берег о-ва Новая Британия и, двигаясь со скоростью 7 узлов, в 17 час. 3 марта прибыть в порт Лаэ, где до восхода солнца 4 марта закончить выгрузку.

В 8 час. утра 2 марта на конвой совершили первый налет десять бомбардировщиков В-17. Было потоплено транспортное судно «Кёкусэй Мару», на борту которого находилось 1500 солдат и офицеров во главе с командиром 51-й дивизии генерал-лейтенантом Накано. 800 человек были спасены двумя эсминцами из состава конвоя. Вечером конвой подвергся второй атаке восьми неприятельских тяжелых бомбардировщиков. В 7 час. 55 мин. 3 марта, когда он находился в 30 милях к юго-востоку от мыса Кретин п-ова Юон, его атаковали примерно 120 самолетов противника (около 80 бомбардировщиков и 40 истребителей). В результате налета, продолжавшегося примерно час, были потоплены все 7 транспортов и 3 эскадренных миноносца. На одном из них находился командующий 18-й армией Адати со своим штабом.

Из 6900 солдат и офицеров, в спешном порядке брошенных на защиту Лаэ и Саламоа, 3664 человека погибли, 2427 вернулись в Рабаул и только 800 прибыли в Лаэ. Большая часть военного снаряжения и вооружения ушла на дно. Так трагично закончилась операция «81».

2. С Соломоновых о-вов на Новую Гвинею

Сообщение о провале операции «81» явилось для Ставки сильным ударом, заставило ее переключить основное внимание на новогвинейское направление и сконцентрировать все усилия армии и флота на создании операционной базы на данном направлении. 25 марта Ставка разработала новое «Центральное соглашение между армией и флотом об операциях на юго-восточном направлении», которое было дано к исполнению 8-му фронту и Объединенному флоту. Отныне главные усилия японской армии сводились к тому, чтобы прочно удерживать важные стратегические пункты на Новой Гвинее, особенно Лаэ и Саламоа, и вести подготовку к последующему наступлению местных сухопутных и военно-морских сил, а Соломоновы о-ва и архипелаг Бисмарка становились второстепенным фронтом.

3. Операция «И»

С марта 1943 года опасность, создаваемая авиацией противника, становилась все более серьезной; транспортировка наших войск и военных материалов в восточную часть Новой Гвинеи, а также в центральную и северную часть Соломоновых о-вов столкнулась с большими трудностями. Укрепление первой линии обороны также сдерживалось непрерывными налетами авиации. Чтобы положить этому конец, было признано необходимым, невзирая на всевозможные трудности, быстрее подавить военно-воздушные силы противника, усилить перевозки при нашем господстве в воздухе и одновременно воспрепятствовать военным приготовлениям противника.

Главкомандующий Объединенным флотом Ямамото, основываясь на новом «Центральном соглашении между армией и флотом» от 25 марта, сконцентрировал все находившиеся в его подчинении отборные военно-воздушные силы и решил провести операцию под кодовым названием «Операция “И”». В ней должны были участвовать 150 самолетов из 3-го флота и 155 самолетов из 11-го воздушного флота, а также несколько разведывательных самолетов. Операцию предполагалось провести в два этапа: первый — с 5 по 10 апреля — в районе Соломоновых о-вов (операция «Х») и второй — с 11 по 20 апреля — в районе Новой Гвинеи (операция «У»). Участвовавшие в операции военно-воздушные силы были расположены на базах в Буине, Барарэ, Буке, Рабауле и Кавиенге. Главкомандующий Объединенным флотом Ямамото 3 апреля выехал с о. Трук и по прибытии в Рабаул взял руководство операцией в свои руки.

Операция «И» началась 7 апреля (с операции «Х»). 188 бомбардировщиков совершили налет на 26 кораблей противника, находившихся у о. Гуадалканал, потопили и повредили больше половины из них. Во время этого налета был потерян 21 самолет.

Вслед за операцией «Х» 11, 12 и 14 апреля была проведена операция «У», которая принесла огромный военный успех. 11 апреля 94 бомбардировщика атаковали скопление кораблей противника в заливе Оро; потопили

4 корабля и сбили 21 вражеский самолет. С нашей стороны потери составили всего 6 самолетов. На следующий день 174 самолета шестью группами подвергли ожесточенной атаке аэродром противника и стоянку кораблей в Порт-Морсби; они подожгли аэродром и уничтожили 28 самолетов противника и транспортное судно. 14 апреля 168 самолетов атаковали стоянку вражеских транспортов в заливе Милн и аэродром в Лаби. Было потоплено или повреждено 10 транспортов и сбито 44 неприятельских самолета. Наши потери 12 и 14 апреля составили всего 15 самолетов.

16 апреля операция «И» была закончена.

18 апреля главнокомандующий Ямамото отправился из Рабаула в Буин. Его самолет был сбит над джунглями к северу от Буина. Командование Объединенным флотом взял на себя заместитель главнокомандующего вице-адмирал Кондо. Преемником адмирала Ямамото по указанию императора был назначен командующий военноморской базой Йокосука адмирал Кога Минэити, который приступил к исполнению своих обязанностей 25 апреля.

4. Усиление военных приготовлений в восточной части Новой Гвинеи

После провала операции «81», основываясь на предписании Ставки от 25 марта, войска 8-го фронта и 18-я армия сосредоточили свои усилия на укреплении Лаэ и Саламоа и приступили к разработке маршрута переброски пополнения из Рабаула в Лаэ через Цурубубу на северном побережье о. Новая Британия и через пролив Дампир. Однако из-за противодействия авиации противника число прибывавших в Лаэ редко превышало 2 тыс. человек в месяц. Для ускорения переброски войск было решено построить автомобильную дорогу из Маданга в Лаэ протяженностью 300 км; в результате транспортные суда избегали необходимости проходить через пролив Дампир, ставший опасным из-за участвовавших налетов авиации противника. Однако из-за недостатка материалов и стро-

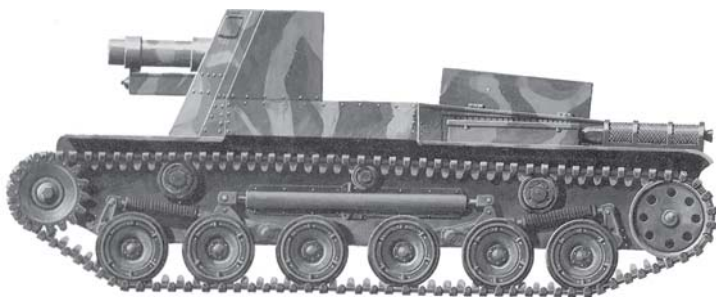

*150-мм самоходная гаубица Хо-Ро (Тип 4).
Была создана на базе среднего танка «Чи-Ха» (Тип 97)
и выпускалась в весьма ограниченном количестве.*

ительной техники сооружение дороги шло очень медленно: в месяц солдаты прокладывали не более 30 км.

С развертыванием в западной части Новой Гвинеи 19-й армии (7 января 1943 года) за 18-й армией была оставлена восточная часть Новой Гвинеи к востоку от города Холландия протяженностью около 1000 км. В этой растянутой зоне были развернуты основные силы 51, 20 и 41-й дивизий соответственно в районах Лаэ, Маданга и Вевака. После марта оставалась нерешенной проблема срочной переброски на Новую Гвинею отрядов, которые должны были пополнить остатки этих дивизий.

Однако осуществить перевозку было нелегко. Чтобы обеспечить прикрытие с моря и с воздуха, транспортные суда формировали в караваны по четыре — шесть судов, перевозки приходилось приурочивать к периоду новолуния, а выгрузку производить преимущественно в ночное время.

При таком положении переброска войск численностью 120 тыс. человек для действий на Новой Гвинее шла медленно. Собрать в полном составе соединения удалось только к январю 1944 года. В довершение ко всему отсутствие хороших дорог и обилие крупных и мелких рек затрудняло маневренность высадившихся войск и, по сути дела, приводило к тому, что базы Холландия, Вевак и Маданг оказывались изолированными друг от друга.

5. Подготовка действий против аэродромов на Новой Гвинее

Тем временем все явственнее вырисовывались намерения противника перейти в наступление по всему Юго-Восточному фронту. В связи с этим 20 июня в план операции войск 8-го фронта были внесены коррективы. По исправленному плану 18-й армии было приказано форсированными темпами завершить оборонительные мероприятия в окрестностях Лаэ и Саламоа, провести подготовку к захвату Вау, укрепить оборону важных тыловых пунктов — Маданг, Вевак, Финшхафен и др. (эти задачи фигурировали и в прежнем плане), а также ускорить приготовления к боевым действиям в этих районах. 6-й авиационной дивизии была поставлена дополнительная задача — подавить военно-воздушные базы в районах Бена-Бена, Хагена и Вау и поддерживать действия 18-й армии. В то время дивизия располагала 100 самолетами.

Придавая большое значение военным действиям в районах Бена-Бена и Хагена, Ставка решила усилить сухопутные и военно-воздушные силы юго-восточного направления и приказом, изданным в последней декаде июня, подчинила командованию 8-го фронта 7-ю авиационную дивизию (командир генерал-лейтенант Судо Эйноскэ) и направила в Палау первый рейдовый отряд сухопутных войск, а затем в подчинение 8-го фронта была передана 4-я воздушная армия (в составе 6-й и 7-й авиационных дивизий), командующий — генерал-лейтенант Тэрамото Кумаити.

Однако, по строгой оценке командования 18-й армии, этих сил было явно недостаточно. В районах Бена-Бена и Хагена противник сосредоточил свыше трех дивизий и в ближайшем будущем должен был перейти в наступление.

6. Укрепление обороны Соломоновых о-вов

Одновременно принимались срочные меры к укреплению обороны Соломоновых о-вов. Начиная с января сюда были брошены подкрепления: 6-я дивизия —

на о. Бугенвиль, 8-й объединенный особый отряд морской пехоты — на о. Коломбангарей и 7-й объединенный особый отряд морской пехоты — на о. Регата. Однако из-за противодействия неприятельских морских и воздушных сил завершить переброску 8-го отряда удалось только в последней декаде апреля, а 7-го — в последней декаде июля.

По «Центральному соглашению» от 25 марта армии поручалось вести военные действия в северной части Соломоновых о-вов, а военно-морским силам — в центральной части. Командование военными действиями в центральной части было возложено на командующего 8-м флотом вице-адмирала Самэдзима Наосигэ, которому были приданы 8-й отряд морской пехоты и местные подразделения сухопутных войск, а руководство действиями в северной части Соломоновых о-вов — командующему 17-й армией генерал-лейтенанту Хякутакэ Сэйкити.

Впоследствии было признано необходимым поставить сухопутные войска, дислоцированные в центральной части Соломоновых о-вов, под единое командование. В начале мая по сухопутным войскам был издан приказ о создании командования юго-восточным отдельным отрядом (командир отряда генерал-майор Сасаки Нобору). Этот штаб был передан в ведение 17-й армии, а 31 мая переведен под командование местного подразделения сухопутных войск. В дальнейшем этот отдельный отряд стал подчиняться командующему 8-м флотом и во взаимодействии с 8-м отрядом морской пехоты держал оборону данного района. Общая численность войск здесь достигла 13 тыс. 900 человек, из которых примерно по половине приходилось на сухопутные и военно-морские силы. В то время быстро наращивалась мощь вражеской авиации на о. Гуадалканал. В сферу ее действия попала и центральная часть Соломоновых о-вов. Перевозки наших войск теперь могли осуществляться главным образом небольшими быстроходными кораблями, а для транспортировки военного снаряжения кроме них привлекались небольшие транспортные суда водоизмещением 500—1000 т. Они могли совершать только ночные рейсы, пользуясь новолунием в конце одного и начале следующего месяца. Вследствие

Группировка японских войск на Соломоновых о-вах

Направление	Силы	Район	Сухопутные силы	Силы военно-морского флота	Число аэродромов	
Центральная часть Соломоновых о-вов	8-й фронт	г. Мунда	Штаб юго-восточного отдельного отряда, 229-й пехотный полк (в полном составе)	Штаб 8-го объединенного особого отряда морской пехоты Курэ	1 (в основном готовый)	
		о. Колombangарей	13-й пехотный полк (в полном составе), батальон 229-го пехотного полка	7-й объединенный особый отряд морской пехоты Йокосука	1 (строительство не закончено)	
Северная часть Соломоновых о-вов	17-я армия	о. Релата	Батальон 23-го пехотного полка	Штаб 7-го объединенного особого отряда морской пехоты, 7-й особый отряд морской пехоты Курэ	1 (плавающая база)	
		о. Бутенвилль	Буин	Штаб 6-й дивизии. Главные силы 6-й дивизии (4 пехотных батальона и 1 артиллерийский дивизион)	1-й базовый отряд военного морского флота, 6-й особый отряд морской пехоты Сасэбо	2
			Клетта	45-й пехотный полк (батальон пехоты и артиллерийская батарея)		—
		о. Бука	6-й кавалерийский полк	Экспедиционный отряд 6-го особого отряда морской пехоты Сасэбо	1	

этого эффективность перевозок была невысокой, что в значительной мере задерживало подготовку к боевым действиям.

К концу июня, когда противник предпринял контрнаступление, на Соломоновых о-вах были дислоцированы следующие части наземных войск (табл. 14).

ГЛАВА II

УСИЛЕНИЕ ВОЕННЫХ ПРИГОТОВЛЕНИЙ НА ЮГО-ЗАПАДНОМ НАПРАВЛЕНИИ

1. Оценка положения противника в начале 1943 года

В то время как на юго-восточном фронте развертывалось ожесточенное контрнаступление союзных войск, положение на юго-западном фронте выглядело сравнительно спокойным, однако и здесь стали вырисовываться угрожающие признаки генерального контрнаступления противника. Особенно заметными эти симптомы были на Бирманском фронте.

К этому времени американско-английские военно-воздушные силы в Индии, не насчитывавшие летом 1942 года и 170 самолетов, быстро возросли до 400 самолетов. Их ударную силу составляла американская авиация, оснащенная новейшими самолетами В-24 и Р-38. Примерно до 120 самолетов увеличились и американские военно-воздушные силы в Китае. В январе 1943 года число самолетовылетов возросло до тысячи.

Одновременно начиналось контрнаступление на суше. С конца января 1942 года началось первое контрнаступление англо-индийских войск в районе Акьяба, которое имело целью отвоевать оставленную территорию Бирмы. В январе 1943 года развернулись ожесточенные бои на фронте между Бутидаунгом и Донбайком. Численность

англо-индийских войск на передней линии фронта увеличилась до полутора дивизий (7-я дивизия и 77-я бригада).

Ожесточенные бои на фронте в районе Акьяба достигли апогея во второй декаде февраля. Бригада англо-индийских войск внезапно вторглась из района Импахала в Северную Бирму, взорвала в нескольких местах железнодорожную линию и проявила намерение продвигаться дальше на восток. Становилось очевидным, что это вторжение противника является подготовкой к последующему крупному контрудару.

На фронте к северу от Австралии пока не обнаруживались намерения противника перейти в активное наступление, но постепенно усиливалось господство вражеской авиации и подводных лодок. Оно стало особенно значительным в море Банда, а это серьезно затрудняло развертывание и транспортировку вооруженных сил на данном направлении. Опасность для морских перевозок в Бенгальском заливе и в Индийском океане неуклонно возрастала.

Исходя из сложившейся обстановки, Ставка и командование юго-западного направления предполагали, что контрнаступление союзных войск начнется с двух направлений — в районе севернее Австралии и на Бирманском фронте — и что своего апогея оно достигнет к концу 1943 года.

В то время японские войска юго-западного направления находились в положении, внушающем тревогу. В сентябре 1942 года в связи с обострением обстановки на Гуадалканале на юго-восточное направление с юго-западного были переброшены наземные и военно-воздушные силы, что в значительной мере ослабило оборону последнего (табл. 15).

Боевая мощь военно-морских сил Юго-Западного фронта была также незначительной.

2. Программа боевых действий на юго-западном направлении

В предвидении контрнаступления противника на юго-западном направлении военный отдел Ставки в конце февраля 1943 года разработал план ведения бое-

Южная группа армий (штаб в Сингапуре)

Район	Наземные войска		Военно-воздушные силы	Примечание
	15-я армия	4 дивизии		
Бирма	15-я армия	4 дивизии	3 авиационных отряда	
Малайя	25-я армия	Отдельный охранный отряд	5-я авиационная дивизия	Отправка в Японию 5-й дивизии, находившейся в Малайзии, была задержана; намечена отправка в район к северу от Австралии
Суматра		1 дивизия и 2 отдельных охранных отряда	2 авиационных отряда	
Ява		2 отдельных охранных отряда	3-я авиационная группа	
К северу от Австралии	16-я армия	1 дивизия	3 авиационных отряда	Началась частичная переброска 5-й дивизии, которую предполагалось разместить к северу от Австралии
Борнео	Войска окр-ранения	2 отдельных охранных отряда		
Французский Индокитай	Оккупационные войска	1 дивизия	1 авиационный отряд	

вых действий на данном направлении, который был издан в виде приказа. В соответствии с этим планом была отброшена идея, согласно которой обращалось особое внимание на военную администрацию и сохранение общественного спокойствия в оккупированных районах. Сейчас все было подчинено усиленным приготовлениям к боевым действиям, чтобы отразить контрнаступление противника, при этом основное внимание уделялось обороне на Бирманском фронте и в районах, важных как источники сырьевых ресурсов.

В соответствии с планом форсированными темпами укреплялось руководство действиями в районе Акьяба, затем была создана 19-я армия в районе к северу от Австралии, были посланы подкрепления 54-й дивизии 16-й армии, заново создан Бирманский фронт, и туда были направлены подкрепления; была построена железная дорога между Таиландом и Бирмой, усилена противовоздушная оборона г. Палембанга и укреплена оборона района Индийского океана, и в первую очередь Андаманских и Никобарских о-вов.

25 марта аналогичный план разработал и военно-морской отдел Ставки. Хотя в нем были намечены обширные и активные намерения, конкретных мер по их осуществлению план не содержал. К тому же, поскольку силы военно-морского флота на юго-западном направлении были слабыми, вести крупные и длительные боевые действия военно-морскими силами было почти невозможно.

3. Первая операция при Акьябе и операция по уничтожению остатков противника в Северной Бирме

Контрнаступление англо-индийских войск, развернувшееся на фронте в районе Акьяба (Бирма) в конце 1942 года, и наши операции по нанесению контрударов имели большое значение для будущей военной обстановки в данном районе.

Акьяб занимает важное стратегическое положение на узкой прибрежной полосе Бенгальского залива. Для

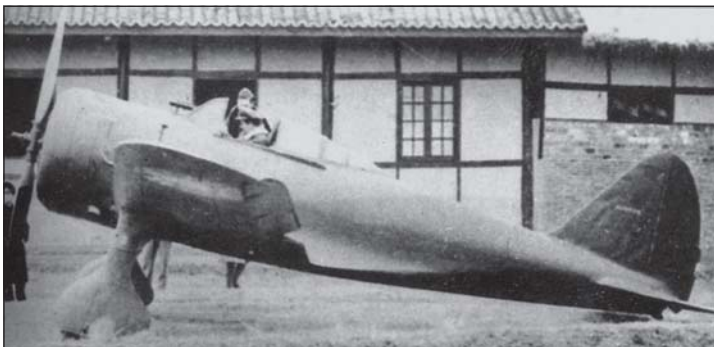

Истребитель Накадзима Ki-27 («Нэйт»)¹. В конце 30-х гг. был основным истребителем японской армии. Широко использовался в Китае, а также на начальном этапе войны в Юго-Восточной Азии. В 1943 г. оставшиеся самолеты были переданы в учебные подразделения. Взлетный вес 1790 кг; вооружение — два 7,7-мм пулемета; максимальная скорость 470 км/ч; потолок 12 250 м; максимальная дальность 625 км.

японских войск эта зона являлась самым удобным районом для наступления на территорию Индии при одновременном использовании морских и сухопутных коммуникаций.

Для англо-индийских войск, у которых в то время морские силы были еще недостаточны, этот район имел крайне важное значение как опорный пункт для контрнаступления в центральные районы Бирмы.

Контрнаступление англо-индийских войск началось в конце ноября 1942 года. Индийская 77-я бригада ударила с фронта по расположению наших войск в районах Бутдаунга и Маундо, прилегающих к индо-бирманской границе, и начала подготовку к основному наступлению. Наши охранные отряды были вынуждены отойти на новые оборонительные рубежи. 1 марта командующий 15-й армией генерал-лейтенант Йида Сёдзиро приказал немедленно двинуть в этот район главные силы 55-й дивизии и уничтожить англо-индийские войска. Начало наступле-

¹ Здесь и далее в скобках приводятся условные наименования, дававшиеся японским самолетам союзниками.

ния главными силами намечалось на последнюю декаду марта. 55-я дивизия, находившаяся в южной части Бирмы, выступила из Таунгоу, а затем начала трудное продвижение по морю на малых десантных судах. Оно проходило крайне медленно из-за недостатков судов и действий авиации противника.

25 февраля командир дивизии предпринял решительное наступление из района Ратедаунга силами пяти пехотных батальонов. Продолжавшееся в течение четырех месяцев сражение при Акьябе закончилось блестящей победой японских войск.

Одновременно с боевыми действиями при Акьябе развернулись действия 15-й армии по очистке Северной Бирмы от остатков противника. В них принимали участие основные силы 18-й дивизии и значительная часть 33-й и 56-й дивизий. К началу мая действия были завершены.

4. Обновление и укрепление системы обороны в Бирме

Бирма занимала главенствующее место в системе обороны юго-западного направления. Ее важное стратегическое значение усиливалось тем, что она расчленила континентальный фронт союзных войск. Бирманский фронт позволял японским войскам контролировать коммуникации, по которым шла помощь Чан Кайши, оказывать давление на армию Чунцина и, кроме того, проводить политические и стратегические мероприятия, способствующие нарастанию недовольства в Индии против Англии. В результате на юго-западном направлении Бирма была самым главным объектом контрнаступления союзных войск.

Однако для Японии, которая к тому времени уже утратила господство на море и в воздухе, Бирма являлась, по существу, тяжелым полем боя. В связи с этим перед нами встала важная задача — обновить и усилить структуру обороны в Бирме. Это явилось предметом обсуждения между Ставкой, Южной группой армий и 15-й арми-

ей. В последней декаде марта 1943 года было принято решение обновить войска Бирманского фронта и изменить штатное расписание 15-й армии.

Войска Бирманского фронта

Командующий — генерал-лейтенант Кавабэ Масакадзу

Задачи: 1. Осуществлять руководства боевыми действиями в Бирме.

2. Руководить боевыми действиями на юго-западном побережье.

3. Осуществлять руководство политическими событиями.

15-я армия

Командующий — генерал-лейтенант Мутагути Ясуя

Задача: вести боевые действия в центральной и северной частях Бирмы.

55-я дивизия

Командир — генерал-лейтенант Кога Такэси

Задача: вести боевые действия на юго-западном побережье.

Отряды, непосредственно подчиненные войскам фронта

18-я дивизия

Командир — генерал-лейтенант Танака Синъити

Задача: вести боевые действия в северной части Бирмы.

33-я дивизия

Командир — генерал-лейтенант Янагида Гэндзо

Задача: вести боевые действия в центральной части Бирмы.

56-я дивизия

Командир — генерал-лейтенант Мацуяма Юдзо

Задача: вести боевые действия в районе провинции Юньнань.

Отряды армейского подчинения

Реорганизованный штаб 15-й армии был укомплектован штабными офицерами с других направлений. Только новый командующий армией генерал-лейтенант Мутагуги Ясуя был перемещен на эту должность с поста командира 18-й дивизии, державшей оборону в северной части Бирмы.

Важной мерой, принятой для обороны Бирмы, было решение о строительстве железной дороги между Таиландом и Бирмой. Оно было принято в первой декаде ноября 1942 года. Протяженность железной дороги должна была составить 400 км. Магистраль намечалось начать от Нонбурадока, а протянуть по долине реки Квенной и сделать конечным пунктом Танбъзят в Бирме. Пропускная способность дороги в одном направлении — около 3000 т в день. Завершить строительство намечались к концу 1943 года. Строительные работы начались в январе 1943 года. До апреля они шли сравнительно гладко, но во второй декаде апреля начался сезон дождей. На этот раз он наступил на месяц раньше обычного. В результате размыва дорог и обвала мостов прекратилось снабжение; строительные работы временно были прерваны.

Одновременно со строительством железной дороги до конца 1943 года намечалось проложить три шоссейные дороги, пересекающие горную систему на границе между Бирмой и Таиландом: Ламанг — Кенгтонг — Тако, Чиангмай — Танунгу и Рахенг — Месот.

5. Создание 19-й армии и другие мероприятия

Предпринимались экстраординарные усилия по укреплению боеготовности и в районе к северу от Австралии. С целью форсировать военные приготовления в связи с обострением обстановки на юго-восточном направлении 7 января 1943 года был издан приказ о штатном расписании 19-й армии. Основными соединениями, находившимися в ее распоряжении, были 5-я и 48-я дивизии. По указанию императора командующим армией был назначен генерал-лейтенант Томинага Нобумаса. В зада-

чу 19-й армии входило ускоренными темпами укрепить оборону зоны, простирающейся к востоку от о. Тимор (включая остров) до западной части Новой Гвинеи (к западу от 141° в. д.). На 5-ю дивизию возлагалась задача держать оборону островов, разбросанных по обширному морскому пространству, в том числе такие важные пункты, как о-ва Танимбар, Ару и Каи.

Одновременно принимались меры по усилению авиации. Начиная с августа в районе к северу от Австралии была развернута 9-я авиационная группа, подчиненная 3-й воздушной армии, а 30 января 1943 года была сформирована и размещена в этом районе 7-я авиационная дивизия, основу которой составляла 7-я авиационная группа, подчиненная 3-й воздушной армии.

Для воздушных операций ускоренными темпами велось строительство аэродромов на о-вах Тимор, Ару, Каи и Танимбар, которые вступали в строй с лета и до конца 1943 года.

Были приняты меры для укрепления обороны и на других, второстепенных участках юго-западного направления.

Во Французском Индокитае были заново сформированы оккупационные части; 10 ноября 1942 года их включили в состав Южной группы армий. В Таиланде 7 января 1943 года был образован штаб оккупационных войск, который также подчинялся командованию Южной группы.

В связи с оборонительными мероприятиями в районе к северу от Австралии возросла необходимость усилить оборону прилегающих к этому району Зондских о-вов. 1 марта формировавшуюся в Японии 54-ю дивизию (командир — генерал-лейтенант Катамура Ёмбати) включили в штатное расписание 16-й армии.

В связи с этим 26-ю пехотную дивизию, входившую организационно в 16-ю армию, передали в распоряжение 15-й армии в Бирме.

По мере того как усиливались атаки вражеской авиации, остро ощущалась необходимость противовоздушной обороны нефтеносной зоны Палембанг, которая занимала самое важное место в наших топливных ресурсах.

3 марта был создан штаб обороны Палембанга; его включили в штатное расписание 25-й армии, на которую была возложена задача оборонять о. Суматра.

В то время как сухопутные войска юго-западного направления за период с конца 1942 года до первой половины 1943 года прилагали усилия к срочному укреплению обороны, у военно-морских сил сколько-нибудь заметных перемен в этом плане не наблюдалось, поскольку они были полностью заняты операциями на юго-восточном направлении.

Укрепление обороны в районе Андаманских и Никобарских о-вов, на Малайском п-ове и на о. Суматра началось со второй половины 1943 года. К августу военно-морские силы противника в районе Индийского океана насчитывали 2—3 линейных корабля, 2 авианосца, 3 вспомогательных авианосца, 5 крейсеров, 20 эскадренных миноносцев, 15 подводных лодок и транспортные суда водоизмещением примерно 1 млн. т. В состав воздушных сил входило около 1000 самолетов наземной авиации и около 400 самолетов морской авиации. Поскольку ожидалось, что в район Индийского океана будут переброшены корабли английского флота и американо-английские военно-воздушные силы, следовало принять срочные контрмеры. Были заново созданы 24-я отдельная смешанная бригада в Тенассериме (северная часть Малайского п-ова) и 29-я отдельная смешанная бригада в Таиланде. На Андаманские и Никобарские о-ва была направлена с о. Суматра часть 2-й гвардейской дивизии. В сентябре на Суматру была отправлена 4-я дивизия; два охранных отряда на этом острове были преобразованы в 27-ю и 28-ю отдельные смешанные бригады, а в ноябре на Малайский п-ов отправили 53-ю дивизию. Кроме того, в январе следующего года на Малайском п-ове была заново сформирована 29-я армия (командующий — генерал-лейтенант Исигуро Тэйдзо), на о-вах Андаманских, Малый Никобар и Каморта — отдельные смешанные 35, 36 и 37-я бригады, а на нефтепромыслах Палембанг и Панкаланбрандан (о. Суматра) — штаб обороны и 9-я авиационная дивизия.

ГЛАВА III
**УСИЛЕНИЕ ВОЕННЫХ
ПРИГОТОВЛЕНИЙ
НА ОСТРОВАХ ТИХОГО ОКЕАНА**

**1. Стратегические замыслы
военно-морского флота**

После того как 17 августа 1942 года американцы произвели внезапный набег на атолл Макин, наши военно-морские силы приступили к укреплению обороны на Маршалловых о-вах и о-вах Гилберта. Прежде всего на о-ва Гилберта был послан 6-й особый отряд морской пехоты, который разместился на атоллах Тарава, Макин и Абемама.

До этого времени в планах обороны островов Тихого океана серьезное внимание уделялось их стратегической ценности для обеспечения воздушного прикрытия наступающих сил военно-морского флота и осуществления рейдерских действий. Существовала уверенность, что прочно удерживать эти острова можно, разместив там необходимые военно-воздушные силы — небольшие силы флота и армии для охраны с моря и суши. Поэтому в момент нападения американцев численность гарнизона на атолле Макин не превышала 70 человек вместе с персоналом военно-воздушной базы. В основном такое же положение существовало и на островах и атоллах Минамитори (Маркус), Уэйк, Маршалловых и Тарава.

После того как началось наступление американских войск в районе Соломоновых о-вов, пришлось признать, что прочность обороны тихоокеанских островов явно недостаточна, тем более что уверенность в сохранении господства в воздухе силами базовой авиации уже была утрачена. Теперь остро ощущалась необходимость помимо усиления наземных сил обороны на этих островах оборудовать базы, которые могли бы облегчить передвижение и концентрацию военно-воздушных сил и обеспечить им поддержку военно-морского флота.

Новые стратегические замыслы нашли выражения в «Направлении боевых операций имперского военно-мор-

ского флота на третьем этапе войны за Великую Восточную Азию», разработанном 25 марта 1943 года, а также в принятом на его основе «Направлении боевых операций, с которым должен соотноситься Объединенный флот». В первом из них предписывалось «срочно укрепить оборону важных стратегических пунктов и в случае наступления противника при тесном взаимодействии военно-морских сил перехватить инициативу и уничтожить противника». Во втором документе предписывалось «распределить основные силы авианосцев в районе Тихого океана, а частью их проводить своевременные маневренные операции и полностью уничтожить военно-морской флот противника».

В соответствии с этим курсом надлежало усилить и оборону островов.

25 февраля 1943 года был сформирован 3-й специальный базовый отряд, которому поручили оборону зоны, включающей о-ва Гилберта, а также о-ва Науру и Ошен. В связи с этим 6-й особый отряд морской пехоты был расформирован и включен в состав 3-го специального отряда. 17 марта в его состав был включен и 7-й особый отряд морской пехоты Сасебо, а впоследствии, 10 июня, ему был придан и 2-й особый отряд морской пехоты Йокосука.

Одновременно с посылкой вооруженных сил было обращено внимание на то, чтобы предотвратить безнаказанные бомбардировки с воздуха и обстрелы корабельной артиллерии. Во всех важных пунктах устанавливались батареи калибром до 200 мм, множество зенитных орудий и пулеметов. Эти работы были завершены к сентябрю.

Что касается военно-воздушных баз в этом районе, то только на атолле Макин имелась база летающих лодок. В результате ощущалась острая потребность в строительстве больших аэродромов для рейдерских действий. К работам приступили с октября 1942 года на о-вах Тарава и Науру. В конце января 1943 года строительство аэродромов было завершено, а в конце марта туда направили часть сил 22-й воздушной флотилии, которая приступила к воздушному патрулированию.

Вместе с тем приводились в боевую готовность базы наземной авиации на о-вах Кваджалейн, Малоэлап и Уд-

жаэ и ускоренными темпами велись инженерные работы на о-вах Браун, Эниветок, Кваджалейн и Мили, которые были завершены к марту 1943 года. В то время костяк военно-воздушных сил, находившихся в этом районе, составляла 22-я воздушная флотилия, имевшая 145 самолетов, которые несли патрульную службу над обширными морскими пространствами.

За период с апреля по июнь на о-ва Гилберта, Минамитори и Уэйк направлялись и сухопутные силы.

Учитывая возможность новых операций со стороны противника в центральной и южной части Тихого океана, вновь назначенный командующий Объединенным флотом адмирал Кога 16 мая отдал приказ о неотложных контр-операциях.

Этот курс был направлен на то, чтобы отразить наступление противника и, улучив удобный момент, навязать решительное сражение его военно-морским силам.

2. Ожесточенные бои за о. Атту

К активным действиям в районе Алеутских о-вов противник перешел в июне 1942 года, сразу же после оккупации японскими войсками о-вов Атту и Кыска. Его разведывательные действия с помощью авиации и подводных лодок не прекращались ни на один день, а с началом августа Соединенные Штаты открыто заговорили об отвоевании западной части Алеутских о-вов.

В начале февраля 1943 года Ставка приняла решение о руководстве операциями в северной части Тихого океана.

В то время численность охранных отрядов на о-вах Атту и Кыска составляла всего лишь по 2500 человек. Имеющихся на островах боеприпасов могло хватить только на один бой. Запасы военных материалов не превышали одной трети потребных. Начиная с апреля дневная норма продовольствия была значительно сокращена.

В марте противник начал настоящее воздушное наступление. Главный удар был направлен на военные сооружения о. Кыска. В отношении о. Атту активизировалась разведка боем с помощью кораблей, а также разведыватель-

ная деятельность авиации и подводных лодок в прибрежной полосе.

В последней декаде марта главные силы 5-го флота, сопровождавшие транспортные суда с материалами для сооружения военно-воздушной базы на о. Атту, столкнулись с кораблями американского флота. Морское сражение началось в 3 час. 42 мин. 27 марта и продолжалось в течение четырех часов. В ходе боя наш флагманский корабль «Нати» был подвергнут обстрелу, в результате которого свыше 40 человек было убито и ранено, четыре вражеских крейсера и эсминца получили прямые попадания.

В то время силы противника, сконцентрированные в восточной части Алеутских о-вов, оценивались в две-три дивизии, несколько десятков боевых кораблей, 200—300 самолетов и два-три авианосца. Вместе с наземными и военно-воздушными силами, расположенными на Аляске, приведенная численность, по-видимому, удваивалась. В противоположность этому общая численность наших вооруженных сил на о. Атту, даже если подключить к ним лазареты, транспортные отряды и вольнонаемный состав военно-морских подразделений, на 17 апреля не превышала 2576 человек; на о. Кыска около 6 тыс. человек, из них 3210 человек приходилось на военно-морские подразделения (включая и вольнонаемных).

На рассвете 12 мая авиация противника совершила налет на о. Атту, сбросила листовки с призывом капитулировать, а в 10 час. 30 мин. под прикрытием ожесточенного огня корабельной артиллерии противник начал высадку десанта. В составе десанта было свыше 30 транспортов, которые прикрывались 2 авианосцами, 3 броненосцами, 7 эскадренными миноносцами и боевой авиацией. Главные силы десанта высадились со стороны бухты Массакер (Убиенная), а часть десанта начала высадку в районе бухт Гольцовая и Сарана.

Теснимый превосходящими силами противника, гарнизон о. Атту отступил из района бухт Гольцовая и Массакер и 22 мая занял оборону в северо-восточной части острова, у бухты Гавань Чичагова. К 17 мая его потери составили 400 человек убитыми и ранеными, а заплани-

рованная Ставкой и командованием Северной группы войск срочная эвакуация военной техники, материалов и живой силы не имела почти никаких шансов на успех. Появились большие сомнения относительно того, сможет ли уцелеть гарнизон о. Атту. Ставка приняла решение перенести линию обороны в южную часть Курильских о-вов, а гарнизону о. Атту было приказано продолжать стойкую оборону и при удобном случае эвакуироваться на подводных лодках. Было приказано в сжатые сроки эвакуироваться на Курильские о-ва и на о. Хоккайдо гарнизону о. Кыска. Этот приказ Ставка отдала 21 мая. Однако эвакуировать гарнизон, зажатый и окруженный на изолированном о. Атту, оказалось делом безнадежным. Командир гарнизона полковник Ямадзаки решил сражаться насмерть до последнего человека. Оставшиеся в живых 150 солдат и офицеров вели упорные бои в северо-восточной части острова до 26 мая. К этому времени большая часть укрепленных пунктов была потеряна. Бой вступил в последнюю стадию. В ночь на 30 мая 150 солдат и офицеров во главе с полковником Ямадзаки вступили в смертельную схватку с противником и погибли в бою¹.

Отвод войск с о. Кыска. План эвакуации гарнизона о. Кыска был разработан в первой декаде июня. Его замысел состоял в том, чтобы, воспользовавшись туманом, скрытно вывести гарнизон на подводных лодках. В то время общая численность японских войск на о. Кыска составляла 5639 человек (в том числе 1169 вольнонаемных), из них 3210 человек из состава ВМФ. Но, как показали расчеты, эвакуация только на подводных лодках при самых благоприятных условиях могла затянуться до первой декады августа, а при обычных — и до конца сентября. Поэтому, воспользовавшись густыми туманами во

¹ Потеря о. Атту имела большое оперативное значение. В результате оказался отрезанным от своего тыла о. Кыска, который японцам предстояло эвакуировать в чрезвычайно сложных условиях блокады со стороны американского флота и авиации.

Японское командование, опасаясь, что США используют Алеутскую гряду для наступления в сторону собственно Японии, в частности против Курильской гряды, стало принимать меры по укреплению ее обороны, особенно северных о-вов Шумшу и Парамушир.

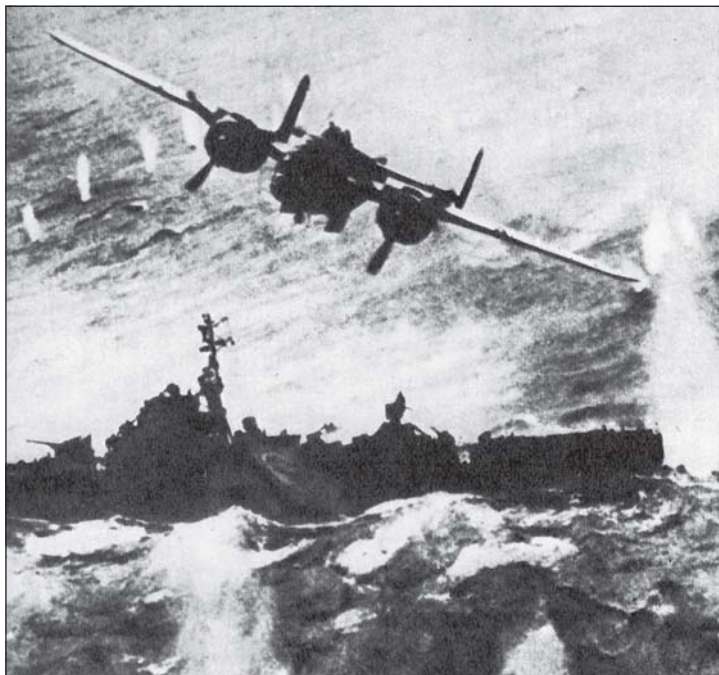

*Американский бомбардировщик В-25
атакует японский эсминец.*

второй декаде июля, решили произвести эвакуацию в один прием с помощью надводных кораблей.

22 июля 19 кораблей 5-го флота вышли из пролива Парамушир и 29 июля вошли в бухту Кыска. На крейсера и эскадренные миноносцы было принято в среднем соответственно по 1200 и 470 человек, которые 31 июля и 1 августа выгрузились на Курильских о-вах. Эвакуация прошла незамеченной для противника.

Начиная с 1 августа союзные войска в течение примерно двух недель подвергали безлюдный о. Кыска бомбардировкам (106 налетов) и обстрелу из корабельных орудий (15 раз), а 15 августа высадили на остров первый десант¹.

¹ Успех эвакуации в значительной мере объясняется слабой работой американской оперативной и агентурной разведки, которая не

КОНТРНАСТУПЛЕНИЕ ПРОТИВНИКА НА ЮГО- ВОСТОЧНОМ НАПРАВЛЕНИИ

1. Начало наступления противника

Несмотря на величайшие усилия сухопутных и военно-морских сил юго-восточного направления, предпринятые весной 1943 года, укрепить оборону районов Лаэ и Саламоа не удалось. В июне численность сил армии и ВМФ в этих районах составляла около 10 тыс. человек, однако примерно 40% из них были больны. В то время как внимание наземных и военно-морских сил юго-восточного направления было приковано к району Саламоа, американские войска начали 30 июня одновременную высадку в заливе Нассау, примерно в 30 км к юго-востоку от Саламоа, и на о. Рендова (в центральной части Соломоновых о-вов). Эти десанты означали, что началось наступление союзных войск на линию обороны юго-восточного направления.

2. Действия в центральной части Соломоновых о-вов

Закрепившиеся на о. Рендова американо-австралийские силы 2 июля захватили плацдармы на о-вах Ровиана и Амуба-Амуба (в открытом море в районе Мунды), 3 июля на морском побережье к востоку от Мунды, а 4 июля начали высадку десанта на северном побережье в заливе Раис, к северу от порта Байроко.

смогла установить факт эвакуации японцами крупного гарнизона в условиях, когда район действий контролировался авиацией и флотом США. Разведка в течение восемнадцати суток после эвакуации так и не установила, что остров покинут японцами, и американские корабли и авиация в течение всего этого времени наращивали удары по безлюдному острову.

Со 2 июля по соглашению между командирами сухопутных и военно-морских сил на о-вах Нью-Джорджия наземные действия были поставлены под единое командование начальника отдельного юго-восточного отряда генерал-майора Сасаки. Он незамедлительно принял меры к тому, чтобы перебросить в район Мунды (о-ва Нью-Джорджия) части, расположенные на о. Коломбангарей. Было решено также в целях укрепления обороны на о-вах Нью-Джорджия направить туда сухопутные войска численностью 4 тыс. человек — примерно по одному батальону из 13, 45, 229, 230-го пехотных полков, дислоцировавшихся в районе Рабаула и на о. Бугенвиль. Вместе с этими подкреплениями численность сухопутных войск в центральной части Соломоновых о-вов должна была составить девять пехотных батальонов.

Однако из-за противодействия военно-морских сил противника выполнить эту программу в полном объеме не удалось.

15 июля противник начал ожесточенно атаковать позиции 229-го пехотного полка, оборонявшего район Мунды. К концу июля из состава полка осталось примерно 800 человек. При создавшейся обстановке командующий 8-й эскадрой вице-адмирал Самэдзима 29 июля отдал приказ оставить позиции в районе Мунды и отойти к аэродрому. 4 августа аэродром перешел в руки противника. Японские войска начали отход на о. Коломбангарей¹.

¹ Захватывая отдельные острова или позиции на них, американцы стремились прежде всего обеспечить себя плацдармами для последующего продвижения. Поэтому на островах немедленно строились или восстанавливались аэродромы и создавались условия для базирования сил флота. К этому времени были созданы значительные силы плавучего тыла, которые обеспечивали деятельность кораблей и авиации, вплоть до ремонта повреждений в районах боевых действий. Были сформированы специальные отряды — морские инженерно-строительные батальоны, которые высаживались вместе с десантными войсками, часто в первом эшелоне, для создания условий базирования флота и авиации.

3. Ожесточенные бои в районе Саламоа

Одновременно развернулись ожесточенные бои в районе Саламоа. Японские охранные отряды, оборонявшие район залива Нассау, с боями отошли и соединились с основными силами дивизии, а 10 июля американские войска развернули наступление на главную линию обороны Саламоа. В этом районе линия нашей обороны проходила через пункты Бобудаби, Камиатаму и Боиси. Поскольку оборонительных сооружений здесь почти не было, саперным войскам было приказано срочно приступить к инженерному оборудованию позиций. Однако, для того чтобы удерживать их до последней возможности, не хватало сил. Несмотря на усилия подводных лодок, наладить снабжение районов Лаэ и Саламоа так и не удалось.

Продовольствие подходило к концу, запасы боеприпасов были крайне незначительны (особенно мало было артиллерийских боеприпасов — по 20—30 снарядов на орудие).

Тем временем противник, не давая передышки, продолжал активно наступать на главную линию нашей обороны. Стало сказываться его огромное превосходство в материальных ресурсах. На ограниченную полосу нашей обороны противник выпускал в день по несколько десятков тысяч снарядов, подкрепляя эти артиллерийские обстрелы массированными налетами авиации.

За период со второй декады июля до середины августа по всей главной линии обороны не прекращались рукопашные бои буквально за каждую пядь земли.

Самым важным пунктом в главной линии обороны, окружавшей в виде подковы Саламоа, была высота Камиатаму. Главные силы 66-го пехотного полка, оборонявшие эту высоту около месяца, начиная со второй декады июля отбивали яростные атаки противника. Однако с началом второй декады августа противник в двух местах прорвал наши позиции и создал угрозу отрезать их с тыла. К тому же силы были израсходованы почти до конца. В такой обстановке командир 51-й дивизии 16 августа решил отойти на север на новые позиции. Отвод войск был завершён к 23 августа.

Численность американо-австралийских войск в то время оценивалась примерно в полторы дивизии. Их атаки приняли самый ожесточенный характер по всему фронту. Командир 51-й дивизии Накано издал приказ, согласно которому с новых позиций как с самой последней линии не разрешалось отступать ни на шаг. «В случае если удержать позиции окажется невозможным, дивизия должна погибнуть в бою. В этом случае воинское знамя надлежит предать сожжению, а раненые и больные солдаты должны в последний раз продемонстрировать свою готовность умереть в бою. Всякий, кто останется в живых и сдастся в плен, будет покрыт несмываемым позором»¹.

4. Обстановка в северной части Соломоновых о-вов

Переведенные на о. Коломбангарей юго-восточный отдельный отряд и подразделения военно-морского флота спешили укрепить оборону, чтобы подготовиться к отражению противника, наступление которого на этот остров ожидалось в скором будущем. Последовавшая высадка противника на о. Велья-Лавелья привела к тому, что о. Коломбангарей оказался отрезанным и гарнизон был предоставлен самому себе.

Оценив ход и перспективы военных действий, Ставка 12 августа решила эвакуировать войска с центральной части Соломоновых о-вов. Приказ об эвакуации был передан юго-восточному отдельному отряду 15 сентября. С северной оконечности о. Коломбангарей в район Буйна на о. Бугенвиль предстояло вывезти 12 тыс. солдат, используя для их перевозки около 100 легких десантных судов. Больных намечалось эвакуировать на эскадренных миноносцах. Эвакуацию должны были поддерживать все подразделения ВМФ юго-восточного направления и часть

¹ С ухудшением обстановки японские командиры в ходе войны все чаще прибегали к требованию погибнуть в бою, распространяя его на целые части и соединения. При этом они и сами зачастую принимали смерть, когда складывалась катастрофическая обстановка.

военно-воздушных сил. Преодолев многочисленные трудности, 8-й флот провел эвакуацию в период с 28 сентября по 2 октября. Войска были переправлены на о. Бугенвиль и в Рабаул.

Вслед за тем были эвакуированы войска с о. Велья-Лавелья.

В связи с обострением обстановки в центральной части Соломоновых о-вов со второй декады июля были приняты усилия по укреплению обороны тыловой линии северной части Соломоновых о-вов и архипелага Бисмарка. Во второй декаде июля 4-й южный охранный отряд был включен в штатное расписание 17-й дивизии, и в последней декаде июля размещен на о-вах Бугенвиль, Шортленд и Фауро. Во второй декаде сентября для усиления войск в северной части Соломоновых о-вов Ставка изъяла 17-ю дивизию из состава экспедиционных войск в Китае и включила ее в штатное расписание войск 8-го фронта. Одновременно военный отдел Ставки установил новую линию стратегической обороны — западная часть Новой Гвинеи, Каролинские и Марианские о-ва. Юго-восточное направление рассматривалось как авангард этого нового оборонительного рубежа.

5. Военные действия перемещаются в район пролива Дампир

Оценив сложившуюся ситуацию, Ставка пришла к выводу, что удержать районы Лаэ и Саламоа невозможно, и дала указание войскам 8-го фронта и Объединенному флоту своевременно перевести вооруженные силы из этих районов на берега пролива Дампир.

4 сентября противник численностью примерно в дивизию высадил десант в устье реки Бусу (в 20 км к востоку от Лаэ), а 5 сентября сбросил воздушный десант численностью около дивизии в районе Надзаба (в 30 км к северо-западу от Лаэ) и повел охватывающее наступление на Лаэ с востока и запада.

В то время численность находившихся в Лаэ сил армии и ВМФ составляла 1900 человек, но из них боеспо-

собных насчитывалось только 300 человек, остальные были больны.

Поскольку при создавшейся обстановке ни удержать Лаэ и Саламоа, ни вывести войска в район Финшхафена уже не представлялось возможным, командующий 18-й армией 6 сентября приказал командиру 51-й дивизии отвести их в район Маданга или в крайнем случае в район Сио.

Пока гарнизон Лаэ отбивал атаки противника с востока и запада (причем даже больные взяли в руки оружие и сражались насмерть), основные силы дивизии, находившиеся в Саламоа, к 14 сентября отступили в Лаэ и спешно готовились к новому маршу. Командир 51-й дивизии избрал для отступления северное направление. После ожесточенных и непрерывных боев, продолжавшихся почти три месяца, войска численностью 8650 человек (из них около 2050 моряков) взяли с собой десятидневный запас продовольствия и в ночь на 15 сентября покинули Лаэ.

ГЛАВА V

ПОЛИТИЧЕСКИЕ МАНЕВРЫ В ВЕЛИКОЙ ВОСТОЧНОЙ АЗИИ

1943 год стал годом начала контрнаступления противника в южной части Тихого океана, когда требовалось объединить для отпора врагу все силы Великой Восточной Азии. В политическом отношении самым главным и безотлагательным было сплотить силы всех народов и государств Великой Восточной Азии, причем сделать это надо было до того, как контрнаступление противника достигнет своего апогея.

1. Новый политический курс по отношению к Китаю

К осуществлению конкретных мероприятий в отношении Китая приступили в начале 1943 года, руководствуясь принятым в конце 1942 года «Основным курс-

сом в отношении Китая во имя успешного завершения войны в Великой Восточной Азии». В основе нового политического курса лежало стремление решить спорные вопросы, касающиеся японо-китайских отношений, внести исправления в японо-китайский основной договор и заключить договор о союзе между Китаем и Японией. Учитывая изменение военной обстановки в мире, эти меры необходимо было принять в первой половине 1943 года.

Изменить запутанные отношения, сложившиеся между Японией и Китаем после начала китайского инцидента, было трудно. Однако правительство и Ставка, преодолевая самые различные трудности и препятствия, решительно проводили установленный курс, при этом особое рвение проявляли представители армии. 13 марта премьер и военный министр Тодзио приехал с визитом в Нанкин, где вел дружеские переговоры о конкретной реализации нового политического курса с председателем Ван Цзинвеем.

В результате 14 марта было подписано соглашение о возвращении особого сэтльмента, 22 марта — об изъятии района дипломатических миссий в Пекине, 27 марта — о возвращении совместных сэтльментов в г. Амой и на о-вах Гулан (все соглашения вступили в силу с 30 марта) и 30 июня — о возвращении совместного сэтльмента в Шанхае (вступило в силу с 1 августа).

В середине 1943 года появились признаки, свидетельствующие о том, что в скором времени, главным образом из-за быстрого роста цен, китайская экономика окажется на грани развала. Для Японии было важно, с одной стороны, сохранить базу для пополнения экономического потенциала, а с другой — предотвратить развал китайской экономики, принимая экономические меры, которые базировались бы на «Основном курсе в отношении Китая».

По этой причине 14 июля на объединенном совещании Ставки и правительства был решен «вопрос об экстренных мерах по оказанию экономической помощи Китаю».

2. Решение совета об основных принципах политики в Великой Восточной Азии

Раньше на южных оккупированных территориях военно-административное управление осуществляли раздельно — сухопутные и военно-морские силы. В ходе успешного развития военных действий и сразу после окончания первого этапа войны администрация оккупированных территорий действовала военными методами. Однако с течением времени возрастала потребность в применении иных форм. На повестку дня встал вопрос о немедленном предоставлении независимости Бирме и Филиппинам. Применительно к последующему развитию военных действий и политических событий в мире возникла необходимость политического сплочения не только южных оккупированных территорий, но и всех государств и наций Великой Восточной Азии.

С целью решить эти проблемы 31 мая 1943 года совещание приняло решение «Об основных принципах политического руководства в Великой Восточной Азии».

Эти принципы сводились к следующему. В целях успешного завершения войны необходимо еще больше укрепить политическую сплоченность государств и наций Великой Восточной Азии вокруг империи, тем самым удержать инициативу в войне и справиться с переменами, происшедшими в мировой обстановке.

Политическое положение следует урегулировать и укрепить самое позднее к началу ноября текущего года. При этом главное внимание следует обратить на усиление военного сотрудничества с империей всех государств и наций, и особенно на разрешение китайского вопроса.

3. Независимость Бирмы

1 августа 1942 года в Бирме было создано административное управление во главе с Ба Мо, которое стало тесно сотрудничать с оккупационной администрацией и поддерживать наши операции.

10 марта 1943 года совещание выработало «Основные принципы предоставления независимости Бирме».

18 марта по приглашению японского правительства председатель административного управления Ба Мо прибыл самолетом в Японию в сопровождении министров внутренних дел, финансов, главнокомандующего бирманскими силами обороны. В ходе беседы премьер Тодзио изложил требования японской стороны, вытекающие из духа вышеупомянутых «Основных принципов».

1 августа 1943 года в столице Бирмы Рангуне состоялась церемония провозглашения независимости.

В тот же день Ба Мо сформировал кабинет, заняв в нем пост премьер-министра, объявил войну Соединенным Штатам и Англии и подписал договор о союзе между Японией и Бирмой.

4. Независимость Филиппин

Наряду с военной администрацией на Филиппинах было создано административное управление во главе с Варгасом, которое сотрудничало с нашими оккупационными властями.

5 мая премьер и военный министр Тодзио прибыл с визитом в Манилу, чтобы ознакомиться с военной обстановкой на Филиппинах и состоянием военной администрации. Он сообщил местным руководителям о намерении Японии предоставить независимость Филиппинам. 26 июня советом были приняты «Основные принципы предоставления независимости Филиппинам», которые определяли конкретную позицию японской стороны.

В этом документе, в частности, говорилось, что новые Филиппины, являясь одним из звеньев сферы сотрудничества, будут сотрудничать с Японией во имя успешного завершения войны в Великой Восточной Азии, что вслед за получением независимости они объявят войну Соединенным Штатам и Англии.

30 сентября группа филиппинских руководителей по приглашению японского правительства прилетела в Японию. Премьер-министр Тодзио изложил им требования

японского правительства, вытекающие из «Основных принципов предоставления независимости Филиппинам».

К 5 октября подготовительная работа была полностью завершена. 14 октября 1943 года был обнародован текст декларации независимости, а затем подписан договор о союзе между Японией и Филиппинами.

5. Создание временного правительства свободной Индии

После падения Сингапура премьер-министр Тодзио, выступая 16 февраля 1942 года на совместном заседании обеих палат японского парламента, разъяснил государственную политику Японии, направленную на то, чтобы оказать помощь Индии в деле получения независимости. Эта речь вселила надежду в индийских патриотов-эмигрантов, в течение многих лет борющихся за независимость Индии.

Чтобы еще больше активизировать эту борьбу, японцы решили пригласить из Германии Чандра Боса. 6 мая он высадился с подводной лодки на о. Сабанг, а затем самолетом тайно прибыл в Японию, где встречался с ответственными должностными лицами и вел с ними переговоры по вопросу о независимости Индии.

4 июля в Сингапуре открылся съезд Лиги индийской независимости, на котором Чандра Бос обнародовал декларацию о создании временного правительства свободной Индии, вступил на пост председателя Лиги индийской независимости и заявил, что будет вести решительную вооруженную борьбу против Англии. На этом съезде было принято решение о создании индийской национальной армии.

21 ноября было создано временное правительство Индии, в котором пост премьер-министра занял Чандра Бос. 24 октября временное правительство объявило войну Соединенным Штатам и Англии, а премьер-министр Бос приказал индийской национальной армии начать наступление.

Субхас Чандра Бос — индийский националист, рассчитывавший на освобождение Индии от британского владычества с помощью японских войск.



7 января 1944 года временное правительство во главе с Босом перенеслось из Сингапура в Бирму и учредило свою канцелярию в Рангуне. Действуя совместно с нашими экспедиционными войсками в Бирме, оно присоединилось к антианглийскому фронту.

6. Мероприятия в отношении Таиланда

В «Основных принципах политики в Великой Восточной Азии» было решено включить в состав государства Таи утраченную территорию на Малайском п-ове и часть района Шан.

Тодзио прибыл с визитом в Таиланд, а 4 июля обещал премьер-министру Пибуну включить в состав государства Таи четыре области Малайи и область Шан. По окончании переговоров между Тодзио и Пибунгом 5 июля было опубликовано совместное японо-тайландское заявление, 20 августа 1943 года был подписан и вступил в силу договор между Японией и государством Таи.

7. Заключение японо-китайского союзного договора и последующие мероприятия в отношении Чунцина

Япония приняла ряд решительных мер, направленных на то, чтобы новая политика в отношении Китая принесла свои плоды. Японское правительство потребовало приезда в Токио Ван Цзин-вэя: надо было передать ему проект договора о союзе между Японией и Китаем и по-

ставить его в известность о намерениях японской стороны в области политических мер в отношении Чунцина. Ван и сопровождающие его лица 22 сентября тайно прибыли в Токио, где вели переговоры по перечисленным выше вопросам с премьером Тодзио и другими членами правительства, и 23 сентября делегация вернулась в Нанкин.

Договор о союзе между Японией и Китаем был подписан 30 октября 1943 года. Этот договор должен был установить прочные японо-китайские отношения на принципах взаимного доверия и прочных гарантий. Позднее в дополнительном протоколе Япония обещала отказаться от права на размещение войск в Китае и вывести войска после окончания военных действий.

8. Конференция стран Великой Восточной Азии

Конференция стран Великой Восточной Азии состоялась 5 и 6 ноября 1943 года. На ней присутствовали главы правительств Японской империи, Китайской республики, Маньчжоу-Го, Филиппин и Бирмы. Кроме того, в качестве наблюдателя присутствовал премьер-министр временного правительства свободной Индии Чандра Бос.

В первый день работы конференции делегаты откровенно изложили свои взгляды по вопросу о «курсе на успешное завершение войны и на строительство Великой Восточной Азии», а во второй день обсудили и единогласно приняли «Совместную декларацию Великой Восточной Азии».

Текст декларации гласил:

«Главное сейчас состоит в том, чтобы установить мир во всем мире, чтобы все страны мира на взаимовыгодных началах, помогая друг другу, познали радость совместного процветания.

Однако Соединенные Штаты и Англия ради собственного благополучия угнетают другие страны и нации и, в частности, осуществляют ненасытную агрессивную эксплуатацию Великой Восточной Азии; они лелеют замыслы о порабощении ее, в этом и коренится причина войны в Великой Восточной Азии.

Все страны Великой Восточной Азии, взаимодействуя, успешно завершат войну, освободятся от Соединенных Штатов и Англии, обеспечат себе свободу и самооборону, построят Великую Восточную Азию и внесут свой вклад в дело установления мира во всем мире. Все страны Великой Восточной Азии, сотрудничая, обеспечат ее стабильность и создадут основывающийся на морали режим сосуществования и сопроцветания; взаимно уважая свободу и независимость, претворят в жизнь дух взаимопомощи и согласия и установят дружественные отношения; тесно сотрудничая, позаботятся об экономическом развитии; будут крепить дружбу со всеми странами, ликвидируют расовую дискриминацию, будут открывать новые ресурсы и тем самым внесут вклад в дело мирового прогресса».

ГЛАВА VI

ВНЕШНЯЯ ПОЛИТИКА ПОСЛЕ ИЗМЕНЕНИЙ В МЕЖДУНАРОДНОЙ ОБСТАНОВКЕ

1. Расхождения во взглядах с Германией по вопросам ведения войны

В начале апреля 1943 года от японского посла в Германии был получен доклад о дальнейших германских планах ведения войны. Согласно этому докладу, до открытия второго фронта в Западной Европе Германия намеревалась начать крупное летнее наступление против советских войск и, разгромив их на отдельных направлениях, получить свободу действий. При этом Германия рассчитывала на то, что Япония будет сковывать Советский Союз с востока.

Следует, однако, сказать, что во взглядах на перспективы войны между Японией и Германией имелись значительные расхождения.

Присматриваясь к переменам на германо-советском фронте, Япония придерживалась мнения, что, если германские войска и предпримут в текущем году наступле-

ние на советской территории, им будет трудно нанести решающий удар, который помог бы удержать инициативу в последующих операциях. Это мнение содержалось в «Оценке международной обстановки» от 27 февраля 1943 года. И теперь Япония строила свои расчеты на том, что Германия обеспечит стратегическую стойкую оборону на советском фронте и, сэкономив силы в возможных пределах, предпримет основное контрнаступление в Западной Европе.

Об этих своих взглядах Япония поставила в известность Германию, а затем, после того как новый министр иностранных дел Сигэмицу 20 апреля приступил к исполнению своих обязанностей, на совещании от 28 апреля было принято решение о дальнейшем ведении войны странами оси, текст которого гласил: «Принимая во внимание намерения Германии, о которых сообщал Осима в телеграммах за № 441 и № 442, а также недавние события в Европе и фактическое положение вещей в империи и ориентируясь на разгром объединенных американско-английских вооруженных сил наступательными действиями стран оси, определить нижеследующий курс империи по вопросу о дальнейшем ведении войны и откровенно обсудить его с германской стороной:

1) Считаю целесообразным, если в текущем году Германия, временно перейдя к стратегической обороне на советском фронте, разгромит американско-английские войска в Тунисе и в районе Гибралтара, сорвет замыслы Соединенных Штатов и Англии, используя в качестве базы Северную Африку, начнет наступление в Европе и наряду с операциями по подрыву морских коммуникаций обеспечит странам оси инициативу в военных действиях в Европе.

2) Империя в текущем году, как и прежде, будет продолжать наступление в южной части Тихого океана, сорвет наступление американско-английских войск в Бирме и на других фронтах и одновременно в пределах возможного усилит подрыв морских путей сообщения противника».

Основываясь на этом решении, министр иностранных дел Сигэмицу направил соответствующую инструкцию послу в Германии Осима.

2. Усилия сохранить мирные отношения с Советским Союзом

Япония придерживалась политики, основанной на доверии к японо-советскому пакту о нейтралитете и на строгом и добросовестном соблюдении его. Она продолжала занимать позицию, направленную на поддержание мирных отношений с Советским Союзом. Этот курс был от начала до конца неизменным и в то время, когда в ходе германо-советской войны сгустилась опасность над Москвой и решалась судьба Советского Союза, и в то время, когда на первом этапе военных действий Япония добилась блестящих успехов, и, более того, в то время, когда Германия настойчиво и неоднократно требовала от нее начать наступление против Советского Союза.

При этом конкретные политические действия, основанные на этом курсе, видоизменялись в зависимости от хода войны. По мере того как Советский Союз постепенно брал инициативу в свои руки на советско-германском фронте и по мере того как на Тихом океане нарастало контрнаступление американских войск, от негативной политики на первом этапе, которая ставила целью воздерживаться от анти-советских выпадов, Япония перешла к позитивной политике, которая имела целью обеспечить поворот к лучшему в японо-советских дипломатических отношениях.

3. Капитуляция Италии и крах тройственных совместных военных действий

После того как в мае 1943 года прекратилось сопротивление германо-итальянских войск в Северной Африке, американско-английские союзные войска стали готовиться к последующему этапу операций крупного масштаба, а 10 июля при поддержке превосходящих военно-морских и военно-воздушных сил начали высадку десанта в юго-восточной части о. Сицилия.

Капитуляция Италии стала вопросом времени. 17 августа германо-итальянские войска прекратили сопротив-

ление на о. Сицилия, а 3 сентября англо-канадские части вступили в Реджо на южной оконечности Аппенинского п-ова и постепенно стали расширять занятый плацдарм в северном направлении.

В такой ситуации итальянское правительство 8 сентября без какой-либо договоренности с Японией и Германией официально заявило о том, что соглашается на безоговорочную капитуляцию перед союзными войсками.

Поскольку дезертирство Италии можно было предвидеть заранее, ее капитуляция, нарушившая тройственный японо-германо-итальянский союз, фактически не оказала большого влияния на Японию. Как только было получено известие о капитуляции Италии, на следующий день, 9 сентября, совет принял решение обращаться с Италией как с вражеской страной и принять по отношению к ней все надлежащие меры, а именно: 1) немедленно сделать правительственное заявление, 2) без промедления обсудить с Германией вопрос о публикации заявления относительно совместных военных действий, 3) известить все страны Великой Восточной Азии о позиции, занятой империей, и потребовать от них принятия совместных мер, 4) всем министерствам принять необходимые меры на основе настоящего курса, 5) разоружить войска и интернировать военные корабли и суда, 6) установить надзор над дипломатическими представителями и частными резидентами как над подданными вражеского государства, 7) септльмент в Тяньцзине передать под контроль китайской стороны, 8) в связи с этим обстоятельством усилить надзор в пределах страны.

Все меры, касающиеся подданных Италии, были приняты до 14 сентября.

4. Переговоры в Каире и Тегеране и слухи о заключении мира в Европе

Высадка союзных войск на юге Италии и капитуляция итальянского правительства создали незавидную ситуацию для Японии и Германии, особенно для последней, а в ноябре руководители стран коалиции противника провели конференции в Каире и Тегеране и обсудили

политические и стратегические меры для подавления Японии и Германии. Именно в это время стали широко распространяться слухи о заключении мира в Европе, постепенно активизировались политические диверсии против Японии и Германии.

20 ноября 1943 года в Каир прибыли президент Соединенных Штатов Рузвельт и премьер-министр Англии Черчилль. С 22 по 26 ноября между ними и Чан Кайши проходили переговоры о военных действиях против Японии, а 1 декабря была опубликована декларация трех держав — Соединенных Штатов, Англии и Китая — относительно Японии.

Пока Ставка и правительство с большим интересом изучали полученное сообщение о переговорах в Каире, стали одно за другим поступать донесения о том, что идут особые переговоры между Рузвельтом, Черчиллем и Сталиным. До того как были выяснены детали, сообщения о переговорах были подвергнуты обсуждению на заседании совета от 4 декабря.

В то время Ставка и правительство считали, что отсутствие Сталина на конференции в Каире свидетельствует о том, что между Соединенными Штатами, Англией и Советским Союзом еще не достигнуто полного единства взглядов по вопросу о Японии. Однако начавшие широко распространяться слухи о заключении мира в Европе заставили Ставку и правительство тщательно изучить обстановку, сложившуюся в связи с переговорами между Рузвельтом, Черчиллем и Сталиным, выработать единое мнение и принять необходимые меры.

В результате обсуждения этих вопросов совет пришел к единому мнению относительно выводов и мер, связанных с упомянутыми переговорами.

Сначала в Каире состоялись переговоры между Рузвельтом, Черчиллем и Чан Кайши, а затем в Тебризе или Тегеране открылись, по-видимому, переговоры между Рузвельтом, Черчиллем и Сталиным. Чан Кайши уже вернулся на родину. Нетрудно понять, что на первой конференции обсуждались проблемы Восточной Азии, а на второй должны были подвергнуться обсуждению главный образом проблемы Европы.

Если переговоры между Рузвельтом, Черчиллем и Сталиным действительно имели место, то их следует расценить как демонстрацию единства между Соединенными Штатами, Англией и Советским Союзом, первую после начала мировой войны. Политическое значение этих переговоров крайне велико.

Следует полагать, что если переговоры между Рузвельтом, Черчиллем и Чан Кайши имели целью удержать Чана на стороне антигитлеровской коалиции, то переговоры между Рузвельтом, Черчиллем и Сталиным были рассчитаны на политический эффект, поскольку полного единства взглядов по вопросу о Японии между Соединенными Штатами, Англией и Советским Союзом пока достигнуто не было. И если исходить из того, что не состоялась встреча Рузвельта, Черчилля, Сталина и Чан Кайши, можно прийти к заключению, что позиция Советского Союза по отношению к Японии пока что не изменилась.

В то время как в Японии обсуждались эти вопросы, три лидера — Рузвельт, Черчилль и Сталин — в течение четырех дней, начиная с 28 ноября, вели переговоры в Тегеране по общим политическим и стратегическим проблемам, представлявшим интерес для трех держав.

На этих переговорах были затронуты не только первоочередные вопросы ведения войны против Германии, но и проблемы послевоенного урегулирования. Кроме того, на них развернулась дискуссия и относительно военных действий против Японии. Как явствует из документов, опубликованных после войны, уже в то время Сталин заявил, что по истечении трех месяцев после разгрома Германии Советский Союз примет участие в войне против Японии. Основа для Ялтинского секретного соглашения была заложена в то время.

В результате переговоров 1 декабря 1943 года была принята и опубликована Тегеранская декларация трех держав.

ЧАСТЬ ШЕСТАЯ

БОЕВЫЕ ДЕЙСТВИЯ В НЕПОСРЕДСТВЕННОЙ СФЕРЕ НАЦИОНАЛЬНОЙ ОБОРОНЫ

ГЛАВА I

СОЗДАНИЕ СИСТЕМЫ ОБОРОНЫ СТРАНЫ И ПОЛИТИЧЕСКАЯ СТРАТЕГИЯ

Контрнаступление Соединенных Штатов на Тихом океане по своим темпам и масштабам оказалось гораздо более мощным, чем предполагала наша сторона. В связи с этим все операции, которые были направлены на развитие успехов, достигнутых в первый период войны, — против Мидуэя, при Гуадалканале, на островах в южной части Тихого океана и другие — закончились полным поражением, а японские вооруженные силы понесли значительные потери. Таково было положение в области стратегии. В политическом отношении отход германо-итальянских войск из Северной Африки и капитуляция Италии привели к крушению основной концепции ведения войны общими усилиями трех стран — Японии, Германии и Италии.

В начале сентября 1943 года в Ставке была составлена «Оценка положения противника», затем «Оценка общих операций национальной армии при всевозможных обстоятельствах», а 15 сентября было решено внести изменения в характер ведения войны и военных действий. Суть новой стратегической концепции состояла в том, чтобы от ожесточенной борьбы на истощение путем решительных боев с противником в юго-восточной части Тихого океана, которые после отступления с о. Гуадалка-

нал велись непрерывно, перейти к созданию «непосредственной сферы национальной обороны», подготовить несокрушимые в стратегическом отношении позиции, обеспечить стремительное пополнение сухопутных и военно-морских сил, делая упор на воздушную мощь, и организовано встретить американо-английское контрнаступление, достигшее своего апогея.

Чтобы провести в жизнь новую стратегическую концепцию, необходимо было сконцентрировать усилия всего государства. В первую очередь необходимо было пополнить вооружение и улучшить оснащение армии и флота, затем разместить сухопутные и военно-морские силы на новой линии обороны. Для этого требовались транспортные суда. Чтобы создать победоносные сухопутные и военно-морские силы, обращая при этом главное внимание на резкое увеличение производства самолетов, нужно было планомерно увеличивать выпуск железа, специальных сортов стали, алюминия и т. п. Итак, для достижения цели следовало осуществить целый комплекс политических, промышленных и экономических мероприятий.

1. Оценка Ставкой положения противника в начале сентября 1943 года

Контрнаступление союзных войск в дальнейшем будет постепенно нарастать. Оно, видимо, достигнет своего апогея в период со второй половины текущего года и до начала лета будущего года.

В Восточной Азии Соединенные Штаты и Англия усилят натиск на Японию с помощью Индии, Австралии и Китая; продолжая контрнаступление на юго-восточном фронте, они попытаются стянуть кольцо вокруг Японии с юго-западного и северо-восточного направлений и будут усиливать удары с моря и воздуха по оккупированным нами территориям; на китайском фронте войска Чунцина по-прежнему будут оказывать сопротивление; господство союзной авиации в дальнейшем будет постепенно усиливаться.

Советский Союз будет по-прежнему избегать войны с Японией.

Вооруженные силы Соединенных Штатов и Англии, расположенные вокруг Японии, в первом эшелоне имеют около 2500 самолетов и около 23 дивизий наземных войск, а вместе со вторым эшелоном насчитывают около 6 тыс. самолетов и 70—80 дивизий наземных войск (табл. 16, 17).

Основные силы американского флота действуют в районе от Гавайских о-вов до юго-восточной части Тихого океана. Их общая численность составляет примерно 6 авианосцев, 15 линейных кораблей, 15 крейсеров. Кроме того, в районе Аляски, Алеутских о-вов, а также в районе Австралии действуют отдельные подразделения в составе нескольких кораблей. Наконец, около десятка эс-

Таблица 16

Размещение вооруженных сил США и Англии

Направление	Авиация (число самолетов)		Наземные войска (число дивизий)	
	1-й эшелон	Всего	1-й эшелон	Всего
Северо-Восточный фронт	300	800	2—3	6
Центральная часть Тихого океана	200	1000		3
Юго-Восточный фронт	1300	3000	10	33
Юго-Западный фронт	600	1000	10	37

Таблица 17

**Предполагаемое наращивание вооруженных сил
противника на подступах к Японской империи**

Направление	Авиация (число самолетов)		Наземные войска (число дивизий)	
	1-й эшелон	Всего	1-й эшелон	Всего
К концу 1943 г.	4200	7700	35	90—100
К середине 1944 г.	5300	9000	43	100—110
К концу 1944 г.	700	12 000	60	110—120

кортных авианосцев несут конвойную службу преимущественно в юго-восточной части Тихого океана.

По предварительным оценкам, к концу 1943 года будет насчитываться примерно 12 американских авианосцев, к середине 1944 года — около 16, а к концу его — примерно 18.

В западной части Индийского океана действуют главным образом корабли английского флота — 3 авианосца, 4 линейных корабля и 10 крейсеров. В связи с капитуляцией Италии с Европейского театра военных действий в любое время могут быть направлены по меньшей мере 4—5 авианосцев, 2—3 линейных корабля и около 10 крейсеров.

Помимо 80 американских подводных лодок, которые используют в качестве баз Гавайские о-ва, Датч-Харбор, Брисбен и др., насчитывается свыше 10 английских подводных лодок, базирующихся в районе Цейлона.

Основываясь на оценке положения противника и исследуя другие обстоятельства, Ставка 15 сентября разработала новый курс боевых действий, который вступил в силу 30 сентября под названием «Основные принципы ведения войны»:

1) В центральной и южной частях Тихого океана, отражая атаки противника, который перейдет в наступление на занятые ныне территории юго-восточного направления, наладить всеми силами стойкую оборону; в то же время без промедления завершить оборонительные мероприятия в районе от моря Банда до Каролинских о-вов и привести в готовность боевую мощь для нанесения контрудара; решительно перейти в контрнаступление и заблаговременно сорвать замыслы противника.

2) На юго-западном направлении во что бы то ни стало удерживать занятые ныне территории, крайне необходимые для ведения войны империей; во имя этого наголову разгромить противника, который перейдет в наступление в районе Бирмы, Андаманских и Никобарских о-вов, о. Суматра и т. д., и сорвать его планы.

3) На Китайском фронте, прочно удерживая большую часть ныне оккупированных районов, усилить давление на противника и стремиться к тому, чтобы сорвать его военные расчеты. Кроме того, на северном направлении, уси-



Истребитель Накадзима Ki-43 Хаябуса («Оскар»). Принятый на вооружение в 1941 г., пришел на смену Ki-27. Применялся на всех театрах военных действий. До конца войны было построено 5919 машин. Взлетный вес 2590 кг; вооружение — два 12,5-мм пулемета, две 250-кг бомбы; максимальная скорость 503 км/ч; потолок 11 200 м; максимальная дальность 3200 км.

ливая в пределах возможного военные приготовления, препятствовать укреплению американско-советского блока и предотвратить возникновение войны с Советским Союзом.

4) Всемерно усилить оборонительные мероприятия на основной территории империи, в юго-западной зоне нефтяных промыслов и на морских коммуникациях.

5) На всех направлениях проводить диверсионные действия в глубоком расположении противника.

6) Используя всевозможные средства, комплексно демонстрировать боевую мощь армии и флота, прежде всего боеспособность авиации и транспортные возможности на море.

Главная причина принятия Ставкой нового курса военных действия состояла в том, что на юго-восточном направлении стратегически важный район, протянувшийся-

сы от восточной части Новой Гвинеи через северную часть Соломоновых о-вов к Маршалловым о-вам, который прежде старались удержать ценой огромных потерь, ныне оказался чуть ли не на грани краха. К тому же истощение наших сил на юго-восточном направлении (главным образом в Рабауле) повлекло за собой ослабление фронта на Маршалловых о-вах и о-вах Гилберта. При сложившемся соотношении сил на Юго-Восточном фронте удержать эти районы не представлялось возможным даже в том случае, если бы туда в дальнейшем удалось подбросить подкрепления. Поэтому передовой рубеж непосредственной обороны государства пришлось в один прием отвести на линию от моря Банда через Каролинские о-ва к Марианским о-вам. На этой линии намечалось укрепить оборону, привести в готовность боевые силы, и прежде всего авиацию, для контрудара и наголову разгромить противника, который перейдет в наступление.

Таким образом, отныне характер военных действий на юго-восточном направлении изменился в сторону всеобъемлющей затяжной войны. Наши оккупационные войска, насчитывающие в этом районе свыше 300 тыс. человек (главным образом в Рабауле), постепенно оказались в расположении противника.

На повестку дня заседания совета, которое состоялось 25 сентября, были вынесены три вопроса: оценка международного положения, стратегический курс и внешнеполитические мероприятия.

Оценка международного положения. Ведение войны каждой страной в отдельности.

Соединенные Штаты Америки. Цели, которые преследуют в войне Соединенные Штаты, состоят в том, чтобы установить мировое господство и полностью подчинить себе Японию и Германию, и особенно Японию. Соединенные Штаты хотят как можно скорее закончить войну. Они рассчитывают к середине будущего года заложить основы для победы. До крайности демонстрируя свое материально-техническое превосходство, взаимодействуя с Англией и используя Советский Союз и Чунцин, они намереваются разбить Японию и Германию.

Суть их наступательной стратегии состоит в том, чтобы господствовать в Восточной Азии и втянуть в войну с Японией Советский Союз.

Англия. Цели, которые преследует в войне Англия, состоят в том, чтобы поставить на колени Японию и Германию, и прежде всего Японию. Это позволит ей в основных чертах сохранить свое довоенное влияние.

При этом, все больше укрепляя блок с Соединенными Штатами, Англия направляет главный удар на Германию и, используя Советский Союз, в первую очередь стремится покорить Германию.

С другой стороны, взаимодействуя с США, она наращивает наступление на восточно-азиатском фронте и при послевоенном урегулировании попытается прочно удержать свои позиции. Одновременно она постарается удержать позиции на Ближнем Востоке и в Африке.

Чунцин. Цели, которые преследует Чунцин, оказывая военное сопротивление, состоят в том, чтобы устранить иностранное влияние и установить полный суверенитет на своей территории. Он возлагает надежды на разгром Японии в основном силами Соединенных Штатов и Англии и по меньшей мере рассчитывает восстановить положение, существовавшее до китайского инцидента. Занимая большей частью оборонительную позицию, Чунцин старается не расходовать боевую мощь, но в то же время рассчитывает в послевоенное время обеспечить себе независимое положение.

2. Военные возможности отдельных стран

Соединенные Штаты Америки. Сплоченность народа по-прежнему крепка, а воля к борьбе непоколебима. Однако этот боевой дух может повышаться или понижаться в зависимости от военной обстановки. Ощущаются некоторые трудности с людскими ресурсами. Позиции Рузвельта прочны, и, поскольку положение на фронтах складывается благоприятно, его политическое могущество непоколебимо.

Производственные мощности в промышленности достигнут своего апогея к концу 1943 года, и впредь будет поддерживаться в основном этот уровень, хотя военные отрасли, в том числе и самолетостроение, и в дальнейшем будут повышать уровень производства. Обеспечение продуктами питания в пределах страны достаточное, однако для поставок продовольствия в союзные страны привлекаются страны Центральной и Южной Америки.

Увеличение численности армии, костяк которой составляют 126 дивизий наземных войск, предполагается завершить к середине 1944 года. Увеличение контингента военно-морских сил, которые в настоящее время располагают 23 линейными кораблями и 37 авианосцами, намечается закончить к началу 1945 года.

Англия. Народ сплочивается все сильнее и, хотя из-за неблагоприятной военной обстановки он переживает жизненные затруднения, верит в окончательную победу и полон решимости продолжать войну. Людские ресурсы на основной территории используются в максимальной степени. Позиции Черчилля остаются прочными, а его политическое влияние — непоколебимым.

Производственные мощности метрополии не способны к увеличению, но с помощью Соединенных Штатов их можно поддерживать на нынешнем уровне; затруднений в снабжении пока нет.

Сухопутные, военно-морские и военно-воздушные силы могут быть пополнены за счет американской помощи и доминионов.

Чунцин. Решимость продолжать войну не поколеблена, людские ресурсы неисчерпаемы. Позиции Чан Кайши все еще прочны, его политическое влияние пока не ослабло. Чунцин в состоянии обеспечить свою армию легким оружием и продовольствием.

Американская авиация, дислоцированная в Китае, постепенно наращивает свои силы, и игнорировать ее деятельность не следует.

Последующий стратегический курс.

По узловым проблемам нового стратегического курса, выработанного Ставкой 15 сентября, разъяснения да-

вали заместители верховных главнокомандующих сухопутными и военно-морскими силами.

1) Каковы перспективы наших последующих операций и военных приготовлений? (Разъяснения даны заместителем начальника генерального штаба Хата.)

В центральной и западной частях Тихого океана, в восточной части Соломоновых о-вов и на Новой Гвинее превосходство противника в авиации обуславливает его господство в воздухе. По этой причине, несмотря на героические усилия наших войск, стратегическое положение в этом районе сложилось в пользу неприятеля и в дальнейшем не обещает перемен к лучшему.

В то же время важные тыловые рубежи в центральной части Тихого океана и в западной части Новой Гвинее приобрели стратегическое значение, и удержание их становится делом национальной обороны империи. Поэтому необходимо в этом районе в срочном порядке усилить оборону, которая пока что весьма далека от совершенства, привести ее в готовность самое позднее к середине будущего года, обеспечить пополнение наших ударных сил, особенно авиации, любыми средствами сорвать контрнаступление противника и обеспечить удержание района.

Юго-западное направление. Постепенно выявляются замыслы союзных войск, особенно английских, начать контрнаступление в районе Индийского океана. В частности, можно предположить, что в канун или после окончания сезона дождей они неминуемо разовьют контрнаступление на Бирму, в районе Акьяба, на Андаманские и Никобарские о-ва, а также, вероятно, и в районе о. Суматра.

Мы же имеем слабые военно-воздушные и военно-морские силы для отражения натиска противника с моря и испытываем недостаток в силах противовоздушной обороны для охраны района нефтепромыслов на о. Суматра. В дальнейшем необходимо форсировать мероприятия по пополнению военно-воздушных сил, по укреплению обороны и т. д.

В настоящее время форсированными темпами укрепляется оборона Северо-Восточного фронта. Ее следует завершить в текущем году до начала зимнего периода.

Короче говоря, изменения в стратегической обстановке сулят еще более острые и решительные схватки; мы столкнемся с серьезной ситуацией, когда на карту будет поставлена судьба империи. Пред лицом такой ситуации следует, объединив все силы государства, всемерно усилить мощь авиации, пополнить морские маневренные силы и обеспечить надлежащее руководство военными действиями армии и флота как единого целого. Только в этом случае можно полностью сорвать контрнаступление противника и направить военные действия в благоприятном для нас направлении.

2) Какую сферу необходимо удерживать во что бы то ни стало с точки зрения достижения империей военных целей? (Разъяснения даны заместителем начальника морского генштаба Ито.)

С точки зрения достижения целей войны сфера, которую следует удержать во что бы то ни стало, должна включать о-ва Курильские, Огасавара, районы Южных морей (их центральную и западную часть), западную часть Новой Гвинеи, Зондские о-ва и Бирму.

Основанием для выбора этой линии послужили следующие стратегические требования: воспрепятствовать вторжению на территорию собственно Японии и в важные сырьевые районы Великой Восточной Азии; обеспечить безопасность внутренних морских воздушных и сухопутных перевозок; охватить политическим влиянием все ведущие нации Великой Восточной Азии.

Не дав противнику возможности захватить крупные опорные пункты в пределах этой сферы, можно приостановить налеты авиации противника на стратегические объекты и сократить потери.

3) О мероприятиях по сокращению потерь транспортных судов. На данном этапе, когда проблема перевозок стала очень серьезной, государству следует сосредоточить все усилия на сокращении потерь. Для этого необходимо укрепить военно-воздушную мощь и сократить потери, причиняемые подводными лодками, что потребует наличия по крайней мере 360 конвойных кораблей и около 2000 патрульных противолодочных самолетов, находящихся в постоянной готовности.

**Потери транспортных судов Японией
с начала войны по 20 сентября 1943 г.¹**

Причина	Потоплено		Повреждено		Всего	
	судов	тоннажем (тыс. т)	судов	тоннажем (тыс. т)	судов	тоннажем (тыс. т)
Подводные лодки	290	1233,0	146	910,7	436	2143,7
Самолеты	75	303,7	97	536,2	172	839,9
Мины	29	85,7	22	106,2	51	191,9
Бедствия на море	51	135,0	149	556,7	200	691,7
В с е г о	445	1757,4	414	2109,8	859	3867,2

Примечание. Учтены только суда водоизмещением свыше 500 т.

В настоящее время потери транспортных судов достигают около 30 тыс. т в месяц. Этот ущерб вызывается преимущественно действиями подводных лодок противника, а частично его наносят самолеты и бедствия на море. Следует, однако, признать, что в будущем потери, причиняемые самолетами, будут иметь тенденцию к увеличе-

¹ Таблица является убедительной иллюстрацией решающей роли подводных лодок в борьбе на морских коммуникациях. Может показаться странным, что подводники потопили почти в четыре раза больше транспортов, чем авиация, хотя последняя имела большое превосходство над авиацией противника. Дело в том, что и подводные лодки действовали в очень благоприятных условиях: японский флот не имел необходимых сил и средств противолодочной обороны, к декабрю 1941 года в строю находилось всего 14 охотников за подводными лодками, японские транспорты часто ходили в одиночку, без прикрытия или в составе малочисленных, слабо охраняемых конвоев. Важным явилось и то, что коммуникации Японии имели строго определенные направления: одно — из районов Южных морей вдоль китайского побережья в порты Японского моря и тихоокеанские порты Японии и другое — между портами собственно Японии и захваченными островами центральной и особенно южной части Тихого океана.

Все это облегчало американским подводникам поиск и уничтожение японских транспортов.

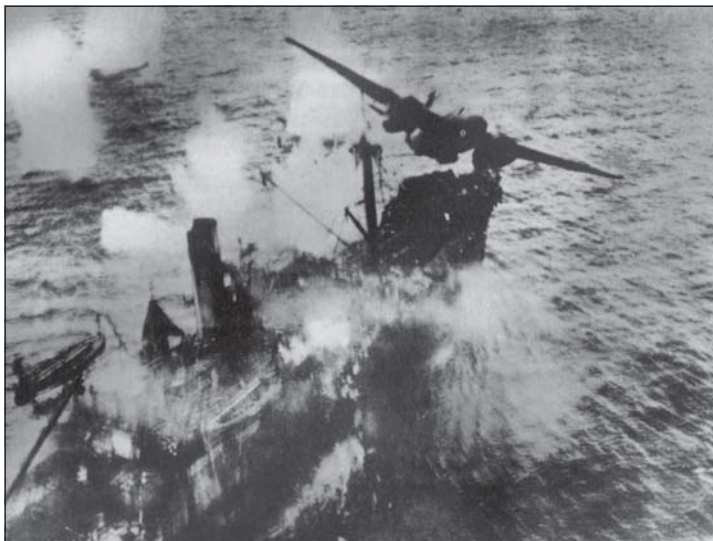

Американский бомбардировщик А-20 атакует японское транспортное судно.

нию. Поэтому необходимо усилить противовоздушную оборону важнейших портов и главнейших линий коммуникаций; противовоздушные огневые средства на конвойных кораблях и транспортных судах, увеличить число спасательных судов и наладить экстренную помощь транспортным судам.

По рассмотрении и обсуждении проекта внешнеполитических мероприятий, предложенного министерством иностранных дел, было принято соответствующее решение.

Позиция империи по отношению к Советскому Союзу. Империя до последней возможности будет избегать войны с Советским Союзом и, обеспечивая поворот к лучшему в дипломатических отношениях между обеими странами, будет заботиться о том, чтобы не допускать выпадов с нашей стороны по отношению к Советскому Союзу, не давать поводов для того, чтобы позиция Советского Союза по отношению к Японии стала жесткой, но в то же время придерживаться решительной линии при законных требованиях империи.

Политические мероприятия империи в отношении Чунцина и их шансы на успех. Прежде чем изменять политический курс по отношению к Чунцину, необходимо в полной мере уточнить подлинные намерения председателя Вана.

Наши мирные условия должны согласовываться по своей сути с содержанием договора о союзе между Японией и Китаем. Вдобавок к этому в них должна быть определена наша позиция и по нижеследующим пунктам: гарантии по исполнению мирных условий, отношение Китая после заключения мира к войне за Великую Восточную Азию; отношение к Маньчжоу-Го, отношения между Ваном и Чаном, судьба американских капиталов и активов, имеющихся в распоряжении Чунцина, участие китайской стороны на оккупированных нами территориях, меры по отношению к коммунистической партии.

В условиях, когда военная обстановка складывается в пользу коалиции противника, ядро лагеря сопротивления в Чунцине, возглавляемое Чан Кайши, по-прежнему будет полно решимости продолжать войну.

3. Мероприятия по противодействию политическому наступлению противника в Великой Восточной Азии

Политическое наступление противника на Великую Восточную Азию преследует цель ослабить чувство доверия к Японии среди государств и наций Великой Восточной Азии и изолировать их от Японии. В противовес этому мы должны: справиться с контрнаступлением противника и развивать военные успехи; проводить справедливую политику по отношению к странам и нациям Великой Восточной Азии и обеспечить единение этих стран; разоблачить перед странами и народами Великой Восточной Азии темные замыслы Соединенных Штатов и Англии в Восточной Азии.

Решения императорской конференции по основным принципам ведения войны. Историческая императорская конференция, на которой впервые после начала войны

обсуждались мероприятия по руководству военными действиями, открылась в 10 час. утра 30 сентября 1943 года и закрылась в 15 час. 30 мин. после примерно пятичасовых дебатов. Председательствовал премьер-министр Тодзио. На повестке дня стояли два вопроса, в том числе оценка международной обстановки по решению заседания совета от 25 сентября.

Основные принципы ведения войны в будущем.

Принимая во внимание общую ситуацию на фронтах в текущем и будущем году, империя должна сорвать наступательные планы Соединенных Штатов и Англии, без промедления обеспечить стратегическую готовность, срочно усилить военное могущество для решительной победы, в особенности боеспособность авиации, и захватить инициативу в войне против Соединенных Штатов и Англии.

Империя должна еще сильнее укрепить блок с Германией и энергично двигаться вперед к успешному завершению совместной войны. Вместе с тем обеспечить поворот к лучшему в отношениях с Советским Союзом.

Без промедления укрепляя внутреннюю готовность к решающим сражениям, одновременно еще больше усилить сплоченность Великой Восточной Азии.

Преодолевая всевозможные препятствия, к середине 1944 года укрепить стратегическую готовность, чтобы соответствующим образом встретить наступление Соединенных Штатов и Англии, в любое время окружить и уничтожить вооруженные силы противника, перешедшие в контрнаступление.

Стратегически важными зонами в Тихом и Индийском океанах, которые с точки зрения ведения войны империей следует удержать во что бы то ни стало, считать о-ва Курильские, Огасавара, Южные моря (их центральную и западную части) и западную часть Новой Гвинеи, Зондские о-ва и Бирму. На все время военных действий обеспечить в этой сфере морские коммуникации.

Всеми мерами предотвратить возникновение войны между Японией и Советским Союзом и обеспечить поворот к лучшему в японо-советских дипломатических отношениях. В то же время, улучив удобный момент, ока-

зать содействие заключению мира между Германией и Советским Союзом.

По-прежнему оказывать давление на Чунцин с целью приостановить налеты на нашу страну с территории Китая, устранить помехи для морских путей сообщения и при удобном случае решить китайский вопрос.

Используя все средства, укреплять блок с Германией, но в таких пределах, чтобы это не привело к войне с Советским Союзом.

По отношению к странам и народам Великой Восточной Азии вести дела так, чтобы снискать их доверие и укрепить военное сотрудничество с империей. Бдительно следить за политическими диверсиями противника и заблаговременно принимать необходимые меры.

Еще больше укрепить связи между верховным командованием и государственными органами и активизировать руководство военными действиями.

Незамедлительно мобилизовать все внутренние силы, осуществляя мероприятия для решительных сражений, усилить военную мощь, в частности боеспособность авиации, и поднять падающий моральный дух в союзных странах.

Усилить по всем направлениям пропагандистскую диверсионную работу против врага, обращая главное внимание на подъем боевого духа в странах оси, на последовательность нашей политики в Великой Восточной Азии, на подрыв военных расчетов противника, и в первую очередь Соединенных Штатов, на разобшение Соединенных Штатов, Англии, Советского Союза и Китая, а также на независимость Индии.

О неотложных экстренных мерах, вытекающих из «Основных принципов ведения войны в будущем».

По вопросу о принудительном фрахте транспортных судов для нужд армии и флота, а также о восполнении потерь было решено так: к первой декаде октября армия и флот увеличат общий тоннаж до 250 тыс. т (включая часть судов, принудительно зафрахтованных в сентябре). Потери, понесенные армией и флотом в транспортных судах после сентября, будут частично восполнены к началу будущего месяца.

Чтобы обеспечить потенциал для решительной победы, основой которого является боевая мощь авиации, необходимо во что бы то ни стало добиться следующих показателей по важнейшим видам продукции: углеродистая сталь — 5 млн т, специальные сорта стали — 1 млн т, алюминий — свыше 210 тыс. т, бронированные суда — 1,8 млн брутто-тонн.

Как и прежде, проблема транспортных судов была связана с целым рядом трудностей. Одна за другой возникали противоречивые проблемы расширения фрахта на нужды армии и флота, увеличения производства судов, возмещения потерь принудительным фрахтом и предотвращения потерь транспортных судов и др.

В соответствии с решениями императорской конференции о создании сферы национальной обороны военной и военно-морской отделы Ставки прилагали немало усилий к форсированию военных приготовлений. Однако в период с конца 1943 года по начало 1944 года постепенно усиливался нажим противника на подступах к Рабаулу и назревало его контрнаступление в районе Маршалловых о-вов. На этих направлениях все вооруженные силы перешли к оборонительным действиям, чтобы сбить темп контрнаступления противника и выиграть время. Поэтому Ставка оказалась вынужденной направить в эти районы силы, которые предназначались для сферы национальной обороны.

Соответственно возрастала потребность в принудительно зафрахтованных транспортных судах.

Верховные командования сухопутных войск и военно-морских сил в начале февраля представили правительству заявку с просьбой в течение февраля зафрахтовать для армии и флота моторные и парусные суда общим водоизмещением около 40 тыс. т. Из них для армии — на Курильские о-ва 100 судов и в район к северу от Австралии 110 судов общим водоизмещением примерно 25 тыс. т, для флота — в район Маршалловых о-вов 100 судов общим водоизмещением около 16 тыс. т. В противовес этому правительство считало, что следует ограничиться недавно построенными, но еще не спущенными на воду судами общим водоизмещением 30 тыс. т. Долгое время

стороны не могли достигнуть компромиссного решения, однако к 8 февраля они пришли к обоюдному согласию: армия и флот получают недавно построенные, но не вступившие в строй суда и суда, стоящие на приколе, общим водоизмещением 35 тыс. т.

Однако для усиления военных приготовлений в обширной зоне непосредственной национальной обороны число принудительно зафрахтованных моторных и парусных судов было каплей в море. Впоследствии проблема увеличения принудительного фрахта транспортных судов несколько раз поднималась на заседаниях совета.

После перемещений в верховном командовании 21 февраля было решено в последней декаде февраля произвести для нужд армии и флота принудительное фрахтование судов общим водоизмещением 100 тыс. т.

Внутриполитические мероприятия. В целях создания условий для решающих сражений внутри страны проводились мероприятия в области политики, экономики, народного благосостояния и т. д.

В 1942 году правительство приняло ряд мер в политической и административной областях, главными из которых были создание ассоциации помощи трону и упрощение администрации. В 1943 году основное внимание было уделено преимущественно конкретизации мероприятий по укреплению военного потенциала. Была осуществлена серия мероприятий, в том числе создание экономического совета в кабинете министров по усилению боеспособности, реорганизация промышленных предприятий, увеличение производства продуктов питания, упрощение одежды, мобилизация учащихся, единое управление местными органами власти, создание министерства военного снабжения, министерства сельского хозяйства и торговли, министерства транспорта и связи. Эти меры служили дополнением к основному курсу государственной политики, определенному императорской конференцией 30 сентября.

Чтобы обеспечить подъем производства в пяти архиважных отраслях промышленности и гарантировать их полную занятость, правительство безотлагательно и своевременно ввело в силу специальный указ об администра-

тивных полномочиях военного времени. На его основе был учрежден институт советников при кабинете министров, создан экономический совет военного времени и введена система административного инспектирования. Соответствующие решения по этим вопросам были приняты на заседании кабинета министров от 17 марта 1943 года.

Правительственные советники должны были корректировать административные распоряжения премьер-министра. На эти посты были приглашены способные и опытные гражданские лица. Экономический совет военного времени помимо советников включал и министров, назначенных премьером. В функции экономического совета, во главе которого стоял премьер-министр, входило согласование мнений официальных и частных лиц по вопросам введения чрезвычайных законов военного времени, по управлению экономикой и проведению конкретных мероприятий.

Назначение административной инспекции состояло в том, чтобы осуществлять надзор над производственной деятельностью заводов и рудников.

1 июня 1943 года на заседании кабинета министров были утверждены «Основные принципы упорядочения промышленных предприятий в целях укрепления военного потенциала». Существо их сводилось к следующему: в интересах ведения войны и с целью перевода необходимых производственных мощностей в военные отрасли промышленности сконцентрировать в этих отраслях все производственные элементы и выжать из них максимальный коэффициент полезного действия; в тех отраслях промышленности, которые необходимо расширить, поднять в максимальной степени производительность труда и обновить структуру производства.

4 июня правительство приняло «Программу экстренных мер по увеличению производства продуктов питания», чтобы справиться с напряженным положением в области продовольствия. К числу этих мер относились мероприятия по сокращению площади необрабатываемых земель, по расширению производства зерновых и других продуктов питания, по пополнению рабочей силы, по решению проблемы удобрений и т. д.

25 июня на заседании кабинета министров было принято решение о «Введении системы военной мобилизации учащихся», которое намечало пересмотр методов подготовки учащихся по национальной обороне, привлечение их к труду и выявление преданности империи. В деле трудовой повинности главное внимание обращалось на увеличение производства продуктов питания, на строительство оборонительных сооружений, на увеличение производства товаров первой необходимости, на расширение транспортных возможностей и т. д.

29 сентября было принято решение создать министерство военного снабжения и одновременно упразднить совет по планированию и министерство торговли и промышленности. В ведение нового министерства передавались все дела, связанные с контролем над важнейшими видами военной продукции для армии и флота, чтобы радикально упростить контроль над военным производством и унифицировать заказы армии и правительства.

Министерство военного снабжения было создано 1 ноября. Первым его министром стал по совместительству премьер-министр Тодзио, а его заместителем — бывший министр торговли и промышленности Киси. В состав министерства вошли кадровые военные армии и флота. Например, управление по авиационному оружию возглавил генерал-лейтенант Эндо Сабуро.

ГЛАВА II

РУКОВОДСТВО СТАВКИ ПРИ НОВОМ СТРАТЕГИЧЕСКОМ КУРСЕ

Программа военных действий в центральной и южной частях Тихого океана. Основываясь на новом курсе, Ставка конкретизировала программу военных действий и приняла «Центральное соглашение между армией и флотом о военных действиях в центральной и южной частях Тихого океана», суть которого сводилась к следующему. Императорская армия и флот, тесно взаимодействуя, должны разгромить врага, в случае если он попытается предпринять наступление на юго-восточном направлении, и

занять долговременную оборону. Одновременно завершить подготовку опорных пунктов для контрудара в районе к северу от Австралии до южной части Тихого океана, чтобы нанести противнику решительное поражение. На юго-восточном направлении, в районе к востоку от Новой Гвинеи до Соломоновых о-вов, разгромить наступающего врага и перейти к стойкой обороне.

К началу 1944 года привести в готовность и укрепить операционные базы к северу от Австралии и в районе Каролинских и Марианских о-вов; создать операционные базы на Филиппинах, привести в готовность военно-воздушные, военно-морские и сухопутные силы и в срочном порядке форсировать их готовность к контрнаступлению.

Как только основные принципы ведения войны были утверждены, Ставка в тот же день, 30 сентября, отдала приказ № 855 командующему войсками 8-го фронта и главнокомандующему Южной группой армий. Приказ гласил:

1) В центральной и южной частях Тихого океана планы Ставки состоят в том, чтобы перейти к стойкой обороне на юго-восточном направлении, завершить создание опорных пунктов для контрудара в зоне к северу от Австралии до центральной части Тихого океана и сорвать наступательные замыслы противника.

2) Командующему войсками 8-го фронта во взаимодействии с флотом разгромить противника, наступающего на юго-восточном направлении, перейти к стойкой обороне и повернуть ход дальнейших действий в свою пользу.

3) Главнокомандующему Южной группой армий во взаимодействии с флотом ускорить подготовку к операциям в районе к северу от Австралии.

Юго-восточное направление. К «Центральному соглашению между армией и флотом о военных действиях в центральной и южной частях Тихого океана» было приложено «Центральное соглашение между армией и флотом о военных действиях на юго-восточном направлении», которым предписывалось: укрепить оборону архипелага Бисмарка (в первую очередь подступы к Рабаулу) и о. Бугенвиль и приложить все силы к длительному удержанию этих районов; наряду с этим обеспечить пополнение

войск, расположенных на берегах пролива Дампир и в северной части Новой Гвинеи; силами авиации и военно-морского флота разбить наступающего противника до того, как он высадит десант. Без промедления снабдить эти районы большим количеством военных материалов, в частности безотлагательно форсировать отправку пополнений на Новую Гвинею. Возложить на сухопутную авиацию задачу по уничтожению неприятельских военно-воздушных сил в районе восточной части Новой Гвинеи (включая пролив Дампир) и, кроме того, во взаимодействии с военно-морскими силами атаковать десантные суда неприятеля в этом районе, перерезать морские коммуникации.

На авиацию военно-морских сил возложить следующие задачи:

уничтожение во взаимодействии с сухопутной авиацией военно-воздушных сил противника в районе Соломоновых о-вов и архипелага Бисмарка, атаки десантных судов в районе восточной части Новой Гвинеи, пресечение морских сообщений.

С принятием нового курса военных действий юго-восточное направление намечалось выдвинуть, и стратегическая ценность его ни в коей мере не снижалась.

Отныне стойкая оборона на юго-восточном направлении должна была в значительной степени облегчить операции в сфере непосредственной национальной обороны. Другими словами, отведя так называемую главную линию обороны на тыловые рубежи, Ставка по-прежнему придавала большое значение юго-восточному направлению передовой стратегической позиции.

Итак, войска 8-го фронта перешли к затяжным оборонительным боям. 7 октября, основываясь на новом курсе военных действий, командующий войсками 8-го фронта генерал-лейтенант Имамуре разработал план военных действий и приказал всем войсковым соединениям и подразделениям не отходить ни на шаг назад, стоять насмерть и наносить удары по противнику в решительных боях.

Район к северу от Австралии. Раньше оборона района к северу от Австралии находилась в ведении главнокомандующего Южной группой армий. Здесь размещалась

подчиненная ему 19-я армия, костяк которой составляли 5-я и 48-я дивизии. Теперь, основываясь на новом стратегическом курсе, Ставка изъяла район к северу от Австралии из ведения Южной группы армий и перевела его в свое непосредственное подчинение.

29 октября 1943 года был переведен в район к северу от Австралии штаб войск 2-го фронта, ранее находившийся в Маньчжурии (командующий генерал Анами Корэтика), и штаб 2-й армии (командующий генерал-лейтенант Тоёсима Фусатаро), а незадолго до этого сюда же были направлены 36-я дивизия с китайского фронта и 46-я дивизия из Японии.

На войска 2-го фронта была возложена задача форсировать подготовку к операциям по нанесению контрудара во взаимодействии с военно-морскими силами, разгромить наступающего противника и удерживать район к северу от Австралии. Им была поручена зона к западу от 140° в. д., к востоку от Макасара и пролива Ломбок и к югу от 5° с. ш. Передний край обороны, который следовало удерживать, проходил через северную часть Новой Гвинеи и о-вов Ару, Танимбар, Тимор и Малые Зондские. Передовая база снабжения войск 2-го фронта была развернута на Филиппинах, а пункты снабжения — на о. Хальмахера, в Маноквари и Амбоине.

Одновременно для действий в районе к северу от Австралии наращивались и военно-морские силы. 1 ноября Ставка заново создала 26-й особый базовый отряд на о. Хальмахера, а 30 ноября — 4-й южный флот (командующий вице-адмирал Ямагата Сэйго).

Но чтобы войска смогли выполнить возложенные на них задачи, необходимо было построить широкую сеть аэродромов и перебросить огромное количество военных материалов, а на деле ни то ни другое выполнить не удалось.

Центральная часть Тихого океана. До сих пор в центральной части Тихого океана армия и флот вели военные действия раздельно. Существовал своего рода неписанный закон, согласно которому военно-морские силы решали основные задачи, а сухопутные силы воздерживались от вмешательства в эти решения.

Летом 1943 года военный отдел Ставки, проявляя беспокойство по поводу ожидаемых изменений в обстановке в центральной части Тихого океана, направил туда по договоренности с военно-морским отделом группу штабных офицеров. Она имела задачу изучить на месте план посылки наземных войск и укрепить оборону в этом районе. Последнее должна была обеспечить фортификационная группа во главе с начальником фортификационного отдела генерал-майором Акияма Токусабуру. Эти меры, связанные с «новым курсам», были крайне необходимы. Достаточно сказать, что в то время Каролинские и Марианские о-ва оставались почти неукрепленными.

Неприятель, захвативший в августе 1943 года о-ва Эллис, расположенные к юго-востоку от о-вов Гилберта, с наступлением сентября расширили плацдарм, захватив о. Бейкер, а в октябре начал воздушные атаки на наши авиационные базы на атоллах Макин, Тарава и о-вах Науру, Ошен и др. Кроме того, производились набеговые действия против атолла Уэйк (30 августа), о-вов Минамитори (1 сентября), Гилберта, Науру (19 сентября). Военная обстановка в центральной части Тихого океана внешне обострилась.

В создавшейся ситуации Ставка 6 сентября сформировала отдельный отряд «Ко» в составе 107-го пехотного полка 52-й дивизии, расположенной в то время в Японии, и срочно отправила его на о. Понапе, все остальные силы дивизии были отправлены на о-ва Трук. Одновременно было решено безотлагательно усилить военные приготовления в центральной части Тихого океана. Упомянутое выше «Центральное соглашение» предусматривало к весне 1944 года в спешном порядке активизировать подготовку военно-морских сил к действиям в районе Каролинских и Марианских о-вов, направить в центральную часть Тихого океана необходимое количество наземных войск, передать их под командование военно-морских сил и совместными усилиями форсировать подготовку к предстоящим операциям.

Основываясь на этом соглашении, Ставка перебрасывала сюда сухопутные войска из Японии, Кореи, Маньчжурии и Китая. Их общая численность составляла около 40 пехотных батальонов, которым были приданы необ-

Переброска сухопутных войск Японии в центральную часть Тихого океана с сентября 1943 по январь 1944 г.

Пункты	Подразделения	Время прибытия
о. Квадже-лейн	2-й батальон 1-й морской мобильной бригады (две роты в неполном составе) и саперный отряд	Январь 1944 г.
	Часть 1-го отдельного отряда Южных морей	Сентябрь — ноябрь 1943 г.
Атолл Во-тье	Пехотная рота 1-й морской мобильной бригады	Январь 1944 г.
	Пехотная рота 1-го отдельного отряда Южных морей и пулеметная рота	Сентябрь — ноябрь 1943 г.
Атолл Ма-лоэлап (Аракчесева)	Пехотная рота 1-й морской мобильной дивизии	Январь 1944 г.
	Пехотная рота 1-го отдельного отряда Южных морей	Сентябрь — ноябрь 1943 г.
Атолл Ми-ли	1-й отдельный отряд Южных морей (без 2-го пехотного батальона), 3-й пехотный батальон отдельного отряда «Ко», один дивизион горной артиллерии (без одной батареи), саперная рота (без одного взвода)	Сентябрь — ноябрь 1943 г.
Атолл Яруто (Джалуит)	2-й пехотный батальон 1-го отдельного отряда Южных морей (без 2-й роты)	Сентябрь — ноябрь 1943 г.
Атолл Браун (Эниветок)	1-я морская мобильная бригада (без 2-го батальона и саперного отряда)	Январь 1944 г.
о. Кусаие	2-й отдельный отряд Южных морей	Январь 1944 г.
	Отдельный отряд «Ко» (без 2-го и 3-го батальонов, без танковой роты и без пулеметной роты)	Ноябрь 1943 г.
о. Понапе	3-й отдельный отряд Южных морей	Январь 1944 г.
	2-й батальон отдельного отряда «Ко»	Сентябрь 1943 г.
	Танковая рота и пулеметная рота	Январь 1944 г.
	4-й отдельный отряд Южных морей	Январь 1944 г.
о-ва Трук	52-я дивизия (штаб дивизии, 69-й пехотный полк без 2-го батальона)	Декабрь 1943 г.
	3-й батальон 150-го пехотного полка	Январь 1944 г.

Примечания:

1. 1-й отдельный отряд Южных морей был сформирован из 122-го пехотного полка 65-й дивизии.

2. Остатки 52-й дивизии в январе 1944 г. выступили из Японии и находились в пути.



*Противотанковые препятствия,
сооруженные японцами на одном из островов. 1943 г.*

ходимое количество танков, артиллерии, противотанковых орудий и саперные части (табл. 19).

22 октября в центральную часть Тихого океана были направлены главные силы 52-й дивизии, а 16 ноября — 2, 3, 4, 5 и 6-й отдельные отряды Южных морей и 1-я морская мобильная бригада. Однако помехи, причиняемые вражескими подводными лодками, постепенно нарастали, и к декабрю 1943 года потери в транспортных судах составили примерно 300 тыс. т, а к январю следующего года увеличились до 460 тыс. т.

ГЛАВА III

ПОСТЕПЕННЫЙ РАЗВАЛ ПЕРЕДОВЫХ ПОЗИЦИЙ В СФЕРЕ НАЦИОНАЛЬНОЙ ОБОРОНЫ

Атаки союзных войск на передовую линию сферы национальной обороны. В то время как Ставка разрабатывала «новый курс», главные силы войск юго-восточно-

го направления готовились встретить наступление противника. В этих целях проводились энергичные мероприятия по усилению обороны района Финшхафен (на западном берегу пролива Дампир), северной части Соломоновых о-вов, и в частности о-ва Бугенвиль. Однако союзные войска не дали нашим подразделениям достаточного времени. До приказа Ставки от 30 сентября войска Макартура 22 сентября нанесли сокрушительный удар по Финшу, важному стратегическому пункту на правом фланге передовой линии нашей сферы национальной обороны.

Согласно «новому курсу» передовая линия сферы национальной обороны на юго-восточном направлении начиналась на западе, в восточной части Новой Гвинеи, проходила через пролив Дампир и Рабаул и заканчивалась у о. Бугенвиль. Протяженность этой извилистой линии составляла около 1000 км. В центральной части Тихого океана передовую линию образовывали о-ва Гилберта и Маршалловы о-ва.

Нашей передовой линии противостояли: по фронту вдоль северо-восточного побережья Новой Гвинеи американо-австралийские объединенные сухопутные и военно-морские силы под командованием генерала Макартура, а в районе Соломоновых о-вов и в центральной части Тихого океана — основные силы Тихоокеанского флота США под командованием адмирала Нимица и часть сухопутных сил.

Тем временем в начале августа, как отмечалось выше, 18-я армия, исполненная решимости продлить военные действия в районе Бена-Бена и Хагена и укрепить оборону района Финшхафена, в срочном порядке перебросила сюда часть 20-й дивизии. Однако, когда противник высадил десант к востоку от Лаэ и падение Лаэ и Саламоа стало неизбежным, командование 18-й армии, не теряя времени, распорядилось перевести основные силы 20-й дивизии в Финшхафен и стало с нетерпением ждать завершения подготовки к внезапному удару в этом районе.

Первые симптомы наступления противника появились 19 сентября в верхнем течении реки Маркхем, в районе Каиапита, где вспыхнул встречный бой между 7-й австралийской дивизией и головной частью отдельного отряда

Накаи (в основном 78-й пехотный полк под командованием генерал-майора Накаи Масутаро — командира 20-й пехотной дивизии).

За сражением под Каиапитом последовала высадка десанта 9-й австралийской дивизии на мысе Анто, к северу от Финшхафена (22 сентября). Эти два наступления преследовали цель сокрушить правый фланг передовой линии нашей сферы национальной обороны на юго-восточном направлении.

Маданг был не только правым флангом передней линии в сфере национальной обороны, но и главной операционной базой 18-й армии. Финшхафен удален от Маданга почти на 400 км, и, поскольку противник имел слишком большое преимущество в авиации, проблема обеспечения военных действий в районе Финшхафена всеми видами снабжения была весьма проблематична. Положение усугублялось тем, что наша 4-я воздушная армия не смогла восполнить потери и, имея только две дивизии, располагала не более чем 60—70 самолетами.

Во время боев за Лаэ и Саламоа Финшхафен служил базой для малых судов тылового снабжения. Когда неприятель произвел высадку десанта в районе Финшхафена, общая численность оборонявшихся здесь войск под командованием генерал-майора Ямада Эйдзо составляла около 4 тыс. человек.

Сразу после высадки десанта противника на мысе Анто генерал-майор Ямада сконцентрировал свои основные силы в Финшхафене и к югу от нее. 27 сентября они начали контратаки из района высоты Саттелберг, находившейся западнее пункта высадки. Однако за это время противник успел нарастить силы, и наш контрудар не дал должного эффекта. В результате охранный отряд ВМФ, оборонявший Финшхафен, был вынужден оставить город. 22 сентября противник приступил к оборудованию в районе высадки аэродрома, который уже 4 октября смог принимать самолеты.

Тем временем наша 4-я воздушная армия, несмотря на слабость, совершала смелые налеты на высадившиеся войска противника, но сделать значительный вклад в оборону ей не удалось. Авиация военно-морского флота, имевшая

базу в Рабауле, начала совершать с 22 сентября налеты и нанесла значительные потери вражеским судам, возвращавшимся из района высадки. Атаки морской авиации неоднократно повторялись, однако они не могли существенно повлиять на общую обстановку. 27 октября неприятель высадил десант на о. Моно, в северной части Соломоновых о-вов, продолжал наращивать десантные силы.

Так закончился первый этап боев при Финшхафене, но это была лишь прелюдия к ожесточенному сражению на левом берегу пролива Дампир.

План оборонительных операций. При составлении проекта плана оборонительных операций была произведена оценка положения противника.

Согласно этой оценке его наземные силы, которые можно было использовать непосредственно на первой линии в районе Соломоновых о-вов, исчислялись тремя пехотными дивизиями и одной-двумя дивизиями морской пехоты; примерно восемь пехотных дивизий было в тылу, в районе Новой Гвинеи насчитывалось три дивизии первой линии, включая те, что вели бои в данное время, а также две-пять дивизий в тылу. Военно-воздушные силы имели в своем распоряжении около 3 тыс. самолетов (вместе с тыловыми частями), из них 550—600 самолетов первой линии находилось в районе Соломоновых о-вов и около 700 — в районе Новой Гвинеи.

Предполагалось, что контрнаступление противника на юго-восточном направлении будет постепенно нарастать и достигнет своего апогея к концу 1943 года или к весне 1944 года. При этом противник неизбежно предпримет попытку овладеть Рабаулом, пунктом, важным как в политическом, так и в стратегическом отношении, а для этого он должен будет сначала захватить зону пролива Дампир и о. Бугенвиль. Не исключалось, что с целью изоляции Рабаула противник попытается захватить о-ва Адмиралтейства и о. Новая Ирландия.

В свете этих оценочных данных был разработан план обороны, который в виде приказа по войскам 8-го фронта появился 7 октября. Основные пункты плана: в первую очередь прочно удерживать зону пролива Дампир и о. Бугенвиль; форсировать мероприятия по обеспечению

обороны на подступах к Рабаулу и в восточной части Новой Гвинеи к западу от Маданга; срочно усилить мощь авиации; заблаговременно накопить запасы военных материалов, сохранить их в целости и по мере возможности форсировать мероприятия по снабжению за счет местных ресурсов; усилить вооружение и экстренную боевую подготовку тыловых частей.

В соответствии с планом были поставлены задачи силам:

4-й воздушной армии (в составе 6-й и 7-й авиадивизий) уничтожить военно-воздушные силы противника в восточной части Новой Гвинеи, обеспечить с воздуха морские перевозки и поддерживать действия 18-й армии и 17-й дивизии; кроме того, силами одной авиационной группы поддержать действия Южной группы войск (19-й армии) в море Банда;

18-й армии (в составе 20, 41 и 51-й дивизий) основными силами занять район на западном берегу пролива Дампир, на подступах к Финшшафену, разгромить наступающего противника и удержать позиции; усилить оборону района к западу от Маданга и во взаимодействии с 4-й воздушной армией или самостоятельно срочно оборудовать военно-воздушную базу;

17-й армии (в составе 6-й дивизии, 4-го охранного отряда Южных морей, четырех батальонов 17-й дивизии и артиллерийского дивизиона) при поддержке морской авиации занять оборону и удерживать о. Бугенвиль;

17-й дивизии (в составе 4 пехотных батальонов и неполного артиллерийского дивизиона) развернуться в центральной и западной частях о. Новая Британия;

гарнизону Рабаула (в составе 38-й дивизии под командованием генерал-лейтенанта Кагэса Садааки) удержать Рабаул и восточную часть о. Новая Ирландия как самую последнюю крепость на юго-восточном направлении;

обозно-транспортным войскам и 61-му полку удержать важные районы о-вов Адмиралтейства.

В принятом плане были определены и задачи военно-морских сил, дислоцированных в данном районе.

Ожесточенные бои на западном берегу пролива Дампир и на о. Бугенвиль. Днем 12 октября авиация союзни-

ков совершила массированный налет на г. Рабаул. Это была первая после начала военных действий на юго-восточном направлении массированная воздушная атака в дневное время.

Вслед за высадкой десанта 22 сентября в Финшхафене последовали высадки на мысе Торокина на о. Бугенвиль (1 ноября) и на о-вах Макин и Тарава в архипелаге Гилберта (21 ноября). Начиная с этого времени и вплоть до марта 1944 года повсеместно на обширном фронте в юго-восточной и центральной частях Тихого океана развернулись ожесточенные и упорные бои.

В период с 4 по 15 октября происходили рукопашные схватки у западной оконечности горной системы Финистерре, которая являлась южной линией обороны для Маданга. Одно время положение было опасным, но в результате упорного сопротивления отдельного отряда Накаи противник был отброшен. Он понес значительные потери и не осмеливался предпринимать крупное наступление в течение примерно двух месяцев.

А в это время далеко на востоке, в окрестностях Финшхафена, готовилась к наступлению 20-я дивизия. Оно началось 16 октября, и поначалу атаки частей первой линии — 79-го и 80-го пехотных полков — не имели успеха. Однако в ночь на 17 октября наступающие овладели вражеским опорным пунктом на морском побережье в окрестностях Катэка и рассекли неприятельские войска на южную и северную группы.

Пока 20-я дивизия вела бои, 51-я армия с частями и подразделениями, отступавшими из Лаэ раньше, передовыми силами 8 октября прибыла в Киари (западнее Сио), а к середине месяца сюда подтянулись и основные силы. Этот переход занял примерно месяц.

Прямое расстояние по карте между Лаэ и Киари составляет около 100 км. Однако по пути надо было преодолеть естественное препятствие — горную систему Сарувагед, высота которой превышает 4 тыс. м над уровнем моря. Не зная, есть ли там тропы, и полагаясь только на компас, войска продвигались вперед через завалы деревьев и обломки скал. Несколько раз они останавливались в растерянности перед бешеными горными потоками

ми. Десятидневный запас продовольствия, взятый при выходе из Лаэ, был полностью израсходован на середине пути, и теперь приходилось полагаться на крайне скудные сорняки и батат. Давала о себе знать и холодная погода в горах. Хотя это была земля вечного лета, на высоте 4 тыс. м по ночам выпадал иней, и даже при кострах солдаты и офицеры в тропическом обмундировании не могли сомкнуть глаз.

В момент выхода из Лаэ общая численность войск составляла примерно 8650 человек (сухопутные силы — около 6600 и военно-морские — около 2050 человек). К моменту прибытия в Киари численность сократилась до 6450 человек (сухопутные силы — 4900 и военно-морские — 1550 человек). Примерно 2200 человек было потеряно в горах Сарувагед. Здоровье добравшихся солдат и офицеров было сильно подорвано, только около трети из них могли нести службу.

На изможденную 51-ю дивизию была возложена задача по охране пунктов Сио, Киари и Гари в тылу 20-й дивизии.

В середине октября командующий 18-й армией генерал-лейтенант Адати выехал из Маданга, по пути в окрестностях Киари он проинспектировал 51-ю дивизию, а в начале ноября отправился к высоте Саттелберг и стал руководить последующим наступлением 20-й дивизии.

К этому времени вследствие первой атаки боевая мощь 29-й дивизии сократилась наполовину. Снабжение тоже было крайне затруднено, ибо в районе Новой Гвинеи резко возросло число вражеских торпедных катеров, которые создавали помехи нашим каботажным перевозкам между пунктами Маданг и Финшхафен.

При таких обстоятельствах в течение месяца норма продовольствия солдатам и офицерам первого эшелона была урезана на одну треть, затем еще на одну четверть. Казалось, что продолжать бои в этих условиях невозможно, однако командующий армией, взывая к чувству долга, дал предписание продолжать упорные атаки. 20-я дивизия начала готовиться ко второму наступлению, которое было назначено на 24 ноября. 27 октября, сразу после того как дивизия прекратила свое первое наступление на

западном берегу пролива Дампир, союзные войска осуществили новую высадку в северной части Соломоновых о-вов, на о. Моно. Этот островок находится примерно в 70 км от южной оконечности о. Бугенвиль. Для его охраны был оставлен небольшой отряд наших войск.

Как только командующий Юго-Восточным флотом получил сообщение о высадке десанта на о. Моно, он отдал приказ изменить направление главного удара с Новой Гвинеи на Соломоновы о-ва и приказал ввести в бой авиацию и корабли флота. Однако, поскольку положение противника в районе Соломоновых о-вов было оценено довольно поверхностно и не предполагалось, что в дальнейшем он предпримет новое наступление, командующий флотом изменил свое решение и вновь перенес направление главного удара на Новую Гвинею. Но 31 октября появился большой отряд судов противника, а 1 ноября началась высадка десанта на мыс Торокина в средней части побережья о. Бугенвиль (северная часть бухты Императрицы Августы), и командующему флотом снова пришлось срочно менять решение. В этой обстановке главнокомандующий Объединенным флотом пришел к выводу, что наступил последний благоприятный момент для удара по действующим силам американского ВМФ. С этой целью он приказал командующему Юго-Восточным флотом 2-й флот, находившийся у о-вов Трук, и приказал подготовиться к переброске на юго-восточное направление 12-му воздушному флоту с Курильских о-вов.

Морская авиация юго-восточного направления, получив подкрепление, стала насчитывать 773 самолета, из которых около 370 были боевыми. Имея приказ уничтожить десант противника, авиация начала атаки рано утром 1 ноября. Налеты повторялись 5, 8, 11, 13 и 17 ноября. В итоговых данных о результатах боев сообщалось, что потоплено 4 линейных корабля, 5 авианосцев, 10 крейсеров, 9 эсминцев, 8 транспортов и сильно повреждено 2 линейных корабля, 3 авианосца, 5 крейсеров, эскадренный миноносец и 4 транспорта. (По американским официальным данным, за период с 1 по 17 ноября в результате воздушных налетов был потоплен только один эскадренный миноносец.)



Удар американской авиации по Рабаулу. 11 ноября 1943 г.

На о. Бугенвиль в это время укрепляли оборону 17-я армия и силы 8-го флота (численность войск от армии и флота составляла около 41 тыс. человек). Основные силы находились в южной и лишь незначительная часть — в северо-западной части острова. Из четырех пехотных батальонов 17-й дивизии, которыми предполагалось усилить о. Бугенвиль, в момент высадки вражеского десанта только два успели прибыть в северную часть о. Бука.

К этому времени возникли затруднения в действиях авиации. Поскольку 1-я воздушная флотилия в ходе непрерывных боев несла постоянно возрастающие потери, главнокомандующий Объединенным флотом приказом от 12 ноября перевел ее на о-ва Трук. Вдобавок ко всему решающее влияние на последующие действия оказало наступление противника на атоллы Макин и Тарава, принятое 19 ноября.

Массированные контрудары с воздуха по мысу Торкина прекратились с 17 ноября. Высадившийся в этом районе десант шаг за шагом расширял свои позиции и захватил плацдарм от 8 до 10 км. К концу ноября здесь было завершено строительство аэродрома, и противник получил базу для налетов на Рабаул.

Чтобы усилить оборону о. Бугенвиль, в период с первой до последней декады ноября на боевых кораблях на-

правили на о. Бука и в северную часть о. Бугенвиль оставшиеся подразделения 17-й дивизии. С наступлением декабря силы противника, закончив действия у о-вов Гилберта, появились в районе Соломоновых о-вов. Они подверглись атакам морской авиации, которая добилась значительного успеха, однако изменить общий ход событий не удалось. Больше того, теперь перевозки на о. Бугенвиль даже на боевых кораблях стали невозможны.

Потеря о-вов Гилберта и отказ от планов вернуть Финшхафен. Атоллы Макин и Тарава являлись важными пунктами в системе о-вов Гилберта, которыми на востоке заканчивалась передовая линия нашей сферы национальной обороны. На атолле Тарава располагалась база наземной авиации. Охрана ее была возложена на основные силы 3-го базового отряда численностью примерно 4700 человек (командир — генерал-майор Сибадзаки). На атолле Макин находилась база гидросамолетов, ее охраняла другая часть 3-го базового отряда численностью около 700 человек. Кроме того, в этом районе действовала 22-я



Атолл Тарава.

воздушная флотилия, насчитывавшая около 100 самолетов, базировавшихся на Маршалловых о-вах.

Планы противника завладеть о-вами Гилберта выявились уже в августе. Именно в этом месяце противник захватил о-ва Эллис, в сентябре — о. Бейкер, а в октябре превратил эти острова в действующие авиационные базы. Активизировалась и деятельность неприятельских маневренных сил в центральной части Тихого океана. Начиная с сентября они совершили несколько налетов на архипелаг Гилберта, о-ва Уэйк и Маркус. Создавалось впечатление, что близок момент начала наступления противника в центральной части Тихого океана.

Рано утром 19 сентября противник совершил крупный воздушный налет на атоллы Макин, Тарава и о. Науру. 20 сентября повторились воздушные налеты, а рано утром 21 сентября на атоллах Макин и Тарава началась высадка десантов.

Главнокомандующий Объединенным флотом приказал: 107-му пехотному полку, находящемуся в готовности на о. Понапе, осуществить контрдесант в районе высадки неприятеля, а главным силам Объединенного флота 28 сентября выйти с о-вов Трук и, улучив удобный момент, вступить в решающее сражение с неприятельским флотом.

Тем временем наши охранные отряды на атоллах Тарава и Макин вели упорные бои, и, как стало известно из радиоперехватов, с честью погибли на Макине 23 ноября, а на Таравае — 25 ноября. Контрудары авиации и подводных лодок не дали ожидаемых результатов.

В создавшейся обстановке главнокомандующий Объединенным флотом отказался от первоначального плана и распорядился укрепить оборону Маршалловых о-вов.

В это время на западном берегу пролива Дампир после примерно двадцатидневного затишья вновь развернулись ожесточенные бои. Получивший подкрепления противник, упредив вторую атаку нашей 20-й дивизии, 16 ноября начал наступление из района Финшхафена. Особенно яростным атакам авиации противника подверглась высота Саттелберг. Противник ввел в бой и тяжелые танки. Снаряды наших противотанковых орудий, хотя и попадали в 30-тонные машины, отскакивали от них.



Тела японских солдат, погибших в бою с американскими морскими пехотинцами на о. Тарава.

В создавшейся ситуации 20-я дивизия рано утром 22 ноября, на два дня раньше намеченного срока, перешла в контрнаступление. 80-й пехотный полк упорно оборонял высоту Саттелберг, а 79-й ударил по правому флангу противника. С пехотой взаимодействовала 4-я воздушная армия. 23 ноября 35 самолетов, а 26 ноября 47 самолетов атаковали район расположения войск противника. Однако в то время наши военно-воздушные силы не насчитывали и 350 самолетов (число самолетов 4-й армии, определенное решением Ставки). Вдобавок в середине и последней декаде ноября 7-я авиадивизия была переброшена на 2-й фронт, в район к северу от Австралии. Ее реальная боевая мощь не превышала и 100 самолетов. В противовес этому уже к концу ноября в районе Новой Гвинеи военно-воздушные силы противника насчитывали около 900 самолетов первой линии. Понятно, что атаки 4-й воздушной армии долго продолжаться не могли.

26 ноября высота Саттелберг оказалась в руках противника, а 28 ноября командир 20-й дивизии решил отойти к северу, на рубеж Варэо, Нонгакамо, и здесь готовиться к следующему наступлению.

15 декабря противник высадил десант на юго-западном берегу о. Новая Британия, на мысе Меркус (Араве). В

связи с этим командующий войсками 8-го фронта 17 декабря отдал 18-й армии приказ: «Всем силам, находящимся ныне в районе пролива Дампир, занять стойкую оборону в важной операционной зоне к северу от Ракона до подступов к пункту Сио».

На основании этого приказа командующий 18-й армией возложил на 20-ю дивизию новую задачу — прочно удерживать район Сио как последний опорный пункт на западном берегу пролива Дампир. В ночь на 19 декабря 20-я дивизия оторвалась от противника и начала отход на север. Из 12 500 человек, участвовавших в боевых действиях при Финшхафене, было потеряно около 5500 человек.

Заглядывая в будущее, командование 18-й армией сочло необходимым форсировать оборонительные мероприятия в районе Маданга и в первой декаде декабря распорядилось выдвинуть сюда основные силы 41-й дивизии, находившейся в Веваке. В результате боевой состав войск 18-й армии целиком переместился к востоку от реки Сепик.

Ожесточенные бои в западной части Новой Британии и поражение в проливе Дампир. В момент высадки войск противника на мысе Меркус (Араве), 15 декабря, оборону западной части Новой Британии держала в основном 17-я дивизия. Она была переброшена сюда из Рабаула в первой декаде ноября на боевых кораблях и десантных судах.

К счастью, численность вражеского десанта была сравнительно невелика. Командующие 8-м фронтом и Юго-Восточным флотом немедленно приняли меры к уничтожению противника. Главнокомандующий Объединенным флотом направил с о-вов Трук подкрепление — 60 самолетов. Вместе с ними подразделения морской авиации насчитывали свыше 100 истребителей и около 50 бомбардировщиков. На рассвете 15 декабря они нанесли первый удар по высадившимся войскам, а затем повторили налеты 16, 17 и 21 декабря. Начиная с 15 декабря трижды совершали вылеты и самолеты 4-й воздушной армии. Они взаимодействовали с морской авиацией. Это принесло значительный успех. По данным радиоперехватов, десант

противника в составе примерно одной дивизии потерял половину живой силы.

Исключительно упорные бои вели наши наземные войска. Хотя их численность не превышала двух батальонов, им удалось потеснить врага и воспрепятствовать расширению плацдарма. Казалось, что надежды на разгром десанта в районе мыса Меркус оправдались. Однако противник, желая отвлечь нашу авиацию от района высадки, стал изо дня в день совершать воздушные налеты на Рабаул и произвел демонстративные действия войск в районе о. Новая Ирландия. В результате с 22 декабря наша морская авиация оказалась скованной в воздушных боях под Рабаулом, и в ночных налетах на мыс Меркус теперь участвовало лишь несколько самолетов. Противник стал теснить наши войска, а 26 декабря начал высадку в районе Тауали (мыс Глостер). Подразделения сухопутной и морской авиации нанесли по десанту удар, но после 27 декабря продолжать налеты стало невозможно, ибо с этого дня воздушные атаки на Рабаул приняла еще более ожесточенный характер. К тому же в результате налетов, начатых 15 декабря, 4-я воздушная армия потеряла почти все бомбардировщики (осталось только два самолета).

Теперь все надежды возлагались на наземные войска, но к концу второй декады января и они стали испытывать большую нужду в боеприпасах и продовольствии. Принимая во внимание, что наладить снабжение не представится возможным, командующий 8-м фронтом 20 января оставил мысль об удержании западной части Новой Британии. Он отдал приказ 17-й дивизии эвакуировать силы, расположенные в районе Тауали, в центральную часть острова, разгромить наступающего противника в районе между пунктами Таласае и Гасмата и занять там прочную оборону. 23 января отдельный отряд 17-й дивизии начал отход в восточном направлении, и западная часть о. Новая Британия оказалась полностью в руках противника.

В январе 1944 года крайне тяжелая обстановка сложилась и на западном берегу пролива Дампир. Спустя неделю после высадки десанта в Тауали, 2 января, противник осуществил высадку на мысе Гумби (Сайдор). Этот мыс занимает промежуточное положение между пунктами Сии

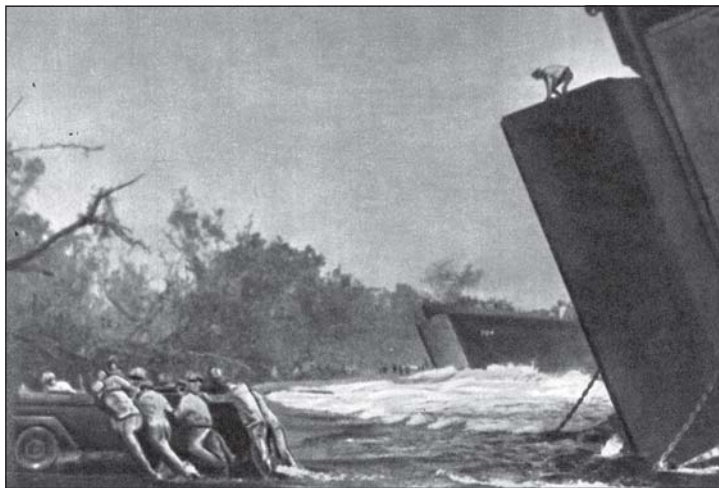

Высадка союзников на мысе Глостер. 26 декабря 1943 г.

и Маданг, которые 18-я армия намеревалась удерживать как важные и последние операционные пункты на западном берегу пролива Дампир. В это время 20-я дивизия отходила из района Финшхафена в район Сиво, а главные силы 51-й дивизии готовились к отходу из Киари в Маданг.

Наша сухопутная и военно-морская авиация не располагала необходимыми силами для успешного контрудара. К тому же не было сил, способных начать немедленное наступление к западу от Маданга. Надо было во что бы то ни стало поддерживать снабжение изолированных на востоке 20-й и 51-й дивизий, но шансы на успех были минимальными. В связи с этим командующий 8-м фронтом освободил 18-ю армию от обязанности удерживать район Сиво на западном берегу пролива Дампир и распорядился перевести ее в окрестности Маданга.

На основании этого приказа командующий 18-й армией дал указание обеим дивизиям обходным маневром миновать противника в районе Гумби, пройти через джунгли на северных склонах хребта Финистерре и двинуться на Маданг. До предела измотанным переходом через хре-

бет Сарувагед и боями при Финшхафене солдатам и офицерам сухопутных и военно-морских сил численностью примерно в 13 тыс. человек (из них около 2 тыс. — больные) в конце второй декады января предстояло совершить 300-километровый трудный переход. Питание войск на переходе осуществлялось подводными лодками, доставлявшими продовольствие из Рабаула, и самолетами 4-й воздушной армии, которые сбрасывали продукты на парашютах.

После падения Сио для 18-й армии передним краем обороны стал район Маданга. С декабря против него усилились действия авиации, торпедных катеров, а после высадки десанта в Гумби стали использовать артиллерию кораблей. Предполагалось, что готовится десант. Поэтому командование 18-й армии ускорило переброску из Веака 41-й дивизии (командир — генерал-лейтенант Мано Горо) и приняло экстренные меры к укреплению обороны Маданга.

Тем временем австралийская 7-я дивизия 19 января начала наступление в районе хребта Финистерре и захватила пик Радости.

Таким образом, ожесточенные бои за пролив Дампир, начавшиеся 22 сентября 1943 года при Финшхафене, спустя примерно четыре месяца закончились падением Сио и Тауали, и в последней декаде января противник полностью овладел проливом.

Падение Маршалловых о-вов и критическое положение на о-вах Трук. В конце января 1944 года, когда рушилась передовая линия сферы национальной обороны, американский Тихоокеанский флот примерно через два месяца после захвата о-вов Гилберта предпринял яростное наступление на Маршалловы о-ва.

Оборона этого района была поручена находившимся в подчинении 4-го флота 6-му базовому отряду, 22-й, 24-й воздушным флотилиям и 953-му авиационному отряду. В момент начала наступления противника на Маршалловы о-ва число самолетов, которые можно было немедленно использовать для обороны Маршалловых о-вов, не превышало 100. Была недостаточной и оборона с суши. На островах и атоллах Кваджелейн, Тароа, Вотье, Мили

и Эниветок (Браун) было расположено только по одному охранному отряду, каждый из которых подчинялся 6-му базовому отряду. Равнинный характер местности и ограниченные размеры островов, как и на о-вах Гилберта, мало способствовали созданию системы оборонительных сооружений. Приказом по армии, изданным в последней декаде октября 1943 года, по всем этим островам и атоллам надлежало распределить морскую бригаду и три отдельных отряда Южных морей. Они заняли позиции только во второй и третьей декадах января и не смогли создать прочной обороны.

В такой обстановке маневренное соединение противника рано утром 30 января внезапно атаковало Маршалловы о-ва и нанесло удар по основным военно-воздушным базам на о-вах Кваджелейн, Вото и Вотье. Эта атака была поддержана авиацией с баз, расположенных на о-вах Гилберта. Налеты авиации противника продолжались и в последующие дни. Утром 1 февраля под прикрытием ожесточенного огня корабельной артиллерии противник начал высадку десанта в северной части о. Кваджелейн и на о. Вото, которые находятся в центре архипелага.

На о. Вото располагался штаб 24-й воздушной флотилии. Общая численность обороняющихся составляла около 2900 человек, преимущественно из частей ВВС. Наземные строевые войска были представлены 61-м охранным отрядом, численность которого не превышала 400 человек. В результате бомбардировок и артиллерийских обстрелов, начавшихся 30 января, перед высадкой десанта бо́льшая часть наших войск уже была выведена из строя, а оборонительные сооружения разрушены. Поэтому 2 февраля противник без особого труда овладел островом.

На о-ве Кваджелейн находились: штаб 6-го базового отряда, основные силы 61-го охранного отряда и прочие военно-морские части общей численностью 2700 человек, а из сухопутных войск — часть 1-й морской мобильной бригады и часть 1-го отдельного отряда Южных морей общей численностью 1200 человек. Командовал этими частями контр-адмирал Акияма. Здесь бои продолжались до 4 февраля. К вечеру этого дня бо́льшая часть охран-

ных войск погибла, и на этом оборона острова закончилась.

Вслед за этим маневренное соединение, разгромившее нашу передовую линию обороны на Маршалловых о-вах, перенесло свои действия на о-ва Трук.

После начала контрнаступления противника на юго-восточном направлении о-ва Трук в течение длительного времени были местом пребывания штаба Объединенного флота и главных сил гидроавиации. В связи с падением Маршалловых о-вов главнокомандующий Объединенным флотом, предвидя налеты вражеской авиации, 10 февраля передислоцировал гидроавиацию в Японию и в район Палау. Сюда же, в Палау, был переведен и флагманский командный пункт Объединенного флота. В районе о-вов Трук начальником автоматическим стал командующий 4-м флотом вице-адмирал Кобаяси Дзин. В то время под его командованием помимо 4-го флота, авиации Юго-Западного флота и главных сил 52-й дивизии находились также проходившие переподготовку авиационные подразделения Юго-Восточного флота. Система командования была запутанной¹.

Однако до того как командующий 4-м флотом издал приказ о новой диспозиции, рано утром 17 февраля последовала атака маневренного соединения противника.

¹ Система командования и управления действительно была крайне запутана. Больше того, во многих случаях она противоречила не только основным требованиям военного и военно-морского искусства, но и здравому смыслу.

Например, раздельное управление совместно действующими в крупных операциях силами армии и флота. Связь между ними ограничивалась преимущественно так называемыми центральными соглашениями общего характера, составляемыми по предварительным данным, в которых не могла быть учтена реальная обстановка. Командиры отдельных отрядов подчинялись непосредственно Ставке, а силы, действующие в центральной части Тихого океана, — главнокомандующему Объединенным флотом.

Что касается о-вов Трук, то в этом случае была сделана попытка все, что можно было использовать для их обороны, сосредоточить в одних руках и подчинить вице-адмиралу Кабаяси. Но сделано это было слишком поздно. Назначение же самого Кабаяси оказалось случайным, он «автоматически» возглавил оборону.



Истребитель-перехватчик Накадзима Ki-44 Сёки. Составлял основу ПВО метрополии и особо важных объектов на оккупированных территориях. Суммарное производство составило 1225 самолетов. Взлетный вес — 2995 кг; вооружение — четыре 12,7-мм пулемета; максимальная скорость — 605 км/ч; потолок — 11 200 м; максимальная дальность — 1700 км.

Неопределенность в системе управления и неудовлетворительное состояние боевой готовности породили сумятицу в обороне. В этот день на о-вах Трук имелось около 135 самолетов, подведомственных различным авиационным отрядам. Однако только 70—80 из них были боеспособными, да и те нельзя было поднять в воздух, поскольку летный состав находился в увольнении.

На следующий день, 18 февраля, противник повторил воздушную атаку и обстрелял наши корабли и позиции корабельной артиллерией. Кораблям, находившимся у о-вов Трук, и наземным сооружениям был причинен огромный ущерб. За два дня было потоплено 9 боевых кораблей (общее водоизмещение 24 тыс. т) и 9 сильно повреждено (общее водоизмещение 26 тыс. т), потоплено 3 специальных судна (общее водоизмещение 22 тыс. т) и 31 транспорт (общее водоизмещение 191 тыс. т), уничтожено 270 самолетов (включая и упомянутые 135 самолетов, подведомственных различным авиационным отрядам), убито и ранено около 600 человек.

Кроме того, в открытом море к западу от о-вов Трук подвергся нападению 2-й эшелон 52-й дивизии. В резуль-

тате два транспорта было потоплено. 1100 человек погибло.

Как только стало известно, что о-ва Трук подвергаются ожесточенным ударам, главнокомандующий Объединенным флотом распорядился немедленно направить к ним авиацию из Рабаула. Таким образом, после 20 февраля на юго-восточном направлении не осталось ни одного самолета морской авиации, и Рабаул в значительной степени утратил свою мощь.

Нападение на о-ва Трук не могло не оказать большого влияния и на Токио. 21 февраля генерал Тодзио, оставаясь на посту военного министра, занял одновременно пост начальника генерального штаба, а военноморской министр адмирал Торияма был назначен по совместительству начальником морского генерального штаба¹.

В генеральном штабе и морском генеральном штабе была введена система двух заместителей. В генеральном штабе кроме прежнего заместителя генерал-лейтенанта Тай Хикосабуро вторым заместителем был назначен генерал Усироку Дзюн, а в морском генеральном штабе кроме прежнего заместителя вице-адмирала Ито Сэйити вторым заместителем был назначен вице-адмирал Цукахару Нисидзо.

Выше говорилось о больших потерях и тяжелых последствиях, вызванных нападением на о-ва Трук. Однако истинное назначение действий противника состояло, по видимому, в том, чтобы подготовить высадку десанта на атолл Эниветок. Начиная с 31 января он подвергался почти каждодневным налетам авианосной авиации, а 18 февраля рано утром противник обрушил на него огонь корабельной артиллерии. После почти круглосуточного артиллерийского обстрела на следующий день, 19 февраля, противник начал высадку десантов на о-вах Эниветок и Мерирен (Ларри).

¹ Такая концентрация государственной и военной власти в одних руках была беспрецедентной для Японии и свидетельствовала о попытках максимальной мобилизации для целей войны всех ресурсов и возможностей страны.

В то время на атолле Эниветок были расположены части военно-морских сил численностью около 2 тыс. человек, основу которых составлял 68-й охранный отряд, и примерно 2 тыс. человек 1-й морской мобильной бригады под общим командованием генерал-майора Нисиды. Однако эти части прибыли на атолл только в конце января и не успели возвести оборонительные сооружения. Судьба обоих островов была предрешена. 24 февраля они оказались в руках противника.

Развивая успех, маневренные соединения противника продвигались на север и 23 февраля атаковали Марианские о-ва, имевшие важное стратегическое значение в системе нашей национальной обороны.

Изоляция Рабаула. Пока маневренные соединения противника демонстрировали свою мощь у о-вов Трук и Марианских о-вов, на юго-восточном направлении прилагались последние усилия к тому, чтобы удержать линию, связывающую Рабаул, о-ва Адмиралтейства и Маданг.

Когда оборона Рабаула была резко ослаблена из-за полного отсутствия морской авиации, командующий войсками 8-го фронта распорядился, чтобы 17-я дивизия, совершавшая в то время переход из западной в центральную часть Новой Британии, повернула на Рабаул и вместе с 38-й дивизией обеспечила его оборону.

17 февраля командующий войсками 8-го фронта издал приказ о руководстве военными операциями в восточной части Новой Гвинеи, которая являлась западным крылом передовой линии. Согласно этому приказу 18-й армии поручалось по-прежнему поддерживать тесную органическую связь с районом Рабаула, разгромить противника, который перейдет в наступление на важных направлениях в восточной части Новой Гвинеи, и в частности на западных подступах к Мадангу, и занять прочную оборону.

Во второй декаде февраля после трудного перехода, который продолжался почти месяц, 20-я, 51-я дивизии и 7-й базовый отряд начали прибывать к месту назначения. Основные силы закончили маневр к концу февраля. Личный состав прибывших войск насчитывал около 9300 че-

людей. За время перехода было потеряно около 3700 человек. Над районом Маданга, в котором должны были разместиться совершившие переход войска, уже нависла угроза десанта противника. Поэтому командующий 18-й армией отдал приказ, минуя Маданг, идти на запад. Необходимо было восстановить боеспособность 51-й дивизии в Веваке и 20-й дивизии на о. Ханса, а в районе Маданга образовать тыловой опорный пункт.

С давних пор о-ва Адмиралтейства были известны как стоянка боевых кораблей, а аэродром на о. Лос-Негрос (в восточной части архипелага) использовался как промежуточная база между Рабаулом и восточной частью Новой Гвинеи. Теперь же о-ва Адмиралтейства оказались на важной линии, связывающей Рабаул с Мадангом, — на последней линии авангардных позиций.

Признавая необходимость укрепления обороны этих островов, командование 8-го фронта в конце января и в первой декаде февраля спешным порядком на боевых кораблях отправило на о. Лос-Негрос по одному пехотному батальону с о. Новая Ирландия и из Рабаула и придало их 51-му полку обозно-транспортных войск, находившемуся здесь с апреля 1943 года. Кроме того, в декабре Юго-Восточный флот направил на острова 88-й охранный отряд и возложил на него оборону пункта Лорунгау на о. Манус.

29 февраля противник принял на боевые корабли часть 1-й кавалерийской дивизии и без предварительной бомбардировки в виде разведки боем высадил ее на о. Лос-Негрос. Затем, убедившись, что наши противодесантные возможности слишком слабы, начал высадку основных сил. Охранные войска неоднократно предпринимали ночные атаки, но все они закончились неудачей. 5 марта были исчерпаны наступательные возможности, а вскоре прервалась связь с внешним миром. Наземные оборонительные бои продолжались на острове до 25 марта, но они уже не могли оказать влияния на общую обстановку.

Падение о-вов Адмиралтейства привело к полному развалу авангардной линии в сфере национальной обороны на юго-восточном направлении и к изоляции Рабаула. Овладев о-вами Адмиралтейства, противник оказался в пози-

ции, которая давала ему возможность совершить прыжок в любую точку на северном берегу Новой Гвинеи.

В создавшейся обстановке Ставка 14 марта отдала приказ, в соответствии с которым 18-я армия и 4-я воздушная армия переводились в западную часть Новой Гвинеи, чтобы принять участие в действиях на этом направлении. Обе армии с 25 марта передавались в подчинение 2-го фронта. Новая задача 8-го фронта состояла в том, чтобы во взаимодействии с военно-морскими силами прочно удерживать район Рабаула и облегчить боевые действия в районе к северу от Австралии до центральной части Тихого океана.

Итак, в районе Рабаула в условиях каждодневных налетов началась подготовка к длительной и стойкой обороне с использованием подземных сооружений и на основе самообеспечения за счет местных ресурсов. Вооруженные силы, изолированные в Рабауле и на о. Новая Ирландия, состояли из частей сухопутных войск численностью 75 тыс. человек. Костяк их составляли 17-я армия, 38-я дивизия, а также 40 тыс. человек из военно-морских сил.

Операции на юго-восточном направлении были начаты военно-морским флотом, а затем в них приняли участие и сухопутные войска. До августа 1943 года это направление было главным в военных действиях между Японией и Соединенными Штатами, а в дальнейшем оно превратилось в авангардную линию в системе нашей национальной обороны. Поэтому основные усилия правительства и Ставки были сосредоточены здесь.

В этих операциях военно-морской флот использовал главные силы Объединенного флота. В боях на этом направлении были заняты основные силы ВМФ: большая часть боевых кораблей, свыше 6 тыс. самолетов и около 100 тыс. человек. Действующие здесь армейские силы насчитывали около 270 тыс. человек и почти 2 тыс. самолетов. Здесь была использована и основная масса военных транспортов.

Однако, несмотря на все усилия, боевые действия на данном направлении закончились нашим поражением. В боях было потеряно около 130 тыс. человек личного со-

става (в том числе 90 тыс. человек из состава сухопутных войск и 40 тыс. из военно-морских сил — только до февраля 1944 года), около 70 боевых кораблей (общим водоизмещением 210 тыс. т), 115 транспортных судов (примерно 380 тыс. т) и около 8 тыс. самолетов (почти все брошенные в бой самолеты сухопутных и военно-морских сил).

В первой декаде марта 1944 года операции на юго-восточном направлении закончились полной изоляцией Рабаула. Главный театр военных действий переместился в тыловую сферу непосредственной национальной обороны, а последним сражением на авангардной линии было наступление на мыс Торокина, предпринятое главными силами нашей 17-й армии.

21 января командующий войсками 8-го фронта прибыл на о. Бугенвиль и отдал приказ 17-й армии осуществить наступление. После завершения подготовки основные силы 17-й армии (6-я дивизия целиком и два пехотных батальона 17-й дивизии) 8 марта перешли в наступление. Однако к 15 марта оно захлебнулось. За это время потери составили около 7 тыс. человек¹.

25 марта 17-й армии была предоставлена возможность прекратить наступление по своему усмотрению. Отныне 17-я армия обороняла главными силами южную, восточную и северную части о. Бугенвиль. Находясь на самообеспечении, она начала подготовку к последующим действиям. В то время силы на о. Бугенвиль насчитывали около 32 тыс. человек из состава 17-й армии и примерно 20 тыс. человек из состава 8-го флота.

¹ Японские потери — относительно небольшие в абсолютных цифрах — велики по отношению к малочисленным гарнизонам островов.

Потери эти — результат порочности стратегии. Стремясь выиграть время, японское командование требовало от войск драться до последней возможности. Однако выполнение этого требования ничем не обеспечивалось из-за потери связи с гарнизонами и нарушения управления ими. Когда же все средства обороны исчерпывались, вместо планомерного обеспеченного отхода предпринималось ничем не обеспеченное наступление. В результате, как это имело место на о. Бугенвиль, из одной дивизии с двумя пехотными батальонами погибло 7 тыс. человек.

**ГЛУБОКО ЭШЕЛОНИРОВАННЫЕ
УКРЕПЛЕНИЯ СФЕРЫ
НЕПОСРЕДСТВЕННОЙ
НАЦИОНАЛЬНОЙ ОБОРОНЫ**

1. Штабные учения «Тигр»

В конце декабря 1943 года, когда тяжелые сражения следовали одно за другим, сотрудники оперативных отделов Ставки в присутствии начальника генерального штаба и при участии заинтересованных лиц из министерств в течение недели проводили игру на карте, которая стала известна под названием «Тигр». Игра имела цель — на основе оценки общей обстановки установить наиболее правильный характер дальнейших действий на Тихом океане и выработать соответствующие рекомендации.

В первую очередь была произведена оценка положения противника. В связи с нарастанием его контрнаступления Ставка решила привести в состояние готовности оборону на пяти предполагаемых фронтах: 1) от Алеутских до Курильских о-вов, 2) из центральной части Тихого океана в направлении на собственно Японию или на Тайвань и Филиппины, 3) от Новой Гвинеи через район к северу от Австралии до Филиппин, 4) из района Южных морей на о-ва Ява и Суматра, 5) из Бирмы на Малайю и Таиланд.

Затем были сделаны выводы о мерах, которые следует предпринять в отношении ведения боевых действий в районе Тихого океана. Было признано необходимым начать операции на китайском фронте; были утверждены основные принципы для выработки рекомендаций. Были также обсуждены внутренние мероприятия, в том числе меры по увеличению военно-воздушных сил (расширение производства самолетов и срочная подготовка летного состава), по сокращению потерь при морских перевозках, по техническому разрешению вопроса о войсковых средствах радиосвязи, по разработке новейших видов оружия и т. д. В частности, было решено довести уровень производства самолетов с 35 тыс. до 50 тыс. в год.

2. Увеличение вооруженных сил в центральной части Тихого океана

Осенью 1943 года соотношение военно-воздушных сил к юго-востоку от Рабаула складывалось не в нашу пользу. Чтобы изменить обстановку, наш военно-морской флот направил в этот район воздушные силы, но они смогли лишь несколько замедлить темпы продвижения противника. В то же время противник усилил наступление в районе Маршалловых о-вов и Новой Гвинеи, 1 февраля 1944 года он атаковал о. Кваджелейн — центральную базу на Маршалловых о-вах — и овладел им, а 17 февраля силами авианосного соединения предпринял первый воздушный налет на о-ва Трук и стал угрожать с тыла нашим войскам, действующим на юго-восточном направлении. 23 февраля был совершен первый воздушный налет на о-ва Сайпан и Тиниан, а в начале марта захвачены о-ва Адмиралтейства. Темпы продвижения противника постепенно нарастали, и вопрос о его наступлении на район Южных морей, который являлся важной зоной в нашей сфере непосредственной национальной обороны, стал лишь вопросом времени.

Чтобы справиться с создавшейся ситуацией, в начале 1944 года Ставка решила безотлагательно усилить оборону центральной части Тихого океана. В первой декаде февраля штаб Объединенного флота был переведен на о-ва Палау, а во второй декаде в район Южных морей и на Филиппины был переброшен 1-й воздушный флот, который подчинялся непосредственно Ставке. В первой декаде февраля Объединенный флот перевел с о-вов Трук на о-ва Палау передовую базу главных сил гидроавиации.

Сухопутные войска 10 февраля направили в этот район 29-ю дивизию, находившуюся в Маньчжурии, а 21 февраля — заново сформированные 1, 2, 3, 4, 5, 6, 7 и 8-й экспедиционные отряды и передали их в подчинение главнокомандующему Объединенным флотом. Ему же была подчинена сформированная 25 февраля 31-я армия.

Командующим 31-й армией был назначен генерал-лейтенант Обата Хидэёси, а начальником штаба — генерал-

майор Игэта Кэйди. В состав армии были включены уже прибывшие или находившиеся в пути 29-я и 52-я дивизии, 1-я морская мобильная бригада, 1, 2, 3, 4 и 5-й отдельные отряды Южных морей, 1, 2, 3, 4, 5, 6, 7 и 8-й экспедиционные отряды, крепостной гарнизон о. Титидзима и другие гарнизоны, а также посланная в подкрепление 35-я дивизия (в первой декаде апреля она была передана 2-й армии) и части непосредственного армейского подчинения. Впоследствии, в третьей декаде марта, в состав 31-й армии была включена 14-я дивизия из Маньчжурии, а в первой декаде апреля — 43-я дивизия из Японии.

4 марта Ставка создала Центральный тихоокеанский флот (командующий — вице-адмирал Нагумо Тюити) и возложила на него оборону центральной части Тихого океана с оперативным подчинением главнокомандующему Объединенным флотом. Костяк этого флота составили 4-й флот, уже действовавший здесь, и заново сформированный 14-й воздушный флот. С центральным тихоокеанским флотом взаимодействовала 31-я армия.

В последней декаде мая кадровый состав 31-й армии выглядел следующим образом:

командующий — генерал-лейтенант Обата Хидэси.

Штаб — на о. Сайпан. Группировки:

на о-вах Трук—52-я дивизия, 51-я и 52-я отдельные смешанные бригады;

в северной части Марианских о-вов — 43-я дивизия (на о. Сайпан), 47-я отдельная смешанная бригада;

в южной части Марианских о-вов — 29-я дивизия (на о. Гуам), 48-я отдельная смешанная бригада;

на о-вах Огасавара (Бонин) — 109-я дивизия (о. Иводзима);

в районе о-вов Палау — 14-я дивизия (о. Палау), 49-я и 53-я отдельные смешанные бригады;

части непосредственного подчинения — 50-я отдельная смешанная бригада и 1-я морская мобильная бригада.

25 марта 1944 года Ставка дала предписание сухопутным и военно-морским силам осуществлять взаимодействие в центральной части Тихого океана.

Содержание этого предписания, основанного на центральном соглашении, сводилось к следующему:

цель операций — разгромить наступающего противника, сорвать его оперативные замыслы и прочно удерживать центральную часть Тихого океана;

общие принципы подготовки операций — тесное взаимодействие между сухопутными и военно-морскими силами; военно-морским силам к весне 1944 года закончить подготовку к операциям на о-вах Каролинских, Марианских и Огасавара. Сухопутным силам направить в центральную часть Тихого океана штаб 31-й армии и все необходимые соединения и части, передав их в подчинение старшего морского начальника.

31-я армия произвела развертывание с таким расчетом, чтобы войска могли отразить наступление в любое время и на любом направлении и обеспечить надежную готовность к обороне, в первую очередь на о-вах Огасавара, Марианских и Трук, а затем и районе Палау (включая подступы к о. Яп и о. Ангаур). Все соединения и части приступили к строительству укреплений. Все шло нормальным ходом, почти в полном соответствии с намеченным планом.

3. Усиление военных приготовлений на северо-восточном направлении

Как было указано выше, в начале августа 1943 года все сухопутные и военно-морские силы оставили Алеутские о-ва, и первая линия обороны на северо-восточном направлении переместилась на Курильские о-ва.

В соответствии с «новым курсом», принятым в конце сентября 1943 года, Ставка решила срочно усилить оборону северо-восточного направления и начиная с января 1944 года в подкрепление охранным отрядам стала в экстренном порядке отправлять на Курильские о-ва живую силу и военные материалы. Северная группировка войск была преобразована в 5-й фронт, и разграничительная линия между ним и Восточной группой армий была установлена по Сангарскому проливу. Кроме того, в целях обороны Курильских о-вов был создан штаб 27-й армии, который вместе с 1-й авиационной дивизией был подчи-

нен командующему 5-м фронтом. 16 марта Ставка издала приказ о штатном расписании войск 5-го фронта и 27-й армии. В тот же день командующему войсками 5-го фронта был отдан такой приказ:

1. Планы Ставки на северо-восточном направлении состоят в том, чтобы сорвать наступательные замыслы противника, усовершенствовать оборону собственно Японии и всеми средствами воспрепятствовать возникновению войны с Советским Союзом.

2. Командующий войсками 5-го фронта во взаимодействии с военно-морскими силами должен незамедлительно усилить подготовку к операциям, сорвать наступательные планы противника и прикрыть собственно Японию с северо-восточного направления.

3. Командующий войсками 5-го фронта должен провести необходимую подготовку на случай военных действий с Советским Союзом.

4. Разграничительной линией между операционной зоной войск 5-го фронта и зоной обороны, за которую несет ответственность главнокомандующий обороной, считать Сангарский пролив. Полоса долговременных укреплений у Сангарского пролива в префектуре Аомори относится к войскам 5-го фронта.

5. Командующий войсками 5-го фронта в случае необходимости может расположить вверенные ему войска в зоне обороны, порученной главнокомандующему обороной.

6. Детальные указания будут даны начальником генерального штаба.

На последнюю декаду мая дислокация войск 5-го фронта выглядела следующим образом:

штаб командующего войсками 5-го фронта — генерал-лейтенант Окэгути Суэитиро — в Сапоро;

27-я армия: командующий — генерал-лейтенант Тэракура Сёдзо, штаб — на о. Итуруп; 42-я дивизия (Средние Курилы), 43-я отдельная смешанная бригада (Южные Курилы), 4-я морская бригада (Южные Курилы), 7-я дивизия (восточная часть о. Хоккайдо), 77-я дивизия (западная часть о. Хоккайдо), Сахалинская смешанная бригада, 1-я авиационная дивизия (по всей зоне).

В последней декаде мая 1-я авиационная дивизия имела на вооружении около 50 истребителей, 24 разведчика, около 20 легких и 50 тяжелых бомбардировщиков и 35 штурмовиков, а всего примерно 180 самолетов. Они были развернуты на о-вах Хоккайдо, Курильских и Сахалине. В общей сложности насчитывалось 16 авиационных баз, а затем начали создавать еще 24 базы.

4. Усиление военных приготовлений на Тайване и о-вах Рюкю

В результате изменений в обстановке на Тихом океане, происшедших в период с конца 1943 года до начала 1944 года, над собственно Японией и южными районами нависла угроза вражеского наступления с востока. Ставка признала необходимым безотлагательно укрепить Тайвань и о-ва Рюкю, которые служили связующими опорными пунктами между собственно Японией и южными районами. 22 марта 1944 года был издан приказ о штатном расписании Тайваньской армии (командующий — генерал-лейтенант Андо Рикити), а на о-вах Рюкю была создана 32-я армия (командующий — генерал-лейтенант Ватанабэ Масао), непосредственно подчиненная Ставке. В то время основу Тайваньской армии составляли запасные воинские части 48-й дивизии и гарнизоны на о-вах Пэнхуледао (Пескадорские о-ва), в Цзилуне (Киируне) и Гаосюне (Такао), а в состав вновь созданной 32-й армии входили только гарнизоны на о. Амамиосима в заливе Накагусуку и в Фунауки.

22 марта Ставка отдала приказ Тайваньской и 32-й армиям срочно подготовиться к боевым действиям. Эти приготовления получили название «подготовки к операции “10”». В приказе говорилось, что на Тайваньскую и 32-ю армии возлагается задача форсировать подготовку к военным действиям и во взаимодействии с военноморскими силами обеспечить оборону Тайваня и о-вов Рюкю.

В «Основных принципах подготовки к операции “10”», приложенных к упомянутому приказу, перед Тайваньской

и 32-й армиями были поставлены конкретные задачи по обороне порученных им районов.

После нападения противника на о. Сайпан, осуществленного в июне, и после провала операции «А», подготовленной Объединенным флотом (об этом речь пойдет ниже), стало вероятным, что следующим объектом атаки станут о-ва Рюкю и Тайвань. Поэтому Ставка бросила в этот район подкрепления и еще больше форсировала военные приготовления. 5 мая 32-я армия была подчинена командующему Западной группой армий, а 10 июля включена в штатное расписание Тайваньской армии. Формирование и развертывание свежих пополнений происходило следующим образом:

1) 32-я армия: 44-я отдельная смешанная бригада (о. Окинава) — 3 мая; 45-я отдельная смешанная бригада (о-ва Сакусима) — 3 мая; 9-я дивизия (о. Окинава) — 26 июня; 28-я дивизия (о. Мияко, часть — на о-вах Оагари) — 30 июня; 24-я дивизия (о. Окинава) — 18 июля; 62-я дивизия (о. Окинава) — 24 июля; 64-я отдельная смешанная бригада (о. Токуносима) — 20 июля; 59-я и 60-я отдельные смешанные бригады (о. Мияко) — 24 июля; 2) Тайваньская армия: 50-я дивизия (сформирована из резервов 48-й дивизии) — западное побережье — 3 мая; 46-я отдельная смешанная бригада (район Хуалянь, Тайдун) — 3 мая; 68-я бригада (окрестности Синьчжу) — 26 июня; 66-я дивизия (сформирована из резервов 46-й отдельной смешанной бригады) — восточное побережье — 20 июля; 8-я авиационная дивизия — 10 июня; 25-я авиационная группа (3, 20 и 67-й авиационные отряды), 14-й и 29-й авиационные отряды из 8-й авиационной дивизии — 26 июня.

5. Новое положение Южной группы армий

На основе игры на карте под названием «Тигр» был издан приказ № 977 от 27 марта 1944 года о штатном расписании Южной группы армий и приказ № 978 об унификации ее системы командования. В соответствии с приказом были изменены основные обязанности главнокомандующего Южной группой армий.

В связи с централизацией управления Южная группа армий включила в свой состав заново созданные 2-й фронт (командующий — генерал Анами Корэтика), 7-й фронт, 14-ю армию (командующий — генерал-лейтенант Курода Сигэнори) и 4-ю воздушную армию (командующий — генерал-лейтенант Тэрамото Кумаити). Начальником штаба группы был назначен генерал-лейтенант Иимура Минору. Произошли крупные перемены и в штабе Южной группы армий.

Штаб вновь созданного 7-го фронта располагался в Сингапуре. Он осуществлял общий контроль над Малайей, Суматрой, Явой и Борнео. Командующим фронтом был назначен генерал Доихара Кэндзи, начальником штаба — генерал-лейтенант Симидзу Кику, а с июня — генерал-лейтенант Аябэ Кицудзю.

Таким образом, Южная группа армий стала осуществлять общий контроль не только над юго-восточным направлением, но и над всей южной зоной (табл. 20).

Таблица 20

Подчиненность соединений Южной группы армий

Южная группа армий	2-й фронт — (к северу от Австралии)	2-я армия (западная часть Новой Гвинеи) 19-я армия (район моря Банда)	
	7-й фронт (Малайя)	16-я армия (Ява) 25-я армия (Суматра) 29-я армия (Малайя) Охранные войска на Борнео	
	Бирманский фронт	15-я армия (северная часть Бирмы) 28-я армия (западная часть Бирмы) 33-я армия (восточная часть Бирмы)	
	14-я армия (Филиппины)		
	Экспедиционные войска в Индокитае		
	Экспедиционные войска в Таиланде		
	3-я воздушная армия (малайское направление)		
	4-я воздушная армия (филиппинское направление)		

Содержание приказа № 978 об обновлении основных задач Южной группы армий:

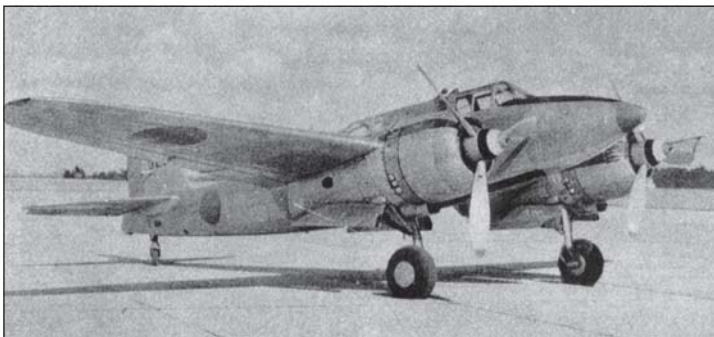

Кавасаки Ki-45 Торю («Ник»). Этот тяжелый истребитель, принятый на вооружение в 1942 г., оказался весьма эффективным средством борьбы с американскими тяжелыми бомбардировщиками В-24. Также использовался в качестве противокорабельного штурмовика. Взлетный вес — 5500 кг; вооружение — одна 37-мм и две 20-мм пушки, один 7,62-мм пулемет; максимальная скорость — 545 км/ч; потолок — 10 000 м; максимальная дальность — 2000 км.

1) Планы Ставки состоят в том, чтобы в интересах успешного завершения войны в Великой Восточной Азии перед лицом контрнаступления противника прочно удерживать важные районы Южных морей, а также центральную и северную части Тихого океана и вместе с тем, сократив военную мощь противника, сорвать его замыслы, предусматривающие продолжение войны, а сверх того, используя всевозможные средства, ниспровергнуть правительство Чунцина.

2) Главнокомандующему Южной группы армий во взаимодействии с военно-морским флотом усилить военные приготовления и прочно удерживать важные районы Южных морей, в том числе Андаманские и Никобарские о-ва, Малайю, Суматру, Яву, Борнео и район к северу от Австралии.

3) Разграничительной линией между Южной группой армий и войсками 8-го фронта в районе Новой Гвинеи и архипелага Бисмарка установить 147° в. д. (о-ва Адмиралтейства относятся к 8-му фронту), а между Южной группой армий и Тайваньской армией 20°10' с. ш. Кроме

того, о-ва Палау включить в операционную зону 31-й армии. 15 апреля командование Южной группы армий направило оперативные планы всем армиям и войсковым соединениям непосредственного подчинения и поставило перед ними основные задачи.

5 мая в Сингапуре состоялась встреча командующих фронтами и армиями непосредственного подчинения. Главнокомандующий маршал Тэраути заявил: «Ныне, когда вопрос стоит о жизни или смерти государства, нужно энергично готовиться к тому, чтобы проявить истинный облик армии и поднять ее престиж». Это был курс на решительные сражения до самого конца.

Однако для выполнения этого явно не хватало сил. Пользуясь присутствием на совещании заместителя начальника генерального штаба Хата, командование запросило направить в подкрепление войскам Южной группы армий 15 регулярных дивизий и всемерно пополнить авиацию, чтобы тем самым существенно облегчить претворение в жизнь стратегии решительных сражений. Ставка, учитывая общую обстановку, не могла принять мер, способных удовлетворить просьбу Южной группы армий.

В первой и второй декаде мая штаб главнокомандующего Южной группой перевел свой командный пункт в Манилу и начал подготовку к решительным боям.

6. Подготовка операции «11»

При централизации управления Южной группой армий особое внимание обращалось на использование военно-воздушных сил в последующих решительных сражениях, которые, как предполагалось, развернутся на филиппинском направлении и в районе к северу от Австралии. Военно-воздушные силы состояли из 3-й воздушной армии в Малайе (основа — 5-я и 9-я авиационные дивизии) и 4-й воздушной армии на Филиппинах (основа — 7-я авиационная дивизия).

Ставка намеревалась радикально пополнить военно-воздушные силы в районе Филиппин и во второй декаде мая перевела туда 2-ю и 4-ю авиационные дивизии из

Маньчжурии. Первая поступила в непосредственное подчинение Южной группы армий, а вторая вошла в состав 4-й воздушной армии.

Однако, делая основной упор на подготовку к воздушным операциям, Ставка одновременно разрабатывала планы для наземных и военно-морских сил. Эти приготовления стали известны под названием «подготовка операции “11”». 27 марта Ставка издала приказ, который требовал от главнокомандующего Южной группой армий проведения следующих мероприятий.

Срочно форсировать подготовку к воздушным операциям, и в частности принять необходимые меры к энергичному сосредоточению и использованию военно-воздушных сил; привести в полную боевую готовность четыре авиационные дивизии к концу июля текущего года. В связи с изменившейся обстановкой ускорить и усилить военные приготовления на Филиппинах и в районе к северу от Австралии до июля текущего года. 14-й армии привести в боевую готовность военно-воздушные базы: создать авиационные базы из нескольких аэродромов в Маниле, Кларк-Филде, Липе, Баколоде, Лейте, Малай-балайе и Давао; соорудить 10 аэродромов на о. Лусон, три в районе архипелага Висаян, четыре на о. Минданао и один на о. Палаван; к середине 1944 года обеспечить боеприпасами на три месяца четыре группы истребителей и две группы бомбардировщиков и сделать запас авиационного горючего в 30 тыс. кл.

В начале 1944 года наземные силы 14-й армии состояли из 16-й дивизии, 30, 31, 32 и 33-й отдельных смешанных бригад. Начиная с мая дополнение 14-й армии происходило следующим образом:

май — 30-я дивизия;

июнь — 100-я дивизия (сформирована из 30-й отдельной смешанной бригады), 102-я дивизия (сформирована из 31-й отдельной смешанной бригады), 103-я дивизия (сформирована из 32-й отдельной смешанной бригады), 105-я дивизия (сформирована из 33-й отдельной смешанной бригады), 53, 54 и 55-я отдельные смешанные бригады;

июль — 26-я дивизия, 58-я и 61-я отдельные смешанные бригады.

Итак, линия обороны к востоку от Филиппин протянулась с севера на юг на 1800 км. Она проходила через множество островов. В этих условиях военные действия, при которых главный упор делался на воздушные операции, должны были оказаться несостоятельными. Основной контингент войск 14-й армии в первое время вынужден был помогать строительству авиационных баз. Затем, наладив принудительный набор рабочей силы из местного населения, она вела подготовку к наземным действиям, поскольку решающие бои назревали на суше и в воздухе.

Из-за трудностей в принудительном наборе рабочих, в получении материалов, из-за наступления сезона дождей, опасности воздушных налетов и по другим обстоятельствам сооружение авиационных баз проходило не всегда гладко. Доставка подкреплений и материально-техническое обеспечение войск не укладывались в запланированные сроки из-за увеличения потерь в транспортных судах, усилившихся налетов и по другим причинам.

7. Укрепление системы обороны собственно Японии

В связи с изменениями в военной обстановке на Тихом океане, происшедшими к весне 1944 года, насущной задачей стало упрочить обороноспособность собственно Японии. Приказом от 5 мая Ставка пересмотрела организацию командования сил, расположенных в Японии.

По существовавшим до сих пор правилам все силы, находившиеся в Японии, подчинялись непосредственно императору, а командовал ими главнокомандующий силами обороны. В соответствии с произведенными изменениями отныне Восточная, Центральная и Западная армии, основу которых составляли наземные войска, и военно-воздушные силы, оборонявшие собственно Японию, а именно: 10-я авиационная дивизия (Токио), 18-я авиационная группа (Осака) и 19-я авиационная группа (северная часть о. Кюсю) под общим руководством командующего 1-й воздушной армией заново отдавались в под-

чинение главнокомандующему силами обороны. Вопросы обороны Кореи ведал по-прежнему командующий войсками, расположенными на Корейском п-ове. Кроме того, 32-я армия на Окинаве, находившаяся до сих пор в непосредственном подчинении Ставки, была передана в подчинение командующего западной армией.

Руководство обороной собственно Японии осуществляли:

главнокомандующий обороной — генерал принц Хигасикуни Нарухико;

командующие:

Восточной армией — генерал Фудзисэ Кэйсукэ,

Центральной армией — генерал-лейтенант Иида Сёдзиро,

Западной армией — генерал-лейтенант Симомура Садаму,

армией в Корее — генерал Итагаки Сэйсиро,

1-й воздушной армией — генерал-лейтенант Ли Ван Ын;

командиры:

10-й авиационной дивизии — генерал-майор Ёсида Кихати,

18-й авиационной группы — генерал-майор Китадзима Кумао,

19-й авиационной группы — генерал-майор Коя Кэндзо.

В тот же день, 5 мая, Ставка издала приказ относительно круга обязанностей, возлагаемых на главнокомандующего обороной.

Главнокомандующему силами обороны безотлагательно усилить военные приготовления во взаимодействии с военно-морским флотом и защищать территорию империи, основываясь на нижеследующем:

1) считать делом первостепенной важности отражение воздушных атак противника и в первую очередь прикрыть важные районы основной территории страны;

2) усилить оборону изолированных островов и морского побережья основной территории и в случае вторжения противника разгромить его;

3) в целях обеспечения морских коммуникаций в пределах возможного взаимодействовать с военно-морским флотом;

4) тщательно подготовить противовоздушную оборону.

Восточной армии было поручено силами авиационных частей (10-я авиадивизия — около 400 самолетов) и силами зенитно-артиллерийских частей (восточная зенитно-артиллерийская группировка — около 300 зенитных орудий) прикрывать политические и промышленные центры в районе Токио, Иокогама и в первую очередь резиденцию императора; кроме того, часть подразделений расположить в Татикава, Ота, Хитати и Камаиси и охранять промышленные объекты в этих районах. В прибрежной полосе в первую очередь и безотлагательно усилить военные приготовления на о-вах Идзу, затем в районах, прилегающих к равнинам Хатинохе, Сендай, Мито, к п-ову Босо и к равнине Сагами, причем основное внимание уделить о-вам Идзу, равнине Хатинохе и району Босо.

Центральной армии было поручено силами авиационных частей (18-я авиационная группа — около 200 самолетов) и зенитно-артиллерийских частей (центральная зенитно-артиллерийская группировка — около 150 зенитных орудий) прикрывать промышленные объекты в Нагоя, Хирохата и Киото. В прибрежной полосе усилить военные приготовления, в первую очередь в районе, прилегающем к равнине Хамамацу, а также в районах Тоёхаси, п-ова Кии и равнины Коти.

Западной армии было поручено силами авиационных частей (19-я авиационная группа — около 150 самолетов) и силами зенитно-артиллерийских частей (западная зенитно-артиллерийская группировка — около 150 зенитных орудий) прикрывать важные промышленные объекты в районах Явата и Кокура, включая Каммон (Симоносаки и Модзи); кроме того, разместить часть подразделений в Нагасаки, Фукуока и Омута и охранять промышленные объекты в этих районах. В прибрежной полосе в первую очередь и безотлагательно усилить военные приготовления на Нансэ и в равнине Миядзаки, а затем — в районах, прилегающих к о. Танэгасима, к равнине Каноя и к п-ову Сацума.

Армия, расположенная на Корейском п-ове, силами противовоздушной обороны в составе около 20 самолетов и примерно 50 зенитных орудий должна прикрывать

в первую очередь военные объекты в районах Пусана и Сеула, а также промышленные объекты в Пхеньяне и Супхуне. В прибрежной полосе усилить приготовления на изолированных островах и на побережье Японского моря к северу от Вонсана. Надежно прикрыть важнейшие коммуникационные линии, проходящие через Корею.

ГЛАВА V

ОПЕРАТИВНЫЙ ПЛАН «А»

1. В преддверии решающих сражений

Во время перемещения с о-вов Палау на Филиппины погиб на своем посту основной командный состав штаба Объединенного флота, о чем подробнее будет сказано ниже. С этого времени и до начала мая, когда новым главнокомандующим был назначен адмирал Тоёда Соэму, командование Объединенным флотом временно осуществлялось из Сурабаи командующим Юго-Западным флотом вице-адмиралом Такасу Сиро.

В этот период 1-й воздушный флот прилагал энергичные усилия к тому, чтобы завершить военные приготовления в районе Марианских и Каролинских о-вов, а Центральный тихоокеанский флот, осуществляя оперативное руководство 4-м флотом, 14-м воздушным флотом (22-я и 26-я воздушные флотилии) и 31-й армией, укреплял оборону в центральной части Тихого океана. Главные силы 1-го маневренного флота, сформированного 1 марта, находились в Сингапуре и на о. Линга, а часть сил проходила переформирование в Японии.

В начале мая положение противника, по оценке начальника морского генерального штаба, выглядело в общих чертах следующим образом.

Главные операции противника будут развертываться в сторону Филиппин из центральной части Тихого океана и с юго-восточного направления. Противник попытается прорвать нашу линию обороны, заманить и уничтожить наш военно-морской флот. В дальнейшем, используя базы

на территории Китая, он предпримет налеты на собственно Японию и примет меры к тому, чтобы перерезать ее коммуникации с южными источниками сырьевых ресурсов. Тем самым противник намеревается истощить наш военный потенциал и вернуть себе оставленные южные территории.

2. Оперативный план

Ставка исходила из того, что боеспособность японского военно-морского флота постепенно понижалась, а в соотношении военных потенциалов противник обладал значительным преимуществом. В этих условиях единственной мерой, которая может сдержать наступление противника и в один прием резко изменить обстановку, по мнению Ставки, являлось решающее сражение. Для этого требовалось безотлагательно привести вооруженные силы в готовность, сосредоточив и приведя их в действие, навязать наступающему противнику генеральное сражение и уничтожить его. С первой декады апреля военно-морской отдел Ставки совместно с военным отделом приступил к изучению вопроса и предварительной подготовке необходимых мер.

В конце апреля верховное командование сухопутных и военно-морских сил закончило составление проекта. Он был рассмотрен 2 мая на заседании совета. Начальники генеральных штабов Симада и Тодзио давали разъяснения императору.

3 мая Ставка вручила новому главнокомандующему Объединенным флотом адмиралу Тоёда Соэму приказ об операции «А», или «Неотложный курс военных действий, на котором должен основываться Объединенный флот».

Привести в готовность основные силы и сосредоточить их для решающего сражения на основных направлениях наступления противника; в последней декаде мая одним ударом разгромить военно-морской флот противника в обширном районе от центральной части Тихого океана до Филиппин и к северу от Австралии. В результате унич-

тожения флота противника сорвать его наступательные замыслы¹.

Для проведения операций в море следует к последней декаде мая одновременно привести в боевую готовность 1-й маневренный флот и 1-й воздушный флот. 1-му маневренному флоту занять позиции для немедленных действий в центральной и южной частях Филиппин. 1-му воздушному флоту развернуть боевые порядки в центральной части Тихого океана, в районе Филиппин и к северу от Австралии. Выждав благоприятный момент для решающего сражения, объединенными усилиями флота и авиации окружить и уничтожить основные силы противника.

Если противник перейдет в наступление до того, как наши вооруженные силы будут приведены в готовность для решающего сражения, следует прочно удерживать специальные опорные пункты, избегать решающих сражений при неблагоприятной обстановке, но устраивать засады и уничтожать противника силами базовой авиации и отрядов береговой обороны.

В период решающих действий на других направлениях должны основываться на ранее установленном курсе: атаковать перешедшего в наступление противника местными силами при тесном взаимодействии армии и флота и по мере возможности прочно удерживать важные пункты.

При подготовке к решающему сражению обратить особое внимание на следующее: сухопутным и военно-морским силам завершить приготовления к действиям в указанных ранее зонах к последней декаде мая, обратив особое внимание на западную часть Каролинских о-вов, центральную и южную части Филиппин, на о. Хальмахе-

¹ Операция «А» выдвигалась как решающая и последняя ставка, которая, по мнению японского командования, могла изменить ход войны в пользу Японии. Генеральное сражение должно было «в один прием» резко изменить обстановку. Эти расчеты не имели реальной почвы. Соотношение сил не давало никаких оснований считать, что решающее сражение приведет к уничтожению американского флота. Но даже если бы это и произошло, успех Японии носил бы временный характер и не вышел бы за рамки оперативных масштабов.

ра и западную часть Новой Гвинеи; усилить оборону этих районов и безотлагательно создать выгодное для нас стратегическое положение для решающего сражения на море. В ходе подготовки к воздушным операциям приложить все силы к тому, чтобы оборудовать базы, усилить их оборону и накопить необходимое количество топлива и боеприпасов.

1-му воздушному флоту Ставка отводила главную роль в предстоящих решающих сражениях на море. Проявляя о нем особую заботу, Ставка укомплектовала его кадровым личным составом, способными военачальниками во главе с командующим вице-адмиралом Сумида Какудзи и выделила новейшую технику. В середине февраля 1944 года авиация постепенно стали перебрасывать на базы в районы Южных морей, где ей было приказано взаимодействовать с Объединенным флотом. 15 марта она была включена в состав Объединенного флота.

Штатный состав постепенно увеличивался. Непосредственно перед началом операции «А» состав 1-го воздушного флота выглядел так:

61-я воздушная флотилия (Марианские о-ва) — 9 авиационных отрядов — 672 самолета;

22-я воздушная флотилия (Каролинские о-ва) — 8 авиационных отрядов — 552 самолета;

23-я воздушная флотилия (район к северу от Австралии) — 3 авиационных отряда — 168 самолетов;

26-я воздушная флотилия (Каролинские о-ва и Филиппины) — 3 авиационных отряда — 240 самолетов.

Общее число самолетов — 1602, но готовых к бою насчитывалось только 1188.

После начала наступления противника в районе Соломоновых о-вов 1-я и 2-я воздушные флотилии 3-го флота одна за другой стали использоваться в районе Рабаула, где потеряли половину боевого состава, и авианосцы оказались не в состоянии участвовать в военных действиях на море. Поэтому Ставка в феврале 1944 года в связи с воздушным нападением на о-ва Трук отвела обе флотилии в собственно Японию и в Сингапур, где они ускоренными темпами проходили переформирование.

Поскольку впервые с начала войны 2-й флот оказался

без авианосцев, Ставка 1 марта сформировала из 2-го и 3-го флотов 1-й маневренный флот (командующий — вице-адмирал Одзава Дзисабуро). В день формирования состав маневренного флота выглядел следующим образом:

2-й флот — 1-я и 3-я дивизии линейных кораблей, 4, 5, 7-я дивизии крейсеров;

2-я эскадра эскадренных миноносцев—24, 27, 31, 32-й дивизионы эскадренных миноносцев;

3-й флот (непосредственно подчинялся командующему 1-м маневренным флотом);

1-я воздушная флотилия — 601-й авиационный отряд (225 самолетов);

2-я воздушная флотилия — 652-й авиационный отряд (135 самолетов);

3-я воздушная флотилия — 653-й авиационный отряд (90 самолетов);

10-я эскадра эскадренных миноносцев — 4, 10, 16, 17, 61-й дивизионы эскадренных миноносцев.

3-я воздушная флотилия была сформирована из небольших авианосцев. Основную массу самолетов составляли истребители-бомбардировщики (по 45 машин на каждый авианосец), которые имели на борту по одной бомбе весом 250 кг.

3. Подготовка Объединенного флота

2 мая по указанию императора на пост главнокомандующего Объединенным флотом был назначен адмирал Тоёда Соэму, а на следующий день, 3 мая, на флагманском корабле «Оёдо», стоявшем в Токийском заливе, ему было вручено предписание об операции «А». В тот же день соединения 1-го маневренного флота, занимавшие выжидательные позиции или проходившие переформирование в районе Сингапура, в заливе Лингаен и в собственно Японии, получили приказ до 20 мая сосредоточиться в гавани Тавитави, расположенной в юго-западной части Филиппин, и завершить подготовку к боевым действиям.

В оперативном плане «А», представленном Объединенным флотом 3 мая, указывалось, что решающие сражения произойдут на морских просторах на подступах к о-вам Палау и в западной части Каролинских о-вов. Марианские о-ва как район действий 1-го маневренного флота в этом плане не упоминались. Однако впоследствии, когда пополнилось число танкеров, способных доставлять горючее 1-му маневренному флоту, были внесены коррективы и в отношении Марианских о-вов. Оперативный замысел Объединенного флота сводился к тому, чтобы сковать противника и выманить его из баз для решающего сражения на море.

В соответствии с планом Объединенного флота перед 1-м маневренным флотом была поставлена задача в Тесном взаимодействии с другими силами, особенно с частями базовой авиации, совершить маневр в удобный для боя момент, всеми силами и одновременно с базовой авиацией перейти в решительное наступление, одним ударом опрокинуть противника, в частности его маневренные соединения, и тем самым сорвать планы контрнаступления противника.

На основе оперативного плана Объединенного флота были поставлены задачи и 1-му воздушному флоту.

ГЛАВА VI

ВОЕННЫЕ ДЕЙСТВИЯ В ЗАПАДНОЙ ЧАСТИ НОВОЙ ГВИНЕИ

1. Подготовка операций в районе к северу от Австралии

28 ноября 1943 года командующий войсками 2-го фронта генерал Анами Корэтика выехал в Амбоину. Здесь он встретился с командующими армиями и командирами соединений. На совещании были определены цели операции и основы подготовки к боевым действиям, установлены боевые порядки войск. Командующие армия-

ми и командиры соединений немедленно приступили к распределению своих сил и средств. Штаб фронта временно был расположен в Давао. 1 декабря он приступил к исполнению своих обязанностей.

Зоной военных действий для войск 2-го фронта являлся район между Австралией и Филиппинами. Он простирался от Макассара и пролива Ломбок до 140° в. д. и назывался районом к северу от Австралии. Однако по основному замыслу операции главная линия обороны проходила через Зондские о-ва и по Тихоокеанскому побережью западной части Новой Гвинеи, к западу от Сарми.

Боевые порядки выглядели следующим образом: 19-я армия (командующий — генерал-лейтенант Китано Кэндзо, основные силы — 48-я дивизия, 5-я дивизия и еще не прибывшая 46-я дивизия) была по-прежнему дислоцирована на Зондских о-вах и в окрестностях моря Банда; вновь прибывшая 2-я армия (командующий — генерал-лейтенант Тоёсима Фусаторо, основные силы — 36-я дивизия, 2-й полевой базовый отряд и предполагаемое подкрепление в составе дивизии) должна была разместиться на Тихоокеанском побережье Новой Гвинеи, к западу от Сарми. Кроме того, на о. Хальмахера был расположен 1-й полевой базовый отряд (командир — генерал-майор Такэда Хисаси), а на о. Серам — основные силы 7-й авиационной дивизии (командир — генерал-лейтенант Судо).

Замысел организации обороны на главной линии состоял в том, чтобы создать тактические опорные пункты и ключевые позиции всех масштабов, в первую очередь систему аэродромов, снабдить войска необходимым количеством боевых средств и военных материалов, наладить коммуникации и связь между военно-воздушными, военно-морскими и сухопутными силами. Предполагалось, что местом решительного сражения для войск 2-го фронта будет район залива Гелвинк. Именно здесь было намечено разместить основные подкрепления, предназначенные для 2-й армии. Уже прибывшую на место 36-ю дивизию было решено дислоцировать в районе Сарми и часть сил — на о. Биак.

Основные принципы оперативного плана Южной группы войск (в той его части, которая касалась военных при-

готовлений в районе к северу от Австралии) сводились к следующему: «Стратегически важный район к северу от Австралии считать левым флангом ключевых позиций для решающих сражений; создать зону истребительной войны; во взаимодействии с военно-морским флотом надлежащим образом обеспечить морские перевозки; основными силами считать шесть дивизий; для обеспечения военно-воздушных баз разместить на Малых Зондских о-вах и в районе залива Гелвинк по две дивизии, а на подступах к о. Хальмахера — полторы дивизии; сделать запасы военных материалов для наземных войск на шесть месяцев (продовольствия и фуража — на год), а топлива и боеприпасов для шести авиационных дивизий — на два месяца».

2. Оборона Холландии

Прежде разграничительной линией между войсками 2-го и 8-го фронтов служила линия, проходившая по 140° в. д. Холландия находилась восточнее этой линии, т. е. в операционной зоне 8-го фронта, и представляла собой его важную тыловую базу.

Однако вслед за начавшимся продвижением противника в сторону о-вов Адмиралтейства Ставка 25 марта решила передать 2-му фронту 18-ю армию и 4-ю воздушную армию, возложив на него ответственность и за восточную часть Новой Гвинеи. 18-й армии было приказано постепенно сосредоточить свои основные силы на подступах к Холландии, прочно удерживать их и разгромить противника, который перейдет в наступление. 4-й воздушной армии был дан приказ своими основными силами оказать поддержку 18-й армии, форсировать подготовку к предстоящим действиям и ускоренными темпами привести в готовность аэродром в районе Холландии.

В то время 18-я армия держала свои основные силы к востоку от о. Ханса. Чтобы перевести их к западу от Вевака, необходимо было преодолеть около 500 км. При скудности пригодных к использованию легких десантных судов и материально-технического обеспечения войск,

измотанных ожесточенными боями и длительными переходами, сделать это было трудно. К тому же между пунктами Ханса и Вевак на протяжении примерно 100 км простиралась болотистая местность.

Большой налет самолетов американского авианосного соединения на о-ва Трук, совершенный 27 февраля, назвали вторым Перл-Харбором. Он причинил огромный ущерб японскому военно-морскому флоту. Воодушевленный успехом, противник появился в районе о. Сайпан, и над Марианскими о-вами нависла чрезвычайная опасность.

Поскольку боевая мощь военно-воздушных сил японского военно-морского флота резко снижалась и в ответ на безнаказанные действия противника они были не в состоянии нанести эффективный удар, противник в конце концов начал воздушные атаки на о-ва Палау, на западной окраине Южных морей, и продолжал их в течение трех дней, с 30 марта до 1 апреля включительно. В то время о-ва Палау были единственной безопасной стоянкой в районе Южных морей, и здесь стояли на якоре вспомогательные корабли Объединенного флота, включая флагманский корабль, которым тогда являлся линейный корабль «Мусаси».

После того как главнокомандующий Объединенным флотом, тогда еще адмирал Кога Минэйти, приказал кораблям покинуть стоянку, он сам вместе со штабом перебрался на береговой командный пункт на о. Палау. Однако в ночь на 1 апреля, предположив, что существует угроза вражеского десанта, он решил переместиться в Давао, на Филиппинах, чтобы оттуда осуществлять руководство всеми действиями. В эту ночь высшие военачальники из штаба Объединенного флота на двух больших летающих лодках в 10 час. вечера вылетели с о. Палау. На одной из них находился Кога вместе с другими старшими офицерами, на другой — начальник штаба Фукутомэ. В ночном полете они приблизились к о. Минданао, где из-за неблагоприятных погодных условий один самолет пропал без вести, а другой совершил вынужденную посадку в районе о. Себу. Оставшиеся в живых десять штабных офицеров во главе с начальником штаба Фукутомэ были подобраны охранным отрядом сухопутных

войск. Кога и его подчиненные считались погибшими на своем посту. По указанию императора преемником главнокомандующего был назначен адмирал Тоёда Соэму.

В окрестностях Холландии, словно створчатая ширма, возвышается гора Циклоп, с юга к ней примыкает равнинная местность с глубоким озером Сентани, к востоку от Холландии находится бухта Гумбольдта, а к западу — бухта Танамера.

Холландия не была подготовлена к обороне, поэтому в результате воздушных налетов, неоднократно повторявшихся после 30 марта, находившиеся здесь военно-воздушные силы понесли тяжелый урон. 21 апреля 600 самолетов, включая авианосные, подвергли Холландию обстрелу и бомбардировке; одновременно авианосная авиация совершила налет на о-ва Вагде и Сарми. На рассвете 22 апреля под прикрытием воздушных атак и огня корабельной артиллерии противник начал высадку десанта — главными силами в бухте Гумбольдта, а частью сил — в бухте Танамера.

В то время в районе Холландии находились войска численностью около 6 тыс. человек из состава 18-й армии, около 7 тыс. из состава 4-й воздушной армии и около тысячи из военно-морского флота. Общая численность личного состава не превышала 14 600 человек. Это были преимущественно войска тыловых служб, вспомогательных и этапных частей. Они были небоеспособны и не имели вооружения. Несмотря на слабость местных войск, здесь развернулись ожесточенные бои. В период с 22 по 25 апреля они продолжались на морском побережье, у важных тыловых пунктов и в районе аэродромов. Поскольку основная масса военных материалов, в том числе продовольствие и фураж, хранилась на складах, расположенных на берегу моря, они оказались в руках противника. В распоряжении войск остался запас продовольствия и фуража максимум на семь дней.

Одновременно с десантом в Холландии противник осуществил высадку и в районе Аитапе, где ему удалось захватить аэродром. В то время в Аитапе находились этапные, запасные воинские части и авиационные подразделения. Общая численность личного состава не превыша-



Истребитель Kawasaki Ki-61 Хиен («Тони»). Широко применялся с 1943 г. до конца войны. Серийное производство прекратилось в январе 1945 г. после того, как в результате бомбардировок был разрушен завод, производивший двигатели Ha-40. Взлетный вес — 3470 кг; вооружение — две 20-мм пушки, два 12,7-мм пулемета, две 250-кг бомбы; максимальная скорость — 560 км/ч; потолок — 10 000 м; максимальная дальность — 1900 км.

ла 2 тыс. человек. В довершение всего их боеспособность была крайне незначительной, и после первых стычек с противником они были вынуждены отступить.

Предполагалось, что высадившиеся войска противника насчитывали около двух дивизий. Наши войска численностью примерно в 7 тыс. человек в период с 26 апреля по 7 мая сосредоточились в районе Генема, юго-западнее Холландии. За счет местных ресурсов — суходольного риса, батата и т. д. — они могли продержаться всего несколько дней. Поэтому войска решили двинуться в направлении на Сарми. В период с 28 апреля по 6 мая они отправились в 400-километровый путь через незнакомые джунгли.

2 мая Ставка отдала приказ 18-й армии перебазироваться в западную часть Новой Гвинеи. Согласно приказу армия должна была прочно удерживать переднюю линию обороны, проходившую от залива Гелвинк через Маноквари и Соронг до подступов к о. Хальмахера, и важный в военном отношении о. Биак.

Однако в условиях местности, где не было никаких транспортных средств, и в первую очередь морских, выполнить приказ о неожиданной смене позиций было и невозможно, и невыгодно. Поэтому командующий войсками 2-го фронта, чтобы избежать хаоса в управлении, не посчитался с этим приказом и под свою ответственность отложил принятие мер по изменению линии фронта.

Утрата Холландии и Аитапе повышала моральную ответственность командующего 18-й армией. Учитывая оперативную ценность Холландии и особенно то влияние, которое окажет эта потеря на сферу непосредственной национальной обороны, он задумал без промедления отбить Холландию и Аитапе, сковать стремительное продвижение противника на запад и тем самым способствовать боевым действиям войск 2-го фронта. Свои силы, находившиеся к востоку от реки Сепик, 18-я армия быстро сосредоточила в окрестностях Вевака, и, хотя ее силы были истощены 1000-километровым маршем по непроходимым джунглям, она была полна решимости все поставить на карту и разгромить противника на подступах к Аитапе. 29 апреля план наступления был доведен до всех подразделений, и им было приказано начать подготовку. Эту решимость разделяли и одобряли войска 2-го фронта.

По принятой 18-й армией диспозиции 20-й и 41-й дивизиям вменялось в обязанность вести наступление на Аитапе, а 51-й дивизии — обеспечить базу в районе Вевака. Предполагалось, что армия завершит подготовку к наступлению до первой декады июня.

3. Боевые действия при Сарми

В апреле по распоряжению Ставки войскам 2-го фронта были приданы 35-я и 32-я дивизии.

В начале мая они погрузились на восемь транспортов и в сопровождении трех эскадренных миноносцев, нескольких охотников за подводными лодками и под прикрытием авиации двинулись в южном направлении. 6 мая в открытом море, северо-западнее Манадо, десант был атакован подводными лодками противника. Три транспорта («Агё Мару», «Тадзи-

ма Мару» и «Амацуяма Мару») были потоплены. 32-я дивизия потеряла пехотный полк и половину орудий, а 35-я — пехотный полк и большую часть орудий.

В период с 25 декабря 1943 года по 16 января 1944 года в районе Сарми высадились основные силы 36-й дивизии, переведенной из Северного Китая. Приданные ей подразделения прибыли к первой декаде марта. Местность, окружающая Сарми, представляет собой зону джунглей, обычных для Новой Гвинеи. Множество речушек, болот — все это резко ухудшало положение войск и препятствовало их действиям.

Задача дивизии состояла в том, чтобы «занять позиции на подступах к Сарми, во взаимодействии с военно-воздушными силами соорудить авиационные базы, разгромить в этом важном районе противника, который перейдет в наступление, и создать опорный пункт для решающих сражений в районе к северу от Австралии». Дивизия бросила свои основные силы в первую очередь на строительство аэродромов в пункте Савар и в районе нижнего течения реки Воске и одновременно прилагала усилия к тому, чтобы проложить пути сообщения и линии связи, соорудить пункты выгрузки военных материалов, склады и т. п. С 21 апреля этот район стал подвергаться непрерывным налетам вражеской авиации.

17 мая после трехчасовой бомбардировки и обстрела из корабельных орудий противник на 11 транспортах и 20 легких десантных судах, прикрываемых примерно 30 боевыми кораблями, приблизился к берегу и начал высадку десантов на о-вах Ваке и на противоположном от него берегу Новой Гвинеи — в пунктах Тоэм и Араре. 18 мая, как только прояснилась обстановка, командир дивизии приказал отдельному отряду Мацуяма перейти в наступление против десантных войск. Вечером 27 мая отдельный отряд Мацуяма после бомбовых ударов, нанесенных 7-й авиадивизией, атаковал противника на ближних подступах к р. Тор, вышел на морское побережье и открыл огонь по войскам, отходившим на десантных судах в направлении о-вов Ваке. В тот же день 223-й пехотный полк начал подготовку к лобовой атаке на подступах к Араре. 30 мая отдельные подразделения полка после ночной ата-

ки ворвались в расположение войск противника, уничтожили артиллерийские и самоходные орудия. Ночью 2 июня противник был оттеснен к устью р. Тор. Однако его сопротивление становилось все более упорным. 6 июня он возобновил наступление на левом берегу Тора, и в конце концов этот район снова оказался в руках его превосходящих сил.

Тем временем в период с последней декады мая до второй декады июня войска, отходившие из района Холландии, минуя верхнее течение р. Тор, стали прибывать в окрестности Сарми. Однако это была только часть войск, сумевших преодолеть естественные препятствия, пережить голод и эпидемии за время 400-километрового перехода.

4. Боевые действия на о. Биак

Спустя десять дней после высадки десанта на подступах к Сарми, а именно 27 мая, противник начал высадку на о. Биак. Развернувшиеся здесь боевые действия означали поворотный момент в положении на фронте к северу от Австралии.

С 25 декабря 1943 года на о. Биак был дислоцирован отдельный отряд, выделенный из состава 36-й дивизии и непосредственно подчинявшийся 2-й армии. В этот отдельный отряд входили большая часть 222-го пехотного полка, часть тыловых войск дивизии, батарея целевых зенитных орудий, три аэродромно-строительных отряда, служба тыла непосредственного армейского подчинения и авиационное подразделение участка обороны. Кроме того, в состав отдельного отряда входил 19-й охранный отряд.

Остров Биак представлял собой важный опорный пункт 2-го фронта. Поэтому первоочередное внимание было уделено подготовке к бою авиации.

Однако к этому времени 6-я авиационная дивизия была почти полностью уничтожена в действиях к востоку от Холландии, и даже 7-я авиационная дивизия располагала только 40—50 боеспособными самолетами и нуждалась в пополнении. Действовавшая на этом направлении 23-я воздушная флотилия тоже имела не более 20 самолетов.

Начиная с первой декады мая противник стал подвергать о. Биак непрерывным бомбардировкам, а 27 мая обрушил на юго-восточное побережье острова бомбовые удары, огонь корабельной артиллерии и в окрестностях Босника начал высадку десанта с танков-амфибий и десантных кораблей. В море было обнаружено около 40 десантных судов. Прибывший на остров как раз в это время для инспекции начальник штаба фронта собирался покинуть Биак, однако, увидев обстановку, решил остаться на некоторое время, чтобы лично руководить боевыми действиями.

В этот день в отражении десанта приняли участие 7-я авиационная дивизия и 23-я воздушная флотилия, хотя они понесли потери, но сумели тем не менее добиться значительных результатов.

На тему о том, в каких пределах использовать военно-воздушные силы в противодесантных действиях на о. Биак, разгорелась острая дискуссия в штабе главнокомандующего Южной группой армий. В конце концов было решено оказать острову поддержку силами 7-й авиадивизии. В тот же день и военно-морской флот принял решение направить 90 самолетов 1-го воздушного флота из района Палау в район Хальмахера для отражения десанта.

Признавая важность о. Биак, командование Южной группы армий собиралось в будущем выделить из стратегических резервов и перебросить в этот район 2-ю морскую мобильную бригаду, располагавшуюся в Замбоанга (западная оконечность о. Минданао), и обсуждало этот вопрос с командованием Юго-Западного флота. Однако, как только поступило известие о высадке десанта противника на о. Биак, споры были немедленно прекращены и Ставка дала согласие на это решение.

Боевые действия на о. Биак наряду с операцией «А» стали в данный момент стержневой операцией.

С 31 мая командование Южной группой армий подчинило 2-му фронту 2-ю морскую мобильную бригаду, а командование 2-го фронта придало ее 2-й армии. Командование военно-морского флота решило превратить 16-й боевой отряд в транспортную группу, 5-ю дивизию крейсеров и четыре эскадренных миноносца — в охранный

отряд, а линейный корабль «Фусо» и два эсминца — в резервный конвойный отряд. 1 июня главные силы бросили якорь в Давао. Командир 2-й морской мобильной бригады контр-адмирал Тамада, командир 16-го боевого отряда контр-адмирал Сакон Макото и старшие штабные офицеры из Южной группы армий, Юго-Западного флота, от войск 2-го фронта и 2-й армии устроили совещание и пришли к соглашению о высадке контрдесанта 4 июня в районе Корима, на северном берегу о. Биак. Корабли снялись с якоря и отправились из Давао в район десантирования. В то время эту операцию по вторжению на о. Биак называли операцией единения.

Тем временем продолжал мужественно сражаться отдельный отряд, дислоцированный на о. Биак. Ему приходилось вести упорные бои на опаленной огнем земле, причем в крайне неблагоприятных условиях. Не хватало воды и продовольствия. Потери были велики.

Начиная с 1 июня, несмотря на решительные контрудары, противник с помощью строительной техники проложил дорогу через джунгли, подобрал материалы и начал не спеша продвигаться в западном направлении.

Силы, участвовавшие в «операции единения», на следующий день после выхода в море, 3 июня, были обнаружены двумя палубными самолетами противника. Создавалось впечатление, что в районе о. Биак действует авианосное соединение. Поэтому главнокомандующий Объединенным флотом отдал приказ приостановить «операцию единения». Таким образом, последние надежды на решительное сражение за о. Биак оказались напрасными¹.

¹ Остров Биак имел важное значение, так как контролировал вход в залив Гелвинк, который, в свою очередь, играл решающую роль в обороне японцами всей северо-западной части Новой Гвинеи, а также о-вов Хальмахера и Моротай.

На о. Биак японцы имели три аэродрома, захват которых являлся одной из важных задач американских сил. Японский гарнизон оказывал здесь ожесточенное сопротивление. Против небольшого японского отряда, захватившего остров (по американским данным, 8 тыс. человек), американцы высадили дивизию с частями усиления. Несмотря на решающее превосходство в силах, особенно в авиации и артиллерии, американцы долго не могли овладеть островом. Бои длились с 27 мая, когда была высажена 41-я дивизия, до начала июля.

Тем временем десантная операция противника развивалась успешно. 8 июня начальник штаба фронта генерал-лейтенант Нумада принял решение предпринять ночную атаку на главные силы десанта на подступах к аэродрому в Мокмере. Однако войска понесли значительные потери и были вынуждены вернуться на исходные рубежи.

Начиная с 9 июня противник, находившийся на морском побережье против аэродрома в Мокмере, используя авиацию, корабельную и полевую артиллерию, при поддержке средних танков стал продвигаться на север. К этому времени большая часть нашей артиллерии была выведена из строя.

22 июня под покровом темноты оставшиеся в живых командир отдельного отряда, 50 человек из штаба полка, 40 — из подразделения связи и 40 — из 1-го батальона покинули свои позиции. Они были вооружены только винтовками и гранатометами. Перед выходом из окружения свыше 100 человек, неспособных двигаться, тяжелораненых и больных, покончили жизнь самоубийством, чтобы облегчить прорыв остальных. Это был апофеоз трагедии.

Позиции перешли в руки противника. Командир отдельного отряда полковник Кудзумэ 1 июля покончил жизнь самоубийством. По случайному совпадению в тот же день была получена директива, согласно которой на о. Биак следовало перейти к действиям в тылу противника и уклоняться от преждевременных решительных боев¹.

5. Боевые действия при Аитапе

Атаки, следовавшие одна за другой начиная с последней декады апреля, предопределили изоляцию 18-й армии, находившейся в восточной части Новой Гвинеи. Однако это обстоятельство не поколебало боевой дух

¹ Еще одно подтверждение ошибок в вопросах управления войсками. Директива, которая должна была положить конец бессмысленным потерям и дать возможность спасти часть войск для организованного сопротивления в тылу противника (поскольку эвакуация с острова уже исключалась), пришла слишком поздно.

армии: она горела желанием продолжать сопротивление и тем самым способствовать решительным сражениям других армий.

Как уже говорилось, сразу после высадки десанта противника в Аитапе и Холландии командующий 18-й армией решил отбить оставленные территории. В то время численность 18-й армии составляла 55 тыс. человек, но ее реальная боевая мощь не превышала полутора дивизий, ибо 20-я дивизия сохранила только 60% личного состава, 41-я — 80%, а 51-я — всего 30%. Из этого состава командование армии решило бросить в наступление на Аитапе полностью 20-ю и 41-ю дивизии и часть 51-й дивизии общей численностью 35 тыс. человек, а основные силы 51-й дивизии были оставлены в районе Вевака.

Однако подготовка к наступлению протекала негладко. Чтобы преодолеть расстояние из Вевака в Аитапе протяженностью 130 км, поначалу планировали построить автомобильную дорогу и в максимальной степени использовать десантные баржи. Усилиями инженерных войск в джунглях была проложена временная дорога на 60 км от Вевака, но, к несчастью, в мае и июне наступил сезон дождей, и в результате она превратилась в месиво. Проехать по ней автомобилям было невозможно. Вдобавок ко всему из-за недостатка причалов и укрытий десантные баржи не могли перебрасывать военные материалы далее чем за 60 км от Вевака.

18-я армия, не имевшая лошадей, была вынуждена переносить грузы преимущественно вручную, причем к этому делу приходилось привлекать не только тыловые части, но и боевые подразделения 41-й и 20-й дивизий, которые должны были выйти на первую линию для предстоящего наступления. В то время из-за все возрастающей ущерба, причиняемого налетами авиации на район Вевака, запасы продовольствия неуклонно сокращались. Дневные нормы были урезаны на одну треть. Солдаты и офицеры теряли силы. Число больных быстро увеличивалось. Пропорционально этому быстро падала и эффективность ручной транспортировки военных материалов.

Чтобы оказать поддержку войскам, которые вели ожесточенные бои далеко на западе, в районе Сарми и на

о. Биак, необходимо было как можно скорее начать наступление. Однако, хотя намеченная ранее первая декада июня и подходила к концу, запасы военных материалов были очень далеки от запланированного уровня, и начало наступления пришлось отложить.

Пока 18-я армия усердно и напряженно готовилась к наступлению, изменилась обстановка в западной части Новой Гвинеи, а вслед за этим была изменена и задача 18-й армии. Приказом от 20 июля Ставка изъяла 18-ю армию из состава 2-го фронта и передала ее под непосредственное командование Южной группы армий. 18-й армии предписывалось «занять прочную оборону в важных районах восточной части Новой Гвинеи и облегчить проведение общих операций».

Изданный на этой основе приказ по Южной группе армий давал командующему армией генерал-лейтенанту Адати возможность поступать по собственному усмотрению. В результате он решил осуществить намеченное ранее наступление. Однако поскольку теперь операция в районе Холландии не сулила ничего, цель ее была ограничена районом Аитапе.

Противник господствовал на море и в воздухе на подступах к Аитапе, имея здесь около 60 самолетов и примерно 20 боевых кораблей, в том числе и крейсера. Оценив обстановку, командующий 18-й армией 1 июля разработал план наступления, который в общих чертах сводился к следующему: основными силами 20-й дивизии, 237-го пехотного полка и 41-й дивизии в ночь на 10 июля форсировать р. Бандо (Дриниумор) и с ходу прорвать в центре выдвинутые вперед позиции противника, подойти вплотную к ближайшим подступам Аитапе и после соответствующей подготовки всеми силами овладеть им.

Наступление, готовившееся со всяческими трудностями с конца апреля, началось в 10 час. вечера 10 июля форсированием реки. В первой линии находились 237, 80 и 78-й пехотные полки. Сосредоточившись на узком участке фронта, они под массированным ружейным и артиллерийским огнем противника одновременно переправились через реку. Наши потери были велики. Тем не менее всем

подразделениям первой линии удалось овладеть позициями противника.

25 дней длились непрерывные и ожесточенные бои, в результате которых наши войска утратили свою боеспособность. Огнем артиллерийских орудий и минометов (свыше 100 стволов) в одно мгновение были уничтожены наши штурмовые пехотные батальоны. К 3 августа в пехотных полках осталось от 30 до 100 человек и запас продовольствия всего на несколько дней. Продолжать наступление было невозможно.

Стало ясно, что оно обрекло войска на бессмысленную голодную смерть. Поэтому командующий армией 3 августа принял решение начать отход. Ночью 4 августа все подразделения совершили обратную переправу через реку и двинулись на восток.

ГЛАВА VII

ПАДЕНИЕ МАРИАНСКИХ О-ВОВ

1. Вторжение противника на Марианские о-ва

В первой декаде июня, когда командование 2-го фронта и Объединенного флота разрабатывало «операцию единения» с целью подбросить подкрепление на о. Биак, в центральной части Тихого океана обнаружались ясно выраженные признаки готовившегося наступления противника на Марианские о-ва. О-ва Трук — наша передовая база в центральной части Тихого океана — после массированного налета авиации в феврале подверглись двукратной атаке вражеских маневренных соединений в начале и в конце апреля. 20 и 21 мая противник обрушил удары на о. Минамитори (Маркус) и 24 мая на о. Гуам. В последней декаде мая рекогносцировочные удары по Марианским о-вам нанесли самолеты берегового базирования.

11 июня в 170 милях к востоку от о. Гуам неожиданно появилось оперативное соединение противника, состояв-



*Американские войска высаживаются на о. Сайпан
(вид с японских оборонительных позиций).*

шее из нескольких групп (в каждой из которых были два-три авианосца, три-четыре линкора и крейсера). Оно подвергло бомбардировкам с воздуха о-ва Сайпан, Тиниан и Гуам. В следующие дни атаки продолжались, причем в налете на Сайпан 12 июня участвовало 500 самолетов. Объектами налетов были главным образом аэродромы, портовые сооружения, заводы и районы расположения войск.

13 и 14 июня противник, продолжая налеты, наносит удары и корабельной артиллерией. По о. Сайпан вели огонь восемь линкоров, примерно три крейсера и около тридцати эскадренных миноносцев.

15 июня в 4 час. 30 мин. к западу от Гарапана появилось 25—40 транспортов противника, а в 7 час. 40 мин. под прикрытием ожесточенного огня корабельной артиллерии началась высадка десанта. Первая группа десант-

ных судов насчитывала около 120 кораблей. Предполагалось, что численность участвовавших в десанте войск составляла примерно две дивизии¹.

Марианские о-ва рассматривались как основной рубеж, прикрывавший территорию собственно Японии. Их называли волнорезом Японии, и им отводилась главная роль в предстоящей операции «А».

Здесь были размещены главные силы 1-го воздушного флота, насчитывавшие 1188 боеспособных самолетов. Штаб размещался на о. Тиниан. На о-вах Трук и Палау располагались штабы 22-й и 26-й воздушных флотилий, которым было поручено вести действия в районе Каролинских и Марианских о-вов, а штаб 23-й воздушной флотилии, на которую были возложены действия в районе к северу от Австралии, находился в Кендари.

Согласно плану операции «А» 1-й воздушный флот должен был уничтожить примерно одну треть вражеских авианосцев до того, как наши войска вступят в решительное сражение. Однако в результате многодневных воздушных налетов противника, начавшихся 11 июня, он потерял бóльшую часть своих самолетов, которые были уничтожены на земле. Вступить в бой они не успели.

На о. Сайпан в то время находились: штаб 31-й армии, главные силы 48-й дивизии, 47-я отдельная смешанная бригада, 9-й танковый полк, 3-й отдельный полк горной артиллерии, 25-й полк зенитной артиллерии и 7-й отдельный саперный полк. Кроме того, на о-ва Паган и Рота предполагалось перевести по батальону из 9-го и 10-го отдельных смешанных полков. Общая численность сухопутных войск составляла 27 500 человек. Из военно-морских сил здесь располагались штаб Центрального тихоокеанского флота, который осуществлял верховное командование в данном районе, штаб 5-го базового отряда и 55-й охранный отряд.

¹ Обращает на себя внимание большая плотность войск на участках высадки. Две дивизии высаживались на побережье протяженностью 4 км относительно слабо оборудованной в противодесантном отношении береговой черты.

К моменту высадки десанта во второй декаде июня Марианские о-ва не были подготовлены к отражению противника, вторжение которого ожидалось лишь после июля. 43-я дивизия — основная ударная сила наземных войск — прибыла на Сайпан всего месяц назад, приданных частей было явно недостаточно, из оборонительных сооружений были возведены только укрепления полевого типа. Поскольку они располагались на участках побережья, большая часть позиций была разрушена огнем корабельной артиллерии. 136-й пехотный полк, державший оборону непосредственно на участках высадки, не сумел оказать противодействие, и противник 15 июня закрепился на предместном укреплении глубиной в несколько сот метров и четыре километра по фронту.

В создавшейся обстановке 43-я дивизия и 5-й базовый отряд предприняли ночные атаки с задачей сбросить десантников в море. Однако они были отражены огнем кораблей и десантных войск.

2. Морской бой у Марианских о-вов — операция «А»¹

За два дня до начала операции противника против Марианских о-вов, а именно 9 июня, наши самолеты-разведчики совершили разведывательный полет над атолом Маджуро, который служил базой американского военно-морского флота. Разведка не обнаружила находившихся там до последнего времени американских кораблей. Эти данные наряду с агентурными донесениями свидетельствовали о том, что намечается крупная операция американского военно-морского флота. Исходя из этого, главнокомандующий Объединенным флотом 10 июня отдал приказ о подготовке к решающему сражению в соответствии с оперативным планом «А». Однако приказа о начале сражения, который ожидался в

¹ В западной историографии Второй мировой войны этот бой получил не вполне точное наименование первого Филиппинского сражения.

связи с нападением оперативного объединения противника на Марианские о-ва, пока не последовало. Видимо, произведенная атака расценивалась всего лишь как воздушный налет, какие неоднократно совершались и прежде. Поскольку существовало опасение, что высадка десанта может произойти на другом направлении, 1-й воздушный флот воздерживался от активных наступательных действий.

Однако, когда 13 июня начался обстрел из корабельных орудий, обстановка в основном прояснилась. Главнокомандующий Объединенным флотом Тоёда, находившийся на якорной стоянке у о. Хасира в западной части Внутреннего моря, вечером 13 июня отдал приказ о готовности к решительному сражению по оперативному плану «А». Этим же приказом временно приостанавливались действия по плану «операции единения» и занятые в ней части возвращались к месту постоянного базирования. Затем рано утром 15 июня был отдан приказ о начале решительного сражения согласно оперативному плану «А», 1-му воздушному флоту было приказано начать наступление. В тот же день приказом ставки Объединенному флоту были переданы главные силы военно-морской авиации из Йокосука (около 120 самолетов). Тоёда сформировал из них авиационное соединение Явата, направил его на о. Иводзима с подчинением командующему 1-м воздушным флотом. В результате этих мер почти все силы базовой авиации японского военно-морского флота (всего 360 самолетов) были развернуты для участия в операции «А».

1-й маневренный флот — одно из основных среди соединений, выделенных для участия в решительном сражении, — 16 мая сосредоточился в гавани Тавитави, в юго-западной части Филиппин, откуда 13 июня вышел на север к проливу Гимарас. В пути командующий Одзава получил приказ о готовности к решительному сражению в операции «А» и приказал присоединиться к нему 1-й дивизии линейных кораблей, 5-й дивизии крейсеров и 2-й эскадре эскадренных миноносцев, которые находились в районе к северу от Австралии. Следуя прежним курсом, главные силы флота прибыли в пролив Гимарас, а в 8 час. утра 15 июня двинулись к Марианским о-вам.

Вечером 15 июня маневренный флот проходил через пролив Сан-Бернардино в центральной части Филиппинских о-вов. На основании сообщений, перехваченных с подводных лодок противника, было установлено, что он следит за действиями наших сил.

После потери базовой авиации на Марианских о-вах приходилось возлагать надежды на 480 самолетов, которые должны были вернуться из района к северу от Австралии. Однако командование обманулось в своих ожиданиях. Поэтому в решительном сражении операции «А» могли принять участие только соединение Явата из собственно Японии и оставшиеся самолеты с о-вов Трук. Дело в том, что генерал-лейтенант Сумида намеревался с началом решительного сражения перебросить на о. Гуам части, расположенные на о-вах Трук, но они вступили в воздушный бой с группой истребителей противника над о. Гуам, понесли потери и в дальнейшем смогли лишь незначительными силами атаковать корабли противника на подступах к Сайпану. Соединение Явата тоже вступило в бой с самолетами неприятельского маневренного соединения и, не нанеся противнику ощутимого урона, утратило свою боеспособность.

Таким образом, дело кончилось тем, что 1-й воздушный флот, в состав которого входили почти все части базовой авиации нашего военно-морского флота, был уничтожен, так и не сумев нанести эффективного удара по врагу. Очевидно, главной причиной, имевшей губительные последствия, явилось то, что инициатива была отдана противнику. Вместе с тем сыграли свою роль и такие факторы, как слабое руководство боевыми действиями, недостаточная степень подготовки экипажей и неудовлетворительная готовность баз. Число самолетов, которые фактически приняли участие в операции «А» и вели бои, не превышало и 20% их общей численности¹.

¹ Дело не только в том, что американцы смогли создать перевес в силах. В данном случае причиной поражения явилась неудовлетворительная организация сил и плохое управление ими. Избранный способ действий — генеральное сражение — меньше всего отвечал обстановке, не приводил к достижению цели — остановить наступление противника — и не имел шансов на успех.

16 июня 1-й маневренный флот, следуя на восток, в открытом море к северу от о-вов Палау объединился с отрядами, участвовавшими в «операции единения», и на рассвете 19 июня появился западнее о. Сайпан. Здесь было принято решение разгромить группу ударных авианосцев и другие группы маневренного соединения противника.

На рассвете 19 июня были обнаружены четыре группы маневренного соединения противника. В промежутке между 7 час. 30 мин. и 8 час. 30 мин. утра был поднят в воздух и направлен для нанесения удара первый эшелон, состоявший из 129 самолетов 1-й воздушной флотилии, 49 самолетов 2-й воздушной флотилии и 78 самолетов 3-й воздушной флотилии, а в 10 час. утра вылетел второй эшелон — 18 самолетов 1-й воздушной флотилии и 64 самолета 2-й воздушной флотилии.

Тем временем флагманский корабль «Тайхо» подвергся торпедной атаке подводных лодок противника и спустя шесть часов после сильного взрыва затонул. Вслед за ним в ходе торпедной атаки подводной лодки был подожжен и потоплен авианосец «Сёкаку»¹.

20 июня вице-адмирал Одзава перенес свой флаг на авианосец «Дзуйкаку» и был преисполнен решимости продолжать атаки. Однако вскоре 1-й маневренный флот подвергся налету примерно 300 самолетов противника.

Высшее военное руководство Японии, требуя от офицеров и солдат стойкости и готовности к самопожертвованию, само проявило растерянность, неспособность использовать те возможности, которыми располагало. Только этим можно объяснить, например, то, что в условиях недостатка в силах, когда противник имел численное превосходство и более совершенную технику, до 80% японской авиации бездействовало и в операции «А» участия не принимало.

¹ К этому времени определилась тактика американских подводных лодок против надводных кораблей противника. Подводные лодки действовали группами и производили атаки последовательно, каждая самостоятельно.

В данном случае японское соединение оказалось в зоне действия американских подводных лодок «Альбакор» и «Кавалла». «Альбакор», атаковавший «Тайхо», достиг попадания всего одной торпеды. Но ее оказалось достаточно для потопления новейшего большого авианосца, который только вступил в строй и сделал свой первый выход, оказавшийся в то же время последним.

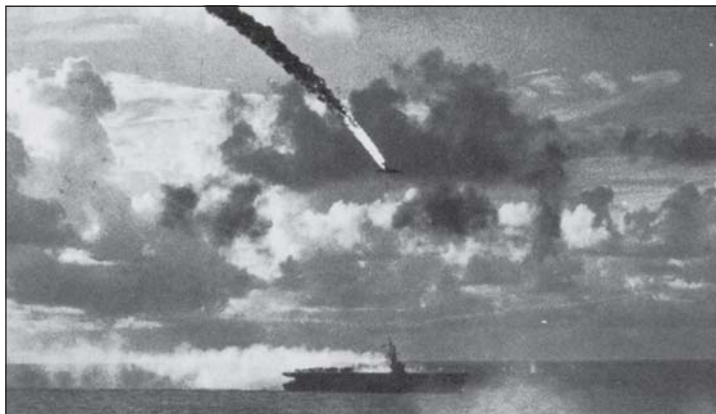

Подбитый японский бомбардировщик падает в море.

Немногие оставшиеся истребители были уничтожены, флагманский корабль «Дзуйкаку» получил прямое попадание, в авианосец «Хиё» попала торпеда, сброшенная с самолета-торпедоносца, а во время дрейфа он был торпедирован подводными лодками и затонул. Получил прямое попадание и авианосец «Дзуньё». Другие корабли были сильно повреждены.

Так закончилось морское сражение у Марианских о-вов. 22 июня маневренный флот лег на обратный курс в залив Накагусуку на Окинаве. Трудно было определить число самолетов, не вернувшихся на базу после этого морского сражения. Ставка, основываясь на оценках, данных маневренным флотом, сообщила, что было либо потоплено, либо сильно повреждено четыре-пять авианосцев противника, один линкор или крейсер и сбито свыше 160 самолетов. (По американским официальным данным, только четыре корабля получили незначительные повреждения; потопленных вообще не было, а самолетов было потеряно только 33.)

Этот морской бой был самым крупным решающим сражением на море не только в истории войны за Великую Восточную Азию, но и в истории Второй мировой войны.

Японские силы в бою с превосходящими силами американских подводных лодок и авианосной авиации потерпели поражение. В ходе решающего сражения в опера-

ции «А» японский флот прежде всего потерял большую часть базовой авиации. Из девяти авианосцев, участвовавших в операции, было потеряно три, четыре корабля получили сильные повреждения и лишь два небольших авианосца остались в строю. Особенно серьезными были потери в палубных самолетах: из 360 самолетов, участвовавших в сражении, осталось 25.

Данные о потерях, понесенных в этом решающем сражении, держались в глубокой тайне¹.

3. Крах тихоокеанского «волнореза»

Решающее сражение на море и в воздухе сложилось неблагоприятно для нас. Важные стратегические пункты на Марианских о-вах уже оказались в руках противника, но наземные войска на Сайпане еще продолжали решительные бои.

17 июня наступление 43-й дивизии на участок побережья, занятый противником, не увенчалось успехом. Поэтому штаб 31-й армии на следующий день принял решение основными силами занять обращенную на юго-запад линию, проходившую через южную оконечность Гарапана, южный отрог горы Тапотчау и через центральную часть бухты Раурау (Мажисьенн), и отсюда внезапно атаковать противника. Однако осуществить его не удалось.

Потери продолжали расти. К 29 июня кончилось продовольствие, и сражающиеся стали питаться травой и корой деревьев.

¹ Если исходить из данных доклада главнокомандующего Тихоокеанским флотом США адмирала Нимица, то американцы в десантных действиях на Марианских о-вах, в том числе в боях 19 и 20 июня, потеряли 151 самолет и 98 человек из состава экипажей. Что касается корабельного состава, то здесь потерь не было. Легкие повреждения получили три боевых корабля.

Сражение у Марианских о-вов привело к уничтожению японской палубной авиации — основной ударной силы флота, причем наиболее существенным было то обстоятельство, что вместе с самолетами были потеряны подготовленные экипажи. После этого полное поражение Японии стало лишь вопросом времени.



После захвата союзниками аэродромов на Марианских островах Япония оказалась в пределах досягаемости американских стратегических бомбардировщиков.

К 2 июля боеспособность была почти полностью утрачена, и удерживать линию обороны между пунктом Гапан и северными склонами горы Тапотчау стало весьма затруднительно. 2 июля ночью все подразделения оставили первую линию обороны. Однако противник стремительно по пятам преследовал отходившие подразделения. 6 июля в 10 час. утра генерал-лейтенант Нагумо и генерал-лейтенант Сайто покончили жизнь самоубийством. Оставшиеся к этому моменту войска, численностью примерно 3 тыс. человек, рано утром 7 июля предприняли отчаянную всеобщую атаку стоявшего перед ними противника. Это был последний наземный бой на о. Сайпан.

Утрата Сайпана явилась большим ударом. Каждый понимал, что, используя в качестве базы о. Сайпан, американские бомбардировщики дальнего действия В-29 будут совершать налеты на собственно Японию¹. В Ставке и за ее пределами раздавались голоса с требованием отвоевать о. Сайпан.

Однако базовая авиация военно-морского флота была почти полностью уничтожена, а у сухопутной авиации имелось слишком мало самолетов, способных долететь до острова. Во всяком случае, господство на море и в воздухе на подступах к Сайпану уже перешло в руки противника, а это исключало возможность переброски туда сухопутных войск.

С утратой Сайпана возросло стратегическое значение о-вов Огасавара (Бонин). В конце июня Ставка перевела находящиеся в этом районе сухопутные войска в свое непосредственное подчинение.

4. Падение о-вов Гуам и Тиниан

Подготовка американских войск к наступлению на о-ва Гуам и Тиниан началась сразу вслед за морским сражением у Марианских о-вов. В последней декаде июня оба острова подверглись ожесточенным бомбардировкам и обстрелу из корабельных орудий. По о. Тиниан вела стрельбу и сухопутная артиллерия, занявшая позиции в юго-западной части Сайпана. До середины июля

¹ Этим весьма существенным обстоятельством не ограничивается значение потери о. Сайпан. Захватив его, союзники получили возможность перерезать прямую коммуникацию Японии с Каролинскими о-вами и Огасавара. Они получили также удобную операционную базу для последующих наступательных действий.

Японское командование сознавало значение Сайпана для дальнейшего хода военных действий в центральной части Тихого океана. Именно поэтому борьба за Сайпан приобрела более крупные масштабы по сравнению с масштабами борьбы на других островах.

По американским данным, японцы потеряли на острове 21 036 человек из 23 тыс. человек, составлявших его гарнизон, а американцы — 15 053 человека, из них 2539 убитыми.

включительно на о. Гуам было совершено около 5500 самолето-вылетов; было выпущено около 18 500 снарядов с боевых кораблей. На о. Тиниан совершено около 4300 самолето-вылетов; было выпущено примерно 11 200 снарядов.

В то время на о. Гуам под общим командованием генерал-лейтенанта Такасина наземную оборону держали: 29-я дивизия (без 50-го пехотного полка), 48-я отдельная смешанная бригада, основные силы 10-го отдельного смешанного полка, 52-й дивизион полевых зенитных орудий и 54-й охранный отряд военно-морских сил. Общая численность войск составляла примерно 18 500 человек. Главные пункты обороны были ориентированы на район Асан, к западу от Аганьи (бухта Акася). Охрана этого района была возложена на основные силы 48-й отдельной смешанной бригады и 18-го пехотного полка.

Кроме того, в районе пункта Агат (бухта Сёва) располагался 38-й пехотный полк. Командующий 31-й армией генерал-лейтенант Обата и заместитель начальника штаба генерал-майор Тамура Ёситоми в момент высадки десанта на Сайпан находились на о. Гуам, где руководили приготовлениями к боевым действиям, они были вынуждены оставаться здесь, так как вернуться на Сайпан оказалось делом невозможным.

Десантная операция американских войск началась утром 21 июля одновременно в бухтах Акася и Сева. Предполагалось, что десантные войска противника насчитывают около полутора дивизий в бухте Акася и полдивизии в бухте Сева (на самом же деле десантные войска состояли из полутора дивизий морской пехоты и дивизии сухопутных войск). К вечеру 21 июля при поддержке корабельной артиллерии противнику удалось захватить плацдармы на обоих направлениях. Той же ночью 29-я дивизия предприняла контратаку, однако успеха не добилась. При этом она понесла значительные потери. Закончилась неудачей и вторая попытка, предпринятая ночью 25 июля в районе бухты Акася.

На следующий день, 26 июля, противник перешел в наступление. В ночь на 27 июля все подразделения оставили позиции на морском побережье и отошли на северо-



Для подавления японских укреплений на о. Гуам американцы широко использовали огнеметы.

восток. 26 июля на поле боя погиб командир 48-й отдельной смешанной бригады генерал-майор Сигэмацу, а 28-го июля — командир 29-й дивизии генерал-лейтенант Такасина. Командующий армией Обата принял на себя руководство оставшимися войсками, численность их составляла около 5 тыс. человек.

Однако было невозможно в течение длительного времени выдерживать натиск противника, поддерживаемого танками, авиацией и артиллерийским огнем. В начале августа уцелевшие японские войска обосновались на позициях в окрестностях пункта Йиого — последней крепости на о. Гуам (гора Матаки и гора Такахара). Однако потеря боеспособности была невосполнимой. 10 августа прервалась связь острова с внешним миром, а 11 августа погиб в бою командующий армией. Организованное сопротивление японских войск на о. Гуам прекратилось.

На о. Тиниан, где находился командующий 1-м воздушным флотом генерал-лейтенант Сумида, наземная оборона была возложена на 50-й пехотный полк, часть 135-го пехотного полка 43-й дивизии и 56-й охранный отряд военно-морских сил.

23 июля в порту Тиниан в юго-западной части острова противник с семи транспортов под прикрытием боевых кораблей попытался высадить десант, однако артиллерийским огнем был отброшен. На следующий день до полудня десант трижды делал попытку высадиться в окрест-

ностях порта Тиниан, но каждый раз вынужден был отступать.

Тем временем вопреки ожиданиям американцы осуществили форсированную высадку в северной части острова. Предполагалось, что к 16 час. 24 июля там высадились три пехотных батальона и примерно десять танков. В ту же ночь 50-й пехотный полк двинулся на север и контратаковал противника. Последний, однако, успел закрепиться на захваченном плацдарме.

В дальнейшем, получив подкрепления, противник перешел в наступление. Нашим последним опорным пунктом была гора Каролинас в южной части острова. 30 июля при поддержке ожесточенного артиллерийского огня и бомбардировок с воздуха противник овладел ею. Организованное сопротивление на о. Тиниан прекратилось.

ГЛАВА VIII

ОТСТАВКА КАБИНЕТА ТОДЗИО

1. Отзвуки поражения у Марианских о-вов, рост пацифистских настроений

В июне и июле 1944 года Япония и Германия столкнулись с самыми большими трудностями со времени начала войны.

С падением Марианских о-вов Япония потеряла один из опорных районов национальной обороны в центральной части Тихого океана. 16 июня американские военно-воздушные силы в Китае, базировавшиеся в районе Чэнду, внезапно совершили первый налет на районы Каммона (Симоносеки и Модзи), Хатакура (Явата и Кокура) в северной части о. Кюсю. В налете участвовало свыше 20 самолетов В-24 и В-29. Поскольку они были обнаружены нашими радиолокационными установками, расположенными на о. Чечжудо, эффект внезапности оказался утраченным. Противник потерял семь самолетов (включая один самолет В-29). 8 июля около десяти самолетов

противника совершили повторный налет на северо-западную часть о. Кюсю. Реальный ущерб оказался небольшим. По-видимому, это была психологическая атака, приуроченная к решающему сражению на Марианских о-вах, но она заставила Японию почувствовать, что дыхание жестокой войны вплотную приблизилось к ее собственной территории.

Изменения в военной обстановке как на востоке, так и на западе выявили рост пессимистических настроений в Японии.

Поражение у Марианских о-вов фактически привело к полному уничтожению наших военно-морских и военно-воздушных сил, которые являлись главной ударной силой в войне против США.

Рост наших потенциальных ресурсов уже перешел высшую точку, и теперь ожидалось неуклонное падение их. Поскольку Германия оказалась в тяжелом положении, нейтральная позиция Советского Союза по отношению к Японии становилась сомнительной. Возрастали трудности и в деле обеспечения военного сотрудничества со странами Великой Восточной Азии. И в народе стало проявляться, хотя и не открыто, чувство тревоги в отношении перспектив войны. Ожили антивоенные пацифистские тенденции среди дзюсинов и в придворных кругах, возглавляемых князем Коноэ¹.

В создавшейся обстановке Ставка и правительство приступили к изучению новых концепций ведения войны. Дело, однако, шаг за шагом вело к падению кабинета.

Падение о. Сайпан явилось переломным моментом в войне, которую вела Япония. Стало очевидным, что в будущем она окажется перед лицом крайне тяжелого кризиса, а в такой неблагоприятной обстановке заключать мир было немыслимо. Ставка и правительство считали, что теперь, когда почти не осталось и следа от надежды

¹ Дзюсины — малочисленная группа весьма влиятельных в Японии лиц, бывших премьер-министров. В то время их было семь человек. По установившейся системе созывались регулярные совещания дзюсинов для обсуждения важнейших вопросов государственной политики.

на ведение войны совместно с Германией, необходимо так укрепить положение, чтобы можно было вести затяжную войну собственными силами. Считалось также, что для этого следует прежде всего всемерно усилить сплоченность внутри страны и только после этого можно будет предпринять дипломатические шаги к установлению мира.

У части людей, возглавляемых князем Коноэ, и министра хранителя печати Кидо тенденция поисков путей к миру появилась уже после падения о-вов Мидуэй и Гуадалканал. С падением о. Сайпан эти тенденции активизировались. Группа Коноэ утверждала, что армия, пока власть у нее в руках, не покончит с войной. Чтобы окончить войну, следует отстранить генерала Тодзио от политической деятельности и сформировать кабинет министров из людей, способных сдерживать генералитет.

2. Смещение Тодзио с поста начальника генерального штаба

Назначение генерала Тодзио на пост начальника генерального штаба вызвало в свое время критику и породило сомнения даже в военных кругах. Но оно было принято многими военными как решительная мера, направленная на то, чтобы выправить тяжелое положение.

В связи с ухудшением военной обстановки на Марианских о-вах в высших политических кругах становились все более ярко выраженными ожидания политических перемен. Это было время, когда в среде руководителей военного министерства и его отделов изо дня в день шли дебаты по вопросу о том, как вести войну после окончания операций на Марианских о-вах.

С точки зрения премьер-министра Тодзио политические перемены в такой сложной обстановке привели бы к внутреннему брожению и создали бы неблагоприятные условия для ведения войны. Поэтому он был убежден в том, что перемены недопустимы. Чтобы усилить кабинет министров и стабилизировать политическое положение, Тодзио 13 июля встретился с министром хранителем печати Кидо и обсудил с ним вопрос о реорганизации пра-

вительства. Однако Кидо вопреки ожиданиям Тодзио занял совершенно противоположную позицию и выдвинул следующие три условия: отделить посты начальника генерального штаба и военного министра и определить верховное командование, сместить военно-морского министра, создать кабинет национального единства, включив в него дзюсинов.

Из выдвинутых трех условий для Тодзио особенно тяжелым было требование о смещении военно-морского министра. Но поскольку в конечном счете у него сложилось впечатление, что эти три условия отражают не столько личное мнение Кидо, сколько общее мнение всех дзюсинов, он не мог не приступить наконец к их выполнению.

Первым делом Тодзио решил отказаться от поста начальника генерального штаба и передать его генералу Усироку Дзюн, который тогда был его заместителем, однако, приняв в расчет общую ситуацию, 17 июля в качестве своего преемника представил императору главнокомандующего Квантунской армией генерала Умэдзу Ёсидзиро.

Вслед за этим были произведены перемещения в личном составе армейского руководства: 18 июля император назначил на пост начальника генштаба генерала Умэдзу Ёсидзиро, на пост главнокомандующего Квантунской армией — генерала Ямада Отодзо, а главным инспектором боевой подготовки — маршала Сугияма Гэн.

Таким образом, одно из условий, выдвинутых Кидо, было выполнено, но решить оставшиеся две проблемы Тодзио было нелегко.

3. Позиция дзюсинов и министра хранителя печати Кидо

В то время в число дзюсинов входило семь человек. Это были занимавшие в прошлом пост премьер-министра Вакацуки Рэйдзиро, Окада Кэйсукэ, Хирота Коки, Коноэ Фумимаро, Хиранума Киитиро, Абэ Нобуоки и Йонаи Мицумаса. Дзюсины после смерти князя

Сайондзи Киммото, последнего гэнро со времени эпохи Мэйдзи, рекомендовали императору главу правительства и иногда давали ему ответы на вопросы по поводу важных государственных дел¹.

Конституцией, однако, было определено, что ответственность за дачу советов по государственным делам должен нести перед императором только премьер-министр, а дзюсины, по существу, непосредственной ответственности не несли. Тем не менее можно сказать, что существование дзюсинов заставляло правительство трепетать перед ними, и заинтересованные лица из правительства не могли не уделять их словам и делам серьезного внимания.

В ходе войны премьер-министр Тодзио неоднократно встречался с дзюсинами и старался найти с ними взаимопонимание. Однако не было случая, чтобы на этих встречах, которые, как правило, носили парадно-дружественный характер, обсуждались вопросы, действительно связанные с ведением войны.

Среди дзюсинов четыре человека — князь Коноэ, барон Вакацуки, барон Хиранума и адмирал Окада — были особенно тесно связаны между собой и находились в острых противоречиях с премьер-министром Тодзио. Поначалу взгляды четырех дзюсинов, по-видимому, не всегда совпадали. Однако после падения о-вов Мидуэй и Гуадалканал образ мыслей дзюсинов Вакацуки и Хиранума приблизился к точке зрения князя Коноэ, и они, по-видимому, сошлись на том, что предпосылкой для продвижения к миру должна явиться смена кабинета министров.

Таким образом, мнение большинства дзюсинов неожиданно свелось к одной позитивной точке зрения: чтобы уладить положение, необходимо так или иначе прекратить деятельность кабинета Тодзио. Одновременно с ослаблением военной обстановки на Марианских о-вах их

¹ Гэнро — государственные деятели Японии. После незавершенной буржуазной революции 1867—1868 годов они являлись советниками императора и по вопросу о назначении премьер-министра.

Сайондзи Киммото — последний гэнро. Умер в 1940 году. С тех пор функции гэнро несли бывшие премьер-министры — дзюсины.

действия приняли конкретный характер. Чтобы ниспровергнуть кабинет министров, надо было помешать премьер-министру Тодзио реорганизовать правительство.

Вечером 17 июля семь дзюсинов собрались на совещание в особняке Хиранума. Все они, за исключением генерала Абэ, пришли к следующему выводу: «Так называемая реорганизация нынешнего кабинета не окажет никакого воздействия на ту полную осложнений обстановку, которая ожидает нас в будущем. На сцене должен появиться сильный кабинет национального единства, способный пробивать дорогу, выражая всеобщую волю народа». Об этом решении был поставлен в известность министр-хранитель печати Кидо, так как дзюсины полагают, что в этом случае их мнение станет известно императору.

Кидо полностью солидаризировался с дзюсинами в том, что надо ниспровергнуть кабинет Тодзио, но сам не предпринимал активных действий. Вместе с тем его точка зрения на перспективы военных действий совпадала со взглядами большинства дзюсинов. Он считал, что следует как можно скорее заключить мир, и поэтому поддерживал контакты с людьми, занимавшими руководящее положение в политических кругах, и в первую очередь с дзюсинами. Его склонность к заключению мира еще больше укрепилась с назначением Сигэмицу на пост министра иностранных дел, и вполне естественно, что он последовал за дзюсинами в их стремлении ниспровергнуть кабинет.

О своем сговоре дзюсины сообщили Кидо ночью 17 июля, а утром 18 июля он доложил о состоявшемся совещании дзюсинов вверх по инстанции. Прижатый к стене премьер-министр Тодзио был вынужден принять решение об общей отставке.

4. Трудности с реорганизацией кабинета и общая отставка правительства

Получив выдвинутые министром хранителем печати три условия, премьер-министр Тодзио решил добросовестно выполнить их, хотя сделать это было трудно.

Он был убежден, что политические перемены при существующем тяжелом положении принесут выгоду только противнику, и считал, что их следует избегать. Решение о том, чтобы лишить его поста начальника генерального штаба, уже было претворено в жизнь.

Проблемой было смещение морского министра Симада. Не вызывало сомнений, что это требование исходит от адмиралов Окада и Йонаи, но премьер-министру Тодзио было нелегко решиться начать разговор о товарище, вместе с которым он делил тяготы войны. Он колебался, но в конце концов 17 июля решение было принято. Адмиралу Симада вручили требование об отставке, а в качестве его преемника на пост военно-морского министра была рекомендована кандидатура командующего военно-морской базой Куре адмирала Номура Наокуни. Церемония назначения Номура состоялась вечером 17 июля. Однако адмирал Симада по-прежнему оставался на посту начальника морского генерального штаба.

Решение третьей проблемы — создание кабинета национального единства, в который следовало включить дзюсинов, было сопряжено с двумя трудностями. Первая состояла в том, что было выдвинуто требование уйти в отставку нескольким министрам по выслуге лет, а вторая — в том, что пришлось настоятельно просить дзюсинов войти в состав кабинета. Требование уйти в отставку по выслуге лет касалось в первую очередь министра без портфеля Киси. Войти в состав кабинета в качестве министров без портфелей было предложено Йонаи, Абэ и Хирота, но все они, за исключением генерала Абэ, это предложение отклонили.

Премьер-министр Тодзио получил известие о сговоре дзюсинов, потребовавших ухода в отставку его кабинета, на рассвете 18 июля. В тот же день в 10 час. утра он открыл заседание кабинета министров, который вынес решение выйти в отставку в полном составе, выработал заявление об отставке и вручил его императору.

Таким образом, кабинет Тодзио был вынужден прекратить свое существование спустя два года и восемь месяцев после его создания. Именно в этот день четыре года назад, 18 июня 1940 года, генерал-лейтенант Тодзио по-

лучил пост военного министра во втором кабинете Коноэ.

Армия опасалась, что эти политические перемены, происшедшие сразу после утраты Марианских о-вов, повлияют на дальнейший ход войны. Как только вновь назначенный начальник генерального штаба генерал Умэдзу 18 июля прибыл самолетом из Синьцзина (Чанчунь) в Токио, он немедленно встретился с новым главным инспектором боевой подготовки Сугияма и военным министром Тодзио. Тройственное совещание решило, что на армию не должны действовать нынешние политические перемены и что она будет энергично продвигаться вперед, навстречу успешному завершению войны.

18 июля вслед за общей отставкой кабинета министров по приглашению императора на совещание собрались все дзюсины, чтобы рекомендовать императору главу нового кабинета министров. Эта так называемая конференция дзюсинов открылась в 16 час. и закончилась в 20 час. 45 мин. Она не отражала взглядов армейских кругов. Кандидатом на пост премьер-министра был назван генерал Коисо.

5. Создание коалиционного кабинета министров Коисо — Йонаи

Князь Коноэ, который стремился как можно скорее закончить войну, беспокоился по поводу того, сможет ли генерал Коисо найти выход из трудного положения. Поэтому 19 июля князь Коноэ наметнул министру хранителю печати, что в состав кабинета следует ввести адмирала Йонаи. Кидо согласился с этим предложением Коноэ. Одобрил его и барон Хиранума. Были опрошены и другие дзюсины. В результате оказалось, что генерал Абэ выступает против коалиционного кабинета Коисо — Йонаи.

20 июля министр хранитель печати Кидо о создавшемся положении доложил императору. В тот же день состоялось новое совещание дзюсинов. Все участники его согласились с предложением создать коалиционный кабинет. Генерал Абэ свои возражения снял.

20 июля 1944 года генерал-губернатор Кореи генерал Коисо прибыл из Кореи в Токио и в тот же день вместе с адмиралом Йонаи принял поручение императора сформировать кабинет министров.

При формировании кабинета генерал Коисо больше всего заботился о том, чтобы наладить взаимоотношения между верховным командованием и правительством. По этой причине Коисо выдвинул перед армией и флотом три условия:

- 1) пересмотреть действующий ныне указ о Ставке и включить в ее состав премьер-министра;

- 2) если это окажется невозможным, включить премьер-министра в состав Ставки хотя бы временно на период данной кампании;

- 3) если и это окажется невозможным, использовать любые средства и предусмотреть систему, которая позволила бы премьер-министру принять надлежащее участие в делах верховного командования.

Одновременно с этими предложениями сухопутным силам были рекомендованы в качестве кандидатов на пост военного министра генерал Ямасита Томоюки или генерал Анами Корэтика, а военно-морскому флоту — на пост военно-морского министра возвратившийся на действительную службу адмирал Йонаи.

В ответ на обращение генерала Коисо армия обещала ему как премьер-министру всяческое содействие, но не согласилась включить премьер-министра в состав Ставки, а на пост военного министра рекомендовала генерала Сугияма Гэн.

Военно-морской флот занял в отношении упомянутых трех предложений такую же позицию, что и сухопутные силы, и согласился с кандидатурой адмирала Йонаи на пост военно-морского министра.

Утром 22 июля подбор членов кабинета министров был завершен, после чего в 14 час. 30 мин. в императорском дворце состоялась церемония их назначения.

Состав нового кабинета министров: премьер-министр — Коисо Куниаки (генерал, бывший генерал-губернатор Кореи); министр иностранных дел и по совместительству министр по делам Великой Восточной Азии —

Сигэмицу Мамору (входил в прежний состав кабинета); военный министр — Сугияма Гэн (маршал, бывший военный министр, бывший начальник генштаба, бывший главный инспектор боевой подготовки); военно-морской министр — Йонаи Мицумаса (бывший военно-морской министр, бывший премьер-министр) и др.

После первого заседания кабинета в императорском дворце премьер-министр Коисо 22 июля сделал заявление, в котором выразил решимость, сплотив нацию Ямато, разгромить противника и энергично довести войну до успешного завершения.

В тот же день приказом нового военного министра генерал Тодзио был уволен в запас.

ЧАСТЬ СЕДЬМАЯ

ВОЕННЫЕ ДЕЙСТВИЯ НА КОНТИНЕНТЕ

ГЛАВА I

ИМПХАЛСКАЯ ОПЕРАЦИЯ

1. Зарождение идеи наступательных операций в Индии

Военная обстановка в Бирме в 1944-м и начале 1945 года, главным событием на фоне которой явилась трагически закончившаяся Импхалская операция, предопределила крушение всего Индо-Бирманского фронта.

Когда же и при каких обстоятельствах была задумана роковая операция в районе Импхала? Это относится к июлю 1942 года. Как только японская армия оккупировала всю территорию Бирмы и получила возможность на большом протяжении контролировать бирмано-китайскую и бирмано-индийскую границы, в штабе Южной группы армий зародились планы развития успеха и вторжения в восточную Индию.

Общая обстановка и операция в Восточной Индии. Ставка, достигнув в начальном периоде войны успехов, которые превосходили все ее расчеты, уже в мае определила основной план руководства последующими действиями. В соответствии с этим планом намечалась подготовка и проведение в принципе оборонительных мероприятий.

К тому времени Чунцин, лишившись всех наземных коммуникаций, формально и по существу оказался в изоляции, и только незначительные воздушные перевозки через Тинсукия в Восточной Индии выполняли роль спасительных инъекций для Чан Кайши. Америка, опасаясь краха Чунцина и надеясь превратить территорию Китая в

базу для воздушных налетов на Японию, стала принимать меры к увеличению воздушных перевозок.

Индия в то время находилась почти в беззащитном состоянии. Смятение ее народа и правительства перед лицом угрозы со стороны японской армии, которая быстро захватила Андаманские и Никобарские о-ва, вышла на бирманско-индийскую границу и наносила сокрушительные удары в Индийском океане, достигло наивысшего предела. Сотни тысяч беженцев, а также английских и китайских войск, беспорядочно хлынувших в страну из Бирмы, еще более усугубляли это положение. В этих условиях Восточная Индия стала притягательным объектом для Японии, которая мечтала закончить войну разгромом чунцинского режима и выводом из войны Англии.

Замысел операции «21». Южная группа армий. В Южной группе армий сложилось мнение о необходимости воспользоваться отсутствием оборонительных сооружений и крайней малочисленностью войск противника на границе. План предусматривал быстрое вторжение сухопутных войск в Восточную Индию, нарушение воздушного сообщения между Индией и Китаем и обеспечение преимущественного влияния на политическую обстановку в Индии. Это был смелый и дерзкий план, который в деталях выглядел так: силами около двух дивизий захватить княжество Манипур (столица Импхал), частью сил одной дивизии захватить долину Хукаун, в дальнейшем совместными действиями с флангов наступать на провинцию Ассам и выйти на рубеж Голагхат, Димапур, Силчар в восточном Ассаме. На этом рубеже предусматривалось вступить в решительные бои с главными силами англо-индийской армии, которая предположительно будет наносить контрудар.

В августе Ставка рассмотрела полученные из Южной группы армий соображения относительно этой операции, сочла план недоработанным и потребовала дополнительного изучения вопроса. Тем не менее 22 августа Ставка отдала приказ о подготовке военных действий в Восточной Индии. Сущность приказа сводилась к следующему.

Цель операции в Северо-Восточной Индии: захватив и удерживая важные районы на северо-востоке провинции Ассам и район Читтагонг, способствовать проведе-

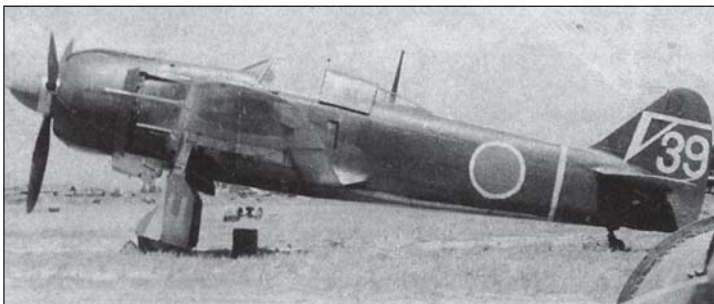

Истребитель Kawasaki Ki-100 был создан в январе 1945 г. путем установки двигателя воздушного охлаждения Мицубиси Ha-112 на планер истребителя Ki-61. Обладал высокими летными характеристиками, позволявшими ему противостоять американским тяжелым бомбардировщикам. Взлетный вес — 3470 кг; вооружение — две 20-мм пушки, два 12,7-мм пулемета, две 250-кг бомбы; максимальная скорость — 590 км/ч; потолок — 10 670 м; максимальная дальность — 2000 км.

нию воздушных операций и принять меры к блокированию воздушных линий снабжения Чан Кайши.

Силы: примерно половина 15-й армии.

Время начала операции: предположительно после второй декады октября 1943 года.

По окончании операции по возможности сократить протяженность войск по фронту, чтобы уменьшить возможность воздействия со стороны объединенных сил противника.

Усилить влияние на политическую обстановку в Индии.

Основные положения плана операции доложить к третьей декаде сентября.

Осуществление операции «21»: согласно особому приказу.

Главнокомандующий Южной группой армий немедленно отдал приказ командующему 15-й армией Иида о подготовке операции.

Подготовка операции и 15-я армия. Со времени начала войны масштаб операций в Бирме постепенно расширялся. В начальный период военные действия здесь огра-

ничивались районом к югу от Моулмейна и перешейком п-ова Малакка. Важные районы Южной Бирмы, включая Рангун, стали объектом операций в конце января 1942 года, а решение о продвижении в Центральную Бирму с захватом города Мандалай состоялось в середине марта. Теперь поставлен вопрос о плане большой экспедиции в Восточную Индию. Командующий 15-й армией Иида и командиры дивизий, получив приказ, оказались в затруднительном положении. Генерал-лейтенант Мутагути, которому была поручена оборона Центральной и Северной Бирмы и который лучше, чем кто-либо другой, знал рельеф страны, особенно подчеркивал сложность этой операции. По его мнению, рельеф бирмано-индийской границы труден для действий крупных воинских соединений и времени на подготовку операции недостаточно. 15-я армия, выполняя приказ, в обстановке опасений и раздумий продолжала изучать противника, местность и готовить оперативные коммуникации. По мере изучения обстановки опасения возрастали, и все более настоятельной становилась мысль о необходимости еще раз обдумать принятое решение.

Тем временем в начале декабря на юго-восточном направлении резко ухудшилась обстановка в районе Гуадальканала, а также и на Бирманском фронте; англо-индийские войска перешли в контрнаступление в районе Акьяба. Кроме того, на бирмано-индийской и китайско-индийской границах противник быстрее, чем ожидалось, осуществлял оборонительные мероприятия. В условиях сложившейся обстановки Ставка 23 ноября предложила приостановить подготовку операции «21». Однако это отнюдь не означало полного отказа от планов операции. Правда, по приказу переброска сил и концентрация военных материалов для операции «21» была прекращена, но штабная работа в области планирования по-прежнему продолжалась; в 15-й армии вели разведку, совершенствовали главные оперативные коммуникации, продолжали исследования. Так что идея о наступательной операции крепла в войсках армии.

Характер бирмано-индийской границы. Граница между Индией и Бирмой, которая проходит по хребтам Гималайских гор, известна во всем мире как дикое, недоступное

*Японский солдат
у взорванного чиндитами
Уингейта моста в Бирме.*



место. Ширина этой горной системы достигает сотен километров, ее вершины поднимаются на высоту нескольких тысяч метров. К тому же еще до подхода к этим кручам предстоит встретиться с двумя большими препятствиями на территории Бирмы. Первое — это р. Чиндуин шириной 1 км, второе — горный хребет Зибью высотой 800 м и шириной 50 км. Местность покрыта бескрайними лесами и почти не заселена. Что касается оперативных коммуникаций, то их всего две-три. Самая короткая и основная коммуникация — это дорога Мандалай — Шуэбо — Таму — Импхал — Кохима — Димапур, но и она имеет очень сложный и крутой профиль и тянется примерно на 1200 км, имея основной базой Мандалай. Эти дикие районы являются самыми дождливыми в мире. В период сезона муссонов, с июня по сентябрь, ливни здесь не прекращаются по нескольку дней. В это время местность полностью преобразается. Реки и долины превращаются в бешеные потоки, несущие огромные деревья; дороги разрушаются, и всякое сообщение нарушается.

Все командиры, начиная с командующего армией Иида, выражали свою озабоченность по поводу рельефа и состояния местности. Они полагали, что действия крупных соединений как с той, так и с другой стороны будут затруднены. И это было справедливо.

Изменения в положении сторон. Уже после проведения с февраля по апрель операции по очистке территории от бригады Уингейта в оценке обстановки произошли большие перемены.

Назначенный в марте новый командующий армией генерал-лейтенант Мутагути в начале апреля выдвинул свой

штаб в Мемьо. В это время главные силы 15-й армии преследовали бригаду Уингейта в направлении р. Чиндуин. Линия обороны этой армии простиралась на тысячу с лишним километров и тянулась от р. Салуин через Мьиткьина, Камайн, хребет Зибыю в Северной Бирме до Калева, Ганго в Центральной Бирме. Силы армии составляли всего три дивизии. К тому же выдвижение на линию обороны 31-й и 15-й дивизий, которые особенно нуждались в усилении, предположительно задерживалось.

С другой стороны, становилось все более очевидным, что противник на фронте армии форсирует подготовку крупных наступательных операций на трех направлениях — р. Чиндуин, Хукаун, провинция Юньнань. На фронте р. Чиндуин подготовку к наступлению, имея основную базу в Импахале, осуществлял 4-й корпус (около трех дивизий) под командованием английского генерала Гифорда; на направлении Хукаун, базируясь на Ледо, готовилась к наступлению американо-китайская армия (около двух дивизий) под командованием американского генерала Стилуэлла; на фронте Юньнань, имея в качестве основной базы Баошань, вела подготовку к наступлению Бирманская экспедиционная армия (около шестнадцати дивизий) под командованием генерала Вэй Ли-хуана. Силы этих трех группировок быстро и непрерывно увеличивались. Особое впечатление на японскую армию производили сообщения об огромных масштабах строительства противником коммуникаций на этих трех направлениях. Кроме того, привлекали внимание и агентурные сведения о нахождении в Индии одной-двух воздушно-десантных дивизий. Господство в воздухе вновь перешло в руки противника. Можно было предположить, что по окончании сезона дождей он перейдет в общее контрнаступление с целью возвращения Центральной и Северной Бирмы.

Командующий армией, по-новому оценив рельеф местности и положение противника, прежде всего выдвинул линию обороны армии на р. Чиндуин. Однако и эта оборонительная линия была прерывистой и увеличивала протяжение фронта, поэтому ни в коем случае не могла считаться прочной.

*Генерал-лейтенант
Мутагути, командующий
японской 15-й армией
в Бирме.*



Новый командующий армией Мутагути раньше командовал 18-й дивизией, отличившейся при захвате Сингапура. Столкнувшись с трудностями в операции по очистке территории Бирмы от бригады Уингейта, по-новому оценив географические особенности Центральной и Северной Бирмы, Мутагути внес в свои оперативные замыслы дополнительный элемент активности. Он полагал, что на такой огромной территории, действуя против наступающего противника, имеющего абсолютное превосходство в силах, почти невозможно удержаться только оборонительными действиями, и считал, что лучше в таких условиях упредить противника в наступлении, напасть на его основные базы и разгромить их. Неблагоприятное развитие военных действий на Тихом океане, запутанная и неустойчивая политическая обстановка в Индии как нельзя лучше соответствовали решительным намерениям генерал-лейтенанта Мутагути. Таким образом, идея операции «21» получила поддержку и дальнейшее развитие. Слабость англо-индийских войск, проявленная в сражениях за Сингапур и Акьяб, еще больше укрепила уверенность Мутагути. Что касается ключевых проблем, от которых зависел успех или провал операции, таких, как недостаток дорог, трудности снабжения, сложность рельефа, то они не казались неразрешимыми. Считалось, что, если умело использовать шесть с лишним последующих месяцев, если вышестоящие штабы проявят к этому плану максимальную благосклонность и окажут максимальную помощь, задача будет

решена. Кроме того, указанные трудности частично можно было разрешить за счет захвата и использования построенных противником дорог и его военных материалов. Сложный рельеф и джунгли для японских войск, уступающих противнику в огневой мощи и механических средствах, а также не обладающих господством в воздухе, были более благоприятны, нежели, например, открытые равнины Центральной Бирмы. Так аргументировал свои планы генерал-лейтенант Мутагути.

Штабные учения «Рангун». Командующий армией горячо отстаивал свои планы относительно наступательной операции. Такая энергичная настойчивость выявила интерес в штабе Бирманского фронта у командования Южной группы армий и привлекла внимание Ставки.

Таким образом, идея вторжения в Восточную Индию, снятая с повестки дня, вновь всплыла на поверхность. В результате в конце июня 1943 года штаб бирманского армейского округа провел штабные учения, посвященные главным образом исследованию вопроса тактики действий 15-й армии в будущем. В них принимали участие представители Ставки Южной группы армий, 3-й воздушной армии, а также руководящий состав 15-й армии. Идея глубокого продвижения 15-й армии в провинцию Ассам была оставлена без внимания.

В результате пришли к следующим выводам. Для обеспечения прочной обороны Центральной и Северной Бирмы необходимо, воспользовавшись тем, что противник еще не закончил подготовку наступления, наступать на его основную базу в Импахале и разгромить ее, вести наступательные действия с целью установления оборонительной линии к западу от Импахала и по труднодоступным горным хребтам на бирманско-индийской границе. На фронте р. Салуин и на направлении Хукаун во время наступательной операции осуществлять стойкую оборону. Идея наступления 15-й армии в провинции Ассам, естественно, была отклонена, однако мысль о ней глубоко запала в сердца офицеров ее штаба и нашла кое-какое отражение даже в предложениях по планированию. Жизненно важная проблема материально-технического снабжения осталась на стадии обсуждения.

Для проведения операции необходимо было усилить армию 150 автомобильными ротами, 60 ротами выючно-го транспорта и мощными полевыми дорожными отрядами.

2. Начало подготовки операции

Главнокомандующий Южной группой армий Тэраути в первой декаде июля направил в Ставку заместителя начальника своего штаба Инада с докладом о необходимости провести Импхалскую операцию. Одновременно он запрашивал санкции на передачу 15-й армии частей усиления, необходимых для проведения этой операции. Предлагалось передать 15-ю и 54-ю дивизии, 24-ю отдельную смешанную бригаду, этапные части и военные материалы (четыре дивизионных комплекта боеприпасов, тысячу комплектов запасных автомобильных частей и т. д.).

В начале сентября Ставка официально отдала директивные указания о подготовке Импхалской операции. На основе этой директивы в середине сентября был отдан приказ по Южной группе армий, который содержал следующие требования:

войска Бирманского фронта для укрепления обороны Бирмы переходят в наступление на импхалском направлении и закрепляются на этом важном рубеже. На других направлениях войска занимают стойкую оборону. Впредь данная операция именуется операцией «У». Время начала наступления — предположительно после октября, согласно особому приказу;

если противник перейдет в наступление раньше, чем начнется наша операция, нанести по нему удар и разгромить на исходных рубежах. В дальнейшем выйти на рубеж в районе Импхала;

если до начала операции «У» противник перейдет в наступление на главном направлении вдоль побережья, операцию «У» приостановить, сосредоточить главные силы фронта и нанести противнику решительный удар.

План операции, его особенности и слабости. Командующий армией Мутагути сразу же направил всем команди-

рам дивизий секретные инструкции по ранее разработанному плану, приказал занять исходное положение и начать подготовку к операции. Начало наступления главных сил планировалось на конец 1943 или начало 1944 года. Особенно подчеркивалось, что за счет внезапности цель операции должна быть достигнута примерно в течение месяца.

Основные положения плана операции

На фронте р. Салуин. В первой половине октября разгромить части бирманской экспедиционной армии, вышедшие на западный берег р. Салуин, захватить базы противника. Операцию осуществляют 56-я и часть сил 18-й дивизии. В дальнейшем 56-я дивизия сдерживает контрнаступление чунцинских войск на этом направлении.

На направлении долины Хукау. 18-я дивизия, имея основную базу в районе Могауна, осуществляет стойкую оборону против американско-китайских войск.

Импхальская наступательная операция. 31-я дивизия в ходе преследования занимает Кохиму и блокирует англо-индийские войска, наступающие из провинции Ассам. В это время 33-я и 15-я дивизии наступают с юга и севера на Импхальскую долину и уничтожают противника. С этой целью 33-я дивизия из Малайи и южной части гор Чин, наступая в северном направлении вдоль долины Кабау и р. Манипур, прорывается к Импхалу. В ходе наступления дивизия сковывает на юге основные силы 4-го корпуса противника и прежде всего окружает и уничтожает по частям его 17-ю дивизию, прорвавшуюся к горам Чин в районах Тидейна и Тонзана.

15-я и 31-я дивизии скрытно готовят переправу в верхнем течении р. Чиндуин в районах Хоумалина и Пхауньбина. Воспользовавшись скованностью противника на фронте 33-й дивизии, они форсируют реку, переправляются через горы и наступают: 15-я дивизия — с севера на Импхал, а 31-я дивизия — на Кохиму. При охвате Импхала с флангов 31-я дивизия, если позволит обстановка в районе Кохимы, перебрасывает часть сил для участия в общем наступлении.

После овладения Импхалом прочная оборона устанавливается по линии окрестности Кохимы, горы в западной части долины Импхал, горы Чин.

План материально-технического снабжения предусматривал, что в период наступления (около трех недель) каждая дивизия собственными средствами обеспечивает перевозку всего необходимого. После овладения Импхалом снабжение осуществляется по дороге Калева — Таму — Палел — Импхал — Кохима. В дальнейшем эта дорога становится основной этапной линией.

Этот план операции полностью соответствовал взглядам Мутагути. То, что одна треть сил была выделена для действий на направлении Кохимы, имело целью воспрепятствовать усилению противника, но вместе с тем это был небольшой шаг в подготовке будущего наступления в провинции Ассам. Это наступление с давних пор бередило умы в 15-й армии и вело к распылению сил, что и явилось важнейшей причиной провала Импхалской операции. В плане отсутствовали соображения и меры на случай непредвиденных изменений, на случай если операция не сможет развиваться так, как это намечалось в штабе 15-й армии.

Начало предварительной передислокации войск, назревание активных действий. Согласно приказу все дивизии начали выдвижение на исходные рубежи в условиях продолжающегося сезона дождей. 18-я дивизия сконцентрировала основные силы в районах Мьяткьина, Могауна; 31-я дивизия — по обеим сторонам северной части хребта Зибью; 33-я дивизия — в районе Калева от берегов р. Чиндуин до долины Кабау. Все дивизии форсировали подготовку к наступлению.

3. Развитие военных действий на направлениях р. Салуин, Хукаун

Военные действия на р. Салуин — прелюдия к операции «У». 3 октября в провинции Юньнань развернулись бои на р. Салуин. Бирманская экспедиционная армия вышла к восточному берегу р. Салуин. 36-я дивизия чунцинской армии, выдвинувшаяся на западный берег, укрепляла позиции для контрнаступления.

Военные действия развивались строго по плану. Противник был сброшен с восточного берега и отступил.

В конце октября военные действия здесь закончились. Этот участок был поручен 56-й дивизии. Части 18-й дивизии начали передислокацию в направлении Мьиткьина.

Как раз в это время, 30 октября, в северной части Хукауна (долина смерти) на берегу р. Танайн внезапно произошло столкновение с войсками противника. Разведывательная рота 18-й дивизии вступила в бой с неустановленными силами китайской армии.

Государственная дорога Ледо и планы противника в этом районе. Государственную дорогу Ледо, связывающую Индию и Китай, союзная армия намеревалась вернуть себе. Эта дорога начинается на востоке провинции Ассам у Ледо, знаменитого своими нефтяными разработками, пересекает горы Нага и долину Хукаун и проходит через Могаун, Мьиткьина, Бамо, Нанган. Противник намеревался соединить ее с бирмано-китайской дорогой, по которой шла линия снабжения Чан Кайши во время китайского инцидента. Участок между Ледо и Мьиткьина протяженностью несколько сот километров отличался очень сложным рельефом местности. Противник рассчитывал уже к осени 1944 года построить здесь автомобильную дорогу, функционирующую даже в сезон дождей, а параллельно ей проложить нефтепровод, что позволило бы снабжать Китай военными материалами и горючим. Это дало бы большое преимущество противнику. Он получил бы возможность, во-первых, перевооружить на американский лад 90 дивизий чунцинской армии и бросить их в контрнаступление, а во-вторых, усилить американскую стратегическую авиацию, базирующуюся в Китае, так, чтобы она могла совершать налеты на собственно Японию, и, наконец, американская армия получила бы возможность расширить масштабы военных действий на Тихом океане. Постройка дороги Ледо требовала огромных усилий, буквально астрономических масштабов.

Для выполнения этой задачи была сформирована в Ассаме китайская армия (две дивизии) под командованием Сунь Ли-жэня, прошедшая обучение по американскому образцу и готовившаяся к наступательным действиям с направления Хукаун. Эта китайская армия к тому времени была усилена американскими инженерными, пехотными

ми, танковыми, санитарными, интендантскими частями, и ее личный состав достигал 50 тыс. человек. Кроме того, она поддерживалась и снабжалась мощной авиацией. Все это было выяснено главным образом потому, что японцы расшифровали код противника. Стало известно, что и в дальнейшем эта китайская армия будет пополняться.

Командование японской армии предполагало, что американо-китайские войска, намереваясь пробить дорогу для снабжения Чан Кайши, с окончанием сезона дождей перейдут в наступление одновременно на Хукаун и юньнаньском направлении. Однако никто не думал, что это будет крупное наступление, связанное с операциями на Тихом океане и налетами на собственно Японию. К тому же японцы, зная трудности в постройке дорог, не предполагали, что противник сможет начать такое крупное наступление сразу же по окончании сезона дождей. 18-я дивизия под командованием генерал-лейтенанта Танака двинула как раз на направлении главного удара союзных войск.

В тот период 18-я дивизия была разбросана по огромному району протяженностью в несколько сот километров. На юге Хукауна были сосредоточены всего лишь три пехотных батальона. Четыре батальона после боя на р. Салуин находились на марше к Мьиткьина. Остальные части были разбросаны в Мьиткьина, Бамо и в районе Каты. К тому же 18-я дивизия отдала треть своего личного состава вновь формируемой 31-й дивизии, а ее огневая мощь и обозы уменьшились наполовину.

Получив сообщение о соприкосновении с противником, командир 18-й дивизии решил, что это — лишь части прикрытия основных сил американо-китайской армии, и приказал 56-му полку, находящемуся на юге Хукауна, выдвинуться вперед и уничтожить их. В ходе боя выяснилось, что встреча произошла с сильным отрядом 38-й китайской дивизии. Полк уничтожил около 900 солдат отряда, но своей задачи не выполнил. Тогда командир 18-й дивизии решил ввести в бой главные силы дивизии, которые насчитывали в то время всего 4 тыс. человек, и наметил главный удар на 15 декабря.

Решение командира 18-й дивизии командующий армией Мутагути отменил в начале декабря. Армия готовила

Импхалскую наступательную операцию, испытывала острый недостаток в транспортных средствах и поэтому не могла выделить автомобильные части для обеспечения операции на вспомогательном направлении Хукаун. Командующий армией отдал строгий приказ: «Наступление приостановить, атаковать противника в окрестностях Майнкайнга. Во что бы то ни стало удерживать Камайн. Дальнейшее увеличение сил на северном берегу р. Танайн — только по приказу командующего армией».

Командир дивизии Танака, получив этот приказ, был вынужден изменить цель операции. Однако темпы наращивания сил противника на берегу р. Танайн оказались значительно выше предполагаемых. Он получал снабжение по воздуху, осуществлял жесточенные фронтальные атаки и широкие обходные маневры. Контратаки 18-й дивизии успеха не имели, быстро росли потери. Войска, растянутые на большом протяжении, и узкие сухопутные пути подвоза подвергались налетам вражеских самолетов. Снабжение дивизии затруднилось, ее положение на берегу р. Танайн стало чрезвычайно тяжелым.

Таким образом, в декабре, когда Импхалская наступательная операция еще не вступила в решительную фазу, направление Хукаун уже стало объектом мощных контрударов. Войска были втянуты в тяжелые непредвиденные бои, дальнейшее развитие операции «У» начало вызывать чувство беспокойства.

Дискуссии в лагере противника. Решение о контрнаступлении союзных армий в Бирме впервые было сформулировано на конференции в Касабланке в январе 1943 года. В мае этого года на конференции в Вашингтоне было принято решение увеличить объем воздушных перевозок из Индии в Китай до 10 тыс. т в месяц и начать контрнаступательные операции в Бирме после окончания сезона дождей. На конференции в Квебеке в августе был разработан детальный план контрнаступления в Бирме и принято решение: начав операцию зимой 1943 года на направлениях Хукаун, Мьиткьина, продолжать ее и в 1944 году. Было также решено перестроить магистраль Ледо и параллельно ей проложить нефтепровод. В ноябре главы правительств Англии, США и Чунцина встретились в

Каире и вновь подтвердили свои намерения осуществить контрнаступление в Бирме.

На Каирской конференции по инициативе Чан Кайши изучался также план общего контрнаступления на Бирму с побережья Бенгальского залива, однако от этого плана отказались из-за невозможности выделить необходимые силы и средства ввиду наступления в Европе.

В ходе обсуждения вопроса о контрнаступлении в Бирме между союзными державами обнаружилось глубокие противоречия. Как уже говорилось выше, США с особым пылом настаивали на быстрейшем восстановлении индо-китайской сухопутной дороги. В противоположность им Англия обычно проявляла к этой проблеме слабый интерес. Она хотела бы отложить контрнаступление в Бирме до разгрома Германии. Заветным желанием Англии в то время было вернуть Сингапур, для чего предстояло осуществить операцию через Суматру и Малайю.

Чунцин с самого начала поддерживал американский план, но очень настороженно относился к контрнаступлению в Северной Бирме, так как там жертвой могла бы стать только китайская армия. Поэтому Чунцин в качестве предварительного условия для контрнаступления в Северной Бирме упорно настаивал на одновременном крупном контрнаступлении англо-индийских войск с прибрежного направления. Это был неизбежный конфликт, возникший на основе коренных политических разногласий. Как следствие этого, между Чан Кайши и Стилуэллом, Стилуэллом и Маунтбэттенем, которые были связаны с этим контрнаступлением практически и непосредственно, то и дело возникали разногласия и противоречия. И каждый раз Рузвельт и Черчилль предпринимали усилия для успокоения и примирения сторон.

Сражение началось и развивалось в Хукауне, что свидетельствовало о реализации американской точки зрения. Однако в то время в Японии не могли знать всей закулисной борьбы в лагере союзных армий.

Контрнаступательные тенденции англо-индийской армии. В конце года англо-индийская армия, стоявшая на индо-бирманской границе, вдруг стала проявлять активность в вопросе о поддержке американо-китайских войск

в Хукауне. 14-я армия под командованием английского фельдмаршала Слима состояла из 4, 15 и 33-го корпусов и сосредоточилась в Восточной Индии.

Ее 15-й корпус (около четырех дивизий) располагался на акьябском направлении, две дивизии этого корпуса вновь приблизились к переднему краю обороны японских войск в районе Маундо, Бутидаунг. В районе Читтагонга, расположенного в тылу, тоже было обнаружено одно воинское соединение. Возросла активность боевых кораблей у побережья Бенгальского залива.

4-й корпус находился на импхальском направлении. Его 17-я дивизия дислоцировалась в районе Тонзан, Тидейн. 20-я и 23-я дивизии были расположены в районе Импхал, Палел, Таму, Укхрул. Противник, выдвинувшись к переднему краю обороны японских войск, все время вел активную разведку, в район Импхальской низменности выдвигалось его танковое соединение, активизировались постройка дорог для движения из Импхала к берегу р. Чиндуин, а также строительство аэродромов в Импхале, Палеле, Таму.

33-й корпус был расположен в районе вокруг Шиллонга в провинции Ассам и мог выдвинуться как на импхальское, так и на акьябское направление. В то время в Индии быстрыми темпами проводилась мобилизация, численный состав вооруженных сил внутри страны, включая 14-ю армию, оценивался в 1 млн человек (на самом деле — около 1 млн 650 тыс. человек). Транспортные суда буквально кишели в портах Калькутты и Читтагонга.

Бирманская экспедиционная армия. Бирманская экспедиционная армия под командованием Вэй Ли-хуана, действовавшая на юньнаньском направлении, тоже лишилась своих позиций для контрнаступления на западном берегу р. Салуин. Тем не менее темпы подготовки к операции росли с каждым днем. Оперативные соединения с кантонского и чунцинского направлений сосредоточивались в районе Куньмина. Пополнялся личный состав дивизий, на вооружение поступало оружие американских образцов, большое внимание обращалось на строительство дорог, ведущих к местам переправ через р. Салуин. Боевой состав экспедиционной армии определялся в 14 дивизий.

Авиация, осуществляющая снабжение Чан Кайши по воздуху, тоже увеличилась до 200 самолетов, месячные перевозки достигли уже 5—6 тыс. т. Базирующаяся в Индии авиация насчитывала в общем 700 самолетов и, по японским оценкам, к весне 1944 года должна была увеличиться до 1000 самолетов. Кроме того, в Китае насчитывалось около 400 американских самолетов. Господство в воздухе по всей Бирме перешло в руки противника, движение поездов и автомашин в дневное время стало полностью невозможным; более того, большинство важных мостов было уничтожено.

Все вышеописанное еще больше убедило штаб 15-й армии в правильности прежней оценки возможных действий противника. Эта оценка сводилась к следующему: «Союзные армии намереваются частью сил предпринять контрнаступление на акьябском направлении; главные же силы английской, американской и китайской армий прежде всего осуществят наступление на Мандалай по сходящимся направлениям, по мере его развития расширят масштабы наступления на побережье и будут стремиться к полному овладению территорией Бирмы». Ставка, штабы Бирманского фронта и 5-й авиационной дивизии считали, что нельзя закрывать глаза на возможность главного удара противника с приморского направления. В штабе Южной группы армии существовало мнение, что, возможно, противник поведет наступление на Андаманские о-ва, Суматру и западное побережье северной части п-ова Малакка.

Эти расчеты, оценки и опасения привели к тому, что 15-я дивизия, которой предстояло сыграть важную роль в Импхалской операции, надолго задержалась в Таиланде, ее прибытие на место будущей операции откладывалось, а группировка сил японской армии в Бирме была далека от совершенства. В такой сложной и напряженной обстановке 15-я армия вела подготовку наступления на Импхал. Дороги через хребет Зибью были в стадии завершения. 31-я и 33-я дивизии, выдвинувшись основными силами соответственно на западные отроги гор Зибью и горы Чин, занимали исходные для наступления рубежи. И только 15-я дивизия, получив наконец в середине ноября при-

каз на выступление в Бирму, перейдя основными силами тайландско-бирманскую границу, совершала марш в пешем строю, и возможность ее выхода на восточный берег р. Чиндуин в конце марта вызывала сомнение. Ввиду приближения сезона дождей и наступательных тенденций противника вопрос о скорейшем переходе в наступление приобретал первостепенную важность, и тем не менее положение с 15-й дивизией возбуждало опасения у руководства 15-й армии. Создавалась ситуация, при которой японская армия была бы вынуждена проводить эту сложную и большую операцию, вводя 15-ю дивизию во встречные бои в неполном составе, не дожидаясь подхода оставших частей, и к тому же без надлежащей подготовки.

В Бирме действовала 5-я авиационная дивизия (командир дивизии генерал-лейтенант Табуку; с 26.12.1944 года генерал-лейтенант Хаттори), которая имела в своем составе пять истребительных отрядов, два отряда легких бомбардировщиков, два отряда тяжелых бомбардировщиков, разведывательный отряд. Кроме того, в Рангуне размещались подразделения военно-морской авиации, однако там было всего 39 самолетов.

Авиационные части в этом составе должны были осуществлять противовоздушную оборону и одновременно совершать налеты на авиационные базы противника в Восточной Индии и Юньнани; кроме того, вести борьбу с транспортной авиацией, совершающей рейсы между Индией и Китаем, и вообще осуществлять самую разностороннюю деятельность. В частности, 5 декабря 160 самолетов сухопутной и морской авиации совершили весьма успешный налет на порт Калькутта. В этом же месяце неоднократной бомбардировке подверглись Читтагонг, базы в Юньнани и Куньмине.

Однако наши потери росли, а противник с каждым днем становился все сильнее. К тому же в конце года он начал перебрасывать силы в основном на юго-восточное направление. В результате к началу 1944 года даже противовоздушная оборона в Бирме оказалась в очень трудном положении. А в связи с необходимостью поддерживать Акьябскую и Импхалскую операции, которые в недалеком будущем планировала осуществить сухопутная армия,

требования экономии и сохранения сил возрастали и накладывали еще большие ограничения на операции военно-воздушных сил.

4. Наступление на Импхал

В условиях серии неудач на Тихом океане и ожидания контрнаступления противника на юго-западном побережье Бирмы и на Андаманские и Никобарские острова отношение к Импхалской операции со стороны Ставки стало еще более осторожным.

Главнокомандующий Южной группой армий Тэраути в конце декабря командировал в Токио заместителя начальника своего штаба генерал-лейтенанта Аябэ, чтобы доложить о соображениях об Импхалской операции и запросить мнение о ней. В Токио Ставка изложила генералу Аябэ свои опасения в следующих пяти пунктах:

1. В условиях, когда особое внимание необходимо обращать на угрозу высадки англо-индийских войск на побережье Бенгальского залива и на южном побережье Бирмы, удастся ли предпринять необходимые контрмеры, если одновременно будет проводиться операция «У»?

2. Не возникнет ли необходимость увеличить численность войск после овладения долиной Импхал? Не повлечет ли это за собой новых трудностей в обороне Бирмы?

3. Силы японской авиации чрезвычайно малы. Не создаст ли это препятствий в проведении сухопутных операций?

4. Возможно ли материально-техническое обеспечение операции?

5. Есть ли твердая уверенность в правильности замысла 15-й армии?

В ответ на это Аябэ детально изложил результаты предыдущих исследований и расчетов. В частности, он подчеркнул, что в итоге этой операции станет возможным перенести линию обороны в окрестности Импхала, в благоприятную для этого местность, что позволит сократить численность войск и усилить оборону Бирмы.

Взяв за основу эту точку зрения Южной группы армий, Ставка 31 декабря подтвердила свое решение об операции «У», а 7 января 1944 года санкционировала ее, отдав директивные указания: «Южной группе армий сломить сопротивление противника в полосе своего наступления в сроки, назначенные по своему усмотрению, и в целях обеспечения обороны Бирмы захватить и удерживать Импхал и прилегающие к нему важные стратегические районы Северо-Восточной Индии».

8 января 1944 года Ставка вновь предъявила требования к заместителю начальника штаба Южной группы армий строго согласовать руководство операцией и ее цели с директивой Ставки, чтобы сама операция не нанесла ущерба обороне юго-западного побережья Бирмы.

В конце января командующий фронтом Ватанабэ направил командующему 15-й армией Мутагути приказ на осуществление операции «У».

Общий план боевых действий. В целях дезориентации противника и оказания помощи в успешном проведении операции «У» за две-три недели до начала операции предпринять наступательные действия на акьябском направлении (операция «Х») и сковать здесь силы его 14-й армии. На направлении Хукауна силами 18-й дивизии к северу от Камайна и силами 56-й дивизии на западном берегу р. Салуин осуществлять прочную оборону. 15-й армии частью сил (33-я дивизия) перейти в наступление с направления гор Чин и сковать силы 4-го корпуса в Импхале; основным силам (15-я и 31-я дивизии) быстро форсировать р. Чиндуин, одним ударом овладеть Кохимой и не допустить подхода резервов противника; в дальнейшем главным силам (33-я и 15-я дивизии) окружить противника в районе Импхала и уничтожить его.

Командующий Бирманским фронтом ввиду полного отсутствия у себя резервов запросил у Южной группы армий срочного перевода в Бирму 2-й дивизии и пополнения 53-й дивизии. Он настоятельно потребовал от 15-й армии успешно закончить операцию «У» в течение месяца. Чтобы полностью нацелить 15-ю армию на проведение Импхалской операции, командующий фронтом переподчинил находящуюся на юньнаньском направлении

56-ю дивизию непосредственно фронту. 18-я дивизия, находящаяся на направлении Хукауна и территориально тесно связанная с операцией «У», по-прежнему оставалась в составе 15-й армии. Еще раньше командующий фронтом обратился к главнокомандующему Южной группой армий с предложением вновь создать штаб 28-й армии для руководства обороной побережья Бенгальского залива и штаб 33-й армии для руководства операциями на направлениях провинций Юньнань и Хукаун. 15 января был вновь создан штаб 28-й армии (командующий генерал-лейтенант Сакураи).

В состав 28-й армии вошли 54-я и 55-я дивизии, а также снятая с Гуадалканала и находящаяся на переформировании на Филиппинах 2-я дивизия. Таким образом, к февралю 1944 года сосредоточенные в Бирме силы японской армии включали в себя штаб фронта, три штаба армий (один из них в стадии организации), восемь дивизий (две на марше в Бирму) и одну бригаду.

Авиационная поддержка операции. Командующий Бирманским фронтом разработал план взаимодействия сухопутных войск с 5-й авиационной дивизией. Поскольку последняя не имела необходимых сил, ее основной задачей была борьба с авиацией противника, а непосредственное взаимодействие с наступающими сухопутными войсками рассматривалось как второстепенное.

Начало операции «Х» предположительно намечалось на 3 февраля, окончание — за 10 дней до первого дня операции «У».

В начале операции «У», особенно на время форсирования р. Чиндуин, предусматривалось обеспечение господства в воздухе над полем боя: борьба с самолетами противника в воздухе, удары по аэродромам и по важным целям на поле боя, в частности по бронетанковым частям и артиллерии; частью сил осуществлять патрулирование на направлении Бенгальского залива. В случае высадки воздушно-десантных частей противника 5-й авиационной дивизии надлежало принять немедленные меры по борьбе с ними.

В целях поддержки операции «У» 5-я авиационная дивизия основными силами базируется в районах Кало,

Мейтхила; значительной частью сил — в районах Таунгу, Рангуна.

Взаимодействие с индийской национальной армией. В связи со спецификой операции «У» на повестку дня всплыл новый вопрос — о взаимодействии на Бирманском театре с индийской национальной армией. В частности, было решено, что в этой операции будут принимать участие штаб индийской национальной армии, ее 1-я дивизия и несколько подразделений со специальными задачами. По договоренности с временным правительством Индии основные силы 1-й дивизии (около 7 тыс. человек) поступили в распоряжение командующего 15-й армией.

Приказ на наступление по 15-й армии. Ознакомившись с долгожданным приказом фронта, командующий 15-й армией сразу же приступил к осуществлению намеченных по своему плану мероприятий. Однако по двум пунктам — день и время начала наступления и план форсирования р. Чиндуин (в частности, меры по прикрытию замысла и организация прикрытия с воздуха) — было проведено дополнительное изучение. Начало операции было установлено в зависимости от времени прибытия 15-й дивизии и с таким расчетом, чтобы закончить операцию и закрепиться на новом рубеже до начала сезона дождей. Было решено, что 33-я дивизия переходит в наступление 8 марта, а главные силы армии — 15 марта.

Переправа главных сил армии через р. Чиндуин, ширина которой достигает больше километра, на глазах у противника в условиях его полного превосходства в воздухе и при наличии тысячи голов лошадей, коров, овец, слонов носила характер авантюры. «Единственным залогом успеха могла быть внезапность. Стремясь скрыть истинные замыслы, командование японской армии, мобилизовав всю свою изобретательность, предусмотрело буквально все возможные варианты.

15-я армия еще 25 января направила 15, 31 и 33-й дивизиям приказ на развертывание для осуществления операции «У», а 11 февраля был отдан приказ о начале наступления. Что касается вопросов материально-технического обеспечения операции, то они по-прежнему не только



*Японские солдаты переправляются через р. Чиндуин.
Март 1944 г.*

не были решены, но в создавшейся обстановке еще более усложнились.

Было обещано удовлетворить требования армии в отношении пополнения и материально-технического обеспечения на 60%, однако практически численный состав пополнился всего на 20%. Количество боеприпасов и 20-дневный запас продовольствия, имеющиеся в войсках, были рассчитаны только на внезапный и быстрый прорыв. Если бы наступление затянулось или остановилось, то главные силы армии из-за отсутствия подвоза оказались бы на территории противника в чрезвычайно трудном положении. Однако командование 15-й армии безоговорочно верило в успех и игнорировало эти соображения.

Операция «Х» — вторая Акьябская операция. В феврале—марте 1944 года 55-я дивизия 28-й армии сковывала силы противника на этом направлении и обеспечивала южный фланг частей, осуществляющих операцию «У». Однако противник своевременно перебросил сюда резервы, и 55-я дивизия, понеся большие потери, вернулась на исходные позиции, где продолжала вести упорные оборонительные бои. Неудача должна была бы послужить предостережением в отношении операции «У», однако этого не произошло.

Выдвижение воздушно-десантного соединения Уингейта. С 5 марта, т. е. за несколько дней до начала операции «У», в Северной Бирме произошли неожиданные события. В лесах в районе Каты, что на восточном берегу р. Иравади, одно за другим стали высаживаться подразделения воздушно-десантных войск противника. Впервые об этом штабу армии сообщили из штаба 15-й дивизии 9 марта. Десантники быстро оборудовали аэродром и приступили к активным действиям, главным образом на дорогах, чем поставили тыловые японские части в затруднительное положение. Командование армии не смогло сначала правильно оценить реальные силы противника в этом районе и ошибочно полагало, что дислоцировавшиеся здесь части легко уничтожат десант.

Однако совершенно неожиданно оказалось, что это была 3-я индийская дивизия, которая состояла из шести бригад четырехбатальонного состава. Кроме того, дивизия имела свои собственные авиационные подразделения, а именно: отряд истребителей-бомбардировщиков, отряд средних бомбардировщиков, отряды транспортных и связных самолетов. Командовал ими генерал Уингейт, уже известный японскому командованию по боям в Северной Бирме. К 11 марта численный состав противника достиг 9250 человек, были переброшены артиллерия и автомашины.

Командование 5-й авиационной дивизии предложило приостановить операцию «У» и перебросить войска для уничтожения новой группировки противника. Однако командующие Кавабэ и Мутагути по-прежнему решительно проводили в жизнь свой план.

К этому времени 33-я японская дивизия уже приступила к выполнению своей задачи в операции «У» и прорвалась в район Тоунзана. Главные силы армии тоже полностью закончили подготовку к форсированию р. Чиндун и ждали дальнейших распоряжений.

Для уничтожения десанта противника Мутагути выделил три батальона. 5-я авиационная дивизия главными силами тоже пыталась противодействовать новой группировке. Все попытки, однако, окончились безуспешно. Противник продолжал наращивать силы. Становилось ясно, что он перейдет к активным боевым действиям в



Японский отряд в джунглях Бирмы.

джунглях. Уже в середине марта его 16-я бригада переправилась через р. Чиндуин в верхнем течении и овладела Калаутом, к северо-западу от Молу.

Командующий Бирманским фронтом в середине марта выделил главные силы 24-й смешанной бригады, которой было поручено оборонять Тенассерим, а также часть сил 2-й дивизии и направил их на борьбу с воздушным десантом противника. 24-я бригада перешла в непосредственное подчинение к командующему фронтом.

25—26 марта все атаки бригады окончились безуспешно. Принимая во внимание серьезность положения, к району Молу спешно направили главные силы 53-й дивизии, взятой из стратегического резерва. 8 апреля для борьбы с десантом противника и ведения боевых действий в районе Хукауна и Юньнани была сформирована 33-я армия (командующий генерал-лейтенант Хонда). В состав армии вошли 18, 53 и 56-я дивизии.

18-я дивизия под давлением превосходящих сил была вынуждена оставить свои позиции в районе Майнгуна и, прорвав кольцо окружения, отойти в южном направлении к Шанбу и Кинтану. Однако уже к концу марта ей

стало трудно удерживать и эти позиции. Дивизия, действующая на этом направлении уже целых пять месяцев, была крайне истощена, ее потери оказались колоссальными. Трудно было ожидать, что она сможет выполнить свою задачу — облегчить действия главных сил армии в операции «У». Воздушный десант не только поставил в критическое положение 18-ю дивизию, но стал важным фактором в определении перспектив развития операции «У» для главных сил всей 15-й армии. Автомобильные части, которые после начала операции «У» предполагалось использовать для осуществления перевозок по дороге Швебо — Калева, оказались блокированными на участке Вунто — Хоумалин. Это создало трудности снабжения войск, наступающих на Импхал. Часть сил 15-й и 33-й дивизий, 24-я смешанная бригада, 53-я дивизия и главные силы 5-й авиационной дивизии, которые намечалось использовать на импхальском направлении, втянулись в бой с десантом противника.

В результате получилось так, что с самого начала операции «У» у 15-й армии сразу же образовались фронты на участках Хукауна, Манипура, Мьиткбина, где ей противостояли американские, английские, индийские и китайские войска.

33-я дивизия, разделившись на три ударные группы, продолжала продвижение вперед. Ударная группа под командованием генерал-майора Ямамото, продвигаясь на север по долине Кабау, 26 марта захватила крепости Моле и Тау и, преследуя разбитую 20-ю индийскую дивизию в направлении на Палел, 10 апреля остановилась перед позициями у Тхобала.

Две ударные группы, составляющие главные силы дивизии, имея задачу окружить и уничтожить 17-ю индийскую дивизию в Тидейне и Тоунзана, прорвались в районы севернее и восточнее Тоунзана. В боях с 15 по 18 марта группы сомкнули кольцо окружения вокруг 17-й индийской дивизии с автопарком, насчитывающим свыше тысячи машин.

Однако вслед за этим неожиданно последовали ошибки и промахи. Первая заключалась в том, что из-за неправильных действий командира 214-го пехотного полка про-



Расчет японской легкой полевой гаубицы ведет огонь.

тивнику удалось вернуть одну из ключевых позиций к северо-востоку от Тоунзана, в результате чего 17-я дивизия значительно улучшила свое положение. В помощь ей из состава 4-го корпуса была направлена 37-я бригада с танками, которая уже 18 марта начала наступательные действия. Со своей стороны 17-я дивизия тоже предприняла меры к выходу из окружения. На горных дорогах развертывались тяжелые бои.

И здесь была допущена вторая ошибка. Командир 33-й дивизии Янагида, получив указание с требованием, чтобы войска сражались до конца, прочел в нем лишь последнее слово, истолковав его как конец операции. 24 марта он приказал отступить одной из ударных групп, открыв тем самым путь к отходу 17-й дивизии, которая с сотнями бронемашин направилась к Импахалу. Впоследствии выяснилось, что потери упомянутой выше ударной группы составляли всего 15%.

Затем последовал грубый просчет. Командир дивизии Янагида из-за необходимости пополнить силы и средства не решился на быстрое преследование отступающего к Импахалу противника. Более того, 27 марта Янагида высказал командующему армией Мутагути свое мнение о необходимости приостановить операцию «У» и перейти к обороне. Он мотивировал это недостаточной готовностью к быстрому уничтожению основных сил противника

в Импхале и обращал внимание на то, что обстановка в долине Хукаун и действия воздушного десанта противника могут поставить в опасное положение всю оборону Северной Бирмы. Между тем главные силы армии успешно форсировали р. Чиндуин. 31-я и 15-я дивизии, стремительно наступая на Кохиму и к северо-востоку от Импхала, прорывались по горным кручам.

Командующий армией Мутагути выразил резкое недовольство Янагиде, дивизии которого принадлежала важнейшая роль в операции «У», и потребовал выполнять приказ.

Так, после десятидневного раздумья Янагида приказал вновь начать продвижение на север. За это время 4-й корпус противника восстановил положение своих войск. Вопреки строгому приказу действия 33-й дивизии развивались не столько в интересах общего успеха, сколько в ожидании возможных контратак противника. Замысел быстрого прорыва в долину Импхала, предусмотренный с самого начала планом штаба армии, лопнул как мыльный пузырь.

15 марта успешно завершилась операция по форсированию р. Чиндуин главными силами 15-й армии. Противник почти не контратаковал ни на земле, ни с воздуха. 31-я дивизия тремя колоннами наступала на Кохиму. 15-я дивизия также тремя колоннами энергично продвигалась к северу и востоку от Импхала. Однако пока она состояла всего из 6 пехотных батальонов и 18 горных орудий; ее основные силы и обоз еще только подтягивались к месту действий. Ее боевой состав, пожалуй, правильно будет оценить как половинный и даже ниже того.

Главные силы 31-й дивизии 5 апреля ворвались на восточную окраину Кохимы. Часть ее сил под командованием генерал-майора Миядзаки, взаимодействуя с частью сил 15-й дивизии, разгромила бригаду англо-индийской армии и 6 апреля овладела важным пунктом Кохима. В то время его обороняли лишь немногочисленный гарнизон и спешно совершившие рейд два батальона.

Противник чрезвычайно опасался, что японская армия от Кохимы сразу совершит бросок на Димапур и перережет ассамскую железную дорогу и коммуникации амери-

кано-китайских войск в долине Хукаун. В связи с этим в Димапур спешно сосредоточивали 2-ю английскую, а затем и 7-ю индийскую дивизию из состава 33-го корпуса и нацеливали их на Кохиму. 5 апреля головные колонны этих сил начали прибывать в Димапур.

Наступление 15-й дивизии тоже развивалось благоприятно, и 8 апреля ее передовая группа овладела населенным пунктом Миссён на горной дороге Импхал — Кохи-ма. Главные силы дивизии 10 апреля ворвались на северную и северо-восточную окраины Импхала. Отдельный отряд Ямамото был подчинен еще раньше армии и вел бои в районе Тхобала.

33-я дивизия к 10 апреля только подошла к южной окраине долины Импхала. Отношения между командующим армией и командиром дивизии резко обострились, и в начале мая генерал Мутагути отстранил его от должности, а командиром 33-й дивизии был назначен генерал-майор Танака.

Действия против воздушного десанта вела 53-я дивизия. В начале мая она начала подготовку к общему наступлению, однако противник еще раньше отошел к северу. 53-я дивизия, преследуя его, продвигалась к северу в направлении на Могаун.

5. Провал Импхалской операции

Несмотря на непредвиденные обстоятельства и ряд просчетов и ошибок, в начале и середине апреля обстановка складывалась таким образом, что Импхал был почти окружен, а перспектива блестяще закончить операцию «У» вырисовывалась все рельефнее. Однако в конце апреля и начале мая обстановка коренным образом изменилась. Резко возросли сопротивление и контратаки 4-го корпуса, который непрерывно получал подкрепления по воздуху¹.

¹ В мае Импхал хотя и не был окружен, но фактически находился в осаде, поскольку были блокированы его дороги и англичане организовали воздушный мост для поддержки гарнизона Импхала. По

В районе Кохимы японская 31-я дивизия под воздействием контратак крупных сил 33-го корпуса тоже начала переходить к обороне. Наступательная операция, которая, по планам армии, должна была завершиться в течение трех недель, продолжалась уже более сорока дней, и в создавшейся обстановке трудно было ожидать ее быстрого окончания.

К этому времени все вьючные быки и больше половины вьючных лошадей в 15-й и 31-й дивизиях пали.

Боеприпасы для горной артиллерии были истощены. Численный состав солдат и офицеров в ходе непрекращающихся боев быстро и непрерывно уменьшался. В штаб армии из дивизий ежедневно поступали просьбы оказать срочную помощь, пополнить боеприпасы, организовать авиационную поддержку. 33-я дивизия в отношении материально-технического снабжения находилась в лучшем положении, чем другие, однако ее потери в численном составе были также велики. К концу апреля боевой состав дивизий уменьшился до 40%.

В середине апреля противник, используя свыше 70 транспортных самолетов, перебросил в долину Импхала 5-ю индийскую дивизию и большие запасы снаряжения. С начала мая контратаки противника с целью захвата дороги Импхал — Кохима стали ожесточенными. Части 31-й и 15-й дивизий, отрезанные друг от друга, вынуждены были переходить к самостоятельным, некоординированным действиям. Выдвинувшийся на направлении Палелы отряд Ямамото после неудачных апрельских боев за Тхобал к концу мая в каждом батальоне имел всего по несколько десятков солдат.

1-я дивизия с апреля действовала совместно с отрядом Ямамото и сдерживала контратаки противника на

этому мосту перебрасывались вооружение и все виды снабжения. По воздуху было переброшено и подкрепление в составе двух с половиной дивизий с полным вооружением и артиллерией.

Большое значение в решении задач обеспечения гарнизона по воздуху помимо транспортной авиации имели вертолеты. Воздушным путем из района Импхала было вывезено до 30 тыс. раненых. По воздушному мосту через горы между Индией и Китаем в наиболее напряженное время в месяц перевозилось до 71 тыс. т грузов.



Японские пехотинцы ведут бой в джунглях.

южном фланге. Японская армия теряла свободу действий, она имела возможность проявлять некоторую активность только ночью, но результаты ночных действий сводились на нет утренними бомбардировками и артиллерийским огнем противника.

В начале мая командующий Мутагути решил перенести направление главного удара на участок действий 33-й дивизии. Он переподчинил ей танковый полк и полк тяжелой артиллерии из отряда Ямамото, пехотное усиление из 53-й дивизии и принял руководство действиями на себя. Ожесточенные бои в 20 км юго-западнее Импхала продолжались 40 дней, но части не продвинулись к Импхалу ни на шаг. В этих боях против 5-й индийской дивизии 33-я дивизия понесла огромные потери, и теперь ее численный состав не достигал и 30%.

То ли из-за противоречивости докладов о ходе операции «У» и в связи с этим из-за неясности обстановки, то ли все еще надеясь на ее благополучное завершение, начальник генерального штаба Тодзио не отдал в мае распоряжения о приостановке Импхалской операции, и момент для этого был упущен.

Распоряжений или рекомендаций на этот счет не поступило также ни от главнокомандующего Южной группы армий, ни от командования Бирманского фронта.

В это время внимание Ставки и штаба Южной группы армий, который передислоцировался из Сингапура в Манилу, было устремлено целиком на Тихий океан и на Филиппинские о-ва, где готовилась операция «11». Операция же «У» шла к трагическому завершению.

В конце мая генерал Мутагути, намереваясь улучшить положение на фронте отряда Ямамото, усилил его пехотным полком вновь приданной армии 4-й дивизии и создал на этом участке наступательную группировку. Одновременно он перевел свой командный пункт в Моле. Вскоре начался сезон дождей, и перспективы армии предстали в крайне мрачном свете.

Командиры 31-й и 15-й дивизий все более настойчиво требовали у командующего армией пополнений. В конце мая командир 31-й дивизии доложил, что он оставляет Кохиму и отводит свои части к пунктам, где сможет получить пополнения. Командующий Мутагути, в свою очередь, потребовал до конца удерживать Кохиму, указывая, что именно здесь и именно сейчас решается исход операции «У». Совершенно очевидно, что отход 31-й дивизии освобождал для противника дорогу Кохима — Импхал и приводил к развалу всего фронта армии. Единственным путем для улучшения создавшегося тяжелого положения была мобилизация всех сил и немедленное овладение Импхалом, что, кстати сказать, и составляло задачу армии.

Однако эти требования командующего армией не были приняты во внимание командиром 23-й дивизии генерал-лейтенантом Сато. В начале июня он начал отвод своих основных сил. Часть их под командованием генерал-майора Миядзаки была оставлена для прикрытия дороги Кохима — Импхал, однако в условиях давления противника эта задача оказалась трудновыполнимой даже для всей дивизии.

Более того, 15-я дивизия, которая вела тяжелые бои к северу от Импхала, занимая фронт рядом с 31-й дивизией, не была поставлена в известность о ее отводе. В начале июня 15-я дивизия приняла на себя удар двух дивизий со 150 танками противника, силы которого все время возрастали.

Командующий армией Мутагути, получив сообщение о самовольном отходе 31-й дивизии, срочно направил туда своего начальника штаба Куномура. Последний указал на факт нарушения приказа и, в свою очередь, передал приказ соединиться с южным флангом 15-й дивизии и образовать группировку для овладения Импхалом. Однако командир дивизии Сато, не имея пополнений от армии, счел приказ невыполнимым и продолжал отход. Сезон дождей был в разгаре, реки разлились, коммуникации нарушились...

В этих условиях командующему армией Мутагути ничего другого не оставалось, как потребовать отстранить от должности генерал-лейтенанта Сато. Командир 15-й дивизии Ямаути тоже обратился с просьбой освободить его от командования по болезни. Командиром 31-й дивизии был назначен генерал-лейтенант Кавада, 15-й — генерал-лейтенант Сибата.

Таким образом, включая также смещенного командира 33-й дивизии генерал-лейтенанта Янагида, всего были отстранены от командования командиры трех дивизий. Смещение с должности командиров всех дивизий, осуществляющих крупную операцию, — беспрецедентный в истории японской армии факт. Сознавая это, генерал-лейтенант Мутагути обратился к командующему фронтом Кавабэ с просьбой о перемещении по службе.

Несмотря на мужественную оборону отряда генерал-майора Миядзаки, 22 июня дорога Кохима — Импхал была окончательно захвачена противником. В этот день от Кохимы к Импхалу двинулись танки, тяжелые орудия, инженерные машины — всего числом более тысячи. Правый фланг 15-й дивизии был моментально смет ударами с тыла и фронта. Силы противника в долине Импхала увеличились вдвое. Северный фланг армии был близок к полному разгрому, армия попала в катастрофическое положение. Генерал-лейтенант Мутагути принял решение повернуть отступающую 31-ю дивизию к северному флангу отряда Ямамото и прежде всего занять Палел. Однако в условиях падения дисциплины и полной потери надежды на подкрепление реализовать эти замыслы было невозможно.

Наконец 23 июня командующий армией в приведенных ниже выражениях доложил командующему Бирман-

ским фронтом Кавабэ о прекращении операции «У». Он сообщал: «В случае прекращения всяких наступательных действий и перехода к обороне полагаю целесообразным отвести армию на рубеж от гор на западном берегу р. Чиндуин, которая является важным рубежом на индо-бирманской границе, через горы к северо-западу от Молай до Тидейна».

25 июня командующий фронтом в ответ на это сообщение передал генералу Мутагути по телеграфу следующий приказ: «Сейчас, когда нет еще никаких распоряжений от главнокомандующего Южной группой армий, подобная негативная точка зрения, которую докладывает армия, выглядит неожиданной, и вы должны приложить все усилия для выполнения поставленной армии задачи».

Одновременно с этим требованием к 15-й армии командующий фронтом доложил главнокомандующему Южной группой армий общую обстановку и запросил разрешения на прекращение операции «У». Такое разрешение сразу же было санкционировано как Южной группой армий, так и Ставкой. 10 июля приказ о прекращении операции «У» был получен 15-й армией. Ей приказывалось перейти к обороне, т. е. вернуться в положение, которое она занимала до операции «У».

Жестокие бои вокруг Импхала, начавшиеся 8 марта и длившиеся четыре с лишним месяца, окончились поражением. Планы японской армии были сорваны.

6. Отход к горам Зибью

В соответствии с приказом генерал Мутагути решил с середины июля начать отвод своих войск. Однако можно было предвидеть, что это явится трудным делом, так как ничего подобного в истории японской армии до сих пор не было. Войска были истощены в тяжелых боях, в каждой дивизии насчитывалось до 2 тыс. больных, их транспортировка в создавшихся условиях была невозможна. Атаки противника беспрестанно нарастали. Силы противника составляли шесть-семь дивизий, его авиация



*Австралийские войска в Бирме
ведут наступление при поддержке танков.*

господствовала в воздухе, и дневные передвижения японских войск были почти невозможны.

Вьючных лошадей и быков у японцев не осталось, автотранспорт не мог передвигаться по грязным и разрушенным дорогам. Более того, сезон дождей был в разгаре, на пути отхода японских войск лежали крупные и бурные в это время года реки Манипур, Ую, Йу, Чиндуин, однако на переправочные средства и материалы надежды не было. До гор Зибью, куда отводились японские войска, было 500—1000 км. На путях отхода не было подготовлено никакого медико-санитарного обслуживания.

Предполагалось, что во время нашего отхода противник планирует завязать бои к западу от р. Чиндуин и поэтому предпримет преследование в этом направлении, а в дальнейшем, по окончании сезона дождей, перейдет в преследование и к востоку от Чиндуина.

Первый этап отступления — к р. Чиндуин. Армия разделила отход на два этапа. На первом этапе, который начинался 16 июля, основные силы (31-я и 45-я дивизии и отряд Ямамото) отходили на рубеж западный берег р. Чиндуин, Язагёу, что в долине Кабау; часть сил (основные силы 33-й дивизии) отходила на рубеж Тидейн. Отряд Ямадзаки, о котором в течение 20 суток ничего не было слышно, в составе 19 оставшихся человек отошел к югу от Фумине. 33-я дивизия под командованием вновь назначенного генерал-лейтенанта Танака, предпринимая

успешные контратаки против преследовавшей ее 5-й индийской дивизии, благополучно отошла к Тоунзану. Этот успех воодушевил всю армию.

К середине августа первый этап отхода был завершен. Преследование противника становилось все ожесточеннее; было ясно, что он намеревается выйти в район переправы японских войск через р. Чиндуин. В долине Кабау 11-я дивизия явно стремилась упредить 33-ю японскую дивизию в достижении рубежа Калемьо, Калева, который находился в тылу японских войск.

Второй этап отступления — к горам Зибью. Второй этап отступления начался 20 августа. Задача состояла в том, чтобы переправиться через р. Чиндуин, отойти на важный рубеж гор Зибью и образовать там новый оборонительный рубеж. Ширина р. Чиндуин достигала полутора километров; места переправ находились под артиллерийским и пулеметным огнем и подвергались бомбовым ударам с воздуха. На берегу скопилось свыше 5 тыс. больных и раненых.

25 августа ночью началась переправа. Благодаря мужественным действиям отрядов тылового прикрытия, выделенных от 31-й и 15-й дивизий, и смелым действиям всех войск в полночь 30 августа японские части полностью переправились на восточный берег реки. К концу сентября 15-я дивизия подошла к горам Зибью, а 31-я дивизия отступила к Сикайну и Мандалаю, однако дисциплина и боевой дух в армии находились на самом низком уровне. Связь между штабом армии и дивизиями была потеряна.

33-я дивизия, по-прежнему отбивая атаки противника и демонстрируя высокий боевой дух и крепкую дисциплину, а также сохранив боевую технику, отходила к горам Чин. Вопреки ожиданиям, часть сил противника здесь проникла на восточный берег р. Чиндуин, и создалась опасность полной изоляции 33-й дивизии от главных сил армии. Однако армия ничем не могла помочь дивизии, оставалось лишь уповать на ее героизм и надеяться, что она самостоятельно прорвет кольцо окружения и отойдет в назначенный район.

Большие потери японских войск, особенно в вооружении. Из 100 тыс. человек, участвовавших в боях под Им-

пхалом, было потеряно около 30 тыс. человек, 20 тыс. раненых и больных самостоятельно двигались в тыл. Таким образом, численный состав армии в этот момент определялся в 50 тыс. человек, из которых свыше половины было больных. Потери в вооружении оказались еще большими. Например, в 15-й дивизии в пехотных батальонах осталось по одному станковому пулемету, по два ручных пулемета и гранатомета, т. е. вооружение одного пехотного взвода. В дивизиях оставалось всего по 600 винтовок, от 3 до 12 орудий, 50—60 автомашин. Меньше всего потерь было в 33-й дивизии.

Поражение 15-й армии стало началом крушения всей обороны Бирмы. Ставка приняла решение осуществить перемены в командовании Бирманским фронтом, в 15-й армии и ее дивизиях и реорганизовать армию. В течение сентября — октября были сменены командующий и начальник штаба Бирманского фронта; командующим стал генерал-лейтенант Танака. В 15-ю армию командующим был назначен генерал-лейтенант Катамура, а начальником штаба — генерал-майор Йосида. Во всех дивизиях сменили начальников штабов.

7. Боевые действия 28-й армии

Тяжелое положение, создавшееся в Северной Бирме вследствие провала операции «У», и трудности на юньнаньском направлении оказали немалое влияние и на положение 28-й армии, которой была поручена оборона на направлении Бенгальского залива. Командующий фронтом Кавабэ был вынужден в июле взять из 28-й армии 2-ю дивизию и большую часть автомобильных подразделений и перебросить их на направление 33-й армии. Кроме того, активные действия, которые вела 28-я армия на акьябском направлении, не имели решающего успеха, а 55-я дивизия понесла большие потери.

В результате проведения операции «У» 5-я и 7-я англо-индийские дивизии, входящие в состав 15-го корпуса, расположенного на п-ове Маю, были скованы действиями в Импхале. Однако на этом направлении еще остава-

лись 26-я англо-индийская и 81-я дивизии, и, кроме того, предполагалось прибытие дополнительного контингента войск. В результате отступления 15-й армии усилился нажим противника в направлениях на Акьяб и устье р. Иравади. Более того, возрастала опасность, что противник, преследующий 15-ю армию, просочится по долине р. Иравади на направления Пакхоуку, Енанджаунг.

Таким образом, 28-я армия встала перед необходимостью помимо обороны побережья уделять большое внимание и сухопутной обороне с севера. Силы этой армии составляли всего две дивизии — 54-я и 55-я. Полоса же ее обороны простиралась с севера на юг на 600 км, с запада на восток — на 200 км и включала нефтяные поля Енанджаунга, зерновой район Бассейна и столицу Бирмы Рангун, т. е. районы, имевшие жизненно важное значение. Параллельно тянущиеся цепи гор Пегу, Аракан и р. Иравади, дельты в устьях рек Иравади и Бассейн и прилегающие к ним болота связывали действия обороняющихся войск.

Передислокация войск согласно общему плану боевых действий. В условиях ухудшающейся обстановки 28-я армия с мая проводила крупную передислокацию войск. Это мероприятие базировалось на общем оперативном плане, согласно которому полоса обороны делилась на три типа участков: участки стойкой позиционной обороны (в основном районы побережья), участки маневренных оборонительных действий (район дельты р. Бассейн, г. Рангун) и участки контратак (вся остальная территория). Согласно этому плану п-ов Маю и бассейн р. Каладан (включая сюда Акьяб) являлись участком стойкой позиционной обороны, которая была поручена отряду «Сакура»¹ (около¹/₃ 55-й дивизии) и отряду «Мацу»² (около¹/₃ 54-й дивизии). Основные силы 55-й дивизии обороняли направление Бассейна, а 54-й дивизии прикрывали с севера и запада район к востоку от гор Аракан.

Оборона Рангуна была поручена этапным частям и частям зенитной артиллерии под общим руководством

¹ Вишня.

² Сосна.

генерал-майора Йосида. Нефтяные поля Енанджаунга оборонялись одним полком 49-й дивизии. Указанная перегруппировка была завершена к концу августа.

ГЛАВА II

ВОЕННЫЕ ДЕЙСТВИЯ В ЮНЬНАНИ И СЕВЕРНОЙ БИРМЕ

1. Завершение боевых действий в долине Хукауна

В то время когда трагически завершилась Им-пхалская операция, а оборона Юго-Западной Бирмы вступала в новую, очень важную фазу, военные действия на направлениях Хукауна и Юньнани тоже протекали крайне неудачно. Ожесточенные бои, которые 18-я дивизия вела на направлении Хукауна уже в течение семи месяцев, в конце июня завершились ничем. Судьба Мьиткьины была неясной. Северная Бирма перешла в руки противника.

Главные силы 18-й дивизии с 16 апреля 1944 года по конец мая вели затяжные жестокие бои на линии Лава к северу от Камайна. В ее ротах оставалось по 20—30 человек, и ей уже ничто не могло помочь. 28 мая противник овладел районом Сетона к югу от Камайна, и это решило судьбу 18-й дивизии. Когда пути отхода в Сетон оказались отрезаны, командир дивизии Танака решил отвести войска в Камайн. 31 мая первым сюда прибыл штаб дивизии. Однако в середине июня и эту последнюю позицию пришлось оставить. При отступлении полки потеряли связь между собой, и какие-либо организованные действия стали невозможны. В ротах осталось по десять солдат. Противник наступал в направлении Могаун, Мьиткьина.

Командующий фронтом Кавабэ еще в середине июня пришел к выводу, что оставление Северной Бирмы уже неизбежно, и потому решил организовать фронт обороны по линии к востоку и западу от Мохньина. В соответ-

ствии с этим 29 июня на линию к востоку и западу от Мохньина была выведена 53-я дивизия, и под ее прикрытием 18-я дивизия совершила отход в район к северу от Индо, куда прибыла 15 августа.

2. Падение Мьиткьины

17 мая наземные механизированные части противника захватили аэродром Мьиткьины, не теряя ни минуты, перебросили сюда по воздуху аэродромные части, зенитную артиллерию, пехоту и продолжали наращивать силы.

В то время в Мьиткьины японские части насчитывали всего около тысячи человек. Захватив аэродром, противник попытался начать наступление на город, однако был отбит. Начались 80-дневные бои за Мьиткьины. Этот населенный пункт имел чрезвычайно важное значение и для японцев, и для противника, так как находился на воздушных и сухопутных коммуникациях между Индией и Китаем. С его потерей японцам трудно было бы удерживать Бамо, а тыл 33-й армии оказался бы в опасном положении.

Штаб 33-й армии, сознавая важность Мьиткьины, принял решение атаковать противника с тыла на этом направлении главными силами 53-й дивизии (четыре батальона пехоты и два дивизиона артиллерии). К несчастью, 18-я дивизия в связи с занятием противником Сетона оказалась в крайне опасном положении. В связи с этим наступление 53-й дивизии на Мьиткьины было остановлено, дивизию развернули и приказали наступать на Сетон, где она сама истощила свои силы. В конце июня 18-я и 53-я дивизии отошли на направление Индо. Могаун был занят противником, и все силы американско-китайских войск были обрушены на Мьиткьины. 53-ю дивизию преследовала 36-я английская дивизия, выдвинувшаяся к югу для смены воздушно-десантных частей противника.

Еще до этих событий командующий армией Хонда направил в Мьиткьины батальон пехоты с двумя горными орудиями под командованием генерал-майора Мидзука-

ми — командира 56-й дивизии. В конце июня генерал прибыл в Мьиткьину, пройдя сквозь кольцо окружения, и «возглавил все части обороны города. Силы японцев в Мьиткьине увеличились до 3000 человек.

Хонда, предприняв наступление на юньнаньском направлении, определил план действий по укреплению обороны Нангана и Бамо. С этой целью предполагалось всеми силами и как можно дольше удерживать Мьиткьину, препятствовать соединению американо-китайских войск, продвигавшихся на юг с Хукауна, и чунцинских войск, находящихся на юньнаньском направлении. Генерал-майор Мидзуками получил приказ, в котором указывалось, что армия основными силами будет наступать в направлении на Лунлин, что оборонительные мероприятия в районах Бамо, Нангана еще не завершены и что генерал-майору Мидзуками надлежит до конца оборонять Мьиткьину. Командующий армией Хонда рассчитывал, что Мидзуками сможет удерживать Мьиткьину по крайней мере в течение месяца.

Бои на улицах Мьиткьины велись буквально за каждый дюйм, американцы в конце концов дошли до подземно-минной борьбы. Одно время в штабах американо-китайских войск вынуждены были расценивать военные перспективы здесь как безнадежные. 12 июля противник при поддержке 40 самолетов В-29 и мощных танковых подразделений начал генеральное наступление, однако японский гарнизон отбил его. Тем не менее без помощи извне удерживать город становилось все труднее, потери неуклонно возрастали, гарнизон находился в состоянии крайнего напряжения сил. В начале августа произошло последнее сражение за город. В ночь на 3 августа обороняющиеся переправили на восточный берег р. Иравади до 800 солдат и офицеров, раненые были эвакуированы на плотках в Бамо. Генерал-майор Мидзуками направил Хонда последнее, предсмертное донесение: «Мьиткьину удерживать уже невозможно; раненых с большими трудностями отправили по р. Иравади в Бамо, где, надеемся, они будут спасены».

Отдав последние распоряжения и проводив уходящих солдат, Мидзуками остался один и покончил с собой. Так



Штурмовик Мицубиси Ki-51 («Соня»). Как и его прототип Ki-30, этот самолет оказался беззащитен против истребителей союзников. Взлетный вес — 2920 кг; вооружение — два 12,7-мм и один 7,7-мм пулемет, до 200 кг бомб; максимальная скорость 425 км/ч; потолок — 8270 м; максимальная дальность — 1060 км.

завершилась длившаяся 80 дней оборона Мьяткыны. В этих боях американско-китайская армия потеряла убитыми, ранеными и больными свыше 6500 человек.

3. Упорные бои 56-й дивизии на Юньнаньском фронте

В начале мая, когда в операции «У» наметились затруднения, когда наступление против воздушно-десантных частей закончилось провалом, когда фронт в Хукауне был на грани крушения, в этот момент чунцинские войска на юньнаньском направлении начали решительное наступление. Ночью 11 мая 20-я группа экспедиционных войск переправилась через р. Салуин. Ее четыре дивизии, составляющие основные силы, продвигались в район севернее Дэньюэ; части сил, каждая по одной дивизии, двигались к Ламыну и Пинцзя. В то время экспедиционные войска состояли из 11-й (девять дивизий), 20-й (четыре дивизии) групп и 8-й армии (три дивизии). Кроме того, в окрестностях Куньмина находилась резервная армия в составе нескольких дивизий. Противостояла этим силам только 56-я японская дивизия под командованием генерал-лейтенанта

Мацуяма, причем примерно 1/3 ее была занята в боях в Северной Бирме. Дивизия в то время была готова в любой момент перейти в контрнаступление.

Командир 56-й дивизии Мацуяма, получив сообщение о переправе противника через реку, частью сил контратаковал его, а затем предпринял сковывающие действия с целью отрезать ему пути в горы Гаолигуншань.

1 июня, как раз в тот момент, когда дивизия готовилась наконец перейти в контрнаступление к северо-востоку от Дэньюэ, 20-я группа противника четырьмя дивизиями форсировала р. Салуин между Ламыном и Пинцзя, что к югу от государственной бирманской дороги. Эти основные силы продвинулись далеко вглубь, к Лунлину, а часть сил вела наступление на Ламын. На этот раз наступление чунцанских войск развивалось на всем юньнаньском направлении.

Командир дивизии Мацуяма решил перейти на северном участке фронта к долговременной обороне, а на южном осуществить наступление. С этой целью он оставил в Дэньюэ один батальон пехоты и одну батарею и поручил этому отряду оборону против 11-й группы противника, а основными силами атаковал и уничтожил противника, окружившего Лунлин, затем молниеносно перенес удар и уничтожил противника, просочившегося между Лунлином и Манши. Вслед за этим в начале августа генерал Мацуяма осуществил удар в направлении Пинцзя и освободил из трудного положения гарнизон этого города. В течение двух месяцев боев, начиная с 10 мая, эта дивизия хотя и не нанесла решающего поражения противнику, но продемонстрировала блестящие образцы тактики действий на внутренних линиях сообщения противника.

4. Боевые действия первого периода

В конце июня командующий фронтом Кавабэ, учитывая обстановку в Центральной и Северной Бирме, принял решение сократить линию фронта, перейти к обороне на направлениях р. Чиндуин и Хукаун и в то же вре-

мя, продолжая активные наступательные действия на юньнаньском направлении, контролировать индийско-китайские коммуникации. Это и получило наименование боевых действий первого периода.

План в общем сводился к следующему: для наступления на юньнаньском направлении усилить войска за счет 2-й и части сил 49-й дивизий; линия фронта на направлении Хукауна отводится назад с задачей задержать противника в районе к северу от Индо; линия фронта на импхалском направлении также отводится назад, соединяется с новой линией у Индо с задачей задержать противника на рубеже горы Зибыю, Калева, Ганго.

На основании плана фронта командующий 33-й армией Хонда в середине июля разработал новый план боевых действий. Его замысел заключался в следующем: сосредоточить основные силы в окрестностях Манши, уничтожить силы экспедиционной армии противника, сгруппировавшиеся в районе Лунлина; выдвинувшись на линию р. Салуин, освободить из окружения гарнизоны Ламына и Дэньюэ и тем самым полностью перерезать пути из Индии в Китай.

56-я и 2-я дивизии готовятся к наступлению к северо-востоку и юго-западу от Манши; 18-я дивизия передает задачу обороны фронта Индо 53-й дивизии, сама передислоцируется в Нанган и отрезает индийско-китайские сообщения с Мьиткьиной; Бамо удерживается частью сил 2-й дивизии, прикрывая передислокацию 18-й дивизии; переход в наступление намечался на начало сентября; предполагалось после разгрома сил противника в Лунлине осуществить прорыв в Ламын и затем последовательно деблокировать Дэньюэ, Бамо и Мьиткьину, а также усилить блокаду индийско-китайских коммуникаций.

На основании этого плана часть сил 2-й дивизии и разведывательный полк (всего 1200 человек) заняли Бамо; главные силы дивизии 28 августа выдвинулись к Манши. 18-я дивизия в конце августа постепенно передислоцировалась в Нанган. В этот период важные опорные пункты Пинцзя, Ламын, Дэньюэ, Лунлин были окружены абсолютно превосходящими силами противника. Обстановка здесь крайне ухудшилась. 56-я дивизия вместе с вернув-

шимся в ее распоряжение 146-м пехотным полком, т. е. в полном составе, прибыла в Манши, включив в свой состав и его гарнизон.

В это время 53-я дивизия, расположенная вдоль железной дороги, ведущей в Мьиткьину, вошла в соприкосновение с 36-й англо-индийской дивизией, вновь выдвинувшейся в район к северу от Индо, однако в условиях трудностей снабжения и в условиях вспыхнувшей эпидемии ее силы быстро таяли.

Наступление на Лунлин. На рассвете 5 сентября началась артиллерийская подготовка наступления главных сил 33-й армии. 56-я дивизия — войска левого фланга — атаковала противника к западу от юньнань-бирманской государственной дороги; 2-я дивизия — войска правого фланга — вела наступление восточнее этой дороги. Общее число наступающих войск, включая резерв, не превышало 15 тыс. человек. Противостоящий противник пятью-шестью дивизиями вел ожесточенные атаки на Лунлин. В первый день наступление развивалось по плану, однако во второй и последующие четыре дня, несмотря на неоднократные атаки, японские части не смогли прорвать позиций противника. После того как противник подтянул подкрепления, у него насчитывалось уже семь-восемь дивизий. Соотношение сил достигло 1 : 20. Кроме того, из расшифрованных сообщений выяснилось, что из Куньмина на запад движется 200-я механизированная дивизия, входившая в резерв Чан Кайши.

С другой стороны, стало ясно, что сейчас от армии уже трудно ожидать помощи гарнизонам Ламына и Дэньюэ, хотя штаб армии мучительно искал возможности оказать такую помощь. 7 и 14 сентября были получены трагические сообщения о падении Ламына и Дэньюэ. Из 21 тыс. человек, находящихся в японских частях, наступающих на Лунлин, и в гарнизонах городов, 7200 человек было убито и ранено.

Взятие гарнизона Пинцзя. Потеряв Ламын и Дэньюэ и не видя возможности разгромить противостоящего противника, 14 сентября армия прекратила наступление и приняла решение захватить гарнизон Пинцзя. 16 сентября 56-я дивизия при содействии одного пехотного полка

49-й дивизии начала наступление, прорвала оборону противника и захватила Пинцзя.

Таким образом, в первом периоде решительных боевых действий противнику были нанесены большие потери, часть резерва Чан Кайши в Куньмине была втянута в бои, и это явилось определенным успехом. Однако в ходе последующих действий армия не смогла выполнить поставленных задач и была вынуждена прекратить наступление.

5. Боевые действия второго периода

В начале августа в штабе 33-й армии полагали, что американо-китайские войска, захватившие Мьиткьину, продвигаясь на юг в направлении Бамо и Нангана, попытаются установить взаимодействие с экспедиционной армией, наступающей от Лунлина к Манши и Нангану, и общими силами очистить коммуникации между Индией и Китаем. Командование армии в связи с этим принимало меры по усилению обороны Бамо и Нангана, а также готовило контрнаступательные операции. Это получило название боевых действий второго периода.

Командование армии выделило 18-ю дивизию, которая с конца августа сосредоточивалась в Нангане, для укрепления обороны этого пункта, а часть сил 2-й дивизии направило на укрепление обороны Бамо.

По замыслу командования предполагалось остановить на позициях у Бамо и Нангана американо-китайскую армию на время боевых действий первого периода, затем силами 56-й дивизии образовать прочную оборону против экспедиционной армии на направлении Манши, Лунлин, а силами 2-й и 18-й дивизий контратаковать противника, который, как представлялось, к тому времени сосредоточится на позициях у Нангана. Это был замысел искусной операции на внутренних линиях, которую, однако, не удалось осуществить.

Оставление Лунлина и Манши. В начале ноября экспедиционная армия, находящаяся на направлении Лунлина, и американо-китайские войска — на направлении Мьит-

кѣины, по-видимому, завершили этап восстановления сил и вновь приступили к активным действиям. 1 ноября экспедиционная армия при поддержке американской авиации и 300 орудий начала общее наступление на направлении Лунлина. Американско-китайские войска тоже, продвигаясь на юг, с 15 ноября приступили к полному окружению Бамо. Утром 19 ноября противник начал наступление на Манши. 56-я дивизия еще до вступления в решительные бои в полночь 20 ноября отошла к перевалу Чжэфан.

Еще раньше в штабе 33-й армии было сделано предположение, что американско-китайские войска на направлении Мьиткѣины будут наступать на Бамо и Нанган либо на Мѣнгми. В то время 15-я армия заканчивала передислокацию на рубеж гор Зибыю, в начале октября ее 53-я дивизия тоже прибыла на позиции в районе Индо. В боях с англо-индийскими войсками она потеряла до 30% своего состава. Создалось положение, при котором остановить противника на рубеже гор Зибыю было трудно. Сейчас англо-индийские и американско-китайские войска в Северной Бирме соединились, огромный лесистый район, очерченный дорогой Мьиткѣина — Бамо — Нанган и р. Иравади, был открыт для них. Через этот район противник, действующий на направлениях Бамо или Ката, двигаясь на юг и пройдя через находящийся в центре Мѣнгми, мог выйти к Мандалаю и Мемьо, т. е. к важным пунктам в Центральной Бирме.

Ринутся ли союзные армии на Мандалай с намерением сообща, одним ударом овладеть Центральной и Северной Бирмой или англо-индийская армия будет наступать на Мандалай, а американско-китайские войска и чунцинская экспедиционная армия будут вести наступление на Нанган — решение этой дилеммы с точки зрения оценки намерений противника являлось чрезвычайно важным.

Штаб 33-й армии счел более вероятной первую возможность. Он перебросил готовившуюся к боевым действиям в Нангане 18-ю дивизию в Мѣнгми, оставив на месте только один полк Ямадзаки. Поскольку раньше отсюда убрали 2-ю дивизию, а теперь и главные силы 18-й, наступление на нанганском направлении состояться не могло.

ОПЕРАЦИЯ ПО ПРОДВИЖЕНИЮ В ГЛУБЬ КОНТИНЕНТА

1. Подготовка операции

Операция по продвижению в глубь континента, как уже упоминалось раньше, была задумана еще в конце 1943 года, но в то время не вышла из стадии общих планов и намерений. Однако теперь она вновь всплыла на поверхность под наименованием операции «1», и ее подготовка развертывалась быстрыми темпами.

Положение противника в Китае летом и осенью 1943 года, когда была задумана операция, выглядело следующим образом. Сухопутная чунцинская армия насчитывала всего 3 млн человек, из них девять армий — 250 тыс. человек — были сосредоточены главным образом на направлениях Гуйчжоу и Хунань, и их следовало рассматривать как силы для общего контрнаступления совместно с англичанами и американцами на бирманском направлении. Американская авиация, базирующаяся в Китае, уже насчитывала около 130 самолетов; они использовали главным образом авиационные базы в Юго-Западном Китае, и их активность возрастала. Вместе с 200 самолетами чунцинской армии, которые базировались в Центральном и Северном Китае, эти силы нельзя было оставлять без внимания. Весной и летом 1944 года общая численность авиации предположительно должна была достигнуть 500 самолетов. Особую тревогу с точки зрения противовоздушной обороны собственно Японии не мог не вызвать факт постепенного увеличения численности американской тяжелой бомбардировочной авиации в Юго-Западном Китае.

Были также, хотя и непроверенные, сведения о наличии на побережье Центрального и Южного Китая баз подводных лодок противника.

Многочисленные поражения чунцинских войск в прошлых сражениях, разумеется, нанесли режиму Чан Кайши серьезный удар, однако развитие общей международ-

ной обстановки за последние год-два отнюдь не ослабли, а, наоборот, укрепили стремления чунцинских властей продолжать военные действия.

Этим силам противника противостояли японские экспедиционные войска (главнокомандующий генерал Хата, начальник штаба генерал-лейтенант Мацуи), численность которых, правда, периодически менялась, но в среднем составляла 620 тыс. человек. В составе войск были 25 пехотных дивизий, одна танковая дивизия, 11 смешанных бригад, одна кавалерийская и одна авиационная дивизии. Они имели 12 тыс. автомашин, от десяти до двадцати с лишним авиаэскадрилий. В конце 1943 года экспедиционная армия имела около 20 дивизионных боекомплектов, 1500 резервных автомашин, запас горючего на восемь месяцев.

Если противник в будущем мог увеличить свои силы, в частности авиацию, то уровень производства японской авиационной промышленности почти не оставлял надежд на усиление японских военно-воздушных сил на направлении Китая. Если в боях в Китае до 1942 года японская авиация всегда абсолютно превосходила противника и имела в воздухе полное господство, то теперь положение коренным образом изменилось. Это ощущалось и раньше, однако в период проведения операции «1» трудности, возникшие не только перед авиацией, но и перед сухопутными войсками, в частности трудности в снабжении, превзошли все расчеты и представления. Это был важный фактор, о котором не могли забыть те, кто готовил операцию «1».

Цели операций в Китае. Операция «1». Экспедиционная армия в Китае все время вынашивала планы наступательной операции на Чунцин и другие замыслы, стремясь быстро и решительно сокрушить чунцинский режим и разрешить все японо-китайские проблемы. С начала 1944 года командование экспедиционных войск в Китае неоднократно докладывало Ставке свое мнение о проведении Пекин-Ханькоуской операции.

Цели такой операции сводились к следующему: поскольку увеличение сил американской авиации в Китае ставит под угрозу пути снабжения по р. Янцзыцзян, сле-

дует овладеть южным участком железной дороги Пекин — Ханькоу и очистить коммуникации, ведущие в район Учан, Ханькоу из Северного Китая. Это, кроме того, позволит облегчить маневренное использование войск в Северном и Центральном Китае. Овладение же плодородной равниной Хэнань будет способствовать срыву планов противника на продолжение войны.

Начиная с осени 1943 года в Ставке тоже изучались планы операций по захвату важных районов, расположенных на Хунань-Гуйлиньской и Кантон-Ханькоуской железных дорогах и на южном участке железной дороги Пекин — Ханькоу. Военные цели таких операций определялись следующими соображениями.

Овладение Гуйлинем и Лючжоу важно потому, что в противном случае они могут стать базами для налетов бомбардировщиков В-29 на территорию собственно Японии. Одновременно это позволяло воспрепятствовать наступлению противника, которое в будущем могло быть направлено на Южный Китай через Индию, Бирму, Юньнань.

Операции открывали перспективу установления сухопутных путей связи с Южной группой армий через Индокитай по железным дорогам, проходящим с севера Китая на юг. Это было особенно важно в условиях, когда морские коммуникации становились все более ненадежными. И наконец, решалась задача уничтожения чунцинского режима путем разгрома основных сил его армии и одержания полной победы. Вся операция получила общее кодовое обозначение «Операция “1”» и подразделялась на операцию «Ко» (Пекин-Ханькоускую) и операцию «То» (Хунань-Гуйлиньскую).

Основные части операции. Фронт операции простирался на 1500 км (если говорить об оперативных расстояниях, то от р. Хуанхэ до Синьяна — около 400 км, от Иочжоу до Ляншаня — около 1400 км, от Хэньяна до Кантона — около 600 км). На этом пространстве японским войскам предстояло разгромить примерно половину всех полевых войск, находившихся под командованием Чан Кайши, и совершить прорывы фронта. Операция должна была проводиться в условиях превосходства

противника в воздухе и при максимально урезанных нормах снабжения и пополнения войск. Основная часть войск, получивших опыт и закалку в прошлых боях в Китае, в связи с обстановкой на Тихом океане и юго-западном направлении была переброшена туда. Теперь предстояло проводить операцию в основном с новыми формированиями, с еще не обученным, не обладавшим боевым опытом, плохо оснащенным и вооруженным личным составом.

Из-за крайнего недостатка судов в процессе подготовки и проведения операции нужно было до минимума сократить использование крупных океанских лайнеров. В связи с этим морские перевозки войск и материалов в Шанхай и Кантон приходилось до предела сокращать и в основном полагаться на железнодорожные перевозки.

Горючего для автомашин было в обрез, а операция предстояло развиваться непрерывно, при растянутых коммуникациях, по которым надо было обеспечивать 500 тыс. человек, 100 тыс. лошадей, около 15 тыс. автомашин, 1500 орудий. Умелое обеспечение тылового снабжения решало исход операции. В данном случае стало необходимым в качестве меры для экономии горючего обратить внимание на широкое использование больших и малых рек, на то, чтобы по возможности скорее отремонтировать железные дороги и использовать их для тылового снабжения. Однако в условиях превосходства в воздухе противника использовать водные пути было крайне трудно. Что же касается железных дорог, то они были полностью разрушены, и для ремонта требовалось много материалов и железнодорожных войск. В то время ни того ни другого не хватало.

Изыскивая выход из положения, командование смело пошло на то, чтобы разобрать по всему Китаю железнодорожные ветки и боковые пути, в которых не было особой необходимости, и начало формировать железнодорожные части из людей, не имеющих опыта и знаний для работы на транспорте. Абсолютно не организована была противовоздушная оборона с трудом восстанавливаемых железнодорожных мостов. Большинство автомобильных частей в силу необходимости перебросили сюда из Кван-

тунской армии, однако это значительно ослабило ее, и после завершения первого этапа операции пришлось срочно вернуть их обратно.

Как видно, масштабы операции были колоссальны. Тем не менее Ставка и полевые армии, помня блестящие успехи экспедиционных войск в Китае и уповая на традиции, были полны уверенности в разгроме китайской армии.

24 января Ставка отдала следующий приказ главнокомандующему экспедиционными войсками в Китае и главнокомандующему Южной группой армий:

1. Ставка планирует уничтожение основных авиационных баз противника в Юго-Западном Китае.

2. Главкомандующему экспедиционными войсками в Китае овладеть важными пунктами на железных дорогах Хунань — Гуйлинь, Кантон — Ханькоу и по южному участку железной дороги Пекин — Ханькоу.

3. Главкомандующему Южной группой армий поддерживать указанную операцию экспедиционной армии в Китае.

Одновременно с приказом были даны и основные оперативные указания.

Цели операции. Разгромив противника, овладев важными пунктами на железнодорожных линиях Хунань — Гуйлинь, Кантон — Ханькоу, на южном участке железной дороги Пекин — Ханькоу и удерживая их, японские войска уничтожают основные авиационные базы противника и прекращают их деятельность.

Основной замысел операции. В течение весны и лета 1944 года экспедиционные войска в Китае, перейдя в наступление сначала с северокитайского направления, затем из района Учан, Ханькоу и Южного Китая, разгромив противника, и прежде всего его центральные армии, сначала овладевают важными пунктами на железной дороге Пекин — Ханькоу, на ее участке к югу от р. Хуанхэ, затем важными пунктами на железных дорогах Хунань — Гуйлинь, Кантон — Ханькоу и удерживают их. В ходе проведения операции, если позволит обстановка, войска принимают меры к восстановлению железных дорог Пекин — Ханькоу и Кантон — Ханькоу.

Южная группа армий в целях содействия операции экспедиционных войск в Китае осуществляет наступательные действия с бирманского и индокитайского направлений.

1. Пекин-Ханькоуская операция. В апреле 1944 года войска Северо-Китайского фронта переходят в наступление из Северного Китая; разгромив противника, захватывают и удерживают южный участок Пекин-Ханькоуской железной дороги к югу от р. Хуанхэ. Время на проведение операции — полтора месяца. В операции принимают участие Северо-Китайский фронт, 12-я армия — четыре дивизии и часть сил 5-й воздушной армии.

По окончании операции необходимые войска перебрасываются по суше через район Учан, Ханькоу на операционное направление Хунань — Гуйлинь. Захваченные районы удерживаются двумя дивизиями.

2. Хунань-Гуйлиньская операция. Операция проводится в июне 1944 года 11-й армией из района Учан, Ханькоу. В июле — августе 23-я армия начинает наступление из района Кантона. Разгромив войска противника, армии овладевают районами Гуйлиня, Лючжоу, затем уничтожают остатки войск вдоль железных дорог Хунань— Гуйлинь, Кантон—Ханькоу, захватывают и удерживают их. Время на проведение операции — около пяти месяцев. В зависимости от обстановки в последующем, по возможности в кратчайшие сроки, армии организуют операции по уничтожению аэродромов противника в районах Суйчуаня, Наньсюна. В последующем, если позволит обстановка, в январе — феврале 1945 года 23-я армия овладевает районом Наньнина, очищает от противника дорогу Гуйлинь — Ляншань и удерживает ее.

5-я воздушная армия в период до начала наступления 11-й армии всеми силами действует против неприятельской авиации, чтобы на начальном этапе обеспечить за собой превосходство в воздухе; в ходе операции оказывает непосредственную поддержку наземным войскам.

В операции принимают участие следующие войска: 11-я армия (семь-восемь дивизий), 23-я армия (две дивизи-

зии), войска непосредственного подчинения командованию экспедиционных сил (одна-две дивизии), 5-я воздушная армия (две авиационные группы).

Удержание районов, захваченных вдоль железных дорог Хунань — Гуйлинь и Кантон — Ханькоу, осуществляют восемь дивизий и четыре бригады. Южная группа армий в целях содействия экспедиционным войскам в Китае активизирует действия с бирманского и индокитайского направлений.

При осуществлении воинских перевозок максимально использовать имевшийся тоннаж судов; для перевозки войск в сезон дождей и жары использовать внутренние водные пути; всемерно сокращать сухопутные перевозки; широко использовать подручные и реквизированные средства и материалы для перевозок.

Подготовка войск и материального обеспечения операции. Маскировка планов. В период с лета 1943 года по лето 1944 года экспедиционная армия в Китае постепенно сосредоточила в районе Шанхая 17, 32 и 36-ю дивизии, в районе Циндао — 35-ю дивизию и приступила к их переброске на юго-восточное тихоокеанское направление. Это уменьшило силы экспедиционной армии, однако в связи с операцией «1» она получила незначительные подкрепления. Так, 3-я авиационная дивизия из состава экспедиционных войск была развернута в 5-ю воздушную армию (командующий генерал-лейтенант Симояма), насчитывающую 250 действующих самолетов (половина предполагаемой численности самолетов противника). Сюда была переброшена из Маньчжурии 27-я дивизия, вновь сформировано 14 отдельных пехотных бригад, переброшено 8 полевых резервных отрядов, увеличено количество частей непосредственного подчинения штабу экспедиционных войск и других частей.

Из основных средств материального обеспечения можно было ожидать доставки из Японии и Маньчжурии четырех сухопутных дивизионных боекомплектов, двух боекомплектов для авиационных групп, около 40 тыс. кл автомобильного и 10 тыс. кл авиационного горючего, около 600 переправочных шлюпок. Большинство этого снаряжения предполагалось получить в период с марта по май

и сосредоточить в Центральном и Южном Китае в соотношении 6:1.

Ставка особенно настаивала на обеспечении секретности замыслов предстоящей операции. Требовалось соблюдать крайнюю секретность в первую очередь в зоне активных боевых действий на китайской территории и проводить мероприятия по дезинформации, вводя противника в заблуждение, чтобы он думал, что японцы будут наступать на Чунцин. Маскировка и дезинформация по всем каналам — оперативным, политическим, пропагандистским, контрразведывательным — должны были проводиться централизованно, по единому плану. Тем не менее казалось, что противник в общих чертах знал планы японского командования.

Оперативное планирование и руководство. В штабе экспедиционных войск разработали детальный план операции и в марте доложили его Ставке. Основы плана заключались в следующем.

Использование войск. Северо-Китайский фронт (командующий генерал Окамура) поручил проведение операции 12-й армии (командующий генерал-лейтенант Утияма) в составе 37, 62¹, 110-й дивизий и 3-й танковой дивизии.

11-я армия (командующий генерал-лейтенант Июкяма) должна была начать наступление из района Учан, Ханькоу. В ее составе были 3, 13, 27, 34, 40, 58, 68, 116-я дивизии и впоследствии еще 37-я и 64-я дивизии. Кстати, 3-я и 13-я дивизии участвовали еще в боях в Шанхае в 1937 году и являлись как бы соединениями-ветеранами; они составляли костяк 11-й армии, и их подготовка к боям против китайцев была близка к совершенной.

23-я армия (командующий генерал-лейтенант Танака) должна была наступать с кантонского направления. Она состояла из 22-й и 104-й дивизий.

Основы оперативного руководства в Пекин-Ханькоуской операции. Северо-Китайский фронт в первой декаде апреля заканчивает восстановление железнодорож-

¹ 62-я дивизия после успешных боев в ходе этой операции была переведена на о. Окинава, где участвовала в боях и была разгромлена.

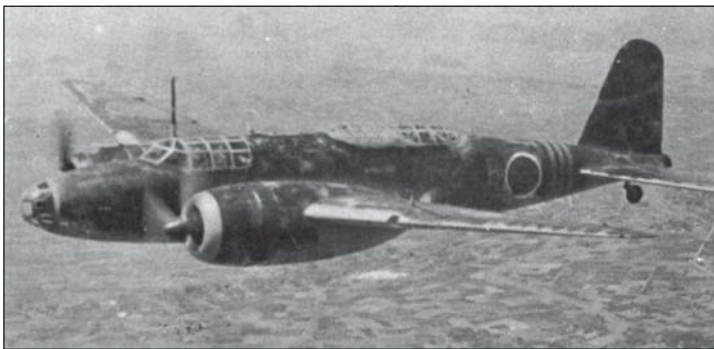

Бомбардировщик Мицубиси Ki-21 («Салли») играл важную роль на первых этапах войны на Тихом океане. Взлетный вес — 10 610 кг; вооружение — шесть 7,7-мм пулеметов, до 1000 кг бомб; максимальная скорость — 485 км/ч; потолок — 10 000 м; максимальная дальность — 2700 км.

ного моста через р. Хуанхэ в окрестностях Баванчэна и усиливает его противовоздушную оборону. Основные силы 12-й армии во второй декаде апреля сосредоточиваются в районе к югу от Синьсяна, а часть сил — на левом берегу р. Хуанхэ, к западу от Кайфына, и заканчивают подготовку к операции. Основные силы начинают наступление в третьей декаде апреля и, разгромив противника, выходят в район Яньчэна, где готовят последующее наступление на Лоян. Одновременно часть сил армии наступает на Синьян и, взаимодействуя с частью сил 11-й армии, очищает сухопутные коммуникации, ведущие в район Уханя.

Основные силы 12-й армии (четыре дивизии) по возможности в кратчайшие сроки развертываются от Яньчэна вправо и наступают в направлении Лояна. Непосредственно перед этим часть сил 1-й армии, находящейся в провинции Шаньси, из района Юаньцой форсирует р. Хуанхэ, перерезает Лунхайскую железную дорогу и осуществляет оперативное взаимодействие с основными силами 12-й армии.

11-я армия (семь-восемь дивизий) в первой декаде мая частью сил наступает из района Синьяна в северном на-

правления на Циошань и взаимодействует с войсками Северо-Китайского фронта.

13-я армия в конце апреля частью сил сковывает противника с востока, содействуя войскам Северо-Китайского фронта.

27-я дивизия, переброшенная из Квантунской армии, сначала находится в готовности на левом берегу р. Хуанхэ, затем по мере развития операции движется вместе с 37-й дивизией и 3-й танковой дивизией (половина) 12-й армии в район Уханя, входит в состав 11-й армии и впоследствии ведет подготовку к Хунань-Гуйлиньской операции.

После завершения операции Северо-Китайский фронт организует первую линию обороны по рубежу Лоян, Линьжу, Уян, Биян, удерживает важные пункты на южном участке железной дороги Пекин — Ханькоу, одновременно оборудует аэродромы в районах Чжэнчжоу, Лояна, Яньчэна и спешно восстанавливает южный участок железной дороги Пекин — Ханькоу.

Основы оперативного руководства в Хунань-Гуйлиньской операции. 1-я операция начального этапа — захват Хэньяна. 11-я армия к третьей декаде мая сосредоточивается в районе Иочжоу, завершает подготовку и в начале июня основными силами переходит в наступление из района к востоку от р. Сянцзян, а частью сил — с направления озера Дунтин, уничтожает войска 9-го военного района и быстро овладевает районом Чанша. В ходе преследования противника овладевает окрестностями Хэньяна и одновременно отражает фланговый удар войск 6-го военного района противника, который ожидается с направления Чандэ. Овладение Хэньяном планируется к середине июля.

В дальнейшем 11-я армия очищает от остатков противника район вдоль р. Сянцзян, к северу от Хэньяна, организует первую линию обороны по рубежу Циян, Лоян и готовит последующую операцию в направлении на Гуйлинь. Одновременно оборудует аэродромы в районах Чанши, Сянтаня, Хэньяна; спешно восстанавливает северный участок железной дороги Кантон — Ханькоу, в особенности отрезок до Чанши; строит и ремонтирует

автомобильные дороги, принимает меры по улучшению тыловых перевозок.

13-я армия (командующий генерал-лейтенант Нагацу) в конце первой декады июня частью сил предпринимает наступление с направления Цзиньхуа на Цюйчжоу, скоывает войска 3-го военного района и облегчает проведение операции 11-й армии в районе Чанши.

23-я армия в конце июня силами достаточно мощной группировки наступает на район вдоль р. Бэйцзян, скоывает войска 7-го военного района, содействует 11-й армии в районе Хэньяна и готовит последующее наступление на направлении Учжоу.

2-я операция начального этапа — захват Гуйлина и Лючжоу. 23-я армия в конце июля основными силами начинает наступление по обоим берегам р. Сицзян, а частью сил — с направления п-ова Лэйчжоу, овладевает Учжоу, Даньчжоу, удерживает важные пункты по р. Сицзян к востоку от указанных городов и одновременно готовит дальнейшее продвижение на Лючжоу.

Примерно в середине августа 11-я армия из района Хунань-Гуйлинской железной дороги, а 23-я армия из района р. Сицзян переходят в наступление против войск 4-го военного района и овладевают соответственно Гуйлинем и Лючжоу. Срок ориентировочно — конец сентября. В дальнейшем обе армии, уничтожив остатки войск противника, удерживают важные пункты соответственно вдоль Хунань-Гуйлинской железной дороги и по р. Сицзян и готовятся к последующим операциям.

По мере развития операции войска оборудуют аэродромы в Линлине, Гуйлине, Лайбине, Лючжоу; 11-я армия, кроме того, восстанавливает Хунань-Гуйлинскую железную дорогу, а 23-я армия обеспечивает движение по р. Сицзян и на грунтовых дорогах.

3-я операция начального этапа — очищение южного участка железной дороги Кантон — Ханькоу. В октябре 11-я армия, создав достаточно мощную группировку, начинает наступление из районов Хэньяна, Линлина; разгромив войска 7-го военного района и остатки других войск противника, овладевает важными пунктами на южном участке железной дороги Кантон — Ханькоу и

удерживает их. Время на эти действия — около месяца. 23-я армия частью сил наступает из района к северу от Кантона в направлении Индэ и содействует 11-й армии. Последняя предпринимает особые меры к срочному захвату железнодорожного моста и туннеля в районе Синцзина, а также по мере развития операции восстанавливает южный участок железной дороги Кантон — Ханькоу и оборудует аэродромы в Чэньсяне и Шаочжоу.

Операции завершающего этапа (захват Наньнина и овладение коммуникациями, ведущими во Французский Индокитай). В январе — феврале 1945 года 23-я армия начинает наступление из района к югу от Лючжоу и после овладения Наньнином захватывает сухопутные коммуникации, ведущие во Французский Индокитай, до границы с ним в районе Ляншаня. Южная группа армий силами войск, оккупирующих Индокитай, оказывает помощь в этой операции с направления Ляншаня. 23-я армия по мере развития операции оборудует аэродромы в районе Наньнина. 5-я воздушная армия наносит поражение авиации противника, непосредственно поддерживает действия сухопутных войск, прикрывает сосредоточение и перевозки войск по р. Янцзы и на южном побережье Китая в период подготовки операции.

Главнокомандующий экспедиционными войсками в Китае в конце мая переезжает в Ханькоу, где размещает часть своего штаба; в дальнейшем он перемещается в район Хэньяна, откуда руководит действиями 11-й и 23-й армий.

2. Пекин-Ханькоуская операция — операция «Ко»

Положение сторон перед началом операции. Мост через р. Хуанхэ у Баванчэна на железной дороге Пекин — Ханькоу, в свое время разрушенный артиллерией противника, к 25 марта был восстановлен. На центральнокитайском направлении наступал период половодья на р. Янцзы, что увеличивало возможности водных перевозок и способствовало восстановлению нормально-

го положения на прибрежных сухопутных коммуникациях. Прибрежные перевозки на южнокитайском направлении не были обеспечены в достаточной мере прикрытием и задерживались примерно на полмесяца.

5-я воздушная армия в Северном Китае располагалась в Чжандэ, Сюйчжоу, Синьсяне, Кайфыне, частью сил истребителей имела задачу с аэродрома Синьсянь осуществлятькрытие моста в Баванчэне. На центрально-китайском и южнокитайском направлениях основные силы истребительной авиации армии прикрывали р. Янцзы и район Гонконга. Одновременно подразделения армии, используя удобные моменты, совершали налеты на основные аэродромы противника в Хэньяне, Сюйчуане, Гуйлине. Главная авиационная база располагалась в Ухани, а передовая — в Байлоцзи (северо-восточнее Иочжоу).

Противник, предчувствуя приближение наступления японских войск в Пекин-Ханькоуской операции, усиливал оборону. Японцы предполагали, что к югу от р. Хуанхэ основное противодействие им в начале операции будет оказано группой Тан Энь-бо (девять-десять армий). По данным разведки и наблюдения, предполагалось также, что пяти-шести армиям из этой группы будет поручено осуществлять оборону р. Хуанхэ и удерживать опорные пункты по железнодорожной линии Пекин—Ханькоу, а три отборные маневренные армии будут выведены в районы Юйсянь, Линьжу, где, используя уже подготовленные позиции, станут готовить организованные контратаки. На направлении Лояна по мере развития наступления японских войск ожидалось упорные оборонительные и контр наступательные действия противника силами (помимо уже указанных выше) трех—пяти расположенных здесь армий и резервов (по крайней мере, две-три армии). В общем на направлениях главного удара японских войск предполагались действия 18—20 армий, т. е. 350—400 тыс. человек (половина всех войск в Центральном Китае).

Силы японцев включали в себя три пехотные и одну танковую дивизии, четыре отдельные бригады, одну кавалерийскую бригаду — всего 148 тыс. человек, т. е. меньше половины численного состава противника. Однако

опыт прежних боев давал основание надеяться на выполнение боевой задачи.

Овладение Суйчаном и захват железной дороги Пекин — Ханькоу. 12-я армия ночью 17 апреля силами 37-й дивизии и 7-й смешанной бригады переправилась через р. Хуанхэ, прорвала позиции противника в районе Чжунму, частью сил к вечеру 19 апреля овладела Чжэнчжоу, а основными силами выдвинулась к Синьчжэну.

Главные силы армии на рассвете 19 апреля, имея в центре 110-ю дивизию, перешли в наступление из района к востоку и западу от Баванчэна, а 24 апреля 62-я, 37-я дивизии и 7-я смешанная бригада перегруппировались на рубеже к востоку и западу от Синьчжэна, 30 апреля атаковали Суйчан и 1 мая овладели им. В это же время 62-я японская дивизия, предупреждая движение вновь сформированных 15-й и 29-й армий противника на Суйчан, вступила с ними во встречный бой и разгромила их. 110-я дивизия 21 апреля заняла Цзаоян, а 24 апреля Мисянь. 9-я отдельная пехотная бригада, преследуя противника, 24 апреля вышла к юго-западу от Сышуя. 27-я пехотная и 3-я танковая дивизии, сосредоточенные к северу от р. Хуанхэ как части второго эшелона, вслед за передовыми частями переправились через реку по железнодорожному мосту и к 26 апреля начали продвижение на юг.

Часть сил 11-й армии 1 мая начала наступление из Чантайгуаня в северном направлении на Циошань, а 5 мая часть сил 12-й армии овладела Яньчэном. 27-я дивизия, которая перебрасывалась в район Уханя, продолжала движение на юг и 9 мая достигла Циошаня. Сухопутные коммуникации между Пекином и Ханькоу были открыты, связь юга с севером восстановлена.

Поворот на Лоян. Первоначально в штабе Северо-Китайского фронта предполагали, что группа Тан Энь-бо расположит свои основные силы в районе Есяня к западу от Яньчэна, и с целью их уничтожения планировали резкий поворот на северо-запад после выдвижения в район Яньчэна. Однако противник затем передислоцировал свои основные силы в северном направлении, и поэтому было принято новое решение: после захвата Суйчана быстро совершить поворот в направлении на Лоян, главными

силами наступать на Цзясянь, а частью сил на Дэнфын, Юйсянь, Сянчэн и уничтожить противостоящего противника по частям. Этот маневр начался 1—2 мая.

Таким образом, узнав, что основные силы 31-й группы армий противника, его 12-я и 29-я армии находятся в Дэнфыне и в гористой местности к югу от него, 12-я японская армия главными силами окружила этот район и частью сил устроила заслон против его просачивания на юго-запад.

Противник начиная с полуночи 5 мая постепенно откатывался на запад через район к востоку от Линьжу. Часть его сил 8 мая в районе Даяна попала в окружение 37-й дивизии и 7-й отдельной смешанной бригады и понесла огромные потери.

Штаб Северо-Китайского фронта 9 мая принял решение уничтожить силы противника вокруг Лояна. Главным силам 12-й армии приказано было совершить бросок на направлениях Лоян, Синьянь, оттеснить противника к северо-западу и уничтожить его. Двум бригадам под руководством командира 69-й дивизии, входящей в состав 1-й армии, дислоцированной в провинции Шаньси, было приказано переправиться через р. Хуанхэ в районе Юаньцзюй, продвигнуться в направлении Синьяня и перерезать пути отхода противника, а частью сил двигаться в направлении Цзяши на запад. Группе Нодзоэ, созданной на базе 63-й дивизии, находившейся в Сышуге, было приказано наступать на Синьянь через район к северу от Лояна.

Еще раньше, после уничтожения главными силами 12-й армии противника в районе к юго-западу от Дэнфына, часть ее сил нацелилась на Лоян, а другая часть продвигалась на запад. Группа Нодзоэ 12 мая, взаимодействуя с частями 1-й армии, атаковала с востока и запада Синьянь и 14 мая овладела им.

Северо-Китайский фронт 14 мая принял решение «окружить противника в районе Лояна, блокировать город и овладеть им в удобный момент».

Падение Лояна. 19 мая группе Нодзоэ были подчинены основные силы танковой дивизии и часть сил 110-й пехотной дивизии, входившие в состав 12-й армии, и она получила приказ овладеть Лояном — старинным китайс-



Китайские солдаты во время уличного боя.

ким городом, окруженным крепостными стенами. 19 мая группа начала атаки внешних позиций под Лояном, но успеха не имела. Тогда ее подчинили 12-й армии, возложив на армию задачу овладеть Лояном.

В 13 час. 23 мая 12-я армия начала наступление. 24 мая японские войска предложили противнику, находящемуся в Лояне, капитулировать, однако ответа не последовало. В 13 час. японцы начали наступление и 25 мая полностью овладели древним Лояном.

3. Хунань-Гуйлиньская операция — операция «То»

Наступление на Хэньян, план руководства боевыми действиями. Пока успешно развивалась Пекин-Ханькоуская операция, японцы продолжали подготовку Хунань-Гуйлиньской операции.

В день захвата Лояна, т. е. 25 мая, главнокомандующий экспедиционной армии в Китае генерал Хата, как и предполагалось, выдвинул часть своего штаба в Ханькоу. К этому же времени войска 11-й армии сконцентрировались в районе Иочжоу.

Согласно оценке положения в тот период противник в провинции Хунань, собрав силы в Чанше и в районах южнее его и использовав хорошо укрепленные позиции,

активными действиями постарается сорвать планы японских войск. Используя часть сил 6-го военного района, он прежде всего, очевидно, предпримет сильное давление на направлении Ияна, а затем подошедшими главными силами нанесет фланговый удар из района к западу от Чанши. Ко времени захвата Чанши силы противника составят примерно 13—14 армий, т. е. 40 дивизий.

В районе Хэньяна противник, очевидно, постарается с помощью авиационных и наземных контрдействий помешать продвижению японских войск и всеми силами удержать эту местность. Ко времени занятия Хэньяна силы противника будут предположительно насчитывать 20 армий, т. е. 55 дивизий.

Развитие военной обстановки в Северной Бирме покажет, будут ли переброшены на хунань-гуйлинское направление 6 армий (16 дивизий) бирманских экспедиционных войск под командованием Вэй Ли-хуана, которые дислоцируются в Юньнани. С падением Хэньяна такая возможность возрастет.

Основываясь на оценке обстановки и возможных действий противника, штаб 11-й армии разработал следующий план оперативного руководства.

Войска располагаются в два эшелона. Пять дивизий первого эшелона развертываются к востоку и западу от Иочжоу: к западу от р. Сянцзян — 40-я дивизия; к востоку от этой реки — 116, 68, 3, 13-я дивизии. На флангах располагаются лучшие дивизии, способные нанести решительный удар по скоплениям противника. Во втором эшелоне развертываются 58-я, 34-я и находящаяся в стадии сосредоточения 27-я дивизии.

Войска начинают наступление 27—28 мая, окружают и уничтожают противника между р. Юаньцзян и Ияном, между р. Синьцянхэ и р. Милоцзян. В дальнейшем вести наступление на Чаншу.

После прорыва линии к востоку и западу от Чанши войска готовят захват Хэньяна и одновременно уничтожают противника, ведущего массированные атаки с востока, запада и юга.

Начало наступления. Переброска части сил на судах по озеру Дунтин. Наступление началось на рассвете 27

мая. Отдельный 218-й пехотный полк в ночь на 27 мая из Иочжоу был срочно переброшен на судах через озеро Дунтин с задачей перерезать противнику пути отхода и взаимодействовать с войсками во время их переправы через р. Милоцзян. Специально командированный из состава военно-морского флота отряд по эксплуатации речных путей 28 мая вышел из Иочжоу, очистил от противника р. Сянцзян и оборудовал ее фарватер для движения судов. 5-я воздушная армия расположила 1-ю авиагруппу в Байлоцзи, а 2-ю — в Кантоне. Основные силы легкобomberдировочной авиации дислоцировались в Ханькоу.

Японские войска продвигались вперед, однако противник, по-видимому, знал планы японцев и заблаговременно начал отвод своих войск к востоку и в горный район на южном берегу р. Милоцзян. Войска армии в районе моста Гуаньван и на южном берегу р. Милоцзян встретили организованное противодействие 20-й армии противника, с которой вступили в бой. На остальных же участках фронта японцы, не встретив серьезного сопротивления, вышли на рубеж южного берега р. Милоцзян и готовились к дальнейшему наступлению. Получив сообщение об отходе противника в направлении к р. Лаодаохэ, 3 июня возобновили наступление, 6 июня вышли на рубеж этой реки и стали готовиться к последующему наступлению на Чаншу и расположенный к востоку от нее Люян.

К этому времени в горах Дамаошань к северу от Чанши скопились остатки войск противника численностью до двух дивизий. 34-я дивизия с 3 июня вела наступательные бои против этой группировки, однако успеха не имела. Получив приказ на быстрое взятие Чанши, 34-я дивизия двинулась в южном направлении.

В это время часть сил 40-й дивизии получила следующий приказ: заняв ряд важных пунктов на левом берегу р. Сянцзян, не допустить отхода противника на запад из района гор Дамаошань. Одновременно в целях ускорения переброски водным путем артиллерии и других грузов, необходимых для овладения Чаншей, части сил 58-й дивизии из второго эшелона было приказано наступать на Синьань и овладеть им 8 июня.

Согласно директиве армии войска второго эшелона должны были ввести в эксплуатацию две автомобильные дороги в тылу войск первого эшелона, однако из-за многодневных дождей дороги размыло, работы остановились, и войска первого эшелона до конца первой декады июня не могли получить почти никакого пополнения из тыла. Несмотря на принимаемые армией усиленные меры, эти дороги, особенно проходящая восточнее, к использованию не годились. Полевая артиллерия и автомобильные части засели в грязи и забили на всем протяжении коммуникации от Иочжоу до Чанши, чем еще более усугубили трудное положение.

7 июня армия подготовилась для атаки и уничтожения противника на направлениях Ияна, Люяна и одновременно для наступления на Чаншу.

После ряда предварительных действий 34-я и 68-я дивизии частью сил начали 18 июня наступление на гору Иолушань, а 58-я дивизия — на Чаншу. Чанша пала. Тем временем правофланговая 40-я дивизия 11 июня овладела Ияном, разгромила 73-ю и 74-ю армии противника и 16 июня заняла Нинсян. На левом фланге, в районе Люяна, 3-я и 13-я дивизии разгромили 27, 37, 58, 20, 114-ю и вновь организованную 3-ю армии противника. Кроме того, получив сообщение о том, что вновь подошедшая 26-я армия противника 14 июня захватила Пинсян, 13-я дивизия главными силами повернула на восток и в ходе маневренных боев разбила превосходящие силы противника. 23 июня 13-я дивизия вела наступление на Лайян и перерезала железную дорогу Кантон — Ханькоу; 3-я дивизия сосредоточилась в районе Лилина.

После захвата Чанши войска армии частью сил двинулись в направлении на Хэньян, а основными силами начали готовиться к последующим операциям. В соответствии с этим 40-я дивизия 22 июня заняла Сянсян; основные силы 116-й дивизии 27 июня достигли северо-западных окраин Хэньяна; 68-я дивизия продвигалась к юго-западным окраинам Хэньяна. 28 июня обе дивизии начали атаки Хэньяна. 29 июня в бой вступили подошедшие силы 58-й дивизии и 218-й пехотный полк, однако успеха достигнуто не было.

С 30 июня командир 116-й дивизии генерал-лейтенант Иванага, объединив под своим командованием и 68-дивизию (ее командир был убит накануне), вновь начал атаки, но сопротивление было упорным. 2 июля армия временно приостановила атаки Хэньяна, решив подтянуть артиллерию, подвезти боеприпасы, обеспечить мощную непосредственную поддержку авиацией и только после этого продолжить наступление. Однако войска растратили много сил в ходе преследования, их подготовка к боям за Хэньян была несовершенной, они испытывали недостаток в боеприпасах. Авиация противника превосходила японскую, а аэродромы, разрушенные в Чанше и Сянтане, были пока еще не восстановлены, поэтому рассчитывать на соответствующую поддержку авиации не приходилось.

В начале июля с юго-запада, т. е. со стороны Хунань-Гуйлинской железной дороги, противник подтянул крупные силы и стал угрожать тылу японских войск, сконцентрированных для захвата Хэньяна. Японские войска постепенно попадали в окружение. 4 июля 40-я дивизия, находившаяся на западном берегу р. Сянцзян, овладела Юнлином. Штаб армии намеревался поставить дивизии задачу уничтожить противника к югу от этого пункта, однако 6 июля, учтя положение под Хэньяном, направил эту дивизию туда. К востоку от р. Сянцзян 13-я дивизия 4 июля овладела Лайяном, 27-я дивизия к 15 июля выдвинулась в район Лилина.

Примерно к 10 июля из тыла были доставлены артиллерия и боеприпасы, и авиация завершила свою подготовку, поэтому армия с 11 июля начала атаки с целью овладеть Хэньяном, направляя главный удар на юго-западную часть города. Японские войска частично продвинулись вперед, овладели отдельными позициями противника, сжали кольцо окружения вокруг города и с 15 июля приступили к генеральному штурму. После частичного успеха продвижение вперед приостановилось; было решено вновь приступить к подготовительным мероприятиям, пополнить части первого эшелона и только после этого возобновить наступление. 17—18 июля 13-ю дивизию выдвинули в район аэродрома к востоку от Хэньяна

и в район железной дороги, а главные силы 58-й дивизии направили на северо-запад Хэньяна. Это имело целью подключить обе дивизии к боям за овладение городом. Одновременно подтянули артиллерию и гранатометы. 34-я дивизия, захватившая г. Иолушань, и снятая из резерва 27-я дивизия вышли в середине июля в район к востоку от Лилина, разгромили противостоящую им 58-ю армию противника и преследовали ее в юго-западном направлении. Одновременно с этим основные силы 3-й дивизии в конце июля выдвинулись в район Лайяна, где начали готовиться к боям за Хэньян. На западном берегу р. Сянцзян 64-я дивизия в середине июля вышла в район к югу от Ияна и удерживала его. 27 июля штаб армии выдвинул 40-ю дивизию в район западнее Хэньяна и поручил ей непосредственно действовать против войск, пытавшихся деблокировать Хэньян.

К концу июля подготовка к штурму Хэньяна была закончена, и 30 июля был отдан приказ на наступление. Вплоть до 7 августа оно не имело успеха, и, когда японцы пришли к выводу, что для осады города потребуется еще несколько дней, вечером на участке 68-й дивизии сдалось в плен небольшое подразделение. В этом усмотрели признак того, что противник дрогнул. Был отдан приказ продолжать наступление. К ночи японские войска, овладев первой линией обороны, ворвались на улицы города. На рассвете 8 августа в плен сдались командующий армией противника Фан Сянь-цзюэ и четыре командира дивизий. Однако некоторые подразделения противника продолжали сопротивление и к 8 час. утра были полностью уничтожены. Хэньян пал после сорока с лишним дней осады.

||| ЧАСТЬ ВОСЬМАЯ СРАЖЕНИЕ ЗА ФИЛИППИНЫ

ГЛАВА I

ОСНОВНОЙ ПОЛИТИЧЕСКИЙ КУРС КАБИНЕТА КОИСО

1. Концепция военного отдела Ставки по руководству войной после потери Марианских о-вов

Потеря Марианских о-вов в корне нарушила концепцию руководства войной, принятую на совещании в сентябре 1943 года, и явилась тяжелым ударом для Ставки и правительства. Требовалось как-то восстановить нарушенный порядок и укрепить пошатнувшиеся надежды. Это была основная и ответственная задача того времени, которую надлежало выполнить главному руководству войной. Возможно, что требовались и некоторые изменения в политике.

Военная обстановка была весьма серьезной. Противник, стремясь расширить прорыв на Марианских о-вах, 21 июля начал высадку на о. Гуам, а 23 июля — на о. Тиниан. В соответствии с новой обстановкой военный отдел Ставки уже при новом начальнике генштаба (Умэдзу) и новом военном министре (Сугияма) вторично поставил на обсуждение концепцию руководства войной. Главный вопрос состоял в том, как сообразовать две тенденции: дать одно решительное сражение или повести затяжную войну. После совещания с начальником генштаба и военным министром было решено, что армия на 70% будет готова дать решительное сражение и на 30% вести длительную войну. Военно-морской отдел Ставки не возражал против этого. 27 июля решение как мнение

Ставки было доложено премьер-министру Коисо, который согласился начать его обсуждение между правительством и Ставкой. Содержание решения следующее.

О необходимости определения линии руководства войной. Потеря части Марианских о-вов привела к тому, что фланг стратегической обороны империи в центральной части Тихого океана оказался разрушенным; военно-морской флот, являвшийся основой сопротивления, уничтожен американскими вооруженными силами, условия ведения войны для империи резко изменились, и это вынуждает пересмотреть «Основы руководства войной», принятые советом 30 сентября 1943 года.

При определении новой линии руководства войной очень важно абстрагироваться от наших желаний и попытаться определить реальные перспективы, которые фактически могут возникнуть в ходе развития событий. Другими словами, следует трезво оценить обстановку и по-другому посмотреть на те цели, которых мы хотели бы достичь во всех мероприятиях политической и военной стратегии. Следует также открыто признать, что в руководстве войной где-то был допущен просчет и что сейчас мы стоим перед опасностью оказаться неспособными даже сохранить свое государство.

О современном этапе войны. Ход войны на современном этапе характеризуется все большим и большим напряжением, и война по внешним признакам вступила в фазу решительного сражения. Есть признаки, что все страны мира готовятся к окончанию войны в ближайшем будущем.

Об оценке международной обстановки. Определяя международную обстановку, которая может сложиться к концу 1944 года, следует констатировать, что в Юго-Восточной Азии противник будет стремиться закончить войну в короткие сроки и для этого предпримет все меры к продолжению всеобщего организованного наступления.

Особое внимание им будет обращено на воздушные бомбардировки территории собственно Японии и на наступательные операции с целью отрезать от нее районы Южных морей. Следовательно, летом и осенью текущего года надо ожидать особенно стремительного развития

военных событий, а затем возможна высадка противника на территории Японии.

Параллельно с вооруженным наступлением противник будет осуществлять в широких масштабах политические диверсии, чтобы сломить нашу волю к сопротивлению и оторвать от Японии страны и народы Великой Восточной Азии. В Европе в связи с высадкой англо-американских войск в Северной Франции и началом летнего наступления советских войск война вступит в фазу решительных сражений, и общая обстановка будет складываться не в пользу Германии. В дальнейшем для Германии будет все труднее и труднее осуществлять руководство войной. С конца текущего года следует ожидать, что позиция Советского Союза в отношении Японии изменится.

При таких условиях развитие международной политики будет проходить следующим образом: всяческие трудности, существующие скрытно в каждой стране, в конце концов выплывут наружу, а в случае нарушения баланса боевых сил не в нашу пользу или же при возникновении непредвиденных обстоятельств военно-политическая обстановка может резко измениться.

Суммируя вышесказанное, можно предположить, что основной наш противник — Америка, пользуясь тем, что инициатива в войне находится сейчас в ее руках, мобилизует все силы и будет форсировать решительное военное и политическое наступление. Следует ожидать, что особенно существенное изменение военной обстановки произойдет летом и осенью текущего года и мы окажемся перед лицом таких событий, которые определят весь последующий ход войны.

Об изменениях в национальном и военном потенциалах империи. Вследствие истощения накопленных запасов военная экономика оказалась в тупике (а её основу составляло судоходство), с начала нынешнего года понизился национальный потенциал империи. Потеря Марианских островов резко сократила возможности флота в борьбе против американских маневренных соединений. В то же время подводные лодки противника перешли к более широким действиям, что неизбежно привело к значительным потерям в нашем торговом флоте. Таким образом, с

октября текущего года будет чрезвычайно трудно удержать наши стратегические оборонительные рубежи как на юге, так и на севере. С августа следует ожидать больших потерь и ущерба от воздушных бомбардировок территории собственно Японии; с начала второй половины текущего года национальный и военный потенциалы окажутся в таком положении, при котором всякое последующее планирование будет бессмысленным. Даже при условии мобилизации всех усилий перспективы производства наиболее важных отраслей промышленности в 1944 году могут быть следующими (в скобках указано запланированное количество):

самолетов — около 30 тыс. (52 тыс.),
стали — 2,5—3 млн т (4,5 млн т),
алюминия — 150 тыс. т (190 тыс. т),
доставка топлива — 1,5 млн кл (3 млн кл),
судостроение — 1,5 млн т (2,55 млн т).

Со следующего года увеличения производства не предвидится. Таким образом, какие бы ни прилагались усилия, все неуклонно будет идти к спаду. Что же касается сил и средств для осуществления решительного сражения, то таковых хватит только до конца текущего года; в дальнейшем этих сил накопить не удастся. Решить вопрос можно было бы проведением в текущем году ряда отдельных операций, в результате которых и удалось бы остановить продвижение противника. Однако запасов почти не осталось и снабжение крайне затруднено. Вскоре армия окажется совершенно безоружной. Это особенно касается ПВО страны: достаточно было бы нескольких крупных воздушных налетов противника — и весь запас снарядов зенитной артиллерии пришел бы к концу. В военном потенциале разница в количественном и качественном отношении между нами и противником слишком велика, и чем дальше, тем она будет еще большей.

О курсе руководства войной. Суммируя вышесказанное, последующее направление руководства войной можно подразделить на четыре варианта.

1-й вариант. Во второй половине текущего года полностью развернуть национальный и военный потенциалы

и дать решительный бой Америке; на будущий год никаких планов не строить.

2-й вариант. Во второй половине текущего года основную массу национального и военного потенциалов (70—80%) выделить на то, чтобы дать решительный бой противнику, а часть потенциала (20—30%) — на ведение длительной войны.

3-й вариант. Во второй половине текущего года вести, как и прежде, решительные бои и вместе с тем прилагать усилия для ведения длительной войны.

4-й вариант. Поскольку нет перспектив на успех кратковременных решительных действий, сосредоточить все усилия на ведении длительной войны.

2. Учреждение Высшего совета по руководству войной

Премьер Коисо получил высочайший указ на формирование кабинета в чрезвычайно критический для страны момент. Это было для него неожиданным, и он не имел твердого плана относительно ведения войны в будущем. Как уже говорилось, непосредственным поводом свержения кабинета Тодзио послужила личная неприязнь к генералу Тодзио его ближайших помощников и их глубокая враждебность к армии вообще. Такие ведущие министры, как Коноэ, Вакацуки, Хиранума, Окада и Кидо, которые играли самостоятельную роль в изменении политики, вынашивали планы, свергнув кабинет Тодзио, найти пути к заключению мира. Однако эти ведущие министры не имели конкретного плана установления мира; у них также не было намерения взять на себя ответственность за создавшееся положение и решать судьбу страны.

Единодушная рекомендация Коисо на пост премьер-министра (при условии введения в состав кабинета адмирала Йонаи) отнюдь не отражала всеобщую надежду на то, что этот кабинет спасет положение; позиция премьера Коисо напоминала положение абитуриента, стоящего перед экзаменаторами. При формировании кабинета премьер Коисо не считал, что наступил момент, настоятель-

но требующий поиска путей окончания войны. Он был глубоко убежден, что следует неуклонно выполнять высочайшее повеление: «Всеми мерами достичь целей войны в Великой Восточной Азии; по-прежнему стараться не раздражать Советскую Россию».

Коисо поставил три условия, при которых предполагалось объединить армию и флот и создать единое министерство обороны, объединить оперативные и военно-административные органы и учредить единый орган руководства войной, который представлял бы правительство и военное руководство. Эти условия не получили поддержки вследствие традиционных распрей между армией и флотом.

Руководящему составу нового правительства требовалось определенное время для того, чтобы войти в курс дела. Вместе с тем постепенно стало выясняться, что новое руководство неспособно выработать некий epochальный план, который бы отличался от всех предыдущих. 27 июля началось обсуждение концепции, неофициально предложенной Ставкой премьер-министру; предварительно обсуждался вопрос об учреждении Высшего совета по руководству войной.

Идея Коисо о том, чтобы премьер-министр был введен в состав Ставки или же чтобы он провел по закону организацию по руководству войной, не нашла поддержки у командования армии и флота, тем не менее армия и флот решили согласиться с идеей премьер-министра по вопросу координации руководства войной со стороны совета, осуществляющего связь между Ставкой и правительством.

31 июля открылось первое совместное заседание совета представителей Ставки и нового правительства. Присутствовавший на заседании премьер Коисо предложил свой проект конструктивного руководства советом. Он заявил, что хотел бы скорее перейти к выработке оценки международного положения, к определению в общих чертах курса руководства войной и внешней политики и заняться в связи с этим изучением и обсуждением конкретных и срочных мер по всем областям государственной политики.

4 августа 1944 года открылось заседание совета с целью обсуждения предложений Коисо. На нем было решено упразднить совет и учредить Высший совет по руководству войной, который будет определять основные направления руководства войной и заниматься урегулированием и согласованием политической и военной стратегии. Высший совет работает во дворце и при решении важных вопросов просит присутствовать императора. В совет входят: начальник генерального штаба армии, начальник морского генерального штаба, премьер-министр, министр иностранных дел, военный и военно-морской министры. В необходимых случаях могут приглашаться другие министры и заместители начальников генштабов армии и флота. Высший совет не входит в номенклатуру государственных учреждений. Представители Ставки и правительства регулярно собираются во дворце каждую субботу для обмена информацией¹.

Первоочередной проблемой в руководстве войной в то время было внесение поправок в решение совета, выработанное в сентябре прошлого (1943) года. В принципе эти поправки уже были изучены и согласованы в соответствующих инстанциях Ставки и правительства; далее предполагалось изучение вопросов международной обстановки и национального потенциала в Высшем совете по руководству войной. 19 августа Высший совет на своем заседании в присутствии императора решил эти вопросы. На заседании было высочайше разрешено присутствовать

¹ Высший совет был создан в результате стремлений нового премьер-министра Коисо быть ближе к руководству войной. В отличие от своего предшественника генерала Тодзио Коисо не был кадровым военным. Новая организация открывала ему доступ к участию в обсуждении вопросов ведения войны.

С 16 марта 1945 года по особому указанию императора премьер-министру разрешалось присутствовать на совещаниях в Ставке. Здесь он мог излагать свою точку зрения по всем вопросам ведения операций, допускался к военным секретным документам и оперативным планам. Однако фактически он решающего голоса не имел и был лишь своего рода «высокопоставленным наблюдателем». В связи с этим Коисо предпринимал шаги к тому, чтобы занять одновременно и пост военного министра. 3 апреля он официально поставил этот вопрос, но получил отказ, мотивированный тем, что он не кадровый военный.

премьеру Коисо, начальнику генерального штаба Умэдзу и начальнику морского генерального штаба Оикава Коиро, который сменил 2 августа на этом посту адмирала Симада.

3. Изменение национального потенциала и перспективы на будущее

Оглядываясь на прошлое, можно сказать, что одной из причин, побудивших Японию начать войну за Великую Восточную Азию, было стремление вырваться из петли экономического удушения, затягиваемой лагерьом стран АВКД (Америка, Великобритания, Канада и доминионы), и сохранить право на жизнь. В начальный период войны казалось, что это стремление Японии осуществимо, но по мере развития военных действий надежды Японии начали таять.

Вопрос об изменении экономического потенциала страны и о перспективах на будущее обсуждался на третьем заседании Высшего совета 11 августа. Единая точка зрения была достигнута по следующим вопросам: экономический потенциал страны неуклонно падает; главной причиной этого являются вопреки предположениям огромные потери в судах торгового флота от действий подводных лодок противника. Эти потери значительно превосходили судостроительные возможности, а возрастающее количество мобилизуемых для армии и ВМФ судов еще более снижало перевозочные способности торгового флота. Происходило также основательное сокращение сделанных ранее запасов материальных ресурсов.

Национальный потенциал снижался, а потребности в военных поставках неуклонно возрастали, и удовлетворить их можно было только за счет сокращения потребностей гражданского населения. И хотя в то время кое-как удавалось поддерживать уровень снабжения основными видами продуктов, все же подавляющая часть отраслей промышленности постепенно сокращала или совсем прекращала производство продукции. Даже военная промыш-

ленность, которая достигла апогея к началу 1944 года, впоследствии начала сокращать производство.

Таким образом, на четвертый год войны — к концу 1944 года — можно было определенно признать, что национальный потенциал снижается. Перспективы на 1945 год в этом отношении свидетельствовали, что в сравнении с 1944 годом экономические возможности страны значительно уменьшаются, соответственно упадет и военный потенциал. Это приобретет особую остроту, если наступит момент, когда станет невозможной доставка богатых ресурсов из стран Южных морей. Недостаток в снабжении жидким топливом станет наиболее чувствительным ударом для транспорта и промышленности; алюминиевая промышленность также сократит свое производство. Выход предполагалось найти за счет использования ресурсов Японии, Маньчжурии и Китая, но даже и это в широких масштабах не дало бы положительных результатов. Естественно, что сохранение коммуникаций с захваченными южными районами должно было быть главным условием; и если бы пришлось отказаться от нефти из южных районов, то это оказало бы решающее влияние на последующий ход войны.

Возможности морского транспорта. С начала войны и по июль 1942 года было построено новых судов 2090 тыс. grosстонн¹, потери — 4,5 млн. т. Таким образом, потери в 2,5 раза превышают восполнение за счет нового судостроения.

Таблица 21

**Разница в перспективном планировании
и фактическом состоянии торгового флота (тыс. т)**

Годы	Перспективное планирование перед войной	Планы на начало каждого года (А)	Фактическое состояние (Б)	% Б:А
1942	5083	5375	4136	77
1943	6000	3412	3038	88
1944	7000	2616	2218	84
1945	—	2310	—	—

¹ Grosстонна равна 1016 кг.

Возможности железнодорожного транспорта. Во избежание потерь с декабря 1942 года перевозки стали осуществляться железнодорожным транспортом через Южную Корею; возможности доставки сырьевых ресурсов из Маньчжурии к тому времени достигли своего предела. Для дальнейшего увеличения поставок материалов можно было бы перевозить из Сахалина и Хоккайдо такие ресурсы, как уголь и алюминиевые сланцы, однако осуществить это без увеличения провозной способности железных дорог Сахалина, Хоккайдо и Южной Кореи оказалось бы затруднительным (табл. 22).

Внутри страны особое внимание обращалось на увеличение перевозок по железным дорогам угля, главным образом железнодорожными паромами между Хакодате и Аомори, а также по туннелю под Симоносекским проливом. Объем железнодорожных перевозок все возрастал, но строительство и ремонт подвижного состава значительно отставали от потребностей, поэтому после 1945 года почти невозможно было рассчитывать на увеличение перевозок (табл. 23, 24, 25).

Таблица 22

План перевозок грузов по железным дорогам (тыс. т)

Год	Сахалин — Хоккайдо	Из Маньчжурии	Из Кореи	Всего
1942	270	1200	—	1470
1943	380	1480	—	1860
1944	1350	3210	580	5140

Таблица 23

Перевозки по железным (% к 1941 г.)

Год	Общий объем перевозок	Тонно-километры	Перевозки угля
1941	100	100	100
1942	114	104	101
1943	143	116	107
1944 (расч.)	165	129	116

Таблица 24

**Перевозки угля между Симоносеки и Модзи
и между Хакодате и Аомори (тыс. т)**

Год	Симоносеки — Модзи	Аомори — Хакодате
1941	41	3
1942	1059	22
1943	4515	696
1944 (расч.)	6500	2000

Таблица 25

**Объем перевозок материалов (исключая нефть)
из южных районов (тыс. т)**

Материалы	Предвоенные планы на 1942 г.	Фактически в 1942 г.	Фактически в 1943 г.	На 1944 г. (частично расч.)
Бокситы	400	323	792	565
Каучук	200	65	78	68
Манильская пенька	80	80	81	15
Марганцевая руда	100	71	89	67
Олово	20	13	18	18
Хромовая руда	50	30	12	25
Копра	350	105	156	32
Никелевая руда	100	100	84	42
Хинин	0,1	0,1	0,12	0,95
Другие материалы	211,9	726,9	370,88	76,05
Итого	1512,0	1514,0	1681,0	909,0

Таблица 26

**Перевозки риса из других стран
и зерновых из Маньчжурии (т)**

Год	Количество	% к 1941 г.
1941	1 494 200	100
1942	1 331 000	89
1943	799 500	54
1944	50 000	3

Таблица 27

**Общее количество зерновых (включая рис),
ввезенных в Японию**

Год	Количество	% к 1941 г.
1941	2357,9	100
1942	2459,2	105
1943	1121,4	48
1944 (расч.)	1553,8	66

Потребности в основных продуктах питания в самой Японии имели тенденцию с каждым годом увеличиваться, но в целях приведения их в соответствие с возможностями снабжения их ограничивали на уровне 13 млн. т. И все же недостаток в рисе и зерновых оставался невосполненным даже при значительной замене их картофелем, сахарным тростником и другими злаками (табл. 26, 27).

Уголь. Снижение транспортных возможностей оказало наибольшее влияние на снабжение страны углем (табл. 28).

Предполагалось, что в 1945 году сокращение перевозок угля из-за нехватки жидкого горючего для судов типа «В» еще более пагубно отразится на производственной деятельности и вся промышленность окажется в катастрофическом положении.

Нефть. Из южных районов доставлялось нефти в 1942 году — 1420 тыс. кл; в 1943 году — 2610, в 1944 году (запланировано) — 1500 тыс. кл. В 1942 году, кроме того, можно было полностью удовлетворить потребности за

Таблица 28

**Тоннаж судов, предназначенных для перевозки угля
(тыс. т)**

Год	Суда типа «С» и парусно-моторные	% к 1942 г.
1942	32 920	100
1943	23 140	77
1944	16 640	51
1945 (расч.)	10 150	31

Таблица 29

**Изменение количества поставляемого горючего
для гражданского флота и автотранспорта
(% к 1942 г.)**

Годы	Мазут для судов	Бензин
1942	100	100
1943	69	88
1944 (расч.)	46	59

счет запасов. Перспективы в снабжении жидким топливом на 1945 год (при условии прекращения доставки из южных районов и при условии тотальной мобилизации ресурсов внутри страны) — 400—450 тыс. кл. В 1944 году нужды гражданского населения обеспечивались на 50%. Задача состояла в том, чтобы преодолеть все трудности, и здесь все зависело от того, как мы сможем сохранить масштабы перевозки нефти (табл. 29).

Накопление материальных запасов. В начале 1940 года отношение Англии, Америки и их колоний к Японии все более и более ухудшалось, и когда стало известно о планах применения денежного и материального секвестра, частичного ограничения и даже запрещения ввоза материалов в Японию, последняя в период с июня 1940 года по февраль 1941 года ввезла важнейших материальных ресурсов из Америки, Канады, Австралии, Индии и Южной Америки на общую сумму 600 млн иен и держала эти материалы как резерв для военных целей.

С началом войны постепенно расходовались мобилизационные запасы, что сдерживало резкое понижение национального потенциала, но уже к концу 1942 года (а по некоторым видам — к концу 1943 года) запасы истощились.

Сталематериалы. В 1939 году Япония выплавляла 5100 тыс. т обычной стали, в 1941 году в связи с началом войны произошло сокращение выплавки на 17%. Учитывая важность заполучения сталематериалов, намечали после 1942 года до предела увеличить поставки в Японию чугуна и железа из Маньчжурии, расширить разработку железорудных месторождений внутри страны, более ин-

Таблица 30

Изменение объема снабжения сталематериалами (тыс. т)

Год	Объем снабжения	% к 1941 г.
1941	4420	100
1942	4250	96
1943	4510	102
1944 (заплан.)	4990	113
1945 (расч.)	2100—2600	48—59

тенсивно использовать железную руду из Китая, Маньчжурии и захваченных территорий на юге, форсировать сбор металлолома. В связи с сокращением поставок сырьевых ресурсов из-за резкого уменьшения тоннажа торгового флота с середины 1944 года возможность снабжения должна была значительно понизиться (табл. 30).

Планом предусматривалось расширить в 1944 году производственные мощности по сравнению с 1941 годом на 63%, правительственные поставки на 61%, гражданские поставки на 36%. Но уже в то время было ясно, что расширения не будет, а неизбежно произойдет еще более значительное сокращение (табл. 31).

Перспективным планом на 1945 год потенциал снабжения оценивался в 2100—2600 тыс. т. Если условно взять объем снабжения в 2400 тыс. т и распределить его между военными и гражданскими поставками в пропорции 1941 года, то в 1945 году на военные поставки пришлось бы 880 тыс. т, на строительство судов типа «А» — 820 тыс. т, на гражданские поставки — 700 тыс. т.

Таблица 31

Военные и гражданские поставки (% к 1941 г.)

Годы	Военные поставки	Строительство судов типа «А»	Гражданские поставки
1941	100	100	100
1942	110	160	93
1943	102	310	81
1944	90	520	60

Электролизная медь. С началом китайских событий увеличить потребление металла только за счет производства внутри страны было невозможно, поэтому металлы и руду в большом количестве ввозили извне. Но с началом войны их потребление увеличилось еще более, и оказалось крайне трудно привести в соответствие размеры спроса и возможности удовлетворения. Недостаток меди особенно отрицательно сказывался на оснащении армии, судостроении и на всех других отраслях промышленности (табл. 32).

Таблица 32

Получение меди (тыс. т)

Год	Количество
1941	138
1942	118
1943	112
1944 (по плану)	122
в действительности	94
1945 (расч.)	87

Алюминий. К 1940 году Япония могла обеспечивать себя алюминием, однако накануне войны получать бокситы из южных районов стало затруднительно. С началом войны Япония овладела районами добычи бокситов и не беспокоилась относительно сырья для производства алюминия. Особенно большое увеличение производства алюминия предполагалось в 1944 году в связи с намечавшимся значительным усилением ВВС. В этих целях было запланировано довести до предельных размеров вывоз

Таблица 33

Производство алюминия (тыс. т)

Год	Объем производства	к 1941 г., %
1941	72	100
1942	103	143
1943	141	196
1944 (по плану)	185	260
1944 (в действительности)	120	167

бокситов из южных районов, усилить меры по переводу производства алюминия на сырье внутри страны, увеличить перевозки из Маньчжурии в Японию, ускорить оборачиваемость грузов, довести общий объем снабжения алюминием до 197 тыс. т (табл. 33).

Между тем по мере развития военных событий доставка бокситов из южных районов становилась все более

Таблица 34

Тоннаж судов (грузовых и грузо-пассажирских) типа «А», «Б», «В» (тыс. т)

Год	Месяц	Тоннаж	Разница с декабрем 1941 г.
1941	Декабрь	5472,1	—
1942	Январь	5543,0	+70,9
	февраль	5412,5	-59,5
	март	5474,5	+2,4
	апрель	5429,9	-42,2
	май	5406,2	-65,9
	июнь	5174,1	-298,0
	июль	5202,0	-270,0
	август	5058,0	-414,1
	сентябрь	4977,0	-495,1
	октябрь	4955,7	-516,4
	ноябрь	4697,4	-774,7
	декабрь	4585,0	-887,1
1943	Январь	4629,7	-842,4
	февраль	4570,2	-901,9
	март	4480,5	-991,6
	апрель	4638,0	-834,1
	май	4358,3	-1113,8
	июнь	4250,9	-1221,2
	июль	4155,1	-1317,0
	август	4215,8	-1256,3
	сентябрь	3879,6	-1592,5
	октябрь	3742,2	-1729,9
	ноябрь	3787,6	-1684,5
	декабрь	3677,1	-1795,0
1944	Январь	3593,4	-1878,7
	февраль	3475,0	-1996,1
	март	3118,8	-2353,3
	апрель	—	—

Таблица 35

Новое судостроение и потери в судах (тыс. гростонн)

Хозяйственный год	По месяцам	Новое судостроение	Потери (включая тяжелые повреждения)	Баланс (+, -)
1941	1941, декабрь	7,8	53,5	-45,7
	1942, январь	23,9	75,8	-51,9
	февраль	17,1	33,4	-16,3
	март	22,6	87,9	-65,3
Итого		71,4	250,6	-179,2
1942	1942, апрель	7,0	32,1	-25,1
	май	17,0	97,1	-80,1
	июнь	23,7	43,0	-19,3
	июль	21,9	52,3	-30,4
	август	27,1	100,1	-73,0
	сентябрь	33,4	48,3	-14,9
	октябрь	28,7	154,9	-126,2
	ноябрь	21,6	168,2	-46,6
	декабрь	60,5	95,4	-34,9
	1943, январь	16,5	130,1	-113,6
февраль	44,9	80,1	-35,2	
март	118,5	129,2	-10,7	
Итого		420,8	1130,8	-710,0
1943	1943, апрель	15,9	132,0	-116,1
	май	37,8	126,3	-88,5
	июнь	46,8	109,8	-63,0
	июль	70,4	89,8	-19,4
	август	59,4	100,6	-1,2
	сентябрь	88,3	169,5	-81,2
	октябрь	80,5	150,3	-69,3
	ноябрь	92,8	278,0	-185,2
	декабрь	116,9	187,6	-3,7
	1944, январь	108,5	307,4	-198,9
	февраль	127,5	466,6	-339,1
	март	277,4	177,3	-100,1
Итого		1122,2	2295,2	-1365,7
	1944, апрель	80,3	106,8	-26,5
	май	143,6	226,6	-83,0
	июнь	145,8	240,1	-74,3
	июль	107,9	257,1	-149,2
Итого по июль 1944 г.		477,6	830,6	-333,0
Всего		2092,0	4507,2	-2587,9

затруднительной, и производство алюминия оказалось под угрозой резкого снижения. Вследствие этого возникла необходимость форсировать переход на снабжение сырьем из Маньчжурии и Китая.

В 1945 году намечалось в результате проведения всех мероприятий достичь снабжения алюминием в объеме 123 тыс. т.

Тоннаж торгового флота. Состояние торгового флота представлено в табл. 34 и 35.

4. Решение Высшего совета по оценке международной обстановки и дальнейшему руководству войной

19 августа 1944 года был созван Высший совет по руководству войной для обсуждения дальнейшей государственной политики после потери Японией Марианских о-вов. На заседании с правом решающего голоса присутствовали премьер Коисо, военно-морской министр Йонаи, министр иностранных дел Сигэмицу, военный министр Сугияма, начальник морского генштаба Оикава, начальник генштаба Умэдзу.

Было решено внести изменение в оценку международной обстановки, выработанную в сентябре 1943 года, с перспективой на конец 1944 года. Новую оценку рекомендовалось трактовать следующим образом.

Обстановка в Восточной Азии. Противник будет стремиться закончить войну в кратчайшие сроки и с этой целью будет продолжать вести общее организованное наступление на всех направлениях. Значительно усилятся воздушные бомбардировки территории собственно Японии; будут предприняты меры для разрыва связи между Японией и южными районами; противник намерен форсировать ход военных событий с помощью наступательных операции со стороны Тихого океана и материка; возможна высадка его войск на территорию собственно Японии¹.

¹ Союзники в то время считали, что начать действия против собственно Японии они смогут только в 1946 году.

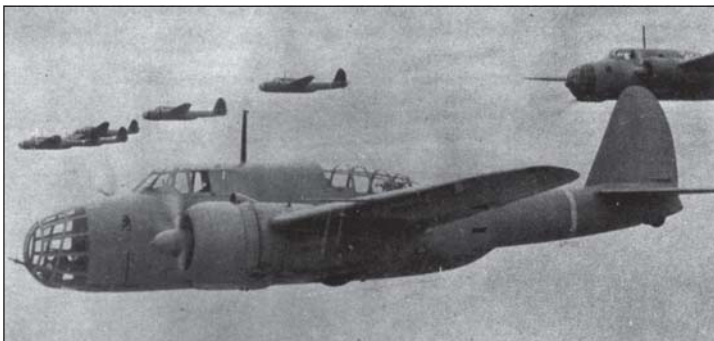

Бомбардировщик Kawasaki Ki-48. В конце войны многие из этих машин использовались «камикадзе».
Взлетный вес — 6750 кг; вооружение — три 7,7-мм пулемета, до 400 кг бомб; максимальная скорость — 505 км/ч; потолок — 10 100 м; максимальная дальность — 2400 км.

Одновременно с этим противник будет все активнее применять политические диверсии, чтобы сломить нашу волю к ведению войны и отторгнуть от Японии все народы стран Великой Восточной Азии.

Обстановка в Европе. После высадки англо-американских войск в Северной Франции и с началом летнего наступления Красной Армии война вступит в фазу основных решительных сражений, и не в пользу Германии.

На советско-германском фронте Советский Союз будет политическими мерами добиваться самостоятельного руководства войной; кроме того, СССР не только возвратит потерянные районы, но и не исключена возможность, что он овладеет частью Польши, Восточной Пруссией, Венгрией, а также Румынией и частью Финляндии.

Оперативные успехи второго фронта в Западной Европе наиболее сильное влияние окажут на судьбу Германии, ибо последняя смогла бы вернуть инициативу в войне лишь в том случае, если бы оказалась в состоянии нанести решительный ответный удар или же достаточно успешно пресекать коммуникации англо-американских войск на Европейском континенте.

Следует предвидеть откол стран-сателлитов от стран оси.

Намерения СССР в отношении Японии. Весьма сомнительно, что Советский Союз в случае развития неблагоприятной обстановки для стран оси в Восточной Азии и Европе будет твердо придерживаться нейтралитета в отношении Японии.

Тенденции в мировой политике. Хотя страны — участницы войны и продолжают борьбу не на жизнь, а на смерть, все же их внутренние трудности постепенно начинают проявляться, и нарушение баланса сил воюющих сторон или появление непредвиденных изменений может послужить толчком к наступлению поворотного момента в политической обстановке, а отсюда возможна постановка вопроса о заключении мира между СССР и Германией или же между Германией, с одной стороны, и Англией и Америкой — с другой; возможно вступление в войну нейтральных стран и отход от Германии стран-сателлитов.

Вполне возможно, что Чунцин также принимает во внимание изменения в политической обстановке в зависимости от хода военных событий Америки, Англии и СССР, а также положения, в котором окажется Япония.

Общая оценка международной обстановки. В настоящее время противник, пользуясь тем, что инициатива находится в его руках, будет продолжать наращивать усилия для решительного наступления как в военном, так и в политическом отношении. Серьезных изменений в военной и политической обстановке следует ожидать летом или осенью текущего года. В ответ на это японская империя независимо от изменений обстановки в Европе должна будет мобилизовать все силы для проведения решительного сражения, стремиться во что бы то ни стало разбить противника и завершить войну, используя также средства политической стратегии.

Приняв такую оценку международной обстановки, Высший совет обсудил и утвердил следующие мероприятия по дальнейшему руководству войной:

- 1) сосредоточить все наличные военные силы и весь национальный потенциал, могущий быть мобилизованным к концу текущего года, громить противника и разрушать его планы продолжения войны;

2) сплотить воедино весь 100-миллионный народ, вселить в него решимость вести войну до победного конца;

3) применяя все средства дипломатии, добиваться выгодного поворота в мировой политической и военной обстановке.

Для реализации этих мероприятий необходимо дать решительное сражение всеми вооруженными силами во второй половине текущего года. На Тихоокеанском театре разгромить основные силы наступающего противника. Удерживать важные районы на южном направлении и всеми средствами обеспечивать действенность морских коммуникаций. В Индийском океане сохранять существующие позиции. В Китае всеми мерами препятствовать планам противника осуществлять бомбардировки территории Японии. Нарушать морские коммуникации противника. Мобилизовать моральный дух всей нации. Укрепить связь между военным командованием и государственным руководством, оживить деятельность Высшего совета по руководству войной. Резко увеличить производство самолетов, усилить оборону государства. Форсировать меры по созданию условий в Маньчжурии, Китае и южных районах для самостоятельного ведения войны.

В области международной политики. Поддерживать нейтралитет и стремиться к улучшению отношений с Советским Союзом. Немедленно применить политические акции, направленные на урегулирование отношений с Чунцином, стремиться разрешить китайскую проблему и для этого в полной мере использовать СССР. Поддерживать тесные связи с Германией, мобилизовать все средства для совместного завершения войны (без объявления Японией войны Советскому Союзу). В случае если Германия потерпит поражение или заключит сепаратный договор, нам следует не упустить момента, чтобы изменить ход событий в благоприятную сторону.

В отношении стран и народов Великой Восточной Азии — осуществлять руководство с таким расчетом, чтобы контролировать их моральный дух и заставлять оказывать максимальное содействие в войне. В нужный момент вовлечь Филиппины в войну против Америки и Англии, в будущем как можно скорее предоставить неза-

висимость Восточной Индии. Непрерывно и организованно вести пропаганду с целью подрыва воли противника к ведению войны и внесения раскола между Америкой, Англией, СССР и Китаем. Вести контрпропаганду.

На заседании Высшего совета выступили премьер Коисо, начальник генштаба Умэдзу, министр иностранных дел Сигэмицу, которые дали более подробное толкование приведенных выше положений. Выступили также военный министр Сугияма и военно-морской министр Йонаи. Затем были приняты «Основные положения по дальнейшему руководству войной».

ГЛАВА II

ВНЕШНЯЯ ПОЛИТИКА КАБИНЕТА КОИСО

Как видно из оценки международной обстановки, война вступила в свою конечную фазу. В связи с этим Ставка и правительство считали, что нарушение равновесия сил воюющих сторон в Европе и Азии или какие-либо другие непредвиденные катастрофические изменения могут явиться началом поворотного момента в международной политике и привести войну к ее завершению. Подтверждением такого взгляда могут служить события, подобные неудавшейся попытке убить Гитлера 20 июля, разрыву Турцией торговых и дипломатических отношений с Германией (3 августа), принятию Румынией решения 24 августа о прекращении войны против СССР.

В «Основных положениях по дальнейшему руководству войной» записано: «Пристально следить за действиями каждой страны, принимать наиболее правильный курс внешней политики, который обеспечивал бы ведение военных действий, своевременно реагировать на кардинальные изменения в международной обстановке». В качестве мер по реализации этого решения предлагалось (как центральная задача) содействовать заключению мира между СССР и Германией и осуществлению политических акций в отношении Чунцина.

1. Политика в отношении Советского Союза

Чтобы найти пути к решению проблемы взаимоотношений с СССР («поддержание нейтралитета и стремление к улучшению отношений между двумя государствами; содействие заключению мира между СССР и Германией»), Высший совет предложил послать в Советский Союз специальную миссию. 26 августа Высший совет начал обсуждать кандидатуры для выполнения этой миссии. Предлагалась кандидатура Тодзио, но Умэдзу возразил, считая, что военные лица не подходят для этой цели, и предложил кандидатуру Сигэмицу; последний не согласился. Предлагались кандидатуры Мацуока и Кухара, но министр иностранных дел отверг и эти кандидатуры.

На заседании Высшего совета 31 августа все пришли к выводу, что следует ускорить посылку специальной миссии в СССР. Вновь предлагались кандидатуры генералов Тодзио и Судзуки, и вновь они были отклонены. Предварительно остановились на кандидатуре Мацуока. 4 сентября продолжалось обсуждение кандидатуры, и наконец поручили возглавить специальную миссию в СССР бывшему премьер-министру Хирота. Сигэмицу дал японскому послу в СССР Сато указание выявить мнение советской стороны относительно специальной миссии и одновременно передал советскому послу в Японии Малику запрос по этому поводу, рассчитывая на благожелательный ответ.

Как и предвидел Сигэмицу, от Сато из Москвы пришел ответ: 16 сентября Советский Союз отказал в приеме специальной миссии Японии. В связи с таким положением Высший совет вновь собрался 19 сентября и определил следующим образом позицию в отношении Советского Союза: на время отложить вопрос о посылке специальной миссии, но в удобный момент вновь возобновить переговоры; стараться разрешить все имеющиеся проблемы в отношениях с Советским Союзом.

Но в тот момент, когда Япония мобилизовывала и направляла все свои силы на проведение решительного сражения в заливе Лейте, 6 ноября, в канун 27-й годовщины

Октябрьской революции, Сталин произнес речь, которая явилась неожиданным ударом. Дело в том, что прежде в официальных выступлениях обеих сторон избегали упоминать о делах партнеров, а на сей раз Сталин впервые в своей речи коснулся японского вопроса и назвал Японию агрессивным государством.

2. Политика в отношении Германии

Политика в отношении Германии обсуждалась в тесной связи с политикой в отношении СССР. Как только стало известно, что Румыния вышла из войны против СССР, Сигэмицу дал послу Японии в Германии Осима указания форсировать заключение советско-германского мира. Осима не горел желанием выполнить это указание. Перед тем как вести переговоры с германской стороной, он хотел выяснить истинное мнение Токио. Сигэмицу решил прозондировать намерения Германии и в августе лично встретился для этого с германским послом Штаммером. Последний 14 сентября дал Сигэмицу ответ: Гитлер не собирается заключать мир с Советским Союзом. 18 сентября стала очевидной отрицательная точка зрения СССР на посылку Японией специальной военной миссии в Москву. Таким образом, вопрос о форсировании мира между Германией и СССР стал фактически неразрешимым.

Япония принимала различные меры и на тот случай, если положение Германии резко изменится.

Если Германия заранее уведомит Японию о желании заключить мир с СССР или с Англией и Америкой, то в этом случае удостовериться в искренности такого намерения, способствовать установлению соглашения между СССР и Германией, постараться заставить Германию продолжать вести войну против Англии и Америки.

В случае если Германия заключит сепаратный мир с СССР, Англией и Америкой, принять соответствующие меры относительно всех решений, касающихся военного сотрудничества трех стран (Германии, Италии и Японии),

прекратить всякое военное сотрудничество с Германией, к официальным и частным лицам Германии, находящимся в странах Восточной Азии, проявлять пока терпимое отношение и рассматривать их как граждан нейтрального государства. Добиваться, чтобы Советский Союз по крайней мере в отношении Японии сохранял нейтралитет.

В случае если Германия заключит сепаратный договор с Америкой и Англией и будет продолжать вести войну с Советским Союзом, с Германией поступать так, как указано выше, а с СССР всемерно укреплять связи и добиться заключения японо-советского союза против Англии и Америки.

В случае заключения советско-германского мира последовательно укреплять связи с Германией и Советским Союзом и при возможности заключить германо-советско-японский союз против Америки и Англии.

Меры в отношении стран Великой Восточной Азии: всеми средствами пресекать волнения и сохранять сотрудничество в войне на стороне Японии, добиться поддержания политики Японии в отношении Германии и Советского Союза.

Кроме того, намечалось усилить разведывательную деятельность во всех странах мира.

3. Политические акции в отношении Чунцина

Основная цель политических мер в отношении Чунцина — спешно воспрепятствовать участию в войне чунцинского режима против Японии и с этой целью изыскивать способы для непосредственных контактов. Для осуществления контактов национальное правительство должно послать в Чунцин соответствующее компетентное лицо. Были выработаны условия мирного договора с Чунцином. Однако всем этим мероприятиям не суждено было осуществиться вследствие внезапной смерти 10 ноября Ван Цзин-вэя, находящегося на излечении в университетской клинике г. Нагоя.

4. Политика в отношении Французского Индокитая

По мере развития наступления противника первым заколебался Таиланд. 20 июля пал кабинет Пибуна. Что же касается Французского Индокитая, то он оказался в весьма своеобразном положении. В самой Франции второй фронт постепенно расширялся в глубь страны, а дружественный Японии режим Петэна заканчивал свое бесславное существование, поэтому дальнейшая судьба и политика Французского Индокитая полностью зависели от того, какое правительство укрепитя во Франции.

5 сентября министр иностранных дел Сигэмицу после встречи с французским послом Косумом (Виши) сообщил на заседании Высшего совета, что во Франции в настоящее время власть Петэна пала. Под нажимом Германии власть перешла к Бельфору. Посол намерен дожидаться появления истинно французского правительства и доложить ему о необходимости сохранить дружественные отношения с Японией. Если новое правительство откажет ему в этом, посол готов уйти в отставку. Руководство Французского Индокитая было согласно с такой точкой зрения посла.

На заседании Высшего совета согласились с мнением Сигэмицу о том, что предоставить независимость Индокитаю в настоящее время невозможно; в случае вооруженного сопротивления со стороны Индокитая Япония вынуждена будет применить единственный способ — подавить это сопротивление силой оружия.

Тем временем японская армия после оставления о. Сайпан в соответствии с директивой Ставки готовилась к решительному сражению, исходным рубежом которого должны были стать Филиппины, и Ставка старалась избежать применения новых боевых сил во Французском Индокитае. Такое применение предполагалось только на крайний случай. И он наступил после того, как военная обстановка в районе Филиппин сложилась не в нашу пользу.

ГЛАВА III

ВНУТРИПОЛИТИЧЕСКИЙ КУРС КАБИНЕТА КОИСО

Премьер-министр Коисо на 85-й сессии имперского парламента 7 сентября 1944 года, докладывая о внутривнутриполитическом курсе, выделил шесть пунктов: поднимать боевой дух и укреплять волю к решительной победе; наращивать военный потенциал, особенно резко увеличить производство самолетов; увеличить производство продовольствия, стабилизировать жизнь народа; интенсифицировать труд, усилить мобилизацию народа; укрепить государственную оборону, особенно усилить ПВО важнейших городов; осуществить мобилизацию в научно-технической области.

Здесь крайне важной проблемой оказалась необходимость сбалансировать к концу 1944 года уровень военизации и масштабы сохранения национального потенциала.

На заседании Высшего совета 9 сентября 1944 года было решено: построить в 1944 году 42 тыс. самолетов, ускорить выпуск легких самолетов специального назначения. Шире использовать заменители алюминия; мобилизовать все средства для обеспечения морских коммуникаций; продумать вопрос о передаче производства новых видов оружия в смежные отрасли промышленности; укрепить средства транспорта и увеличить перевозки; добиться строительства новых судов типа «А» в размере 1800 тыс. т. Обратить внимание на форсирование ремонта судов; в 1944 году построить новых судов типа «В» в размере 300 тыс. т; обеспечить производство алюминия в 1945 году из японо-маньчжурского и китайского сырья в размере 120 тыс. т (исключая производство алюминия в самой Маньчжурии и Северном Китае); для повышения возможностей снабжения жидким топливом увеличить в Японии, Маньчжурии и Китае производство природной нефти, искусственной нефти и спирта, а кроме того, расширить применение креозота, смол, угля и дров.

Однако все эти решения не были осуществлены. Например, в третьем квартале 1944 года было поставлено обычных сталематериалов всего 540 тыс. т; впоследствии было изыскано еще 314 тыс. т стали.

Как уже говорилось, особенно плохо обстояло дело с жидким топливом, пополнение которого в значительной степени зависело от доставки нефти из южных районов. В первом квартале 1944 года из южных районов было доставлено (фактически) 510 тыс. кл, во втором (расчетно) — 430 тыс., в третьем (расчетно) — 410 тыс., в четвертом — около 100 тыс. кл. Но если такое количество нефти и было бы доставлено, горючего для самолетов и мазута хватило бы лишь до марта 1945 года.

Потери в судовом составе также не восполнялись судостроением. С апреля по август 1944 года было потоплено 180 тыс. т и повреждено 130 тыс. т танкеров, построено — 240 тыс. т. Положение усугубилось еще больше, когда после поражения у о. Лейте пришлось мобилизовать для Объединенного флота 60 тыс. т танкеров.

Для мобилизации национального духа и направления общественного мнения в интересах борьбы до победного конца Высший совет на заседании 5 октября 1944 года определил «Основные положения по направлению общественного мнения на решительный бой». Параллельно с этим разведывательное управление разработало «План пропаганды и проведения подрывной идеологической работы среди противника» и на основе этого плана вело психологическую войну.

Ставка и правительство последовательно конкретизировали все мероприятия в области внутренней обороны страны. Были мобилизованы все внутренние войска, войска охраны и ПВО. Их нацелили на отражение возможной высадки войск противника.

Для проведения в жизнь всех этих мероприятий правительству нужен был непосредственно подчиненный ему планирующий орган, который и был учрежден 26 сентября на заседании кабинета министров и впоследствии назван управлением комплексного планирования. Он начал функционировать с 1 ноября 1944 года.

1. Оперативный замысел Ставки

Стратегический рубеж обороны, проходящий от о-вов Огасавара через Марианские о-ва вплоть до моря Банда, на Марианских о-вах был прорван. ВМФ понес значительные потери в одном из боев в этом районе. Все это в корне изменило стратегическое положение Японии, ибо весь водный район в пределах линии стратегической обороны оказался под контролем противника. Это делало для него удобным захват Филиппинских о-вов, позволяло ему бомбить или даже осуществить высадку войск на территорию собственно Японии. Таким образом, отражать основное наступление противника теперь уже приходилось на рубеже Япония — Тайвань — Филиппины.

Сообразуясь с создавшейся обстановкой, Ставка 21 июля 1944 года вынесла решение:

1) укрепить первую линию обороны, проходящую в водном районе Филиппины, Тайвань, о-ва Рюкю, Япония, Курилы;

2) организовать подготовку с таким расчетом, чтобы в случае наступления противника на любом участке этой линии обороны можно было сосредоточить сухопутные, морские и воздушные силы, перехватить противника и уничтожить его; эту операцию назвать операцией «Кацу»;

3) в Китае завершить намеченную операцию «Сянгуэй» и перевозку грузов с морских путей передать сухопутному транспорту;

4) сохранить прибрежные линии морских коммуникаций.

В соответствии с данным решением Ставки командующие Южной группы армий, войск на Тайване, войск обороны, 5-го фронта и экспедиционных войск в Китае получили директивы о приведении войск в готовность к реше-

¹ В западной историографии она обычно упоминается как операция «Сёго» или «Сё».

тельному сражению. По срокам решительные сражения намечались такие:

на Филиппинском направлении («Кацу-1») — конец августа;

в зоне контролируемых коммуникаций («Кацу-2») — конец августа;

на направлении собственно Японии (исключая Хоккайдо) («Кацу-3») — конец сентября;

на северо-восточном направлении, включающем Курильские о-ва, Южный Сахалин и Хоккайдо («Кацу-4»), — конец октября.

Произведено распределение сухопутных, морских и воздушных сил по соответствующим направлениям. В частности, на северо-восточном направлении 1-я авиадивизия была выделена в качестве стратегического резерва, на территории собственно Японии дислоцированы 10, 11 и 12-я авиадивизии и учебная воздушная армия, на Тайване — 8-я авиадивизия, на Филиппинах — 4-я воздушная армия, в Китае — 5-я воздушная армия. Морская авиация: на Филиппинах — 1-й, на Тайване — 2-й, в Японии — 3-й, на Хоккайдо — 12-й, на Рюкю — 13-й воздушные флоты, в Китае — флот в китайских водах. Кроме того, армейская авиация осуществляет воздушные операции на направлении севернее Австралии, морская — проводит воздушные операции в центральной части Тихого океана и воздушное патрулирование на дальних подступах к Филиппинским о-вам.

2. Подготовка операции

В соответствии с планом операции «Кацу» распределение сил было произведено следующим образом.

На Филиппинском направлении сформирована 35-я армия для обороны южной части Филиппинских о-вов и подчинена командующему 14-м фронтом. В период с середины июля до середины августа в состав 14-го фронта были введены 26-я монгольская, 8-я маньчжурская пехотные дивизии и 2-я танковая дивизия. К середине августа 1944 года 14-й фронт имел в своем составе штаб фронта, 35-ю армию (16, 30, 100, 102-я дивизии, 54-я отдельная смешанная

бригада), 8, 26, 103, 105-ю пехотные дивизии, 2-ю танковую дивизию, 55, 58 и 61-ю отдельные смешанные бригады.

На направлении Тайвань, о-ва Рюкю в конце июля 32-я армия (на о. Окинава) была переподчинена Тайваньской армии, 62-я дивизия (в Китае) и 10-я дивизия (в Маньчжурии) также вошли в состав Тайваньской армии.

На направлении собственно Японии в конце июля была сформирована 36-я армия (81-я, 93-я пехотные дивизии, 4-я танковая дивизия); ее главные силы сосредоточены в долине Канто и у подножия горы Фудзи.

47-я пехотная дивизия была подчинена непосредственно Ставке и оставалась на прежнем месте дислокации. Было также произведено усиление войск на о-вах Огасавара, Идзу и в каждом из военных округов внутри страны.

3. Новые идеи в области тактики и стратегии

В сентябре 1943 года была определена сфера национальной обороны. В ее важных стратегических районах планировалось создание крупных аэродромных узлов, чтобы можно было нанести сокрушительный удар по наступающему противнику и тем самым изменить ход войны. Следовательно, Ставка наряду с резким увеличением самолетного парка много внимания уделяла также строительству воздушных баз и их укреплению. Однако прежде чем эти планы были проведены в жизнь, пал о. Сайпан; планы так и остались неосуществленными.

Теперь всплывала новая проблема: каким образом наиболее эффективно построить оборону на стратегических рубежах. Ставка должна была тщательно продумать вопросы использования авиации, способы отражения десанта, создания нового оружия и другие.

Из наблюдений и анализа установлено, что десантная операция американских войск обычно имела следующие фазы: первая фаза — формируется авианосное соединение, которое подходит на предельно близкое расстояние к нашим авиабазам, подавляет авиацию, завоевывает господство в воздухе в районе высадки. Вторая фаза — сохраняя

господство в воздухе, своими линкорами и другими артиллерийскими кораблями проводит артподготовку в целях основательного разрушения наших позиций. Третья фаза — десантные войска на транспортах и десантных судах вторгаются на намеченный участок и производят высадку.

Япония не имела столько авиации, чтобы сорвать десантную операцию противника еще в первой ее фазе (разбить авианосное соединение), и в большинстве случаев десантная группа противника почти без потерь достигала места назначения. Поэтому Ставка решила впредь избегать боевого соприкосновения с авианосным соединением противника в первой фазе, сосредоточить достаточно мощные сухопутные, морские и воздушные силы и одним ударом разгромить десант еще на транспортах и высадочных средствах непосредственно перед высадкой.

Вторая проблема состояла в том, как организовать береговую оборону на случай ведения наземных боевых действий. Ранее береговая оборона строилась в линию у уреза воды с таким расчетом, чтобы именно здесь разбить противника. Печальный опыт Сайпана показал, что такая система береговой обороны неэффективна. Ставка разработала новую систему, которая состояла в том, что оборонительные рубежи строятся глубоко эшелонированно: первый — у уреза воды, второй — главный рубеж, третий — запасный оборонительный рубеж, четвертый — долговременный рубеж обороны.

Третья проблема — использование специального оружия — смертников и оружия внезапного нападения (исстребитель-смертник и человек-торпеда).

4. Подготовка операции «Кацу» на местах

В соответствии с директивой Ставки планы операции «Кацу» составлялись в Южной группе армий, 14-м фронтом и в 35-й армии. Был пересмотрен план операции «Филиппины», сделана расстановка сил, подготовлены аэродромы, организована разведывательная сеть и т. д.

После ремонта и восстановления (флоту был нанесен сокрушительный удар у Марианских о-вов) Объединен-



Тяжелый бомбардировщик Накадзима Ki-49 Донрю («Хелен»). Разработанный для замены бомбардировщика Ki-21, этот самолет имел недостаточную мощность двигателей. Вследствие этого применялся главным образом для решения вспомогательных задач и, на заключительном этапе войны, для атак «камикадзе».

ный флот 4 августа получил директиву, в которой были определены основные положения для его действий в операции «Кацу». Объединенному флоту было предписано действовать на филиппинском направлении и в решительном морском бою разбить противника. Соответственно была произведена подготовка и распределены силы и средства флота. Для всей авиации двух воздушных флотов (1-й и 2-й) надлежало подготовить авиабазы на Филиппинах в пунктах Кларк и Баколд. В качестве передовых баз для надводных сил Объединенного флота были намечены Бруней, Колон и пролив Гимарас. Состав надводных сил: в маневренном соединении — семь авианосцев (два переделаны из линкоров, самолетов не имели¹), в 1-м рейдовом отряде (2-й флот) — пять линкоров и одиннадцать

¹ Стремясь в какой-то мере восполнить острую нехватку авианосцев, японцы на двух старых линейных кораблях «Хьюга» и «Исэ» (вступили в строй соответственно в январе 1917 и в ноябре 1916 года) вместо снятых кормовых орудийных башен главного калибра оборудовали импровизированную полетную палубу, с которой могли взлетать (но не садиться) истребители. Это половинчатое решение привело к тому, что корабли в значительной степени утратили свою боеспособность как линкоры: из шести двухорудийных башен, в которых размещалось двенадцать 356-мм орудий, осталось четыре башни, расположенные в центральной и носовой частях корабля. Вместе с тем линкоры ни в какой мере не приобрели качеств авианосцев.

тяжелых крейсеров, во 2-м рейдовом отряде (5-й флот) — три крейсера и семь эсминцев. Флот юго-западного направления в начале июля перенес свой штаб и управление в Манилу.

Наиболее существенные помехи подготовке операции «Кацу» создавали подводные лодки противника. Из всех караванов судов, направлявшихся на Филиппины, до места назначения доходила только половина, но и эта половина часто была не в состоянии выполнить своих задач. Подготовка авиабаз значительно задерживалась, и в августе были готовы только базы в Давао и Себу. С сентября подготовку операции «Кацу» приходилось вести в условиях воздействия противника, когда его воздушные налеты стали осуществляться даже в дневное время.

ГЛАВА V

ПРЕДВИДЕНИЕ СТАВКОЙ ФИЛИППИНСКОГО СРАЖЕНИЯ И ВОЗДУШНЫЙ БОЙ У О. ТАЙВАНЬ

1. Бои у о-вов Пелелиу и Моротай

Противник подготовил авиационные базы в западной части Новой Гвинеи и в районе Марианских о-вов и сосредоточил до 900 самолетов боевой авиации, а после августа 1944 года значительно усилил воздушные налеты на западную часть Каролинских о-вов, на о-ва Палау, район Хальмахера, Менадо, на о-ва Иводзима. 31 августа, 1 и 2 сентября противник производил воздушные налеты (около 200 самолето-вылетов) на о-ва Иводзима, Титидзима и Хаддзима, а 2 сентября о. Иводзима подвергся также обстрелу корабельной артиллерии. 7 и 8 сентября более 100 самолетов противника произвели налет на о-ва Яп и Палау, 9 сентября неожиданному налету палубной авиации подверглись районы Давао, Сарангани; с 7 час. 5 мин. до 17 час. 25 мин. было произведено около 400 самолето-вылетов.

1-й воздушный флот, проводивший поиск противника, сообщил, что в 160 милях к юго-востоку от Давао обна-

ружены две группы авианосного соединения противника; основной состав каждой группы — два авианосца. Несколько впереди и левее этих групп — еще одна группа неустановленного состава.

Противник продолжал наносить удары авиацией. С 12 сентября в течение трех дней самолеты с авианосцев бомбили Себу, аэродромы на о. Минданао, пункт Таклобан (о. Лейте), Легаспи (о. Лусон), Баколод и Замбоанга (о Минданао).

Район о-вов Палау после потери Марианских о-вов оставался важным узлом на прежнем рубеже стратегической обороны, и можно было предполагать, что эти острова в первую очередь явятся объектом захвата как со стороны сухопутных сил противника, наступающих с юго-западной части Тихого океана вдоль северного побережья Новой Гвинеи, так и со стороны его Тихоокеанского флота.

10 сентября противник помимо воздушных бомбардировок обстрелял объекты на о-вах Пелелиу и Ангаур, выпустив более 1000 снарядов корабельной артиллерии. Руководство гарнизонами на этих островах ожидало высадки десанта на о-ва Пелелиу и Ангаур 12 сентября и соответственно изготовило свои войска. Но высадка на о. Пелелиу началась 15 сентября. Около 50 транспортов под мощным прикрытием артиллерии приблизилось к острову на 13 км. Войска были посажены на десантные суда и в 7 час. 30 мин. подошли к берегу. В результате наших контратак было потоплено 60 десантных барж. Противник был отбит трижды, но в конце концов, имея превосходство в силах и мощное подкрепление, захватил остров.

Высадка противника на о. Ангаур началась 17 сентября. 20 сентября он был захвачен. 15 сентября противник овладел также небольшим о. Моротай, что к северу от о. Хальмахера.

2. Определение направления сражения

Захватом о-вов Пелелиу и Моротай противник подготовил условия для высадки на Филиппинских о-вах. В связи с этим Ставка следующим образом оценила со-

здавшуюся обстановку: противник в ближайшее время начнет операции по захвату Филиппин; усилит воздушные бомбардировки в направлении собственно Японии и, вероятно, планирует захват о-вов Огасавара; по гидрометеорологическим условиям наступление противника с северо-восточного направления ранее весны будущего года не предполагается. Однако наступление в направлении Тайваня и о-вов Рюкю более вероятно, чем собственно Японию; на направлении севернее Австралии возможны действия лишь части австралийско-голландских войск в соответствии с основной операцией по захвату противником Филиппин; на Бирманском фронте и на направлении Индийского океана возможно некоторое оживление в наступлении главным образом английских сил в соответствии с наступлением американских войск со стороны Тихого океана.

Ставка считала, что, если о-ва Пелелиу и Моротай станут мощной авиабазой противника, подготовка нашей операции на филиппинском направлении и ее проведение будут весьма затруднительны. Местное командование исследовало также возможность вернуть эти острова, но, учитывая неизбежные потери авиации и флота, которые могли отрицательно сказаться на проведении решительного сражения за Филиппины, отказалось от этой мысли.

21 и 22 сентября район о. Лусон (Филиппины) подвергся внезапному налету авиации авианосных соединений противника. В результате операционная база Манила и авиабазы в районе Манилы оказались разрушенными в значительной степени. Налету подверглась также авиабаза морской авиации Кларк-Филд, где было уничтожено 20 наших самолетов и 16 судов (около 100 тыс. т).

То, что противник имел возможность осуществлять частые налеты, объясняется главным образом плохой организацией нашей воздушной разведки и недостатком радиолокационных средств. Учитывая создавшуюся обстановку, Ставка определила: главным направлением решительного сражения считать Филиппины; сражение может произойти после третьей декады октября; главным командующим Южной группой армий, экспедиционными

войсками в Китае и командующему войсками на Тайване надлежит к последней декаде октября провести тщательную подготовку к возможному решительному сражению.

Таким образом, наступило время осуществления операции «Кацу-1».

Одновременно с определением направления решительного сражения Ставка 22 сентября ввела в состав 14-го фронта 1-ю дивизию, которая находилась в Шанхае, а 23-я дивизия сосредоточивалась в Южной Маньчжурии и готовилась также к переброске на филиппинское направление.

Командующим 14-м фронтом был назначен генерал Ямасита Томоюки (ранее командовал войсками 1-го фронта в Маньчжурии), а начальником штаба — генерал-лейтенант Такафудзи (5. 10. 44 г.). Генерал Ямасита, прежде чем уехать к месту нового назначения, направился в Токио, где получил указания в связи с решением Ставки об операции «Кацу-1» и о замысле этой операции. От генерала ждали многого.

3. Воздушный бой у о. Тайвань

Главкомандующий Объединенным флотом адмирал Тоёда 7 октября посетил флот юго-западного направления и 1-й воздушный флот с целью проверить ход подготовки операции «Кацу-1».

9 октября о. Минами-Оагари (восточнее Окинавы) неожиданно был обстрелян корабельной артиллерией противника, а 10 октября с 6 час. 40 мин. до 16 час. палубная авиация (до 400 самолетов) произвела налеты на о-ва Окинава, Амамиосима, Минами-Оагари, Мияко и другие. Потери с нашей стороны: 30 самолетов, 12 кораблей, 4 судна.

Адмирал Тоёда, находившийся в Тайбэе после инспекционной поездки на Филиппины, отдал приказ о готовности к операциям «Кацу-1» и «Кацу-2».

10 октября воздушная разведка обнаружила в 100 милях к востоку от Окинавы авианосное соединение про-

тивника, в котором было два-три авианосца. Оно двигалось на юг и 11 октября атаковало район Апарри на северной оконечности о. Лусон.

12 октября самолеты того же соединения, которое возвращалось из района Апарри, произвели неожиданный налет на о. Тайвань; до 600 самолето-вылетов противника было направлено главным образом на Южный Тайвань и Мако (Магун), а часть самолетов бомбила Северный Тайвань. В Такао и Мако был причинен значительный ущерб судам и различным сооружениям.

Для оказания сопротивления противнику был выделен 2-й воздушный флот, который развертывался в водах к югу от о. Кюсю и готовился к походу на юг. Несмотря на тайфун в районе Тайваня, с базы Каноя (о. Кюсю) вылетели 56 торпедоносцев, а с кораблей — 50 бомбардировщиков и штурмовиков и направились на авиабазу на о. Окинава; отсюда они вылетели для удара по авианосному соединению противника. Сообщалось, что в результате налета потоплено четыре авианосца.

13 октября воздушные налеты противника на Тайвань продолжались (до 600 самолето-вылетов). Наши самолеты-торпедоносцы (более 30 машин) обнаружили в конце дня группу авианосцев противника в районе юго-западнее о. Исигаки, произвели атаку и потопили два авианосца.

2-й воздушный флот (до 450 самолетов) трижды атаковал отступающую группу авианосцев противника; в результате было потоплено два авианосца, а на двух кораблях возник пожар.

15 октября наша авиация в районе Манилы сбива 32 самолета противника, а в водном районе к востоку от Лусона было обнаружено четыре авианосца противника; один авианосец потоплен, на двух кораблях возник пожар.

В результате налетов нашей авиации было потоплено четыре авианосца противника¹. Наша авиация понесла зна-

¹ Потерь в авианосцах не было. За время этих налетов было потоплено два крейсера.

чительные потери. Например, 2-й воздушный флот потерял половину своих самолетов.

По состоянию на 18 октября наши воздушные силы насчитывали: 4-я воздушная армия — 200, морская авиация на Филиппинах — 35, на Тайване и Кюсю — 230 самолетов.

Таким образом, следует считать, что воздушные бои, предшествовавшие наступлению противника на Филиппины, к сожалению, принесли успех не нам.

ГЛАВА VI

БОЙ В ЗАЛИВЕ ЛЕЙТЕ

1. Вторжение противника на о. Лейте

Утром 17 октября морской наблюдательный пост на о. Сулуан в заливе Лейте доложил по радио открытым текстом, что в 7 час. замечены два линкора, два эскортных авианосца и шесть эсминцев противника; в 8 час. на острове началась высадка десанта. По получении этого донесения командующий Объединенным флотом отдал приказ: «Принять готовность по операции «Кацу-1», а 1-му рейдовому отряду немедленно выдвинуться в залив Бруней и атаковать противника».

Днем раньше, 17 октября, морская воздушная разведка донесла об обнаружении небольшого отряда кораблей противника к западу от о. Сулуан. В то время в данном районе шли непрерывные штормовые дожди и вести разведку было весьма затруднительно. По этой же причине считалось, что противник не будет действовать в направлении о. Лейте.

Проанализировав обстановку, в частности действия противника в районе о. Тайвань и передвижение его групп кораблей, наше командование на местах пришло к заключению, что все это не является подготовкой к основной десантной операции американских войск. И только командующий 4-й воздушной армией после анализа всех донесений, полученных в ночь на 18 октября, высказал

мнение, что в данном случае высадка противника является основной. В соответствии с этим он отдал приказ по своей армии отразить натиск противника и запросил главнокомандующего Южной группой армий о переходе на готовность по операции «Кацу-1» (такая готовность по Южной группе армий уже была принята).

18 октября в районе залива Лейте шел дождь, сопровождавшийся ветром скоростью до 30 м в секунду; наша авиация почти бездействовала. От 16-й дивизии в соответствующие штабы поступили сведения: возможно, в залив Лейте вошла большая группа кораблей противника; этот заход, по мнению командования дивизии, произведен либо в целях наступления, либо для укрытия от шторма, либо это потрепанная группа кораблей, пришедшая после боя из района Тайваня.

По таким сведениям командование 35-й армии и 14-го фронта не могло дать определенной оценки обстановки. Но главнокомандующий Объединенным флотом, имея дополнительные разведанные, решил, что высадка войск противника на Лейте весьма вероятна, и отдал соответствующий приказ по флоту для отражения натиска противника.

В это же время военно-морской отдел Ставки предложил военному отделу использовать Объединенный флот для нанесения удара в направлении Лейте. Военный отдел решил, что эффект от этого будет незначительным, а в случае полного провала это окажет крайне неблагоприятное влияние на всю военную обстановку в целом. Предложение не было принято.

Между тем противник продолжал наносить удары с воздуха по северному району о. Лусон, а наши важные аэродромы на Лейте (Таклобан, Бурауэн, Сан-Пабло) утром 18 октября подверглись бомбардировкам нескольких волн авиации противника. Во второй половине дня большая группа американских кораблей вторглась в залив Лейте; она провела тральные работы и артподготовку по важным береговым объектам.

Получив такие сведения, главнокомандующий Южной группой армий маршал Тэраути решил, что против-

ник непременно произведет высадку на о. Лейте¹. Командующий запросил Ставку ввести в действие операцию «Кацу-1».

2. Проведение операции «Кацу-1»

Ставка согласилась с тем, что настало время начать операцию «Кацу-1». Императору была подробно доложена создавшаяся обстановка и испрошено разрешение на проведение операции. Было доложено, что армия еще не начала эту операцию, хотя соответствующая подготовка проведена, а флот фактически начал ее осуществление с 12 октября, бросив свою авиацию на уничтожение авианосного соединения противника.

Получив высочайшее согласие, Ставка 18 октября отдала приказ на проведение операции «Кацу-1», в котором говорилось: считать филиппинское направление ос-

¹ Анализ событий позволял прийти к подобному заключению своевременно. Развитие обстановки свидетельствовало о приближающемся вторжении на Филиппины, а после захвата о-вов Пелелиу и Моротай, а тем более о. Сулуан в заливе Лейте было очевидно, что вторжение произойдет именно на о. Лейте.

Запоздалое решение с оценкой намерений противника привело и к запоздалому развертыванию сил в операции. В результате японский флот начал оперативное развертывание только вечером 20 октября, то есть на второй день после того, как корабли противника вторглись в залив Лейте, и после того, как на о. Лейте уже высадился и закрепился его десант, а малочисленный гарнизон острова в течение двенадцати часов вел неравный бой с превосходящими силами противника.

Что касается главного удара, то японское командование рассчитывало нанести его не ранее 25 октября, то есть на пятые сутки после высадки американцев на о. Лейте.

Американцы произвели высадку в идеальных условиях, имея абсолютное несоизмеримое превосходство в воздухе при отсутствии противодействия в районе операции на море. Высадка началась на рассвете. Японский флот начал развертывание только после 19 час. и при крайне ограниченном сопротивлении на суше. Достаточно сказать, что численность высаженного десанта уже через три часа после начала высадки превзошла общую численность японских войск на о. Лейте.

новным районом, где будут проходить решительные бои наших вооруженных сил; главнокомандующему Южной группой армий во взаимодействии с ВМФ осуществлять руководство решительными боями против главных американских сил, проводящих вторжение на филиппинском направлении. Главнокомандующему экспедиционным войсками в Китае и командующему 10-м фронтом (ранее именовавшимся Тайваньским) оказывать всемерную поддержку в осуществлении вышеназванной операции.

По Объединенному флоту также был отдан соответствующий приказ, в котором районом операции «Кацу-1» определялось филиппинское направление.

В отличие от первоначального решения по операции «Кацу-1» Ставка на сей раз приказала использовать в районе Лейте также сухопутные войска (по первоначальному варианту в этом районе должны были действовать только морские и воздушные силы). Ставка разработала и 20 октября телеграфом сообщила главнокомандующему Южной группой армий план решительного сражения в районе Лейте.

3. Воздушные операции

Успех операции «Кацу-1» зависел от авиации и в первую очередь от того, могла ли наша авиация разбить наступающего противника еще на переходе в Тихом океане. В связи с этим Ставка определила основную тактику в проведении воздушных операций. Первый воздушным боем, где была применена эта тактика, был бой в районе Лейте. Новое заключалось в сосредоточении в одном месте воздушных сил для нанесения решающего удара. Решающее сражение в районе Лейте началось с сосредоточения авиации. Авиационные части, базирующиеся в различных районах всей Великой Восточной Азии, планомерно и быстро были сосредоточены на направлении предполагаемого решительного сражения. Осуществлением операции занялась сама Ставка. 18 октября по получении приказа о переходе к операции

«Кацу-1» вся военно-морская и армейская авиация начала сосредоточиваться на филиппинском направлении. 14-я воздушная армия наметила график сосредоточения первого эшелона авиации, которая после прибытия на место должна была сразу вступить в бой.

К концу октября на Филиппинах было сосредоточено до 300 самолетов.

19 октября наша воздушная разведка обнаружила к востоку от Филиппин более 10 авианосцев и около 100 транспортов; по другим источникам, в районе Адмиралтейских о-вов на якорной стоянке отмечена большая группа кораблей в количестве до 70 единиц (в том числе 6 авианосцев) и 30 транспортов; в Холландии — до 80 крупных и малых транспортов. По этим данным можно было судить о масштабах операции, предпринимаемой противником на филиппинском направлении.

Налеты авиации противника продолжались также 19 октября; в районе Манилы в четырех налетах участвовало около 200 самолетов. Наша армейская и морская авиация действовала по кораблям противника в заливе Лейте; 20 самолетов армейской авиации повредили 3 линкора и 3 транспорта, 5 морских самолетов, 2 линкора противника.

20 октября противник начал высадку на восточное побережье о. Лейте. 21 и 22 октября в районе к востоку от Филиппин отмечалось десантное соединение противника. Караваны транспортов в большом количестве подходили к заливу Лейте. На восточном побережье о. Лейте противник постепенно расширял занятый плацдарм. В то время в заливе Лейте сосредоточилось до 150 военных кораблей, в том числе 6 линкоров, 6 тяжелых крейсеров, 5 легких крейсеров, 18 конвойных авианосцев и до 420 транспортов.

Наш Объединенный флот уже начал движение к заливу Лейте, а 14-й фронт наметил снять с позиций в центре и на юге Филиппин семь батальонов и высадить их в Ормок, а главные силы 1-й дивизии — в Лейте. Здесь армейская и морская авиация отказалась от тактики «точечных» атак малочисленным составом и перешла к тактике общего авиационного наступления. В задачу авиации вхо-

дило: завоевать господство в воздухе и одним ударом разгромить караваны судов противника.

В качестве подготовки к общему авиационному наступлению командующий 4-й воздушной армией издал приказ, в котором говорилось, что противник продолжает высадку в заливе Лейте, что наши морские силы начали действия по уничтожению его в районе восточнее Филиппин и что воздушной армии надлежит всеми силами разбить десантные суда противника в заливе Лейте.

Командующий 1-м воздушным флотом вице-адмирал Ониси приказал сформировать специальные ударные отряды (отряды смертников) для поддержки действий морских частей по вторжению в залив Лейте. Самолеты 2-го воздушного флота с 20 октября начали прибывать на Филиппины; всего туда прибыло 196 самолетов, в том числе 126 истребителей, 40 палубных бомбардировщиков, 30 штурмовиков.

К 22 октября на Филиппинах насчитывалось около 450 самолетов, готовых к боевым действиям. Общее авиационное наступление было намечено на 24 октября, вторжение и высадка в заливе Лейте десантных частей Объединенного флота — на 25 октября.

24 октября 126 истребителей и 63 штурмовика морской авиации поднялись с базы Кларк; за ними взлетели 10 палубных бомбардировщиков. Этот первый удар нашей авиации был нанесен по авианосному соединению противника, ядро которого составляли 4 обычных и 2 конвойных авианосца и которое находилось в 160 милях по пеленгу 80° от Манилы. Один крупный авианосец получил прямое попадание, на линкоре и крейсере возникли пожары, было сбито 32 самолета противника. Наши потери составили 67 самолетов.

Армейская авиация (150 самолетов) 24 октября с утра и до вечера тремя волнами наносила удары по каравану транспортов противника, находившихся в заливе Лейте. Ночью атаки наших самолетов продолжались. Результаты: потоплены авианосец и крейсер, повреждены линкор, три крейсера, пять транспортов.

На 25 октября была назначена высадка морских частей в заливе Лейте; в этот день авиационное наступле-

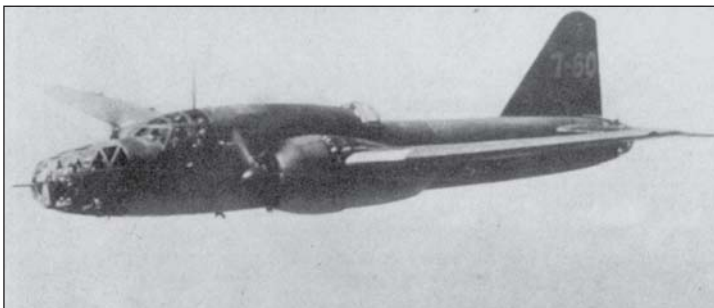

Бомбардировщик Мицубиси Ki-67 («Пегги») использовался также в качестве торпедоносца. Взлетный вес — 13 765 кг; вооружение — одна 20-мм пушка, два 12,7-мм пулемета, до 800 кг бомб или торпеды; максимальная скорость — 537 км/ч; потолок — 9470 м; максимальная дальность — 3800 км.

ние продолжалось. Армейская авиация 160 самолетами с утра провела общее авиационное наступление, а затем перешла к налетам волнами. К концу дня общее авиационное наступление повторилось. Был потоплен один транспорт противника и повреждено десять. Морская авиация 25 октября с утра до вечера трижды провела массированные налеты (до 150 самолетов) на группу кораблей противника, обнаруженную к востоку от о. Самар.

В этот день в боях впервые приняли участие смертники («камикадзе»). Один отряд смертников в 40 милях к востоку от Суригао потопил авианосец, а другой отряд в 30 милях к северо-востоку потопил авианосец и крейсер и поджег авианосец.

26 октября армейская авиация продолжила общее авиационное наступление. До обеда 100, а после обеда 60 самолетов произвели налеты на объекты в заливе Лейте. Потоплено 2 корабля и транспорт, повреждено 4 транспорта; на 30 транспортах возникли пожары.

Не обнаружив группу кораблей противника и помня, что высадка морских частей Объединенного флота в заливе Лейте провалилась, морская авиация в этот день изменила объекты своих бомбардировок; она трижды в

течение дня и ночи наносила удары по кораблям и аэродромам противника.

Таким образом, благодаря нашему общему авиационному наступлению в районе Лейте морским и воздушным силам врага был причинен значительный ущерб, наша авиация удерживала господство в этом районе, и казалось, что именно теперь можно будет разделаться с противником.

4. Бои на суше

18 и 19 октября корабли противника вели ожесточенный обстрел береговых объектов. В то время в заливе Лейте находилось 6 авианосцев, 8—10 линкоров и до 100 транспортов. В полдень 19 октября, поставив дымовую завесу, противник на 50 десантных баржах начал высадку в Дулаг и Таклобан, но был отбит нашими передовыми частями. На следующий день на 100 десантных баржах под прикрытием огня корабельной артиллерии главные десантные силы противника (до дивизии) вновь предприняли высадку в Таклобан и Дулаг.

В этом районе располагалась наша 16-я дивизия. В ее задачу входило удержание воздушных баз и обеспечение действий авиации и флота. Участки высадки противника оказались неожиданными. Дивизия не смогла отбить десант, и в конце концов аэродром Таклобан перешел в руки противника.

Командующий 35-й армией, когда стало известно о высадке противника в заливе Лейте, отдал приказ о введении операции «Судзу-2» («Звонок-2»). Основными силами по отражению противника были войска 16-й дивизии; часть сил была переброшена сюда из 30-й (о. Минданао) и 102-й (о-ва Висаян) дивизий.

22 октября командующий 14-м фронтом также придал 35-й армии некоторое усиление (зенитный артдивизион и батальон смешанной бригады). Таким образом, на данном направлении действовали 16, 30, 102 и 1-я пехотные дивизии. Командующий 35-й армией разработал план боя на равнине Таклобан.

29 октября в Себу прибыл штабной офицер 14-го фронта. Он сообщил, что 1-я дивизия и передовые части 26-й дивизии придут в Ормок 1 ноября; участок выгрузки для 26-й дивизии — Ормок, для 68-й бригады — в зависимости от обстановки, либо Каригара, либо Ормок. От 14-го фронта на о. Самар будет выгружен отдельный отряд, который затем продвинется на юг и будет взаимодействовать с частями 35-й армии. Ставка продумывает вопрос о применении парашютно-десантных войск в районе Лейте.

Из доклада штабного офицера и по другим сведениям командующему 35-й армией общая обстановка представлялась в следующем виде:

1) Силы противника, высадившегося в Таклобанае, составляют две дивизии 10-го корпуса, высадившегося в Дулаге, и дивизия 24-го корпуса. Наш гарнизон в Таклобанае (16-я дивизия) до 23 октября подвергался ударам противника, но часть гарнизона удерживает возвышенность западнее Харо. В районе Дулага наши войска оставили позиции и отступили в направлении на Бурауэн.

2) Командир 16-й дивизии всеми силами стремится удержать район Дагами и создать прикрытие, обеспечивающее выдвижение главных сил 35-й армии на равнину Харо. 29 октября части дивизии занимали позиции на участке от возвышенности западнее Бурауэна до возвышенности западнее Дагами. Дивизия — 3500 человек — имеет весьма высокий боевой дух.

3) В качестве подкрепления в Ормоке высадилось шесть батальонов из 30-й, 102-й и других дивизий, однако им не удалось установить связь с 16-й дивизией, и они действовали самостоятельно.

Командующий 35-й армией после анализа обстановки понял, что силы противника значительно больше, чем предполагалось, и что возникла необходимость менять оперативный план армии. Между тем 23 октября главнокомандующий американскими войсками генерал Макартур впервые после бегства из Коррехидора в марте 1942 года вступил на филиппинскую землю.

5. Проблема танкеров

Как только было объявлено о проведении операции «Кацу-1», флот потребовал у армии 6 танкеров (60 тыс. т) для обеспечения действий Объединенного флота. Армия на это не согласилась. На 1 октября 1944 года армия имела 8 танкеров (12 тыс. т), флот — 14 танкеров (107 тыс. т), частные владельцы — 350 танкеров (850 тыс. т), причем они в основном были переделаны из других судов и для океанского плавания не годились.

В первой половине 1944 года новое судостроение не восполняло потерь в танкерах на 15 тыс. т ежемесячно, а сейчас положение ухудшилось еще больше, и это ставило снабжение топливом на грань катастрофы.

ГЛАВА VII

МОРСКОЙ БОЙ У О. ЛЕЙТЕ

1. Содержание оперативного замысла главнокомандующего Объединенным флотом

По получении приказа об осуществлении операции «Кацу-1» Объединенный флот приступил к проведению небывалой в истории операции на море. Суть ее заключалась в следующем:

1) 1-й рейдовый отряд (командующий Курита), выйдя из пролива Сан-Бернардино, стремительно подходит к участкам высадки противника и уничтожает его наступающие силы.

2) 2-й рейдовый отряд (командующий Сима) имеет своей задачей проведение контрударов; он осуществляет высадку контрдесанта в пунктах высадки противника.

3) Главные силы маневренного соединения (командующий Одзава) выдвигаются в район восточнее о. Лусон, поддерживают вторжение 1-го рейдового отряда и теснят противника к северу.

Объединенный флот не имел своей авиации в достаточном количестве, поэтому действовать в открытом океане не мог. У него оставался один выбор — вторгнуться в зону высадки противника и разгромить его.

Штаб Объединенного флота по-прежнему находился в Хиеси (пригород Токио) и руководил операцией. Его главнокомандующий определил 25 октября как день вторжения 1-го рейдового отряда в район Таклобан¹.

2. Действия корабельных групп

1-й рейдовый отряд (2-й флот) 18 октября покинул якорную стоянку Линга и 20 октября прибыл в Бруней (о. Борнео). Командующий отрядом вице-адмирал Курита отдал приказ:

1) Отряду в составе 5 линкоров (в том числе «Мусаси» и «Ямато»), 10 тяжелых и 2 легких крейсеров и 15 эсминцев двигаться на север вдоль западного побережья о. Палаван, пройти море Сибуян, пролив Сан-Бернардино и на рассвете 25 октября вторгнуться в район Таклобана.

2) Вице-адмирал Нисимура, имея под своим командованием линкору «Ямасиро» и «Фусо», крейсер и 4 эсминца, проходит море Сулу, пролив Суригао и на рассвете 25 октября вторгается в район Лейте.

2-й рейдовый отряд под командованием Сима одновременно с отрядом Нисимура должен идти также в район Лейте.

¹ Несмотря на то что японцам не удалось успешно осуществить свой замысел, последний представляет несомненный интерес в свете истории военно-морского искусства. Суть замысла состояла в следующем.

Силами авианосной группы Одава предполагалось отвлечь на север авианосные силы американцев, прикрывавшие с севера район высадки. Одава сумел добиться этого благодаря недостаточной дальновидности командующего 3-м американским флотом адмирала Хэлси. Тем временем две другие группы — центральная и южная — должны были прорваться в залив Лейте (через проливы Сан-Бернардино и Суригао) и здесь в решительном сражении, назначенном на 25 октября, уничтожить противника.

1-й отряд (Курита) во время движения на север вдоль западного берега о. Палаван неожиданно подвергся атаке подводных лодок противника. В результате крейсера «Атаго» (флагманский корабль) и «Мая» были потоплены, а крейсер «Такао» вышел из строя. Стало очевидным, что противник раскрыл планы Куриты¹.

Авианосное соединение (командир вице-адмирал Одазава) в соответствии с поставленной задачей должно было выдвинуться в район восточнее о. Лусон и теснить противника к северу, отвлекая его на себя. 20 октября отряд вышел из пролива Бунго (между Кюсю и Сикоку) курсом на юг, имея в своем составе 3-ю авианосную дивизию (авианосцы «Дзуйкаку», «Читосэ», «Чиёда», «Дзуйхо»), 4-ю авианосную дивизию (авианосцы «Хюга» и «Исэ»), 31-ю дивизию кораблей (41, 43 и 61-й дивизионы эсминцев). Находясь в точке 400 миль по пеленгу 215° от Манилы, отряд обнаружил группу кораблей противника (3 линкора и 10 других кораблей). Командир провел атаку 5—6 самолетами, но безуспешно — помешали американские истребители «Грумман» (20 машин). Соединение фактически не смогло выполнить свою задачу. Противник же сумел сосредоточить значительные силы для действий в море Сибуян. Отряд под командованием вице-адмирала

¹ О том, что США раскрыли замысел японской операции «Сё-1», можно было только предполагать. Очевидным это стало лишь после действий американских подводных лодок «Дартер» и «Дэйс», а также других подводных лодок. Одна из них в районе пролива Балабак (севернее о. Борнео) обнаружила южную группу, а подводная лодка «Брим» в районе о. Лусон обнаружила отряд контр-адмирала Сима, который шел на соединение с южной группой. Из всех выходивших в атаку американских подводных лодок успеха добились только две, причинившие потери центральной группе. Атаки других оказались безрезультатными.

Главное, однако, заключалось в том, что подводные лодки выявили группировки линейных сил противника, их состав, походный порядок, курсы. Этих данных было достаточно, чтобы сделать безошибочный вывод об их намерениях. Теперь неясным для американского командования оставался лишь вопрос о составе, месте и намерениях японской авианосной группы. Для выявления этого была организована специальная воздушная разведка от района операции в сторону собственно Японии.

Митчела имел в своем составе 5 авианосцев, 5 легких авианосцев, 6 линкоров, 2 тяжелых крейсера, 7 легких крейсеров, 44 эсминца.

24 октября отряд Куриты, находясь в море Сибуян и двигаясь в направлении пролива Сан-Бернардино, подвергся массированному налету авиации противника. У Куриты не было ни одного самолета для воздушного прикрытия, поэтому налеты отражались только зенитной артиллерией кораблей. В самом начале боя удар был нанесен по линкорам. Крупнейший линкор «Мусаси» получил попадание 11 торпед, снизил ход, и дальнейшие атаки были сосредоточены по нему. В 15 час. 20 мин. после пятой атаки самолетов противника линкор «Мусаси» — этот огромный корабль в 70 тыс. т, — извергая клубы черного дыма, накренился на левый борт и исчез в мрачных водах моря Сибуян.

В связи с таким положением вице-адмирал Курита приказал всей группе кораблей повернуть на 180°, рассчитывая выйти за пределы сферы действия авиации противника¹. Таким образом, Курита устремился на запад,

¹ Маневр Куриты — поворот соединения на запад не мог быть рассчитан на выход за пределы действия авиации противника. В действительности определяющим было не расстояние, а время суток. Повернув на курс отхода, соединение шло этим курсом до наступления темноты, после чего снова повернуло на 180° к проливу Сан-Бернардино. Маневр достиг цели. Командующий 3-м американским флотом Хэлси, учитывая, что Курита отходит, и находясь под впечатлением преувеличенных донесений летчиков о японских потерях, не только прекратил преследование, но и снял разведку с направления, по которому отходила центральная группа.

Эти ошибки американского адмирала могли оказаться губительными и привести к срыву операции, в чем легко убедиться из последующих событий.

В проливе Суригао американцы уничтожили японскую южную группу в такой обстановке, когда другого исхода боя не могло быть по следующим причинам:

1. Несоизмеримое превосходство в силах. Против 2 линкоров, крейсера и 4 эсминцев американцы сосредоточили 6 линкоров, 26 эсминцев и 39 торпедных катеров.

2. Выгодная позиция. Японские корабли двигались в узкостях. Будучи лишенными возможности маневра, они подвергались предварительным ударам торпедных катеров еще до того, как втянулись в узкий

оставил позади район Лейте, где в решительном сражении по плану операции «Кацу-1» должна была определиться дальнейшая судьба Японии. В 18 час. 15 мин. Курита повернул свой отряд курсом на пролив Сан-Бернардино. К тому времени от главнокомандующего Объединенным флотом из Хиёси пришел приказ: «С верой в небеса атаковать противника всеми силами».

3. Морской бой у о. Самар

22 октября отряд Нисимура вышел из Брунея, 24 октября прошел восточной частью моря Сулу и направился к проливу Суригао.

Отряд Сима (два тяжелых крейсера и один легкий, четыре эсминца) до рассвета 24 октября вышел из залива Корон в направлении пролива Суригао. Таким образом, оба отряда, не имея связи, встретились в море Минданао и вечером того же дня направились для вторжения в залив Лейте. На переходе в результате торпедных атак противника были потоплены наши эсминцы «Ямагумо», «Митисио» и «Асагумо».

В 3 час. 15 мин. 25 октября отряд Нисимура (линкоры «Ямасиро» и «Фусо», крейсер «Могами», эсминец «Си-

пролив Суригао (ширина 12—25 миль). На выходе из пролива были развернуты американские корабли, в центре — линейные корабли, по флангам — крейсера. Они стояли без движения и, не подвергаясь никакому воздействию противной стороны, ждали, когда к ним подойдет соединение Нисимура, ослабленное и значительно утратившее свою боеспособность в результате предварительных ударов.

3. Нисимура не вел тактической разведки, о противнике ничего не знал, не имел никакого замысла боя, никаких тактических решений не принимал и к бою не готовился. Его последний приказ в момент гибели на линкоре «Ямасито» гласил: «Мы торпедированы. Вынуждены идти дальше на выполнение задания».

4. Американские корабли имели радиолокаторы и соответствующие приборы артиллерийской стрельбы. Это давало им возможность в ночное время, когда развернулся бой, вести огонь с линкора на дистанцию 114 кабельтовых. Японские же корабли радиолокаторов не имели, ответный огонь открыли, когда дистанция сократилась до 50 кабельтовых, и пристрелку вели с помощью осветительных снарядов.

гурэ») в проливе Суригао неожиданно подвергся атаке торпедных катеров, а затем и артиллерийскому огню кораблей противника, развернувшихся в северном выходе из пролива. Вскоре в атаку включилась авиация, и все наши корабли, за исключением эсминца «Сигурэ», нашли здесь свой печальный конец.

2-й рейдовый отряд (Сима) вошел в пролив Суригао через два часа после Нисимура и тоже подвергся торпедной атаке, но потерь не имел и, не приходя в соприкосновение с противником, направился к северному входу в пролив. Там в 4 час. 30 мин. он обнаружил корабли противника и атаковал их. В это время отряд встретил подбитый крейсер «Могами» и немедленно развернулся в обратном направлении¹. 25 октября утром отряд прибыл в море Минданао, затем перешел в залив Корон, не добившись никаких результатов в борьбе с противником.

Отряд вице-адмирала Одзава, находясь в районе к северу от Филиппин, 25 октября встретил крупные силы противника. В результате нескольких налетов американской авиации в отряде была потеряна вся авиация, а также авианосцы «Читосэ», «Дзуйкаку», «Дзуйхо», «Чиёда» (поврежден) и эсминец «Акидзуки». Перенеся свой флаг с «Дзуйкаку» на «Оёдо», Одзава решил с оставшимися кораблями (авианосцы «Оёдо», «Хюга», «Исэ» и эсминцы «Симоцуки» и «Вакацуки») идти к заливу Лейте и решать первоначальную задачу. Однако, не встретив противника, отряд Одзава прошел о. Мияко и наконец 27 октября в полдень вошел в порт на о. Амамиосима².

Но вернемся к отряду Курита. Получив 24 октября приказание главнокомандующего Объединенным флотом по-

¹ На отходе подбитый крейсер «Могами» в темноте столкнулся с головным крейсером отряда Сима, который шел на соединение с южной группой. На рассвете 25 октября «Могами» был потоплен американской авиацией.

² Одзава полностью выполнил свою задачу по отвлечению американского авианосного соединения от отряда Куриты. В 11 час. 15 мин. 25 октября Хэли был вынужден прекратить атаки на японские авианосцы и стремительно двинуться обратно на юг, к заливу Лейте, где сложилась кризисная обстановка в связи с прорывом туда кораблей Куриты.

вернуть назад, Курита решил на следующий день ворваться на якорную стоянку Лейте. Отряд прошел восточной частью моря Сибуян, затем 25 октября ночью прорвался через пролив Сан-Бернардино и вышел в океан восточнее о. Самар. Далее группа направилась к о. Сулуан, намереваясь осуществить ночной поиск и подготовиться к внезапной атаке противника. К 6 час. 25 октября группа находилась в 80 милях к северу от о. Сулуан в составе: 1-я дивизия — линкоры «Ямато», «Нагато»; 3-я дивизия — линкоры «Конго», «Харуна»; 5-я дивизия — крейсера «Хагуро», «Текай»; 7-я дивизия — крейсера «Кумано», «Судзуя», «Тикума», «Тонэ»; 2-й дивизион миноносцев — флагманский корабль «Носиро»; 10-я дивизия — флагманский корабль «Яхаги».

В 6 час. 44 мин. 25 октября в 37 км к юго-востоку был обнаружен отряд кораблей противника, ядро которого составляли авианосцы¹. Курита пошел на встречу с противником и завязал с ним бой. Первые выстрелы 48-дюймовых орудий линкора «Ямато» на дистанции 31 км попали в цель. Отряд противника был оттеснен к востоку.

¹ Это были конвойные авианосцы, имевшие ход всего 16 узлов, в то время как эскадренная скорость соединения Курита составляла 24 узла. Понятно, какой сокрушительный удар при известных условиях могли бы нанести его линейные силы в заливе Лейте, где высаживаемый десант остался без оперативного и боевого прикрытия. Однако совершенно неожиданно для американцев японские корабли прекратили атаки и легли на курс отхода из залива Лейте к проливу Сан-Бернардино. В это время отряд огневой поддержки 7-го флота находился значительно южнее пролива Суригао без топлива и боеприпаса, 3-й флот севернее мыса Энгано преследовал группу Одыва. Но в залив Лейте шли быстроходные корабли Хэлси, возвращенного неоднократными требованиями различных командных инстанций, вплоть до главнокомандующего американским флотом адмирала Нимица.

Ошибка Курита состояла в том, что он переоценил способности Хэлси, полагая, что в создавшейся обстановке последний с минуты на минуту появится в районе о. Самар и обрушится на японскую центральную группу. В действительности наиболее быстроходные американские корабли пришли сюда только через два часа после того, как отсюда ушли все японские корабли, за исключением одного миноносца, который спасал личный состав потопленного тяжелого крейсера «Тикума». На этот эсминец и была обрушена вся мощь авиации 3-го флота. На его потопление ушло 45 мин. непрерывных атак.

Бой продолжался два часа. Курита отказался от преследования из-за недостатка топлива и, считая, что он потерял время для согласованных действий с группой в Суригао и что к отряду авианосцев подойдет подкрепление, решил не вторгаться в залив Лейте, направил свой отряд к проливу Сан-Бернардино и в 9 час. 30 мин. 25 октября благополучно прошел западным входом. Отказавшись от вторжения в залив Лейте, Курита упустил редчайший случай разбить значительные силы противника, которые в то время находились в этом заливе.

Таким образом, в ряде боев на море противнику был нанесен значительный урон, однако намеченных целей мы не достигли, потеряв при этом большую часть своих сил. Эта огромная потеря флота оказала влияние на весь последующий ход событий.

ГЛАВА VIII

РЕШАЮЩЕЕ СРАЖЕНИЕ В ЗАЛИВЕ ЛЕЙТЕ

1. Указания Ставки

Наша армейская и морская авиация в ряде боев добилась крупных успехов, но она не выполнила свою основную задачу — разбить главные силы наступающего противника на переходе в Тихом океане. Момент был упущен, противник успел высадить первый эшелон, и теперь для нашей авиации задача формулировалась по-другому: перейти к разгрому десанта противника.

Постановка задач для авиации по уничтожению десанта была сформулирована в «Центральном соглашении армии и флота». В нем говорилось:

1) Армия и флот направляют на Филиппины свою авиацию, резерв личного состава и вновь построенные самолеты для выполнения операции «Кацу-1».

2) Задача армейской и морской авиации: громить на море десантные соединения противника (в том числе и транспорты на якорных стоянках), уничтожить авианос-

ные соединения, блокировать аэродромы, удерживать господство в воздухе, в районе якорных стоянок, уничтожать транспорты на якорных стоянках, оказывать непосредственную поддержку наземным операциям.

3) Ударные отряды специального назначения (смертники) действуют в соответствии с основными задачами.

4) Армейскому и морскому командованию на местах особо обращать внимание на завоевание господства в воздухе и осуществление взаимодействия.

Ставка указывала командующим войсками на местах, что сейчас от решительного сражения в районе Лейте будет зависеть дальнейший ход всей войны и даже судьба самой Японии. 35-й армии надлежало взять на себя задачу по уничтожению главных сил противника. Ставка планирует спешно, насколько позволит обстановка, послать на Филиппины 23-ю дивизию и еще два соединения.

2. Действия авиации

В соответствии с указанием Ставки командование на местах согласовало вопросы взаимодействия морской и армейской авиации. На период сосредоточения сил для проведения решительного сражения на суше авиации ставились задачи: блокировать аэродромы противника, уничтожать корабли и транспорты в заливе Лейте, уничтожать оставшиеся авианосцы, подавить базовую авиацию на о. Моротай, обеспечивать господство на море в зоне моря Камотес, прикрывать караваны транспортов, доставляющих соединения для проведения решительного сражения.

В дальнейшем руководство действиями авиации осуществлялось в соответствии с поставленными задачами.

Между тем морская и армейская авиация продолжала вести общее авиационное наступление. Завоеванное в первый период превосходство нашей авиации начало постепенно переходить на сторону авиации противника.

Исход сражения в районе Лейте в то время зависел от наличия авиации и наземных сил, от глубоко эшелонированного сосредоточения боевых сил и от возмож-

ности препятствовать поступлению подкреплений противника.

Производство самолетов в Японии не могло пополнить потерь в авиации, не говоря уже об увеличении ее. Наша 4-я воздушная армия в первой декаде ноября имела всего 170 самолетов. В то же время противник мог использовать базовую авиацию на о-вах Моротай, Пелелиу, на Марианских о-вах и авианосную авиацию; к вечеру 5 ноября десант уже имел на базе Таклобан 150, а на базе Бурауэн 100 сухопутных самолетов. Авианосные соединения противника в первой и второй декаде ноября вновь появились в районе восточнее Филиппин и начали планомерное наступление.

При создавшейся обстановке решено было всю 4-ю воздушную армию сделать ударным отрядом специального назначения (смертники). Основные силы воздушной армии по-прежнему должны были действовать по караванам судов в заливе Лейте и по авиабазам, а 7-я авиадивизия — по главной тыловой базе противника на о. Моротай. Последняя 5 ноября начала энергичные и решительные атаки на базу Моротай, чем значительно облегчила действия сухопутных сил. Тем не менее к середине ноября господство в воздухе перешло к авиации противника, а наша 4-я воздушная армия перешла от наступления к обороне; 4-я авиадивизия заняла ПВО к северу от линии, соединяющей южную оконечность о. Миндоро и северную оконечность о. Самар; она также обеспечивала прикрытие наших отрядов транспортов.

Морская авиация несколько раньше из состава 1-го и 2-го воздушных флотов была сведена в объединенный базовый авиаотряд. Этот отряд с конца октября выполнял только специальные задачи по воспрепятствованию подхода подкреплений противника. Авиация 3-го воздушного флота также была переброшена из метрополии на Филиппины, а с Тайваня отозван отряд торпедоносцев. В их задачу входило действовать по транспортам и наземным базам противника.

На Филиппины был прислан сформированный Ставкой отряд смертников, в разряд смертников стали переводиться и другие авианосные подразделения на Филип-

пинах. Таким образом, с середины ноября 1944 года и по январь 1945 года на Филиппинах почти вся авиация представляла собой отряды смертников.

3. Сражение 35-й армии на о. Лейте

Поражение в морском сражении у о. Лейте и то, что были исчерпаны до предела возможности авиации, заставило возложить задачу по разгрому противника в районе о. Лейте на сухопутные войска. Но для этого необходимо было обеспечить доставку подкреплений нашим войскам и не допустить подход подкреплений противника.

В ноябре 1944 года на о. Лейте были доставлены войска численностью 26 660 человек и некоторое количество грузов (из-за потерь на переходе морем уровень доставки составлял 45%). На о. Лейте требовалось обеспечить различными видами снабжения 84 тыс. человек, 600 лошадей и 210 автомашин.

Ночью 1 ноября в Ормок благополучно прибыли 1-я пехотная дивизия и передовой отряд 26-й дивизии. Как уже говорилось, решительный бой планировалось дать на равнине Каригара, Бой должны были провести войска 1-й и 26-й дивизий. Однако, как только отряд транспортов с основными силами 26-й дивизии на борту прибыл 11 ноября в Ормок, он подвергся налету 300 самолетов противника. В результате все 5 транспортов и 5 из 7 кораблей охранения были потоплены. Пехота высадилась без тяжелого оружия, саперы — без материалов, а боеприпасы и снаряжение почти полностью утонули.

Вопреки предположениям, противник начал встречный бой в районе Каригара несколько раньше. Основная тяжесть боя легла на 1-ю дивизию. Инициатива постепенно стала переходить в руки противника. Фактически образовалось два района, где велись бои: район Бурауэна и район Лимона. Оценив обстановку, командующий 14-м фронтом Ямасита доложил 9 ноября главнокомандующему Южной группы войск маршалу Тэраути: «Операция на о. Лейте идет к затуханию. Продолжение операции не дает надежды на успех, напротив, это

только затруднит предстоящую операцию на о. Лусон». В связи с такой телеграммой Тэраути на следующий день (10 ноября) созвал совещание начальников штабов соединений; на совещании было признано необходимым продолжать операцию на о. Лейте. Это решение Ямасита получил 11 ноября. Тэраути, кроме того, сообщил о предполагаемых сроках прибытия в Манилу частей усиления для 35-й армии: 68-я бригада — 17 ноября; 23-я дивизия — 23 ноября — середина декабря; 10-я дивизия — в начале декабря.

Главным направлением боевых действий был определен район Бурауэна. Сюда была переброшена 26-я дивизия, но ее продвижение оказалось бесперспективным.

Тем временем противник организовал почти регулярное поступление подкреплений на о. Лейте. Во второй декаде ноября он имел здесь семь дивизий и пять авиабаз. Активность его войск возрастала, господство в воздухе перешло к нему, доставка подкреплений и боеприпасов нашим войскам стала трудной, противник начал оказывать значительное давление на сухопутном фронте. Командующий 14-м фронтом разработал последний оперативный план по удержанию Лейте.

4. Завершение боевых действий на о. Лейте

Базой материального снабжения 35-й армии был пункт Ормок. Одно время залив Ормок был блокирован нашим флотом, но через некоторое время в заливе начали действовать корабли противника, а 21 декабря Ормок полностью перешел в его руки.

Командующий 14-м фронтом пытался предпринять некоторые меры, главным образом для обеспечения снабжения и пополнения своих войск. Однако, когда 15 декабря противник высадил новый крупный десант на о. Миндоро для захвата о. Лусон, командующий решил отказаться от разработанного ранее оперативного плана и полностью прекратить действия на о. Лейте. В связи с этим он передал командующему 35-й армией приказ «дей-

ствовать по своему усмотрению». Командующий 35-й армией решил мобилизовать все силы, чтобы продолжать оказывать сопротивление и удержать центральную и южную части Филиппинских о-вов. Здесь важно было сохранить авиабазы в Баколоде, Кагаяне и Давао, чтобы противник не мог использовать их. Командующий избрал местом действий 35-й армии горный район Канкипотт (западная часть о. Лейте); он стал собирать в один кулак отступающие со всех направлений части и готовиться к длительной обороне.

На этом, собственно, и закончилось сражение за о. Лейте, в котором воздушные, морские и сухопутные силы вели ожесточенные бои в течение двух месяцев. Высланные Ставкой для подкрепления три отборные дивизии не успели прибыть на место до падения острова. В этом сражении наши вооруженные силы потеряли большую часть авиации, почти весь военно-морской флот, и только сухопутные силы продолжали существовать¹. Поражение на о. Лейте фактически нарушило всякие функциональные связи по руководству войсками на всем театре военных действий Великой Восточной Азии.

5. Проблема тоннажа торгового флота

Национальный потенциал, ядром которого являлся торговый флот, достиг предела своего истощения. Использование торгового флота для обеспечения операций еще больше подрывало национальный потенциал. Поражение у о. Лейте сделало невозможным планомерное использование торгового флота, а это, в свою очередь, оказало сильное влияние на руководство войной в целом.

По состоянию на 1 ноября армия имела в своем распоряжении грузовых судов свыше 1000 т общим количеством 137 единиц (545 тыс. т), ВМФ — 94 единицы (342 тыс. т),

¹ Фактически были потеряны 3 авианосца, 3 из 9 линкоров, 6 из 19 крейсеров, 12 из 33 эсминцев и 6 из 11 подводных лодок. Японский флот не был уничтожен, но после этого сражения практически утратил значение как боевая сила.

для гражданских нужд — 351 единицу (971 тыс. т) — всего 582 единицы (1 858 тыс. т).

3 ноября командующий 14-м фронтом запросил у Ставки дополнительно 150 тыс. т судов. Ставка обещала выделить это количество до 20 ноября. Но по мере развития боевых действий на о. Лейте потери в торговом флоте все возрастали, соответственно возрастали и потребности в судах. К 1 декабря армия имела всего 230 тыс. т.

При перспективном планировании предполагалось выделять для армии ежемесячно по 30 тыс. т судов, хотя армия требовала на декабрь 100 тыс. т, на февраль и март 1945 года (с учетом потерь) — по 120 тыс. т, на апрель и последующие месяцы — по 50 тыс. т. После более тщательного изучения военное министерство попросило выделить на три месяца, начиная с декабря 1944 года, всего 150 тыс. т, а затем — по 35 тыс. т ежемесячно. В этом случае национальные и военные возможности в 1945 году предположительно выражались бы так (за год):

возможности морских перевозок — 28 млн. т;

производство самолетов — 25 тыс. машин;

сталематериалы для армии и флота — 300 тыс. т;

танкеры — 200 тыс. т;

грузовые суда — 1 050 тыс. т;

нефти (в Японии, Маньчжурии и Китае) — 1 400 тыс. кл;
стали — 2 600 тыс. т.

После длительных дебатов в различных инстанциях Высший совет 21 декабря вынес решение выделить для армии и флота 150 тыс. т судов, распределив по месяцам: в декабре 1944 года — 55 тыс. т, в январе 1945 года — 75 тыс. т, в феврале 1945 года — 20 тыс. т. По вопросу о восполнении потерь было решено, что в 1946 году торговый флот получит 7% тоннажа по отношению к наличному. О топливе: в четвертом квартале текущего года доставить минимум 350 тыс. т топлива.

НЕ РАСПЫЛЯТЬ СИЛЫ, УКРЕПИТЬ ОБОРОНУ ЯПОНИИ, МАНЬЧЖУРИИ И КИТАЯ

ГЛАВА I

ДАЛЬНЕЙШИЕ ПЛАНЫ ВОЙНЫ

К началу 1945 года вооруженные силы Японии потерпели ряд серьезных неудач. Поражение на Филиппинских о-вах привело японское командование в замешательство. Обстановка требовала выработки новых планов ведения войны. К этому времени в военном и военно-морском отделах Ставки в стадии обсуждения находились следующие два проекта:

1. С нарастающим упорством продолжать боевые действия в прежних районах, одновременно усилить оборону Японии, Маньчжурии и превратить войну в затяжную, подорвав тем самым боевой дух противника.

2. Прекратить боевые действия в других районах, превратить Японию, Маньчжурию и Китай в непреступную крепость; добиваться, чтобы война приняла затяжной характер.

Таким образом, в обоих вариантах предусматривалось превращение войны в затяжную, различались лишь способы достижения этой цели.

После тщательного изучения в соответствующих инстанциях сложившейся обстановки в середине 1945 года был принят план руководства войной.

Общая установка. По-прежнему продолжать усилия с целью изменить военную обстановку в благоприятную для Японии сторону; немедленно создать непреступную оборону Японии, Маньчжурии и Китая; приложить все усилия, чтобы затянуть войну, немедленно провести в соб-

ственно Японии объединение материальных и духовных сил, превратить страну в единый лагерь, провести всеобщую мобилизацию, приложить усилия к обеспечению возможности самостоятельного ведения войны в собственно Японии, в Маньчжурии и Китае.

Основные требования. Сосредоточить все усилия на то, чтобы сорвать планы противника. Для этого любыми средствами разгромить его силы в Тихоокеанской зоне, вести подготовку операций в Китае, не отказываясь от отдельных операций в некоторых районах на Юге; во что бы то ни стало обеспечить коммуникации между Севером и Югом; немедленно нарушить линии тылового снабжения противника и исключить возможность их восстановления.

Для форсирования подготовки к затяжной войне к середине 1945 года объединить усилия армии, флота и авиации в единое целое, обратив особое внимание на повышение обороноспособности наиболее важных районов собственно Японии, Маньчжурии и Китая.

Использовать все ресурсы собственно Японии, Маньчжурии и Китая для повышения воздушной мощи страны и провести новую всеобщую мобилизацию в указанных районах. Немедленно мобилизовать все научные силы для создания быстродействующего наступательного оружия, предназначенного для нарушения коммуникаций противника в его тылу.

Для обеспечения четкого и решительного руководства мероприятиями по созданию условий затяжной войны срочно осуществить следующие практические мероприятия: упорядочить организацию Ставки, положив в основу ее деятельности руководство войной и планирование битвы за империю, одновременно с целью обеспечения твердости политического руководства повысить роль премьер-министра, взять под строжайший контроль армии научно-исследовательские учреждения, основные виды промышленности, запасы горючего и продовольствия; усилить противовоздушную оборону собственно Японии, Маньчжурии и Китая. В интересах войны постоянно консультироваться с Германией, максимально использовать в этих целях японо-русско-китайские отношения.

1. Повышение боеготовности метрополии, Маньчжурии и Китая

Для повышения обороноспособности Японии необходимо было объединить сырьевые источники Маньчжурии и Китая с промышленной базой собственно Японии и тем самым ликвидировать недостаточную обеспеченность фронта. Однако судьба решения этой проблемы зависела от безопасности коммуникаций между материком и Японией.

Для самостоятельного ведения войны собственно Япония, Маньчжурия и Китай порознь обладали весьма ограниченными возможностями, основной проблемой в данном случае был недостаток жидкого горючего. Поэтому Ставка и правительство разработали так называемый «План резкого увеличения производства», в том числе производства в 1945 году 2 млн. кл жидкого горючего. Одновременно обсуждались многочисленные проекты восстановления экономики контролируемой японцами части Китая и использования ее для обеспечения армии.

В период декабрь 1944 — февраль 1945 года вопрос об исходе войны для Японии и Германии встал со всей остротой. Япония потерпела поражение на о. Лейте, на Германию решительно наступали союзные армии; Румыния, Болгария и Венгрия вышли из войны. Попытки японского командования затянуть военные действия на Филиппинских о-вах потерпели неудачу. Обстановка для Японии осложнялась еще и тем, что на Ялтинской конференции Советский Союз дал обязательство вступить в войну против Японии через два-три месяца после окончания войны в Европе. Советский Союз обещал также оказать помощь Китаю. В дальнейшем Советский Союз денонсировал японо-советский договор о нейтралитете.

В целом обстановка к тому времени складывалась не в пользу Японии, поэтому были необходимы меры, которые создали бы перелом и обеспечили бы победу японской армии.

Ставка считала, что американское командование с конца 1944 года приступило к интенсивной подготовке круп-

нейшей операции на море и в воздухе, чтобы в дальнейшем, в июне — июле 1945 года, предпринять высадку на Японские о-ва.

Ожидалось также, что осенью 1945 года Советский Союз предпримет мощное наступление в Маньчжурии, Корее, Северном Китае и на Сахалине. Не исключалась также возможность наступления в китайских провинциях Хунань и Гуанси силами 24—25 китайских дивизий, оснащенных американским оружием.

В связи с этим было принято решение усилить обороноспособность страны, в частности поставить перед войсками следующие задачи.

На суше. Объединенной армии национальной обороны организовать оборону о-вов Хонсю, Сикоку, Кюсю, о-вов Идзу; 5-му фронту — о-вов Хоккайдо, Курильских, Сахалина; группе войск под командованием генерал-лейтенанта Курибаяси — о-вов Огасавара; 32-й армии 15-го фронта — о. Окинава; 10-му фронту и Корейской армии — соответственно о. Тайвань и Корею.

В Объединенную армию национальной обороны (штаб в Токио) входят: Восточная армия — оборона о. Хонсю (севернее Канто) и о-вов Идзу; Центральная армия — оборона центральной части о. Хонсю, о. Сикоку; Западная армия — оборона западной части о. Хонсю, о. Кюсю; 36-я армия — оборона района Канто (ее четыре дивизии составляют резерв Ставки), 1-я воздушная армия — оборона основных районов о. Кюсю, 6-я воздушная армия — главным образом района Канто, 10-я авиадивизия — восточной части о. Хонсю, 11-я авиадивизия — центральной части о. Хонсю, 12-я авиадивизия — западной части о. Хонсю. Однако в боевом составе войск собственно Японии имелось всего лишь восемь пехотных дивизий (о. Кюсю — одна, район Кинки — две, район Канто — пять), четыре дивизии зенитной артиллерии (по одной в районах Канто, Токай, Кинки и на о. Кюсю), четырнадцать депо-дивизий, три отдельные смешанные бригады — на о-вах Идзу. В 6-й воздушной армии насчитывалось не более 50 самолетов, а 1-я воздушная армия теперь представляла собой учебное соединение и в боевых действиях принимать участие не могла.



Палубный истребитель Мицубиси А6М («Зеро») в 1941 г. был, без сомнения, лучшим в мире самолетом этого класса. Он использовался с японских авианосцев и береговых баз до конца войны. Взлетный вес — 2950 кг; вооружение — две 20-мм пушки, три 12,7-мм пулемета; максимальная скорость — 557 км/ч; потолок — 10 700 м; максимальная дальность — 1800 км.

В составе Корейской армии имелось всего три дивизии, поскольку начиная с 1943 года оттуда было перебросено на юг четыре дивизии. Многие острова были совсем не защищены. Основные силы 5-го фронта включали четыре пехотные дивизии (по две на о. Хоккайдо и Курильских о-вах), шесть бригад сухопутных войск, одну авиационную дивизию, и, кроме того, ему была подчинена 12-я воздушная флотилия — всего 36 самолетов. 10-й фронт включал восемь пехотных дивизий, семь смешанных бригад (из них три дивизии и пять бригад — на о-вах Рюкю), одну авиадивизию. Группа войск на о-вах Огасавара включала одну пехотную дивизию.

На море. В боевом составе ВМС имелся Объединенный флот, который включал 2-й флот (три линкора, четыре авианосца, крейсер, десять эскадренных миноносцев); 6-й флот (52 подводные лодки). Основные силы сосредоточивались во Внутреннем Японском море. В состав Объединенного флота входили также 1-й и 3-й воздушные флоты и 11-я воздушная флотилия.

Всего с учетом авиации сухопутных войск в районе Японии было сосредоточено 626 самолетов: на о. Тайвань — 1-й воздушный флот (50 самолетов), 8-я авиаци-

визия (126 самолетов); в западной части Японии и на о. Рюкю — 3-й воздушный флот (200 самолетов); в южной части о. Кюсю — 11-я воздушная флотилия (200 самолетов); в районе Канто — 6-я воздушная армия (50 самолетов); с учетом авиации, базирующейся на о. Хоккайдо, для обеспечения ПВО Японии могло быть использовано около 870 истребителей и около 1200 зенитных орудий.

США, по оценке японцев, могли привлечь для ударов по Японии 15—20 авианосцев, 40 конвойных авианосцев, 19—22 линкора, 300 эскадренных миноносцев, 5450 самолетов.

2. Новые указания по ведению операций

С самого начала 1945 года проблема изменения военной обстановки в свою пользу и ликвидации слабых мест в обороне Японии почти ежедневно обсуждалась на совместных заседаниях представителей военного и военно-морского отделов Ставки. Было решено к осени 1945 года призвать дополнительно 2 400 000 человек для формирования новых частей и изыскать материально-технические средства для их оснащения.

20 января 1945 года Ставка утвердила соглашение между сухопутным и морским командованием — «Оперативное руководство для императорской армии и военно-морского флота» о проведении совместных операций.

Замысел нового плана заключался в том, чтобы обескровить американские войска, предназначенные для наступления, путем проведения набеговых действий за пределами Японии, форсировать подготовку к решающей битве за собственно Японию. Боевые действия против американских войск до решающей битвы предполагалось развернуть в Восточно-Китайском море, опираясь при этом на о. Окинава. Другими словами, захватить инициативу в свои руки до начала операций вооруженных сил США по овладению о. Окинава, сорвать морские перевозки противника и подавить его волю к дальнейшей борьбе.

В соответствии с приведенным выше планом ведения войны Ставка в период с 22 января по 6 февраля 1945 года произвела некоторую реорганизацию высших войсковых штабов и изменила их задачи.

Экспедиционной армии в Китае предписывалась оборона по реке Янцзы и удержание наиболее важных районов; Южной группе армий — контроль наиболее важных районов в зоне ответственности, срыв мероприятий противника по подготовке наступления на собственно Японию или на отдельные районы Китая. В этих целях удерживать о. Лусон, контролировать наиболее важные районы в Индокитае, Таиланде, Малайе и на о. Суматра; 10-му фронту сорвать наступление противника на о-вах Тайвань и Рюкю; обеспечить удержание о-вов Тайвань и Окинава; 17-му фронту основные усилия сосредоточить на организации обороны Южной Кореи, разгромить противника, быть в готовности оказать помощь Квантунской армии в случае выступления Советского Союза; армии обороны собственно Японии разгромить наступающего противника, обеспечить удержание Японских о-вов, для чего усилить ПВО районов Канто, Токай, о. Кюсю и района Осака, Кобэ.

Этим же планом намечалось в течение нескольких месяцев довести боевой состав до 56 дивизий и 38 бригад, а также усилить тыловые и обслуживающие части.

3. Подготовительные мероприятия в метрополии и Корее

В феврале 1945 года Ставка внесла изменения в организационную структуру войк. В собственно Японии вместо армий почти повсюду были созданы фронты.

Силы обороны собственно Японии (о-ва Хонсю, Кюсю, Сикоку) — 1-я воздушная армия — восточная часть Японии, 6-я воздушная армия — западная часть Японии, 11-й фронт — Тохоку, 2-й фронт — Канто, 13-й фронт — Токай, 15-й фронт — Кинки, Тюгоку, о. Сикоку, 16-й фронт — о. Кюсю; 5-й фронт — о-ва Сахалин, Курильские, Хоккайдо, 17-й фронт — Корея, 10-й фронт — Тай-

вань. Северо-Восточный военный округ — Сендай, Восточный военный округ — Токио, Токайский военный округ — Нагоя, Центральный военный округ — Осака, Западный военный округ — Фукуока, Северный военный округ — Саппоро, Корейский военный округ — Сеул, Тайваньский военный округ — Тайбэй.

Военно-морские силы к этому времени были представлены в следующем виде:

объединенный флот в составе 1-го воздушного флота (о-ва Тайвань, Филиппины), 3-го воздушного флота (к востоку от хребта Судзука), 5-го воздушного флота (к западу от хребта Судзука), 10-го воздушного флота (о-ва Хонсю, Сикоку, Кюсю), 2-го флота, 6 флота и 12-й воздушной флотилии (Аомори, о. Хоккайдо);

экспедиционный флот в Китае в составе 2-го экспедиционного флота (Гонконг, Амой) и военно-морской базы Хайнань (о. Хайнань);

главный штаб морской охраны в составе 1-го флота охранения, военно-морская база Йокосука (Тохоку, Канто, Токай);

военно-морская база Оминато (Аомори, о. Хоккайдо); военно-морская база Куре (Тюгоку, о. Сикоку); военно-морская база Осака (Осака, Кобэ, Вакаяма); военно-морская база Майдзуру (Японское море); военно-морская база Сасебо (о. Кюсю); военно-морская база Цинкай (Корея); военно-морская база Такао (о. Тайвань).

По новому плану предполагалось призвать 1 500 000 человек. В боевом составе намечалось иметь:

Территория	Соединения, сформированные за счет нового призыва	Переброшенные из Маньчжурии	Примечание
Собственно Япония	40 дивизий (в том числе 3 дивизии на о. Хоккайдо), 16 отдельных смешанных бригад (в том числе 1 бригада на о. Хоккайдо), 6 танковых бригад	3 отборные дивизии, танковая дивизия	25 дивизий для обороны побережья и 15 дивизий для решающей битвы
Корея	4 дивизии и отдельная смешанная бригада	3 не полностью укомплектованные дивизии	

По срокам формирование дивизий и бригад распределялось следующим образом:

1-й срок (конец февраля) — 18 дивизий для обороны побережья (в том числе 2 дивизии в Корее);

2-й срок (начало апреля) — 8 дивизий для решающей битвы и 6 отдельных танковых бригад. Кроме того, в этот период должно быть закончено формирование штабов девяти армий (в том числе одной в Корее) и других органов высшего военного управления.

3-й срок — 2 дивизии для обороны побережья (в Корее), 7 дивизий для решающей битвы, 16 отдельных смешанных бригад.

Важной проблемой являлось обеспечение новых соединений оружием и боевой техникой; имевшиеся запасы давали возможность обеспечить новые формирования винтовками на 50%, легкими пулеметами на 23%, полевой артиллерией на 28%, противотанковой артиллерией на 74%, горной — на 75%.

К сентябрю 1945 года японское руководство рассчитывало произвести в собственно Японии: винтовок — 523 200, легких пулеметов — 9360, тяжелых пулеметов — 1260, пехотной артиллерии — 2160 орудий, зенитной артиллерии — 606 орудий.

4. Мероприятия на о. Тайвань и о. Окинава

На о. Тайвань было решено прежде всего 22.12.44 г. перебросить из Маньчжурии 12-ю дивизию и провести мероприятия по новым формированиям, в состав которых разрешалось призвать 20—40% местных жителей. Таким образом, на о. Тайвань планировалось к марту 1945 года иметь пять дивизий и шесть отдельных смешанных бригад, из которых пять дивизий и две бригады входили в 40-ю армию.

На о. Окинава, значение которого после падения Филиппин резко возросло, находилась 32-я армия. В 1945 году она имела: 24-ю и 62-ю дивизии, 44-ю отдельную смешанную бригаду, 1-й (без одного дивизиона) и 23-й полевые тяжелые артиллерийские полки, 100-й отдельный тяжелый

артиллерийский дивизион, 7-й тяжелый артиллерийский полк, 1-й отдельный полк тяжелых мортир, 3, 4, 5, 6, 7, 8, 9 и 10-ю роты легких минометов, 27-й (без одной роты) танковый полк, специальные и обслуживающие части.

Боевой состав и задачи авиации. В течение долгого времени сухопутное и морское командования придерживались различных взглядов на вероятный характер действий авиации. И только 1.3.45 г. было достигнуто соглашение о проведении совместных воздушных операций в Восточно-Китайском море. Оно предусматривало совместные действия авиации ВМФ и армии в операциях по уничтожению сил противника в Восточно-Китайском море и в мероприятиях по усилению обороны собственно Японии. Воздушные операции начинаются немедленно, при этом на авиацию ВМФ возлагаются задачи по уничтожению ударных соединений противника, а на авиацию сухопутной армии — уничтожение транспортных сил.

Силы, привлекаемые для операций. Авиация армии — всего 1175 самолетов, в том числе 6-я воздушная армия (735 самолетов) действует из собственно Японии в районе о-вов Рюкю, 8-я авиадивизия (440 самолетов) действует с о. Тайвань; в качестве усиления для действий в районе о. Тайвань привлекаются 215 самолетов (из состава 5-й воздушной армии — 175 самолетов с территории Китая и из состава 3-й воздушной армии с о. Хайнань и из Индокитая — 40 самолетов).

Авиация ВМФ — 3090 самолетов для действий из собственно Японии в районе о-вов Рюкю (в том числе 3-й воздушный флот — 570 самолетов, 5-й воздушный флот — 520 самолетов, 10-й воздушный флот — 2000 самолетов); с о. Тайвань 1-й воздушный флот — 85 самолетов; в качестве усиления привлекаются 80 самолетов из 13-й воздушной флотилии.

5. Подготовительные мероприятия в Китае

После тщательного изучения общей обстановки и на основе соотношения сил сторон 22.1.45 г. Ставка отдала приказ о ведении боевых действий в Китае. Суще-

ство приказа коротко можно сформулировать следующим образом: ограничить районы боевых действий крупными частями. Чтобы сковать противника, особенно чтобы ограничить действия его авиации, необходимо в массовом порядке проводить операции мелкими подразделениями. Залог успеха — в тесном взаимодействии сухопутных войск и флота.

В соответствии с этой общей установкой было принято следующее решение:

форсировать подготовку для проведения операций в прибрежных районах Восточного и Южного Китая, сорвать планы противника и разгромить его силы; основным районом сосредоточения сил должна стать провинция Гуандун;

к началу лета 1945 года усилить военные мероприятия в районе нижнего течения Янцзы, особенно в районе Шанхая; решительными действиями разгромить противника;

совместными действиями армии и флота удержать в своих руках основные военно-воздушные и военно-морские базы на о. Хайнань и на длительное время сковать силы противника, предназначенные для наступления на этот остров.

На основе решения Ставки главнокомандующий экспедиционными войсками в Китае 29.1.45 г. отдал следующий приказ войскам:

завершить подготовку к боевым действиям против американцев: 23-й армии к концу марта в прибрежных районах Восточного и Южного Китая; 13-й армии к началу лета в нижнем течении Янцзы; Северо-Китайскому фронту к началу лета в районе Циндао;

общими усилиями удержать ключевые позиции в указанных районах: 5-й воздушной армии основными силами проводить операции по срыву американских мероприятий в прибрежных районах Китая, частью сил действовать во внутренних провинциях; 6-му фронту удерживать занимаемые районы, вести боевые действия главным образом против гомиьндановских вооруженных сил; 23-й армии находиться в непосредственном подчинении главнокомандующего экспедиционными войсками в Китае.

Главнокомандующий решил произвести следующую перегруппировку:

усилить 23-ю армию двумя дивизиями, одновременно вывести из ее состава одну отдельную смешанную бригаду, перебросить на о. Хайнань и ввести в состав военно-морского охранного района;

вести в состав 13-й армии семь дивизий из Северного Китая и одну танковую дивизию из района Уханя, расположить их в районе Шанхая.

По решению Ставки в район Шанхая из Нанкина перебрасывалась одна дивизия, а 37-я и 22-я дивизии 6-го фронта перебрасывались в Индокитай.

Кроме того, на территории Китая формировались четыре дивизии, двенадцать смешанных бригад, тринадцать отдельных охранных отрядов; готовность этих формирований — январь — апрель 1945 года. Три вновь формируемые дивизии предназначались для усиления обороны побережья, а остальные войска — для поддержания порядка во внутренних районах.

Организация обороны в нижнем течении Янцзы с 26.1.45 г. поручалась штабу 6-й армии, переброшенной из Хайлара. На побережье залива Ханчжоувань была выдвинута 70-я дивизия 13-й армии.

Одновременно с усилением сухопутной группировки было произведено некоторое увеличение и авиации: в составе 5-й воздушной армии была сформирована 13-я авиадивизия; было решено, что в интересах войск в Китае будут привлечены одна авиабригада и три боевых авиаотряда из Маньчжурии.

Однако, несмотря на произведенную перегруппировку и усиление войск, японское командование испытывало большие трудности со снабжением. Это осложнялось и тем, что с апреля 1945 года усилились налеты американской авиации на метрополию.

Японское командование исходило из того, что имеющимися в его распоряжении обычными силами и средствами невозможно сорвать планы противника. Поэтому намечалось широко использовать так называемых смертников на самолетах и торпедах для уничтожения транспортных судов в море (операция «ФУ»). В качестве единственного сред-

ства, которое могло быть использовано для нанесения ударов по территории США, являлись специальные воздушные шары (аэростаты).

В октябре 1944 года начальник генерального штаба приказал командиру специально созданного аэростатного полка в течение трех месяцев подготовиться и с 1.1.45 г. начать нанесение ударов по Соединенным Штатам. В частности, ему предлагалось в подготовительный период тщательно изучить метеорологическую обстановку и топографию, использовать для нанесения ударов обычные и фугасные авиационные бомбы.

В распоряжение командира полка выделялось на пять месяцев 15 тыс. аэростатов для использования: в ноябре — 500, в декабре — 3500, в январе — 4500, в феврале — 4500, в марте — 2000; резерв — 1000 аэростатов. Подготовка проводилась в обстановке большой секретности даже для личного состава вооруженных сил. Однако, по отзывам американской печати в послевоенное время, все это имело лишь незначительный психологический эффект.

6. Военная обстановка в Китае и на юге

Поскольку боевые действия на Тихом океане стали оказывать непосредственное влияние на обстановку в Китае, возникла необходимость учитывать это в планах действующих здесь японских войск. Важное значение придавалось обеспечению безопасности движения по железной дороге Ханькоу — Кантон, удержанию прилегающих к ней районов, а также успешной обороне морского побережья. Поэтому в конце августа Ставка дала указание создать в составе Группы оккупационных войск в Китае 6-й фронт (штаб севернее Хэньяна) в следующем составе: 11-я армия — 3, 13, 34, 40, 58, 116-я пехотные дивизии; 23-я армия — 22-я и 104-я пехотные дивизии; 34-я армия — армия обороны района Уханя; резерв — 27, 64, 68-я пехотные дивизии. В сентябре была создана 20-я армия, в состав которой вошли 27, 64, 68 и 116-я пехотные дивизии.

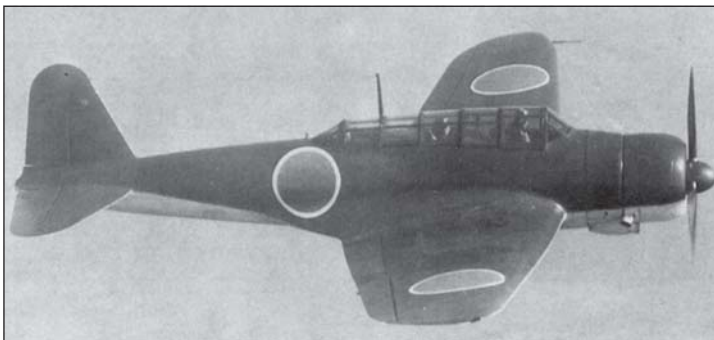

Палубный бомбардировщик-торпедоносец Накадзима В5N («Кейт»). 144 таких самолета составляли основу первой волны, нанесшей удар по Перл-Харбору. Взлетный вес — 4100 кг; вооружение — один 7,7-мм пулемет, до 800 кг бомб или торпеда; максимальная скорость — 378 км/ч; потолок — 8260 м; максимальная дальность — 1990 км.

Наибольшие трудности в проведении подготовки к боевым действиям в Китае встретились в авиации. Достаточно сказать, что против 750 американских самолетов японцы могли противопоставить только 150. Много затруднений было со снабжением и транспортом. Командование вынуждено было предпринимать меры по улучшению обстановки. В конце октября войскам 6-го фронта был отдан следующий приказ: 11-й армии 3 ноября сосредоточиться на рубеже Цюаньсянь, Даосянь, занять г. Гуйлинь и во взаимодействии с 23-й армией овладеть Лючжоу; в дальнейшем основными силами прорваться в тыл противника западнее Лючжоу и совместно с 23-й армией пленить или уничтожить его войска; 23-й армии 3 ноября частью сил овладеть Лючжоу, основными силами наступать северо-западнее Лючжоу и совместно с 11-й армией пленить или уничтожить противника. Одновременно готовиться частью сил занять Наньнин.

После поражения японских войск на о. Лейте и с потерей этого острова стало совершенно очевидным, что американское командование сосредоточит усилия на захвате

о. Лусон, поэтому японцы принимали все меры по организации обороны именно этого острова.

Учитывая сложившуюся обстановку, 19.12.44 г. командующий 14-м фронтом принял решение основными силами фронта организовать упорную оборону и удерживать важные районы северной части о. Лусон; частью сил удерживать горные районы восточнее Манилы и западнее авиабазы Кларк; общими усилиями отразить наступление противника и обескровить его.

Штаб 14-го фронта 3.1.45 г. переместился из Манилы в Багио.

Наступление противника на Филиппинские о-ва началось в первой декаде декабря 1944 года с налетов авиации, при этом на о. Лейте совершили налет около 500 самолетов, а на о. Моратай — 300 самолетов. В составе авиации японской армии и флота насчитывалось 120 и 130 самолетов соответственно.

До марта 1945 года на Филиппинских о-вах велись ожесточенные бои. Однако к концу марта японские войска под ударами противника отошли в северные горные районы о. Лусон. Следует, однако, сказать, что японским войскам удалось сохранить значительные силы, которые продолжали сопротивление вплоть до капитуляции.

Большую тревогу у японского командования вызывала и обстановка в Бирме. В связи с этим главнокомандующий Южной группой армий, считая, что подготовка к отражению наступления американцев на Филиппины закончена, в сентябре 1944 года выехал из Манилы. В создавшейся обстановке было принято решение:

перерезать бирмано-индийскую дорогу, удерживать районы Южной Бирмы (в том числе Андаманские и Никобарские о-ва), укрепить оборону ключевых позиций в Таиланде, Французском Индокитае и на о. Суматра;

сорвать наступление противника, удержать ключевые позиции в Южной Бирме, обеспечить теснейшее взаимодействие с войсками в Индокитае и таким образом изменить общую обстановку в свою пользу;

закончить подготовку к операции до наступления сезона тропических дождей, обеспечить безопасность районов, не занятых войсками.

Основной задачей предстоящей операции являлось удержание южных районов Бирмы.

Исходя из общих указаний о ведении боевых действий в Бирме, командующий Бирманским фронтом произвел частичную перегруппировку войск и поставил перед ними следующие задачи: 33-й армии (56, 80-я дивизии) — занять позиции на рубеже Лашо, г. Монгронг, быть готовой сорвать возможное наступление противника, перерезать дороги, ведущие в Индокитай; 15-й армии (15, 31, 33, 53-я дивизии) — занять предместные укрепления Сагаинг, проходящие по высотам сев. Мадая, ключевые пункты в районе Пакхоуку, организовать устойчивую оборону и обеспечить удержание основных районов по южному берегу р. Иравади; 28-й армии (54, 55-я дивизии, 72-я отд. смешанная бригада) — организовать оборону районов Индина, Акьяба и устья р. Иравади, отразить наступление противника и обеспечить устойчивые сообщения между указанными районами.

Командующий 15-й армией, которому было выделено около двух месяцев для организации обороны по р. Иравади протяженностью по фронту до 500 км, разработал свой план предстоящих действий. В середине октября 1944 года план был доведен до начальников штабов дивизий и соответствующих начальников отделов, но уже в декабре 1944 года последовал новый приказ о перегруппировке войск с целью усиления обороны долины р. Иравади. Однако вследствие активных боевых действий противника японские войска, несмотря на ожесточенное сопротивление в отдельных районах, не смогли выполнить поставленные перед ними задачи; во многих случаях они даже не успевали занять назначенные им для обороны районы. Провал Импхалской операции оказал большое политическое влияние на марионеточные режимы, созданные японцами в Бирме и Индии.

Главкомандующий Южной группой армий, уделяя основное внимание организации обороны Бирмы и районов, прилегающих к Бенгальскому заливу, придавал значение также усилению обороны и других районов Юго-Восточной Азии. В апреле 1945 года войска 7-го фронта, сосредоточенные в указанных районах, занимали следу-

ющее положение: Малайя — 29-я армия в составе 35, 36 и 37-й отд. смешанных бригад, 12-го и 18-го охранных отрядов; о. Суматра — 25-я армия в составе 2-й гвардейской и 4-й дивизий, 25-й и 26-й отд. смешанных бригад; о. Ява — 16-я армия в составе 27-й и 28-й отд. смешанных бригад; о. Борнео — охранная армия о. Борнео, два отд. охранных батальона.

Всем этим войскам было приказано усилить оборону занимаемых районов. Однако в связи с ухудшением обстановки в Бирме было принято решение срочно сформировать в Малайе на базе 12-го и 18-го отд. охранных отрядов 94-ю дивизию.

Для усиления ПВО основных сырьевых баз на о. Суматра командующему 3-й воздушной армией было приказано выделить четыре боевых авиационных отряда из состава 9-й авиадивизии и четыре зенитных артиллерийских полка (200 орудий).

ГЛАВА II

ПРОБЛЕМА ДАЛЬНЕЙШЕГО РУКОВОДСТВА ВОЙНОЙ

Тщательная оценка обстановки давала один неизбежный вывод: военно-политическое положение Японии ухудшилось до предела; центр тяжести всей войны переместился к собственно Японии; страна лицом к лицу встретилась с величайшей опасностью. Сложившаяся обстановка требовала немедленного решения ряда проблем.

Первоочередной, требующей быстрейшего решения была проблема дальнейшего руководства войной. Эта проблема, в свою очередь, включала два важнейших вопроса: несовершенство организационной структуры руководящих органов и необходимость объединения усилий сухопутных войск и военно-морских сил.

Несовершенство организационной структуры по руководству войной в значительной степени объяснялось тем, что Япония не имела опыта руководства тотальными войнами, начало которым положила первая мировая война. Кроме того, в Японии не изучали глубоко опыт

других стран, поэтому, начав войну за Великую Восточную Азию, японское военно-политическое руководство встретилось с большими трудностями. При существующей системе оно не могло координировать вопросы политической и военной стратегии, так как между государственными органами, в частности кабинетом министров, и Ставкой не было необходимых контактов. Постоянно давали о себе знать противоречия между командованием сухопутной армии и военно-морских сил. Более того, не было согласованности в действиях даже между генеральным штабом сухопутной армии и морским генеральным штабом.

О необходимости сосредоточить вопросы дальнейшего руководства войной в целом, и в частности вопросы организации решающей битвы за собственно Японию, свидетельствовал и опыт руководства, принятый в странах — основных участниках Второй мировой войны. Во всех этих странах верховная государственная и военная власть сосредоточивалась в одних руках. В Японии подобная система отсутствовала. В стране сложилось такое положение, когда кабинет министров, где была сконцентрирована вся государственная власть, имел весьма слабое влияние в деле руководства войной.

Открытые попытки произвести реорганизацию были предприняты премьер-министром Коисо во второй половине 1944 года, однако дальше предварительных проектов дело не пошло, так как осуществление их было сопряжено с очень сложными вопросами, в том числе и с необходимостью пересмотра конституции.

Противоречия между командованием сухопутной армии и военно-морских сил, о чем говорилось выше, были для Японии своеобразной традицией. Они обуславливались различным подходом к решению общих задач. В ходе войны эта порочная традиция превратилась в общегосударственную политическую проблему.

Конечно, между сухопутным и военно-морским командованиями поддерживались определенные контакты, осуществлялись связь, обмен информацией и офицерами связи, однако это не выходило за рамки совещательных встреч и обсуждений.

Соперничество особенно давало о себе знать, когда речь заходила о распределении судов, людских и материальных ресурсов и ассигнований. В конечном счете это вносило большую дезорганизацию и не позволяло максимально использовать все имеющиеся возможности для ведения войны. Хотя создание министерства военного снабжения и освободило в известной степени командные органы армии и флота от административных функций, все же этой мерой невозможно было устранить трудности даже в области снабжения.

Многочисленные встречи и совещания государственных и военных деятелей Японии по объединению военных усилий не дали положительных результатов; между армией и флотом по-прежнему сохранялись традиционные противоречия.

1. Операции в районе о. Иводзима

В середине февраля 1945 года начались ожесточенные бои за о. Иводзима. Исход этих боев, по оценке японского командования, имел непосредственное отношение к обороне собственно Японии. В частности, в случае захвата этих островов противник получал аэродромы в непосредственной близости от жизненных цент-

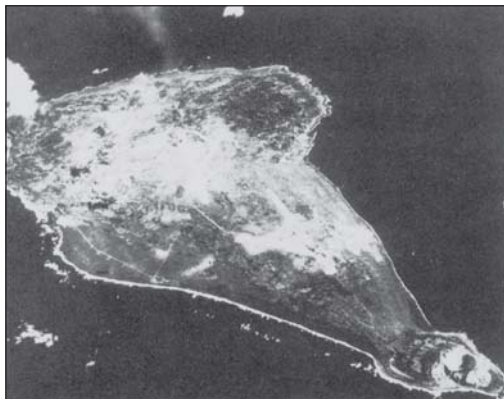

О. Иводзима.



Американские войска высаживаются на о. Иводзима.

ров Японии. Поэтому японское командование, не считаясь ни с какими потерями, решило удерживать о. Иводзима.

На острове были следующие силы и средства: основные силы 10-й дивизии, 20-я смешанная бригада, 145-й пехотный полк, 3-й батальон 17-го смешанного полка, 26-й танковый полк, 1-й и 2-й отд. пулеметные батальоны, 8-й и 12-й зенитные дивизионы, 2-й и 3-й батальоны средних минометов, 20-й отд. mortarный дивизион. Общая численность личного состава — 23 тыс. человек.



Боевые действия на о. Иводзима.

Вооружение имелось следующее: орудий (75-мм и выше) — 120, зенитных орудий (35-мм и выше) — 300, винтовок — 20 000, минометов — 130, мортир — 20, огнеметов — 70, противотанковых орудий (37-мм и выше) — 60, танков — 23.

Запас продовольствия — на 2,5 месяца.

Бои за Иводзима носили крайне ожесточенный характер. К 26.2. 45 г. стороны понесли такие потери: Япония потеряла около 50% личного состава частей первого эшелона, большую часть тяжелого стрелкового оружия, 60% орудий. Американские потери составили в людях 13 тыс. человек, танков — 210, самолетов — 60, кораблей — 49¹.

2. Высадка американских войск на о. Окинава

27 марта 1945 года, когда было сломлено сопротивление японского гарнизона на о. Иводзима, главнокомандующий Объединенным флотом в шифр-телеграмме сообщил, что наступающие силы американцев 14 марта совершили налет на японские корабли и продвигаются в район Кюсю.

Между командованием Объединенного флота и 5-м воздушным флотом возникли разногласия по поводу проведения операций против наступающих сил американского флота. Японский оперативный план предусматривал: в случае если противник не предпримет высадки, сдерживать его наступление и сберечь свои силы.

¹ Бои за о. Иводзима действительно носили ожесточенный характер, и обе стороны понесли тяжелые потери. Американцы имели здесь более чем пятикратное превосходство в людях, почти сорократное в авиации и несоизмеримое в корабельном составе. Действовавший здесь американский флот насчитывал около 700 вымпелов, в числе которых было 28 авианосцев, 15 линкоров, 8 тяжелых крейсеров и др. Несмотря на это, японцы оказывали упорное сопротивление, и американцам для захвата острова потребовался с момента высадки почти месяц: действия на берегу длились с 19 февраля по 16 марта 1945 года.

27 марта утром главнокомандующий Объединенным флотом передал этот приказ подчиненным соединениям и частям. Однако командующий 5-м воздушным флотом не согласился с подобным решением и потребовал нанести удар по американскому флоту. Свое требование он мотивировал следующими причинами: во-первых, трудно определить момент высадки американских войск и, пока его будут устанавливать, противник сможет атаковать на аэродромах нашу авиацию и уничтожить ее; во-вторых, если даже американцы не предпримут высадки, они все равно нанесут сильный удар по базам, так что их трудно будет восстановить и подготовить для использования при необходимости эвакуации в Корею или на о. Хонсю. Командующий 5-м воздушным флотом немедленно отдал приказ подготовиться к активным действиям и 17 марта всеми силами нанести удар по четырем группам наступающего американского флота.

Удар был нанесен в 3 час 30 мин. 18 марта, а в 5 час. 50 мин. американская авиация начала непрерывные налеты на южные районы Кюсю и Сикоку. Налеты продолжались и на следующий день.

23 марта американцы неожиданно начали действия против группы островов в районе о. Окинава.

В соответствии с японским оперативным планом 19 марта были проведены мероприятия по централизации руководства военными действиями. 6-я воздушная армия была введена в состав Объединенного флота. Таким образом, в составе Объединенного флота были 5-й воздушный флот и 6-я воздушная армия. Соединения и части дислоцировались на Хонсю, Сикоку и островах юго-западнее Хонсю. 1-й воздушный флот, входящий в состав Объединенного флота, вместе с 8-й авиационной дивизией, входящей в состав 10-го фронта, дислоцировались на о. Тайвань и примыкающих к нему островах.

25 марта в районе юго-восточнее о. Окинава были обнаружены три группы наступающих сил американцев, а 26 марта они начали высадку на группу о-вов Керама.

Для японцев сложилась весьма неблагоприятная обстановка. Главные силы 5-го воздушного флота находились в районе Кюсю и вели там воздушные бои с амери-

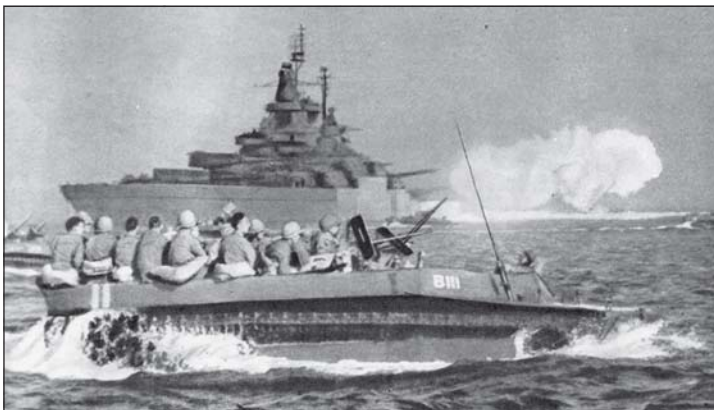

Американские морские пехотинцы направляются к берегу о. Окинава. 1 апреля 1945 г.

канской авиацией; 3-й и 10-й воздушные флоты не завершили переформирования и обучения и не были еще переброшены на о. Кюсю; 6-я воздушная армия армейской авиации тоже еще не перебазировала штурмовую авиацию на о. Кюсю; штаб 12-й авиационной дивизии также не мог начать боевых действий, так как при обороне Филиппин дивизия понесла большие потери.

Главнокомандующий Объединенным флотом 25 марта принял решение ввести в действие оперативный план. 3-й и 10-й воздушные флоты были переданы в оперативное подчинение командующему 5-м воздушным флотом, начали продвижение к о. Кюсю и 31 марта развернулись в этом районе.

1 апреля американские войска начали высадку на о. Окинава. В этот день у острова в районе Кадэна появились 150 крупных и 60 мелких десантных судов. Вскоре американцы заняли аэродромы. Всего в операции участвовало 1457 кораблей США, в том числе 430 транспортов. На о. Окинава высадились 183 тыс. морских пехотинцев. К 3 апреля центральная часть острова была полностью оккупирована. Японские части, находившиеся в северной половине острова, были отрезаны, но яростно сопротивлялись.

5 апреля авиация Объединенного флота нанесла удар по войскам 23-й американской армии. Это был первый этап так называемой операции «Кику мидзу». Она длилась два дня — 6 и 7 апреля.

В эти же дни начали активно действовать японцы и на о. Тайвань (1-й воздушный флот и 8-я авиационная дивизия). В наступательных операциях японцев участвовало 699 самолетов, в том числе 355 штурмовиков. Японцы сообщили о большом успехе своей операции: было потоплено 2 американских линкора, 3 крейсера, 8 эскадренных миноносцев, 21 транспортное судно, 3 тральщика и 27 других кораблей; 61 корабль был поврежден.

Затем последовали сильные удары американцев по японскому флоту. Около 300 американских самолетов авианосной авиации совершили налет на корабли японского флота. Был потоплен линкор «Ямато», он затонул примерно в 50 милях юго-западнее о. Кюсю.

7 апреля в 15 час. 110 американских кораблей появились в районе Матинато. Японцы уже не смогли организовать сопротивление, так как момент для этого был упущен.

В начале мая развернулись упорные бои за о. Окинава. По японским авиабазам, расположенным на о. Кюсю, начали наносить удары американские бомбардировщики В-29. В середине мая американская авианосная авиация начала налеты на японские базы на юге о. Кюсю. В двух таких налетах участвовало около 1650 самолетов.

Японцы нанесли ответные удары. 11 мая в одном из налетов участвовало 217 японских самолетов, в том числе 104 штурмовика. Ценой потери 109 самолетов удалось потопить лишь 1 американский транспорт и 7 малых судов. После этого японцы повторили налеты в конце мая. Из 737 участвовавших в налетах самолетов было потеряно 168.

Налеты американцев с баз на о. Окинава с каждым днем усиливались.

Ставка и командование сухопутных войск 26 мая отдали приказ командующему авиацией о подготовке к противовоздушной обороне территории собственно Японии. При этом предлагалось обратить особое внимание на

о. Кюсю и район Корейского пролива. Приказывалось выделить часть сил для проведения боевых действий по американским базам на о. Окинава. Сухопутным войскам предписывалось прекратить операции, предусмотренные общим оперативным планом, и перейти к действиям по осуществлению операции «Кацу».

Японский флот продолжал действовать в соответствии с общим оперативным планом. В оценке обстановки, данной морским генеральным штабом 1 июня, указывалось,

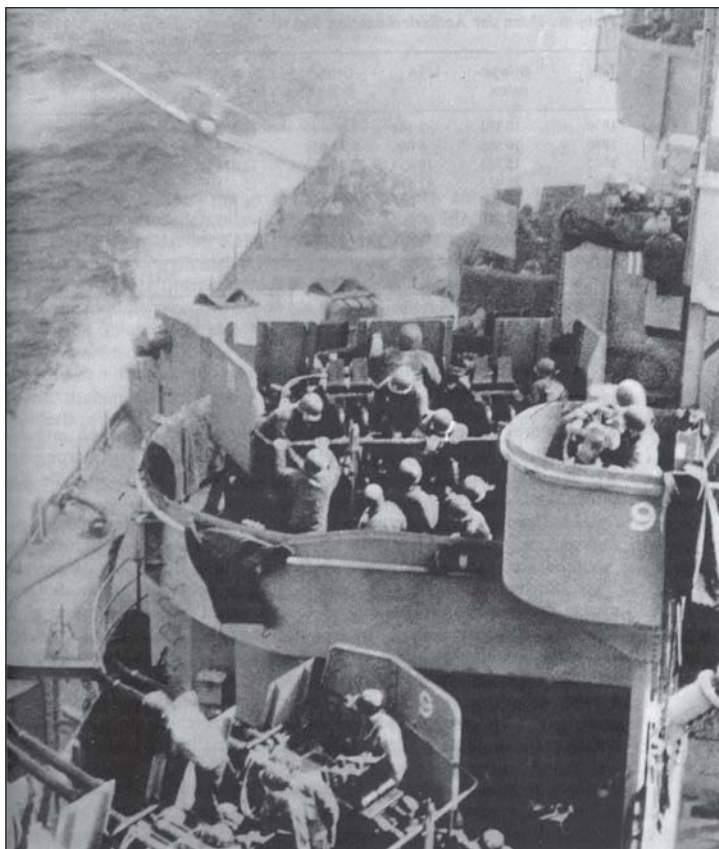

Самолет «камикадзе» атакует американский линкор «Миссури». 8 мая 1945 г.

что японцы добились больших успехов. В частности, говорилось о больших потерях американцев на море: потоплено и повреждено 10—11 авианосцев, 13—14 конвойных авианосцев, 5 линкоров, 29 крейсеров, 92 эскадренных миноносца, 75 транспортов и т. д.; продолжают решительные действия японцев против американского флота в районе о. Окинава и находящихся там американских баз. «Американцы несут большие потери... Американская авиация парализована... Обстановка складывается в пользу японцев... Если будет уничтожен американский флот в районе о. Окинава, японцы воспользуются этим моментом и всеми силами нанесут сокрушительный удар по противнику...» Так японцы писали о событиях того времени. Однако боевые действия развертывались не в пользу японцев. Линия фронта сокращалась, боевые действия приближались к сердцу Японии. Наступательные действия противника усиливались.

23-я японская армия на юге о. Окинава отступала на новые позиции. 23 июня ее командующий генерал-лейтенант Усидзима, по старому самурайскому обычаю, сделал харакيري. Армия капитулировала. Так закончились 83-дневные кровопролитные бои за о. Окинава.

Упорные бои за о. Окинава показали, что японская армия полна решимости сражаться за собственно Японию. Как сообщалось после войны, американцы в этом сражении потеряли свыше 400 кораблей, из них 36 были потоплены и 368 повреждены¹.

¹ В операции против о. Окинава американцы имели большое превосходство в силах: по армии — почти шестикратное, в самолетах — почти десятикратное и несоизмеримое превосходство в корабельном составе. Вместе с кораблями английского флота против о. Окинава действовало около 1400 кораблей, в том числе 33 авианосца, 22 линкора, 11 тяжелых и 19 легких крейсеров и др.

Несмотря на сосредоточение огромных сил и благоприятные условия для проведения операции, американцам и англичанам потребовалось около трех месяцев, чтобы занять небольшой, относительно слабо укрепленный остров. Бои длились с момента высадки до захвата острова (с 1 апреля по 21 июня 1945 года).

Действия против о. Окинава, по существу, стали последней операцией США и Англии на Тихом океане.

3. Подготовка Ставки к решительному сражению

Ставка готовилась к обороне собственно Японии в соответствии с оперативным планом, принятым 20 января. План сухопутных войск получил название «Общий курс подготовки к решительным операциям». Основное содержание этого документа было доложено 20 марта на совещании начальников штабов фронтов собственно Японии. В плане предусматривались этапы операции и районы действия, сроки боевых действий по обороне территории собственно Японии, связь и перевозка, материально-техническое обеспечение и т. д.

Операции намечалось вести на следующих основных направлениях: 1 — районы Хоккайдо, Сахалина и Курильских о-вов; 2 — район Тохоку; 3 — район Канто; 4 — район Токая; 5 — районы Кинки, Тюгоку и Сикоку; 6 — район Кюсю; 7 — район Кореи.

Проведение операций по срокам планировалось в три этапа: первый — апрель — июль, второй — август — сентябрь и третий — с октября.

На сухопутные войска возлагалась задача — оборонять территорию собственно Японии и удерживать узловые пункты побережья Тихого океана и Восточно-Китайского и Южно-Китайского морей, сосредоточив главное внимание на районах Канто, Кюсю. На авиацию возлагалась задача уничтожения десантных сил противника и его транспортных средств. При этом авиация также должна была осуществлять прикрытие с воздуха важных районов и оказывать содействие сухопутным войскам. Военно-морской флот должен был обеспечивать охрану морских коммуникаций, вести боевые действия против надводных и подводных сил противника и оказывать помощь береговым частям по охране проливов.

План также предусматривал основные силы Японии сосредоточить в районах Канто, Кюсю. В случае решающего сражения в районе Кюсю планировалось перебросить туда четыре дивизии из районов Токая, Кинки, Тюгоку или Сикоку. Кроме того, планировалась переброска

группировки в составе трех-четырёх дивизий из районов Канто, Тохоку в район Кинки.

В случае же решающего сражения в районе Канто планировалось из района Тохоку перебросить три дивизии, из района Кинки — три дивизии и из района Кюсю — две дивизии. Эти силы предполагалось расположить в Уцунomia, Нагано и Мацумото. Кроме того, предусматривалось усилить эти группировки двумя дивизиями из района Токая. Планировалась также переброска дополнительно еще двух дивизий с о. Хоккайдо в район Тохоку и пяти дивизий с Кюсю и Сикоку в район Кинки.

При планировании перегруппировки войск учитывались и определенные трудности. Так, например, на передислокацию сил из района Кюсю в районы Мацумото, Нагано требовалось около 65 дней. При противодействии противника срок мог увеличиться примерно еще на 10 дней. Также имелось в виду для обороны собственно Японии кроме армии использовать ополчение и все полицейские силы. При этом планировалось создать отряды для диверсий и партизанских действий, выделив им необходимое вооружение. Планировалось также сформировать по полку от префектур и уездов и назначить начальников районов охраны. Опорными пунктами районов охраны были определены Йокогама, Нагоя, Кобэ, Киото, Осака. Каждый район охраны был приписан к дивизии сухопутных войск. Отряд охраны имел в своем составе два — четыре батальона и один дивизион артиллерии.

Мобилизационный план предусматривал выделить:

личного состава — 3150 тыс. человек, в том числе в районах Канто — 950 тыс. человек, Кюсю — 900 тыс. человек, Кореи — 247 тыс. человек;

для решительного сражения: в районах Канто — 1280 тыс. человек; Кюсю — 990 тыс. человек;

лошадей — 331 тыс.;

автомобилей — 30 тыс.

Для группировок войск, действующих вдоль побережья, были созданы запасы боеприпасов, горючего, продовольствия и т. д.

Боевыми действиями должны были руководить соответствующие командующие. Было определено, что сухо-

путные войска участвуют как в операциях на суше, так и в прибрежных водах. Оба командования были объединены. Руководство боевыми действиями надводных кораблей и подводных лодок возлагалось на главнокомандующего Объединенным флотом. Остальные силы (части ПВО, авиация, соединения береговой охраны на море) были подчинены соответствующим командующим.

Организовать оборону собственно Японии было чрезвычайно трудно. Предстояло все армии объединить под одно командование, скоординировать действия войск, находившихся за пределами Японии, с боевыми действиями частей и соединений, расположенных в собственно Японии. Иссякали запасы продовольствия, ощущалась нехватка личного состава, под угрозой находились и коммуникации; значительную дезорганизацию вносили действия американской авиации. Все это создавало определенные трудности.

Наконец в марте Ставка создала три командования: первое, второе и авиационное. Был отдан приказ создать семь штабов армии (в том числе один в Корее) и сформировать восемь дивизий и шесть отдельных танковых бригад. Были проведены мероприятия по усилению руководства обороной страны в целом. 8 апреля 1945 года все командования были подчинены непосредственно Ставке. Штабы первого и авиационного командования разместились в Токио, а второго — в Хиросиме.

В составе первого командования находились 11-й фронт (район Тохоку), 12-й фронт (район Канто) и 13-й фронт (район Токая). Командованию предстояло руководить боевыми действиями в восточной части Японии.

Второе командование объединяло 15-й фронт (районы Кинки, Тюгоку и Сикоку) и 6-й фронт (район Кюсю). Командование отвечало за боевые действия в западной части Японии. 5-й и 17-й фронты соответственно отвечали за оборону северной части Японии и Кореи.

Авиационное командование в составе 1-й и 6-й авиационных армий, 51, 52 и 53-й авиационных дивизий должно было прикрывать территорию собственно Японии с воздуха и взаимодействовать с сухопутными войсками.

Ставка приступила к подготовке активных боевых действий против наступающих сил противника в Восточно-

Китайском море. В этих целях планировалась переброска японских войск с Алеутских о-вов в районы Канто и Кюсю. С середины апреля до конца мая 1945 года на Кюсю были переброшены 77-я дивизия и 4-я морская маневренная бригада, а в районы Канто — 147-я дивизия и 3-я морская маневренная бригада.

Кроме того, было централизовано управление всей японской авиацией. В этих целях авиационные части, находящиеся в Японии, Маньчжурии и на о. Тайвань, были подчинены единому авиационному командованию. Соответственно были переработаны основные принципы использования авиации в решающем сражении. Они предусматривали действия по защите территории собственно Японии, Китая, Маньчжурии и Кореи. Основные силы авиации, расположенные в Китае и Маньчжурии, планировалось перебросить в Японию. Особое значение придавалось району о. Хоккайдо — району возможного сосредоточения основных сил, переброшенных в Японию.

В случае высадки десанта противника на побережье Восточно-Китайского моря предусматривалось перебросить сюда части сил 5-й авиационной армии и самолеты из Кореи и Маньчжурии. Руководить их действиями должен был главнокомандующий экспедиционными войсками в Китае.

К 10 мая 1945 года Япония имела следующие группировки сил:

первое командование: 11-й фронт—142-я и 157-я дивизии; 12-й фронт — 51, 52, 53-я армии; 140, 147, 151, 201, 202, 204-я дивизии; одна танковая дивизия; 2, 3 и 7-я отдельные танковые бригады;

второе командование: 15-й фронт — 55-я армия; 11, 144 и 155-я дивизия; 16-й фронт — 40, 56, 57-я армии; 25, 57, 77, 145, 146, 154, 156, 205, 206, 212, 216-я дивизии; 107-я и 109-я отдельные смешанные бригады; 4, 5 и 6-я отдельные танковые бригады; 5-й фронт — 88-я и 89-я дивизии и 101-я отдельная смешанная бригада.

23 мая Япония приступила к мобилизации третьей очереди для комплектования двух армий, девятнадцати дивизий и пятнадцати отдельных смешанных бригад. Новые формирования должны были в середине июня посту-



Палубный пикирующий бомбардировщик Аиши D3A («Вэл») участвовал во всех операциях японских авианосцев в 1941—1942 гг., а затем использовался с береговых баз. Взлетный вес — 3650 кг; вооружение — три 7,7-мм пулемета, одна 250-кг и две 60-кг бомбы; максимальная скорость — 385 км/ч; потолок — 9300 м; максимальная дальность — 1470 км.

пить в распоряжение 11, 12, 13, 15 и 16-го фронтов. В действующую армию направляли не обученную военному делу молодежь и стариков. Новобранцам зачастую не хватало оружия.

В июне и июле американцы предприняли боевые действия против южных районов Кюсю. Обстановка осложнилась. В этих условиях Ставка приняла решение провести частичную реорганизацию соединений, расположенных в южных районах Японии. В конце июня для обороны столицы империи создается специальное формирование — Токийская оборонительная армия, подчиненная штабу 12-го фронта.

Японскому командованию пришлось столкнуться со многими трудностями, и прежде всего с трудностями, связанными с мобилизацией. Еще в феврале 1945 года планировалось сформировать сорок дивизий. Кроме того, предусматривалось создать сверх плана две дивизии и две отдельные смешанные бригады для размещения их на Хонсю, Сикоку и Кюсю. Предстояло мобилизовать около 2400 тыс. человек, в том числе 400 тыс. человек для

специальной полиции и других специальных частей. Кроме того, планировалось создание специальных патриотических боевых отрядов.

Таким образом, на территории Японии в конце войны для ведения боевых действий в составе сухопутных войск было следующее количество личного состава: 53 дивизии; 22 отдельные специальные бригады; 3 бригады охраны; 2 танковые дивизии; 7 отдельных танковых бригад; 4 дивизии зенитной артиллерии.

В составе авиационных частей было около 10 тыс. самолетов, из них 75% — учебные, переоборудованные в штурмовики.

Военно-морской флот насчитывал около 3300 кораблей. Кроме того, для решающего сражения на море могли быть использованы 19 эскадренных миноносцев и 38 подводных лодок.

В сухопутных войсках насчитывалось 2250 тыс., а в ВМФ — 1300 тыс. военнослужащих и вольнонаемных, дополнительно в отрядах специальной полиции было 250 тыс. человек и 28 млн человек в специальных патриотических боевых отрядах.

Следует заметить, что затянувшиеся бои в районе Окинавы не позволили вовремя подготовиться к обороне собственно Японии. Особенно это относится к ВМФ. Что касается армейской авиации, то она эту подготовку начала с апреля 1945 года. После поражения 32-й армии в начале мая 1945 года в районе Окинавы японцы к концу мая уже были готовы к обороне с воздуха важных объектов собственно Японии, а в начале июля и всей ее территории.

Командование рассчитывало начать наносить удары по противнику еще на дальних подступах к японским островам. Главная задача при этом состояла в том, чтобы, взаимодействуя с флотом, не допустить американские бомбардировщики в воздушное пространство Японии. Вместе с тем японской авиации предстояло нанести удары по важным американским авиабазам на Марианских о-вах, о-вах Рюкю и в районе Окинавы. Одна из задач флота состояла в том, чтобы не допустить прорыва в японские территориальные воды американских подвод-

ных лодок. Армия и флот должны были также взаимодействовать по охране важных военно-морских баз Японии.

Авиационное командование имело в своем составе три авиационные армии (1, 5 и 6-ю), 3200 самолетов, в том числе 2100 штурмовиков.

Авиация Объединенного флота состояла из трех воздушных флотов (3, 10 и 5-го) и имела 140 разведывательных самолетов, 1030 истребителей, 330 штурмовиков общего назначения и 3725 штурмовиков, предназначенных для ударов по транспортам с пехотой противника. Предполагалось в случае решающего сражения руководство объединенными операциями поручить командованию 5-го воздушного флота.

Началась специальная подготовка к боевым действиям. Предстояло заново построить и переоборудовать аэродромы, завезти вооружение и разные материалы, обучить личный состав.

В мае 1945 года обстановка усложнилась: участились налеты американской авиации на Японию, стало труднее осуществлять морские перевозки, промышленные предприятия начали работать с большими перебоями, упал моральный дух населения. Вместе с этим после разгрома фашистской Германии США начали перебрасывать силы в районы Тихого океана, а Советский Союз — на Дальний Восток. 2 июня агентство Домэй Цусин сообщило, что президент США Трумэн призвал приложить максимум усилий для быстрейшего разгрома Японии.

Ставка в предвидении решительных действий союзников против собственно Японии приступила к тщательной стратегической и тактической оценке положения. Для японской армии весьма затруднительно стало вести разведку, сбор информации о противнике усложнился вследствие значительного сужения сферы ее деятельности, а также из-за потери связи с японцами во многих странах и ослабления разведывательной сети в нейтральных государствах. Так что сведений о планах противника почти не поступало. Единственной информацией были сводки частей и соединений, ведущих боевые действия.

Ход событий наводил на мысль, что американцы предпримут решительные и быстрые действия против собственно Японии и что их первым шагом будет высадка десанта примерно в сентябре 1945 года в районах Хюсю и Сикоку, а весной 1946 года — в районе Канто. 8 июня 1945 года Высший совет пришел к выводу, что высадку на Кюсю и Сикоку следует ожидать после июня, а в районе Канто — ранней весной. Как стало ясно из заявления на этом совете заместителя начальника генерального штаба Кавабэ, японцы готовились к затяжным действиям. Они рассчитывали на то, что противник встретится с большими трудностями ввиду чрезмерной растянутости его морских коммуникаций, что Япония бросит все силы на защиту побережья и население, проникнутое «духом Ямато», окажет армии всестороннюю поддержку в защите родины.

В начале июня 1945 года начальник японского генерального штаба в специальной директиве о решающем сражении за Японию указывал на необходимость прежде всего стойко оборонять важные участки побережья. Характерно, что в Японии на прибрежной полосе расположены районы, важные как в политическом, так и экономическом отношении, густонаселенные, с широкой сетью железных и шоссейных дорог. Здесь строились и главные авиабазы Японии. Все это создавало неблагоприятные условия для боевых действий японских войск и служило хорошей целью для корабельной артиллерии и авиации противника.

В начале решающего сражения за собственно Японию японское командование намеревалось нанести удары армейской и морской авиацией, а также предпринять атаки малыми подводными лодками по транспортам противника с войсками при приближении их на расстояние 300 км к побережью Японии. Кроме того, против американских транспортов планировалось использовать дальнобойную береговую артиллерию, установленную на скрытых позициях в прибрежных скалах.

Против авианосных соединений и кораблей охранения противника должны были действовать японская авиация и смертники. Если же транспорты противника



Оружие «камикадзе» — человекоуправляемый самолет-снаряд «Ока», захваченный американцами на Окинаве.

все-таки подойдут к берегу и начнется высадка десантов, места высадки предполагалось обстрелять артиллерийским огнем и активными контратаками лишить противника возможности закрепиться на плацдарме высадки. Для проведения быстрых контратак предполагалось выделить танки, тяжелую артиллерию и специальные штурмовые группы. Было признано также целесообразным основные противодесантные ударные силы держать рассредоточенно, в глубоко эшелонированных боевых порядках на заранее подготовленных вблизи побережья позициях. Для наращивания ударов были созданы позиции второго эшелона, или позиции резерва.

Наибольшее беспокойство вызывал вопрос организации противотанковой обороны. От его решения, по мнению японского командования, зависел успех решительных сражений за собственно Японию. Японские танки как по броне, так и по боевой мощи значительно уступали американским; к тому же японцы имели недостаточное количество противотанковой артиллерии, мощность которой была небольшой. Кроме того, следует заметить, что Наставление по борьбе с танками было введено в действие только 16 июля 1945 года.

4. Оперативный план ведения боевых действий на главном направлении

Как известно, целью наступления американских войск на южные районы о. Кюсю было овладение крупными воздушными и морскими базами Японии, чтобы, используя их, развить наступление на Канто. Японской армии по условиям местности было трудно сконцентрировать на юге Кюсю крупные силы, к тому же этот район значительно удален от центра Японии. Американцы же, наоборот, используя о. Окинава, могли вести боевые действия при эффективной поддержке с воздуха. В случае успеха американцы могли захватить военно-морскую базу Кагосима, авиабазы Каноя, Тиран, Мияконодзэ, затем прибрежные аэродромы в Миядзаки, Идзуми и, базируясь на них, развить наступление на район Канто.

Север Кюсю — важный район для Западной Японии. Там сосредоточены промышленные предприятия и важные коммуникации, связывающие о. Кюсю с о. Хонсю. Правда, командование 16-го японского фронта считало, что продвижение противника в этот район маловероятно, хотя он и может попытаться овладеть рядом близлежащих островов. Подготовка к боевым действиям на направлении Кюсю и Сикоку началась в мае 1945 года. Японское командование понимало, что от их исхода будет зависеть окончательный успех операции по защите центральных районов Японии. Однако налеты американской авиации на важные объекты участились. Это значительно снижало производство вооружения, столь необходимого для оснащения новых воинских формирований, которые предполагалось создать на Кюсю и Сикоку весной 1946 года.

Ставка рассчитывала нанести значительный урон противнику в предстоящих боях за Кюсю и ликвидировать его первый десантный эшелон. Это должно было замедлить продвижение союзников, а возможно, и изменить ход войны в пользу Японии. Большие надежды японское командование возлагало на 36-ю армию, расположенную в районе Канто; в ее составе были две танковые и шесть пехотных дивизий. Ставка считала также возможным в случае необходимости перебросить основные силы 36-й

армии, которую она относила к своим резервам, в район Кюсю или же по крайней мере в районы Кинки и Тюоку (см. схему 8 на с. 858). Оперативный план обороны о. Кюсю предусматривал использовать 40-ю и 57-ю армии для обороны юга, а 56-ю армию — для обороны севера этого острова. Действия сухопутных войск в районе Кюсю должен был поддерживать флот военно-морского района Саэбо. Оборона о. Сикоку возлагалась на 55-ю армию. В целом за оборону этих островов отвечало второе командование японских войск в составе 15-го и 16-го фронтов. Действия сухопутных войск должна была поддерживать 6-я воздушная армия, а с моря — 5-й воздушный флот.

Разведывательная авиация и подводные лодки получали задачу вести разведку и обеспечивать охранение возможных путей подхода к о-вам Кюсю и Сикоку из районов Филиппин, Окинавы и Марианских о-вов. Ведение разведки на дальних подступах и ночью возлагалось на флот, а для ведения воздушной разведки на ближних подступах предназначались 140 разведывательных самолетов морской авиации и отдельные части армейской разведки. Было усилено охранение побережья, для чего подводные лодки выслались на 200—300 миль от побережья о. Кюсю.

Для нанесения ударов по маневренным соединениям американцев японцы выделяли 330 самолетов морской и часть сил армейской авиации. Против транспортов планировалось использовать 2 тыс. истребителей и ударные отряды ВМФ. Кроме этого, японцы намеревались высадить с воздуха десант в 1200 человек на базы о. Окинава в момент высадки американцев на побережье Японии.

В плане обороны восточных районов особое внимание уделялось району Канто, в котором расположена столица Японии Токио. Группировка войск этого района включала 51, 52 и 53-ю армии. В районе Токийского залива располагалось специальное соединение, а с моря охрану обеспечивали корабли военно-морского района Йокосука. Токио должна была защищать Токийская оборонительная армия. Резервом Ставки считалась 36-я армия, которая занимала позиции на границе районов Тюбу и Канто. В задачу специального соединения обороны Токийского залива и кораблей военно-морского района



Морской базовый бомбардировщик Мицубиси G4M («Бетти») обладал фантастической для своего времени дальностью полета, но полное отсутствие брони и непротектированные баки делали его беззащитным от атак истребителей противника. Взлетный вес — 12 500 кг; вооружение — четыре 20-мм пушки, два 7,7-мм пулемета, торпеда или до 1000 кг бомб; максимальная скорость — 470 км/ч; потолок — 9220 м; максимальная дальность — 4335 км. На снимке виден подвешенный в бомболоке человекоуправляемый самолет-снаряд «Ока».

Иокосука входило: не допустить американцев в Токийский залив и содействовать войскам, расположенным на флангах залива. Для его усиления на п-ове Миура располагалась 114-я отдельная смешанная бригада. Прикрытие группировки с воздуха возлагалось на 1-ю воздушную армию, а с моря — на 3-й воздушный флот. Всего для этого было выделено около 8 тыс. самолетов.

Для организации обороны района Канто потребовалось выделить: 18 дивизий; 2 танковые дивизии; 7 отдельных смешанных бригад; 3 отдельные танковые бригады; 2 отдельных пехотных полка; 1 дивизию зенитной артиллерии; 3 бригады специальной охраны; 18 отдельных отрядов (батальонов). Кроме того, планировалось усилить группировку девятью дивизиями из районов Тохоку и Кинки, двумя дивизиями из района Кюсю и в случае обострения обстановки перебросить еще две дивизии из района Токая.

Оборону района Токая готовили из расчета, что действия союзников в этом направлении будут предприняты

либо с целью облегчения захвата важных баз района Канто, либо с целью развития успеха в южном направлении.

Оборона северо-восточных районов Японии была поручена 5-му фронту, при этом учитывалась возможность вступления в войну Советской Армии, хотя главным своим противником японцы считали американцев. Японское командование полагало, что американцы могут действовать в этом направлении лишь с одной целью — создать более благоприятные условия для наступления войск на главном направлении. Если же в войну вступит Советский Союз, его войска начнут действия с моря и суши в направлении Южного Сахалина; будет проведена также высадка десанта на Курильских о-вах.

Для организации обороны этого района на севере Курильских о-вов находилась одна дивизия, в центральной части Курил — одна отдельная смешанная бригада и один отдельный полк, в южной части Курил — одна дивизия, на Южном Сахалине — часть сил 88-й дивизии (3 пехотных батальона, 2 артиллерийские батареи).

Подготовка к обороне Кореи проходила в спешном порядке. Это было вызвано неблагоприятным для нас развитием военных действий в районе о. Окинава в конце мая 1945 года. Американцы вот-вот могли появиться в районе о. Кюсю и предпринять захват о. Сайсю (Чечжудо), отделив тем самым континент Азии от собственно Японии, а затем развить наступление на южные районы Кореи. Поэтому мы прежде всего начали укреплять о. Сайсю и юг Кореи. Кроме того, учитывалась возможность вступления в войну Советского Союза. Предполагалось, что это может произойти либо одновременно с началом боевых действий американцев против собственно Японии и Кореи, либо до этого.

30 марта Ставка дала указание командующему 17-м фронтом обеспечить оборону центральных и южных районов Кореи, а главнокомандующему Квантунской армией — оборону северных районов Кореи в случае наступления войск Советского Союза. Части и соединения 17-го фронта, расположенные на севере Кореи, были подчинены главнокомандующему Квантунской армией.

Для организации обороны о. Сайсю туда в начале апреля 1945 года перевели две дивизии неполного состава, что, конечно, было недостаточно. 15 апреля завершили комплектование 58-й армии, а в конце апреля войска прибыли в район обороны. 10 марта была сформирована 96-я дивизия; в начале мая в район обороны из Маньчжурии прибыла 111-я дивизия. В середине апреля из Японии была переброшена 108-я отдельная смешанная бригада. Таким образом, в Южной Корее оказалось четыре дивизии, однако вооружения не хватало. В конце мая японцы сформировали 150-ю и 160-ю дивизии и передислоцировали из Маньчжурии 120-ю и 121-ю дивизии. Корейской группировке войск для усиления был придан 14-й танковый полк. Для прикрытия войск с воздуха из Китая начали прибывать самолеты 5-й воздушной армии. В Корее находились части 53-й авиационной дивизии.

В начале июня 1945 года командующий 17-м фронтом начал форсировать подготовку обороны о. Сайсю и сосредоточение войск на юго-западном участке Южной Кореи. Одновременно на о. Сайсю была переброшена 121-я дивизия и усилена оборона порта Фузан (Пусан).

9 августа 1945 года в войну против Японии вступил Советский Союз. Ставка отдала приказ о начале боевых действий против советских войск. 10 августа в 6 час. утра части 17-го фронта влились в боевые порядки Квантунской армии. 34-я армия, располагавшаяся в Северной Корее, была передана 17-му фронту, а 120-я дивизия поступила в непосредственное распоряжение главнокомандующего Квантунской армией.

Так закончилась подготовка 17-го фронта к возможным боевым действиям против американцев и начались операции против наступающих советских войск.

5. Подготовка к боевым действиям против Советского Союза

После того как Сталин в своей речи 6 ноября 1944 года назвал Японию агрессивным государством, Япония начала внимательно следить за действиями, предпринимаемыми Советским Союзом.

Было установлено, что в конце февраля 1945 года по Транссибирской железной дороге начались переброски войск из западных районов Советского Союза на восток, причем эти переброски в мае 1945 года приближались к максимальной цифре мирного времени.

5 апреля 1945 года Советский Союз заявил о денонсации советско-японского договора о нейтралитете. 8 мая Германия безоговорочно капитулировала.

В сложившейся обстановке Ставка пришла к следующему выводу: завершив к концу лета переброску войск в Восточную Азию, Советский Союз может начать боевые действия против Японии. Действия советских войск могут быть предприняты из западных и центральных районов Азии в направлении Индийского океана через Маньчжурию и Китай с целью захвата сырьевых источников. Непосредственно против Японии боевые действия, вероятно, начнутся в конце лета — начале осени. Эти действия будут скоординированы с действиями американских войск. Советский Союз может выставить около сорока дивизий, включая механизированные и авиационные части. Для переброски военного снаряжения потребуются четыре-пять месяцев. Все расчеты говорили о том, что боевые действия должны начаться в августе — сентябре.

В июле состоялась Потсдамская конференция руководителей США, Англии и Советского Союза.

Ставка, оценив обстановку, решила, что Советский Союз, завершив подготовку к концу августа, может начать боевые действия в начале осени 1945 года. Однако окончательное решение в отношении Японии Советский Союз примет после Потсдамской конференции глав трех государств и переговоров СССР с Китаем. К тому же Советский Союз учтет невыгодную для Японии обстановку, сложившуюся после потери о. Окинава.

Между тем части Квантунской армии, находящиеся на советско-маньчжурской границе, внимательно следили за передвижением советских войск. Было установлено, что перевозки по железным дорогам увеличились, причем в большом количестве перебрасывался транспорт. Японцы сделали вывод, что советское командование перешло к переброскам тыловых частей. Кроме того, интенсифици-

ровалась переброска войск и снаряжения в направлении границы.

На конец 1944 года Советский Союз на Дальнем Востоке имел в частях и соединениях: личного состава — 700 тыс. человек (в том числе в сухопутных войсках — 500 тыс. человек, в военно-морском флоте — 50 тыс. человек, в войсках министерства внутренних дел — 100 тыс. человек); самолетов — около 1500; танков — около 1000; стрелковых дивизий—19; стрелковых бригад — 15—20; кавалерийских дивизий — 1; авиационных дивизий — около 24; танковых бригад — 10; бригад бронев автомобилей — 3¹.

Ставка сделала вывод, что в конце 1945 года Советский Союз на этом театре может бросить в бой 50 дивизий.

После маньчжурского инцидента Япония готовилась к войне против Советского Союза с учетом того, что прежде всего необходимо создать надежную противовоздушную оборону территории Японии от возможных действий советской авиации, поскольку в советском Приморье была создана разветвленная сеть авиационных баз. В случае если будет нанесен удар по японским сухопутным войскам с восточного участка маньчжурского фронта, японская авиация ударит по советским авиабазам в Приморье — именно в предвидении такого хода событий шла подготовка Квантунской армии и проводилось оборудование театра военных действий. Эти мероприятия никоим образом не влияли на начало военных действий против США, Англии и Австралии.

Однако ход военных действий и неблагоприятная для нас обстановка в районе Южных морей заставили Ставку несколько изменить курс в отношении готовности Квантунской армии. К январю 1945 года был разработан новый оперативный план Квантунской армии, основу которого составили мероприятия по укреплению восточного участка границы Северной Кореи и границы в Маньчжурии.

¹ К началу войны с Японией группировка советских войск на Дальнем Востоке насчитывала 80 дивизий, 4 танковых и механизированных корпуса, 30 отдельных бригад. Общая численность войск достигала свыше 1,5 млн человек, более 26 тыс. орудий и минометов, свыше 5,5 тыс. танков и самоходно-артиллерийских установок и свыше 3800 самолетов.

Наиболее вероятными направлениями наступления советских войск могли быть центральная, южная и юго-западная части Маньчжурии. Чтобы отвлечь внимание противника от мероприятий по укреплению границ и подготовке территорий к военным действиям, штабы и войска были переведены в тыловые районы. С восточного участка фронта до конца марта был переведен штаб 3-й армии, южнее был сдвинут и участок обороны на стыке 3-й и 5-й армий. На режим военного времени были переведены части и соединения 1-го фронта.

После объявления о денонсации японо-советского договора Квантунская армия начала срочную подготовку к военным действиям. В середине мая 1945 года штаб 3-го фронта был переведен из Цицикара в Мукден, штаб обороны Квантунской армии — из Мукдена в Ляоюань, штаб 4-й армии — из Сунью в Цицикар, а штаб 125-й дивизии — из района Хэйхэ в предместье Паныши. Штаб обороны Квантунской армии был переименован в штаб 44-й армии. Все эти мероприятия должны были создать видимость, что Япония не готовится к боевым действиям.

Однако, несмотря на перемещение штабов, части и соединения находились на занимаемых боевых позициях, а главное командование Квантунской армии по-прежнему оставалось в Чанчуне.

30 мая 1945 года Ставка отдала приказ войскам Квантунской армии быть в готовности к боевым действиям против советских войск в Северной Корее. Ставка разработала так называемый оперативный план боевых действий на корейском фронте. По новому плану Квантунская армия должна была провести передислокацию войск, укрепить позиции в полосе от границы до районов в центре Маньчжурии, дооборудовать тыловые аэродромы, привести в готовность средства сообщения и связи, подбросить снаряжение и различные материалы, провести мобилизацию по всей территории Маньчжурии и т. д.

При внимательном изучении обстановки в этом районе можно было заметить, что Квантунская армия основательно готовилась к боевым действиям. Если в 1944 году ее соединения участвовали в боях в районах Южных морей, то теперь они были сосредоточены на Маньчжурском те-

атре военных действий. Значительно были увеличены запасы горючего, боеприпасов, продовольствия и т. д.

С 30 мая 1945 года по решению Ставки из состава японских экспедиционных войск в Китае были выведены четыре дивизии и по железным дорогам переброшены в Маньчжурию.

17 июня Ставка дала указание о передислокации 34-й армии в Северную Корею, а 30 июля издала приказ об усилении Квантунской армии вновь сформированными 137-й дивизией и 133-й отдельной смешанной бригадой.

Это была лишь первая стадия мероприятий Ставки по подготовке к операциям против советских войск. Но этого было недостаточно, и Ставка после обсуждения вопроса приняла стратегический план ведения войны на континенте. По этому плану на территории Маньчжурии предполагалось вести затяжную войну, а в Корее предпринять решительные военные действия, при этом следовало обеспечить удержание важных объектов на юге Маньчжурии и в Корее. Для усиления японских войск на Маньчжурском театре было решено провести перегруппировку за счет войск из континентального Китая, а также перебросить в Маньчжурию и Корею с территории Японии до десяти дивизий и десяти бригад. Планировалась и вторая стадия мероприятий, но она была сорвана вступлением в войну Советского Союза.

Еще летом 1943 года Ставка разработала план подготовки операции в районе монгольской границы. Этот план, в частности, предусматривал готовность использовать силы и средства Квантунской армии и в случае необходимости сдерживать продвижение противника в районе Внешней Монголии.

6. Организация противовоздушной обороны Японии

При организации ПВО территории Японии командование сухопутных войск исходило из следующего: первая линия обороны Японии в войне с Советским Союзом должна пройти вблизи континента, так как советская авиация может начать воздушные налеты на объекты

Японии, используя авиабазы в районе р. Уссури. Организационная структура войск, их вооружение и боевая техника, боевое использование, обучение и подготовка, характер научных исследований в области техники и военного искусства — все базировалось на этой идее.

Основные мероприятия по ПВО Японии следовало разрабатывать с учетом будущих боевых действий на огромных просторах Восточной Азии. Однако конкретно ничего еще не было сделано. Многие считали, что одновременно сформировать и оснастить войска для войны на континенте и для ПВО Японии невозможно. К тому же трудно было убедить в необходимости организовать надежную ПВО тех, кто настаивал на использовании японской армии за пределами Японии.

4 ноября 1941 года на заседании военного совета на вопрос адмирала Хякутакэ о ПВО Японии военный министр генерал Тодзио заявил, что о противовоздушной обороне необходимо думать, но основное — это решительные наступательные действия сухопутных войск, флота и особенно авиации.

Для ПВО Японии было выделено около 100 самолетов армейской авиации, около 200 самолетов морской авиации, около 500 стволов зенитной артиллерии сухопутных войск и около 200 стволов зенитной артиллерии военно-морского флота. Эти силы закончили формирование и проходили подготовку.

Генерал Тодзио считал, что противник вряд ли осуществит нападение с воздуха сразу же после начала войны, то есть военный министр полагал, что большой опасности с воздуха для Японии нет.

18 апреля 1942 года над Японией появились самолеты противника. Это ускорило формирование частей ПВО. Так, в сухопутных войсках в мае 1942 года были сформированы 17-я (Токио), 18-я (Осака), 19-я (Одзуки) авиагруппы, усилены отряды ПВО в районах Токио, Иокогамы, Тюбу, Кокуры. Эти группы были реорганизованы в противовоздушные бригады (восточную, центральную и западную). Была усилена сеть воздушной разведки.

На флоте также провели ряд мероприятий по ПВО. Так, в марте 1943 года военно-морскому району Йокосука подчинили 302-й отряд ПВО; 331-й и 352-й отряды



Один из аэродромов американской стратегической авиации на о. Сайпан.

ПВО подчинили соответственно военно-морским районам Сасебо и Куре. Была создана военная школа ПВО, начали проводиться исследовательские работы по улучшению существующих и организации новых средств ПВО.

Общая система ПВО Японии строилась следующим образом. За ПВО страны в целом несли ответственность сухопутные войска. На военно-морские силы возлагалась ПВО портов, военно-морских баз и прилегающих к ним районов. Вокруг Японии и на ее территории была создана широкая сеть постов наблюдения за воздухом. При появлении самолетов противника в воздух поднимались японские самолеты. Прорвавшиеся в район воздушного пространства Японии самолеты встречались огнем зенитной артиллерии. Правда, было трудно скоординировать действия органов оповещения и авиационных частей.

Информация о противнике поступала в штаб сухопутных войск, затем оповещались штабы авиационных дивизий и зенитных артиллерийских групп. На это уходило много времени, что, естественно, ослабляло всю систему ПВО страны. Правда, позже были приняты частичные меры по улучшению этой системы. Так, в частности, вес-

ной 1945 года части оповещения о воздушной обстановке восточной группы войск были подчинены непосредственно командиру 10-й авиационной дивизии.

Особенностями зон ПВО были небольшая глубина и значительная протяженность по ширине, главным образом в сторону Тихого океана. Следует заметить, что авиация ПВО имела ограниченный потолок (5 тыс. м) и небольшую скорость. Не лучше обстояло дело и с зенитной артиллерией. На вооружении зенитных частей находилось пять образцов орудий с дальностью стрельбы 9100, 10 000, 10 500, 14 000 и 20 000 м.

Приказ о готовности системы ПВО был отдан Ставкой в мае 1944 года. Усилившиеся налеты американской авиации на Японию вынудили японское командование провести реорганизацию системы ПВО. Были предусмотрены меры по взаимодействию армейской и морской авиации.

На июнь 1945 года ПВО Японии выделили 970 самолетов и 2590 зенитных орудий.

Этих сил, конечно, было недостаточно для борьбы с самолетами противника, а налеты американцев на Японию становились все ожесточеннее, причем бомбардировкам уже подвергались средние и мелкие населенные пункты, нарушались коммуникации. Налеты наносили большой ущерб. Ставка серьезно занялась организацией ПВО, подчинив ее соответствующим группировкам войск.

Однако, несмотря на принятые меры, потери японцев от американской авиации были большие.



Бомбардировщики В-29 сбрасывают бомбы во время одного из налетов на Иокогаму.



Город Хамамацу после налета американской авиации.

К концу войны потери Японии от воздушных налетов составляли в общей сложности 690 тыс. человек. Только в районах Токио, Иокогамы, Нагой, Осаки было убито 125 396 человек, ранено 181 283 человека, пострадало от пожаров и разрушений 1 421 290 человек (табл. 36).

В Японии было разрушено свыше 98 городов, из них 72 города не имели никаких военных объектов. При этом пострадали памятники старины. От пожаров уничтожено 56% зданий в районе Токио, Иокогамы, 52% зданий в Нагое, 57% — в Осаке. Такой город, как Фукуи, был разрушен на 96%, а Кофу и Хамамацу — на 72%.

Таблица 36

**Потери гражданского населения Японии
от авиации противника**

Причина	Убитые	Раненые	Пропавшие без вести
От воздушных налетов (в скобках показано количество на конец июля 1945 г.)	198 961 (188 310)	271 617 (256 966)	8064 (7976)
От атомных бомб	109 328	78 488	15 910
От обстрела с кораблей	1739	1497	36
Всего	310 028	351 602	24 010

||| ЧАСТЬ ДЕСЯТАЯ ВОЙНА БЛИЗИТСЯ К КОНЦУ

ГЛАВА I ФОРМИРОВАНИЕ КАБИНЕТА СУДЗУКИ

1. Озабоченность императора

В первой декаде августа Япония проводила мобилизацию всех сил, чтобы завершить подготовку к отражению нападения противника на собственно Японию. Однако во время этой подготовки к решающему сражению произошли два события — взрыв атомной бомбы над Хиросимой и вступление Советского Союза в войну против Японии. В высших правящих кругах Японии развернулась ожесточенная полемика по вопросу о том, закончить ли войну, приняв Потсдамскую декларацию, или вести ее до конца.

Когда война началась, находившиеся в то время у власти правительство и Ставка уделяли большое внимание вопросу о том, как ее закончить, но в то время было очень трудно выработать реальный и действенный план. В плане, составленном в начале войны, не хватало конкретности, было много элементов, исходящих скорее из желаний, нежели из возможностей. Предполагалось занять прочное положение на длительный период в военной, политической и экономической областях на материковой части Дальнего Востока, в важнейших районах Южных морей и на островах центральной части Тихого океана; в этот же период разбить Англию, свергнуть правительство Чан Кайши и тем самым заставить США отказаться от продолжения войны.

Однако в результате последовавших затем неудач Германии в Европе, в частности утраты Германией возмож-

ностей наступления против Британских о-вов, поражения Японии у о. Мидуэй, неблагоприятного развития военной обстановки в юго-восточной части Тихого океана и других факторов, этот план окончания войны, построенный на пожеланиях, в начале 1943 года начал быстро расплзаться по швам.

30 сентября 1943 года правительство и Ставка приняли другое решение, в соответствии с которым Япония должна была продолжать войну, стремиться к улучшению японо-советских отношений и при благоприятной обстановке выступить посредником для заключения мира между Германией и СССР. Такое решение имело целью склонить Советский Союз, поддерживающий нейтралитет с Японией, на сторону стран оси и, в свою очередь, воспользоваться благоприятной обстановкой, чтобы кончить войну. Эти идеи возникли у правительства и Ставки еще в 1942 году. В дальнейшем их подхватили также кабинеты Коисо и Судзуки. Они стали главной темой при обсуждении вопроса о способах окончания войны Японией.

Каждая из двух упомянутых идей, касающихся окончания войны, была заманчива для Японии, по своему значению обе идеи были равноценны. Чтобы претворить их в жизнь, следовало настойчиво вести войну и прибегать к дипломатии.

Кабинет Коисо, который пришел к власти после кабинета Тодзио, ушедшего в отставку в результате поражения японских вооруженных сил на о. Сайпан, глубже и серьезнее занялся рассмотрением вопроса о мире. Военно-морской министр Йонаи, получивший вместе с Коисо императорский мандат на формирование нового правительства, считал, что военная обстановка для Японии складывается неблагоприятно, и, вероятно, в душе был за скорейшее окончание войны. Вот почему в состав нового кабинета вошли такие высшие государственные деятели, как принц Коноэ и адмирал Окада. Премьер-министр Коисо открыто признавал, что военная обстановка складывается неблагоприятно и если так будет продолжаться и дальше, необходимо в ближайшее время кончить войну. Однако для создания благоприятных условий следо-

вало заранее добиться благоприятного поворота в военных действиях путем настойчивого продолжения войны. Поэтому общие принципы руководства войной, принятые 19 августа 1944 года, в период нахождения у власти кабинета Коисо, в основном не отличались от тех общих принципов, которые были приняты предыдущим кабинетом. Различие состояло лишь в некоторой конкретизации мероприятий, а также в пункте, включенном по предложению Министра иностранных дел Сигэмицу и гласящем, что «в случае разгрома Германии или заключения ею сепаратного мира необходимо, не теряя времени, предпринять усилия для изменения обстановки в лучшую сторону, используя с этой целью Советский Союз». Этим пунктом Сигэмицу хотел в случае поражения Германии развернуть деятельность по заключению общего мира, опираясь на Советский Союз.

Однако военная обстановка в период нахождения у власти кабинета Коисо стремительно ухудшалась. И в начале 1945 года она стала крайне тяжелой. Это, естественно, не могло не вызвать озабоченности императора, который предложил доложить ему мнение дзюсинов. При содействии министра хранителя печати маркиза Кидо Коити и министра императорского двора Мацудайра Цунэо в период с 9 по 26 февраля были организованы встречи с императором барона Хиранума Киитиро, принца Коноэ Фумимаро, адмирала Окада Кэйсукэ, генерала Тодзио Хидэки и других лиц. Все, кроме принца Коноэ, подчеркнули необходимость добиться военных успехов путем усиления руководства войной. Мнение большинства сводилось к тому, что необходимо, приняв различные меры, вести войну до последнего.

Принц Коноэ придерживался противоположного мнения. Исходя из неизбежности военного поражения, он настаивал на скорейшем заключении мира, мотивируя эту необходимость тем, что если Япония кончит войну сейчас, то, как считает мировое общественное мнение, можно будет сохранить существующий государственный строй, а продолжение войны приведет к возникновению коммунистической революции и невозможности сохранить государственный строй. В Восточной Азии уже на-

чали проявляться признаки коммунистической революции, считал Коноэ. В Яньани создана Лига освобождения Японии во главе с Носака Сандзо, которая, установив связь с такими организациями, как Союз независимости Кореи, Корейская добровольческая армия, Тайваньский авангард, обращается с призывами к Японии. Внутри самой Японии с каждым днем созревает все больше условий, способствующих возникновению коммунистической революции. Таковыми являются нищета населения, увеличение количества выступлений рабочих, просоветские настроения, движение в военных кругах сторонников обновления и связанное с ним так называемое движение «новой бюрократии», а также тайные интриги правых элементов. Далее принц подробно остановился на движении сторонников обновления, которое наблюдается в военных кругах.

По мнению принца Коноэ, существование в военных кругах обновленческих идей, равно как и того факта, что большинство молодых военных верит в возможности существования нашего государственного строя с коммунизмом, объясняется следующим.

Большая часть кадровых военных происходит из средних и низших слоев населения и в силу своего положения очень восприимчива к коммунистическим идеям. В процессе же воспитания в армии их усиленно обучали лишь основным понятиям о нашем государственном строе. Коммунистические элементы стараются перетянуть их на свою сторону. Хотя целью сторонников обновленческих идей в армии не обязательно является осуществление коммунистической революции, связанная с ними часть чиновничества, а также гражданских лиц сознательно вынашивает и такие планы. В последнее время все чаще раздаются голоса, бьющие тревогу по поводу положения на фронте и вместе с тем призывающие к почетной гибели всей нации. Подобные призывы поощряются теми элементами, которые стремятся таким путем свергнуть страну в хаос и достичь в конце концов осуществления идей коммунистической революции. Часть военных даже обсуждает вопрос о том, что ценой любых жертв необходимо наладить дружеские отношения с Советским Союзом;

кое-кто помышляет об установлении контактов с Яньанем. По мнению принца, главной помехой на пути окончания войны является наличие в армии сторонников обновления, которых следует ликвидировать.

На замечание императора: «Вероятно, очень трудно будет окончить войну, если не будут достигнуты боевые успехи» — Коноэ ответил: «Было бы действительно превосходно добиться таких успехов, но есть ли такая возможность в ближайшем будущем? Через полгода или год это будет бесполезно».

2. Падение кабинета Коисо

Несмотря на меры, принятые кабинетом Коисо, политическое и военное положение Японии с января 1945 года быстро ухудшалось. В феврале противник высадился на о. Иводзима. Затем 1 апреля началась высадка на о. Окинава. Чувствовалось, что на очереди теперь территория собственно Японии. Считая, что отношения с Советским Союзом будут ухудшаться, Ставка готовилась рассмотреть контрмеры, которые можно было бы принять в случае вступления в войну Советского Союза. В то же время зашли в тупик переговоры по заключению мира с правительством Чан Кайши, которые велись через правительство Ван Цзин-вея.

В марте премьер-министр Коисо решил форсировать переговоры о мире с Чунцином, но эта попытка не встретила поддержки со стороны императора. Для Коисо не оставалось ничего другого, как присоединиться к курсу, с помощью которого предусматривалось нанести противнику удар в решающем сражении за собственно Японию и, используя этот благоприятный момент, принять меры к заключению мира. В этих целях была необходима дальнейшая консолидация государственной политики и военного руководства.

Коисо думал об этом еще с момента формирования своего кабинета. Одной из мер в этом направлении было создание Высшего совета по руководству войной. С 16 марта 1945 года по особому указанию императора пре-

мьер-министру разрешалось присутствовать на совещаниях в Ставке. Теперь он мог излагать свою точку зрения в отношении ведения операций, был знаком с оперативными планами и военными секретами. Однако Коисо не мог удовлетвориться таким положением. В начальный период, когда был сформирован кабинет, он надеялся на активное участие в работе военного командования, а этого нельзя было добиться простым «присутствием на совещаниях в Ставке». Фактически его положение в Ставке не давало ему решающего голоса, он лишь был своего рода высокопоставленным наблюдателем.

Таким образом, в целях консолидации государственной политики и военного руководства премьер-министр Коисо думал занять по совместительству также пост военного министра. Как раз в это время, в начале апреля, Сугияма, уходя с поста военного министра, чтобы занять должность командующего 1-й объединенной армией по обороне собственно Японии, предложил вместо себя назначить генерала Анами Корэтика. Премьер-министр Коисо сообщил 3 апреля Сугияма о своем намерении занять по совместительству пост военного министра. Последний отказал на том основании, что министром военного ведомства должен быть офицер действительной службы.

4 апреля премьер-министр Коисо принял решение об отставке кабинета в полном составе и на следующий день в 10 час. утра посетил императора. В этот же день Советский Союз денонсировал советско-японский пакт о нейтралитете, что еще больше подтолкнуло премьер-министра Коисо отказаться от поста главы правительства.

3. Появление на сцене адмирала Судзуки Кантаро

Отставка кабинета Коисо, по крайней мере внешне, была полной неожиданностью. Следовало срочно решить выдвинутое кабинетом предложение об объединении военного руководства и государственной политики. С этой целью министр хранитель печати Кидо ре-

шил немедленно встретиться с военным, военно-морским министрами и начальником генерального штаба и поставил перед ними этот вопрос. Все они выступили против такого объединения, выдвинув довод о том, что подобное мероприятие трудно оправдать с точки зрения положений конституции.

Сам Кидо был согласен с возражением военного командования. Он считал, что принятие предложения Коисо таит в себе опасность. Еще неизвестно, сможет ли новый кабинет, на создании которого настаивает Коисо, в значительной степени восстановить благоприятную военную обстановку. Бесспорно одно: нет необходимости заниматься подобными экспериментами, если учесть положение внутри страны — рост антивоенных настроений и пассивность народа, нарастание продовольственных трудностей и т. д. То есть Кидо чувствовал настоятельную необходимость принять мирные меры перед лицом нарастающей угрозы высадки противника на территории собственно Японии.

Еще за несколько недель до отставки кабинета Коисо между Кидо, Коноэ и некоторыми другими дзюсинами предварительно обсуждались проблемы, связанные с изменениями в правительстве, в частности вопрос о подборе премьер-министра. В результате было решено, что новый кабинет должен как можно быстрее принять меры по заключению мира и что наиболее подходящей кандидатурой на пост главы нового правительства является председатель Тайного совета адмирал Судзуки Кантаро. При этом учитывались различные соображения. Прежде всего, новый премьер должен быть из числа тех, кто согласен с требованием дзюсинов о скорейшем заключении мира и кто не вызывает возражений военного, в частности армейского, командования. При ведении переговоров о мире он должен пользоваться доверием императора и народа. Этим соображениям удовлетворял адмирал Судзуки.

При подборе главы нового правительства необходимо было также учитывать, что им должен быть: а) военно-служащий армии или флота в отставке; б) человек, который в прошлом не появлялся на политической арене и пользуется доверием народа.

Открывшееся 5 апреля совещание дзюсинов решило назначить главой нового правительства адмирала Судзуки Кантаро.

4. Переговоры между армией и флотом по формированию нового кабинета

Сразу же после отставки кабинета Коисо среди части офицеров военного министерства и генерального штаба появились такие настроения: в интересах решающего сражения за собственно Японию желательно, чтобы новое правительство возглавил генерал действительной службы. В качестве кандидатов на пост военного министра упоминались генерал Анами, начальник генерального штаба генерал Умэдзу, маршал Хата и другие, но прежде всего генерал Анами.

Часть офицеров интуитивно чувствовала, что новый кабинет, возглавляемый адмиралом Судзуки, будет склоняться к ведению переговоров о мире. Ночью 6 апреля начальник жандармерии генерал-лейтенант Окидо Сандзи посетил начальника управления военных дел генерал-лейтенанта Иосицуми и сообщил, что, если не будут приняты необходимые меры, в Японии может быть создано своего рода правительство Бадольо. Однако ни Иосицуми, ни военный министр Сугияма, которому об этом Иосицуми доложил, не обратили внимания на эти слухи, так как предполагалось, что, хотя и планируется создание «мирного кабинета», новому правительству не остается ничего другого, как отказаться от условий безоговорочной капитуляции и настойчиво продолжать войну.

6 апреля адмирал Судзуки, посетив военного министра Сугияма, потребовал от армии оказывать содействие новому кабинету и указать преемника военного министра. В соответствии с установленным в то время порядком Сугияма выдвинул следующие требования командования армии:

1. Вести до конца войну за Великую Восточную Азию.
2. Сформировать кабинет, который будет всемерно стремиться к объединению командований армии и флота.

3. Конкретно и без колебаний проводить разработанную армией политику достижения безусловной победы в решающем сражении за собственно Японию.

Эти требования, за исключением второго пункта, были в той обстановке благоразумны, и адмирал Судзуки сразу согласился с ними. На пост нового военного министра Сугияма предложил кандидатуру генерала Анами Корэтика, который в то время занимал должность главного инспектора авиации и пользовался большим авторитетом и уважением среди личного состава армии.

Следующим вопросом был подбор кандидата на пост военно-морского министра. Адмирал Судзуки настойчиво выражал желание, чтобы его занял адмирал Йонаи. В кругах ВМФ его также считали наиболее подходящей кандидатурой. Сам же Йонаи, полагая, что он должен нести ответственность за провалы кабинета Коисо, в котором он был заместителем премьер-министра, предложил вначале кандидатуру заместителя военно-морского министра адмирала Иноуэ, а затем адмирала Нагаява. Они оба отказались, и в конечном счете было получено согласие адмирала Йонаи.

5. Завершение формирования кабинета и вопрос о министре иностранных дел

Следующим важным вопросом, касающимся состава кабинета, был вопрос о назначении министра иностранных дел. Ночью 5 апреля министр хранитель печати Кидо предложил адмиралу Судзуки оставить на посту министра иностранных дел Сигэмицу. Предлагая кандидатуру Сигэмицу, Кидо считал его наиболее подходящей фигурой для проведения переговоров о скорейшем заключении мира. Вначале Судзуки согласился, но затем по совету Коисо решил назначить министром иностранных дел Того Сигэнори.

Таким образом, к вечеру 7 апреля новый премьер-министр Судзуки закончил подбор кандидатов на посты министров кабинета, за исключением министра иностранных дел. В то время Того находился в Каруйдзава. Для

получения его согласия потребовалось бы еще один-два дня, поэтому Судзуки временно взял себе по совместительству пост министра иностранных дел. Ночью 7 апреля в императорском дворце состоялась церемония приведения министров к присяге. В кабинете Судзуки основные посты заняли следующие лица: премьер-министр и по совместительству министр иностранных дел, министр по делам Великой Восточной Азии — Судзуки Кантаро (барон, адмирал, бывший генерал-адъютант императора, бывший председатель Тайного совета); военный министр — Анами Корэтика (генерал, бывший главный инспектор авиации); военно-морской министр — Йонаи Мицумаса (сохранил пост, адмирал); министр внутренних дел — Абэ Гэнки (бывший главный инспектор главного полицейского управления); министр вооружений — Тоёда Тэйдзиро (адмирал, бывший министр торговли и промышленности, министр иностранных дел, министр колоний) и другие.

В народе интуитивно чувствовали, что новый кабинет является кабинетом окончания войны, но в газетах подчеркивалось, что он будет настойчиво вести войну. Ночью 8 апреля премьер-министр в обращении по радио к народу заявил: «Если мне придется погибнуть за нацию, вы продолжайте идти вперед, перешагнув через мой труп». В своей книге «Впечатление об окончании войны», опубликованной после войны, Судзуки указывает, что в это свое обращение он вложил следующий смысл: «Я твердо решил в самое ближайшее время покончить с войной, даже если мне придется пасть жертвой убийцы». Однако в то время народ расценил это обращение как призыв вести войну до последнего.

8 апреля премьер-министр Судзуки встретился с Того и предложил ему пост министра иностранных дел. Однако Того, стоявший за скорейшее окончание войны, потребовал в качестве условия вхождения в состав кабинета обещания, что Судзуки приступит к мирным переговорам. На это требование Судзуки ответил, что Япония может продолжать войну еще два-три года и что лично он еще не решил, как приступить к мирным переговорам. Судзуки действительно считал, что войну необходимо

кончить: таково было желание императора. Но в то время он считал, что к переговорам о мире можно приступить только тогда, когда будет одержана блистательная победа на фронте. Того не был удовлетворен ответом Судзуки и решил воздержаться от принятия приглашения занять пост министра иностранных дел, пока не станет ясной позиция премьер-министра.

Это непредвиденное препятствие явилось неожиданным ударом для сторонников скорейшего заключения мира. Генеральный секретарь кабинета вскоре посетил Того и передал ему, что целью премьер-министра Судзуки является скорейшее заключение мира. Министр хранитель печати Кидо и адмирал Окада также предложили Того принять новое назначение. Затем к этому подключились министр императорского двора Мацудайра и Хирота. 9 апреля Того вторично встретился с Судзуки и дал свое согласие войти в состав кабинета.

Таким образом, в кабинете стало два ответственных лица, которые выступали за скорейшее заключение мира: министр иностранных дел Того и военно-морской министр Йонаи.

Императорским указом от 19 апреля премьер-министру Судзуки, как это было и с Коисо, разрешалось присутствовать на совещаниях в Ставке.

ГЛАВА II

ОТНОШЕНИЯ С СОВЕТСКИМ СОЮЗОМ

1. Обсуждение японо-советских отношений

Японское правительство, получив сообщение о денонсации Советским Союзом советско-японского пакта о нейтралитете, дало указание своему послу в Москве Сато выяснить позицию Советского Союза о соблюдении им нейтралитета. 7 апреля правительство СССР сообщило, что его позиция остается без каких-либо изменений. Однако из донесений, полученных еще раньше из штаба

Квантунской армии, стало ясно, что из Европы продолжают перебрасываться на Восток части Советской Армии.

Поскольку подобные действия Советского Союза оказывали огромное влияние на общую военную обстановку, в частности на ведение решающего сражения за собственно Японию, Ставка полностью сознавала необходимость принять решительные дипломатические меры, чтобы не допустить вступления Советского Союза в войну против Японии. Бывший в то время заместителем начальника генерального штаба генерал-лейтенант Кавабэ Торадзиро 22 апреля изложил министру иностранных дел Того указанное выше пожелание и добавил, что как заместитель начальника генерального штаба он окажет министру всестороннюю поддержку в проведении этих мер. На следующий день и начальник генерального штаба Умэдзу сообщил министру иностранных дел Того об этом пожелании. Ту же позицию заняло командование флота, о чем Того было сообщено заместителем начальника морского генерального штаба Кодзава, который особо подчеркнул желательность получения из Советского Союза топлива.

В ответ на эти пожелания Ставки Того заявил: «Если Японии удастся одержать победу на Окинаве, Советский Союз увидит, что у Японии все еще имеются значительные резервы военной мощи. Поэтому, воспользовавшись подобной ситуацией, можно будет построить фундамент для деятельности нашей дипломатии». То есть Япония должна была прежде всего сосредоточить максимальные усилия, чтобы одержать победу в развернувшемся в то время сражении за Окинаву.

Часть членов кабинета, которая придерживалась линии на скорейшее заключение мира, также считала, что с целью создания благоприятных условий для ведения мирных переговоров необходимо одержать победу в сражении за Окинаву и приложить максимум усилий, чтобы подготовиться к решающему сражению за собственно Японию. Другими словами, как правительство, так и Ставка стояли на позиции укрепления создавшегося в то время военного положения.

Однако в первой декаде мая, вопреки надеждам правительства и Ставки, наступление японских наземных войск на Окинаве кончилось провалом; военное положение стало исключительно тяжелым.

8 мая капитулировала Германия. Еще раньше в предвидении капитуляции Германии кабинет Коисо в сентябре 1944 года принял «Основные принципы мероприятий внутри страны в случае капитуляции Германии» и «План мероприятий в области дипломатии в случае резкого ухудшения положения Германии». Как предполагалось, с началом 1945 года союзные армии предпримут широкое наступление против Германии, чтобы заставить ее капитулировать до открытия Сан-Францисской конференции, намеченной на 25 апреля. На Западном фронте американско-английские войска в третьей декаде марта, захватив ремагенский плацдарм на реке Рейн, вели наступление в общем направлении на Берлин. Советская Армия, форсировав Одер, 25 апреля завершила окружение берлинской группировки немцев.

Предвидя близкое поражение Германии, Высший совет по руководству войной 20 апреля принял «Общие принципы мероприятий в случае капитуляции Германии», содержание которых сводилось к следующему:

1. В случае капитуляции Германии принять меры для пресечения брожения внутри страны, одновременно с этим укрепить веру в необходимость победы в условиях еще большего сплочения всего народа; проникнуться еще большей решимостью вести войну до последнего, обороняя землю императора.

2. Принять соответствующие меры в отношении всех соглашений между Японией и Германией. Определить особые меры в отношении граждан Германии, находящихся в Восточной Азии, а также их прав и интересов. Стремиться ускорить проведение мер в отношении Советского Союза. Принять меры в отношении стран Великой Восточной Азии, не допустить брожения в этих странах и Сохранить их сотрудничество с Японией в войне. Приложить усилия к тому, чтобы умелой пропагандой разобщить США, Англию и СССР и подорвать решимость США и Англии вести войну.

3. Срочно принять конкретные меры, чтобы весь народ проникся духом самопожертвования и верой в необходимость победы. Разъясняя истинные цели войны за Великую Восточную Азию, империя должна сплотить страны Великой Восточной Азии и твердо идти вперед в деле доведения войны до конца. При обработке общественного мнения использовать факт капитуляции Германии для еще большего укрепления решимости любой ценой отразить наступление противника. Обеспечить единство руководства прессой и проведения дипломатических мер в отношении Советского Союза. Поскольку существует опасность развития антивоенного и пацифистского движения, усилить контроль над общественным мнением и за общественной деятельностью.

В связи с капитуляцией Германии правительство 15 мая аннулировало все японо-германские соглашения.

В то же время усиливались налеты авиации противника на территорию собственно Японии, с каждым днем росли наши потери. В этой обстановке министр иностранных дел Того должен был немедленно приступить к переговорам о мире, поскольку дальнейшая отсрочка этих переговоров могла привести к быстрому ослаблению государственной мощи Японии и ее внешних позиций, к потере последней возможности добиться некоторых более выгодных условий мира, чем безоговорочная капитуляция.

Докладывая императору о капитуляции Германии, Того подчеркнул необходимость для Японии сейчас же продумать вопрос о том, как кончить войну.

В это время США, Англия и правительство Чунцина потребовали от Японии безоговорочной капитуляции. Следовательно, в этой обстановке Японии было трудно добиться благоприятных для себя условий мира путем непосредственных переговоров с названными странами. Считалось также, что фактически нет возможности заключить мир на благоприятных условиях путем переговоров через нейтральную страну или Ватикан. При назначении на пост министра иностранных дел Того не знал, что в последние дни кабинета Коисо министр иностранных дел Сигэмицу вел частные беседы со шведским посланником относительно возможности посредничества

Швеции в мирных переговорах. Того впервые узнал об этих беседах только 11 апреля, когда шведский посланник перед возвращением на родину спросил Того, придерживается ли новый министр тех же планов, что и его предшественник.

У Того оставался один путь — добиться скорейшего мира при посредничестве СССР. Однако в то время еще не созрели условия, чтобы поставить вопрос о мире на повестку дня Высшего совета. Поэтому Того рассчитывал, воспользовавшись постановкой на повестку дня требования командования армии и флота о необходимости переговоров с Советским правительством, затронуть вопрос о том, как кончить войну. С помощью таких переговоров армия и флот надеялись не допустить вступления в войну Советского Союза, а Того рассчитывал и на то, чтобы при посредничестве СССР проложить путь к скорейшему окончанию войны.

2. Тайное обсуждение действий в отношении Советского Союза во второй декаде мая

С целью широкого обсуждения вопроса о политике в отношении Советского Союза министр иностранных дел Того предложил поставить этот вопрос в Высшем совете. По его предложению на совещаниях Высшего совета присутствовали только шесть членов совета — премьер-министр Судзуки, министр иностранных дел Того, военный министр Анами, военно-морской министр Йонаи, начальник генерального штаба Умэдзу и начальник морского генерального штаба Оикава.

Совещания Высшего совета по руководству войной в этом составе проводились 11, 12 и 14 мая. На первом совещании начальник генерального штаба Умэдзу сделал сообщение о переброске советских войск с Европейского театра на Восток и настаивал на необходимости не допустить вступления Советского Союза в войну против Японии путем принятия дипломатических мер. С этим предложением согласились остальные члены Высшего совета.

Затем представители флота предложили, чтобы при переговорах с Советским Союзом был обсужден вопрос о поставках Советским Союзом военных материалов, в частности нефти. Настаивая на этом предложении, командование флота считало, что достигнуть цели будет трудно. Тем не менее Того считал возможным привлечь Советский Союз на сторону Японии, несмотря на общую военную обстановку и возможное укрепление сотрудничества между союзниками и Советским Союзом в результате Ялтинской конференции. Он добавил, что положение Японии в настоящее время требует неотложного принятия мер с целью окончания войны.

По словам премьер-министра Судзуки, мнение Того, что еще не поздно добиться благожелательного отношения Советского Союза, может быть, и вполне оправданно, и было бы неблагоразумным отказаться от любой попытки использовать Советский Союз в интересах Японии; более того, переговоры с Советским Союзом должны также иметь своей целью достижение посредничества со стороны Советского Союза для заключения общего мира с союзниками. Это высказывание Судзуки совпадало с мнением Того; против него особенно не возражали и представители военного командования.

Затем было достигнуто общее соглашение относительно довольно значительных уступок Советскому Союзу в обмен за возобновление с ним дружественных отношений.

Результаты совещаний Высшего совета имели огромное значение, поэтому премьер-министр, естественно, должен был доложить о них императору, но этого не было сделано. Только 15 июня министр иностранных дел впервые сообщил о результатах заседаний министру хранителя печати Кидо.

3. Начало предварительных переговоров с Советским Союзом

Как было сказано выше, 15 мая правительство заявило об аннулировании всех соглашений с Германией и Италией. Это заявление было лишь процедурной фор-

мальностью, так как указанные соглашения превратились в простую бумажку. Но заявлением об аннулировании этих соглашений, которые Советский Союз рассматривал как направленные против него, правительство рассчитывало в некоторой степени смягчить отношения с Советским Союзом.

Чтобы найти пути к переговорам с СССР, Того решил прежде всего с помощью неофициальных предварительных встреч выяснить позицию Советского Союза, в частности выяснить, в какой степени можно использовать его для достижения наших целей, и вместе с тем установить, каким способом можно привлечь Советский Союз для претворения в жизнь наших планов. Для проведения этих встреч были назначены бывший премьер-министр, бывший министр иностранных дел и бывший посол в СССР Хирота Коки.

Первая встреча Хирота с послом СССР Маликом состоялась 3 июня, а вторая — на следующий день. Обе встречи прошли в дружественной обстановке. Хирота сообщил послу, что японское правительство с целью укрепления дружественных отношений между обеими странами желает заключить с Советским Союзом долгосрочное соглашение, и спросил посла о его мнении по затронутому вопросу. Вскоре встречи были прекращены, поскольку посол выразил желание дать ему некоторое время, чтобы изучить предложение, выдвинутое японским правительством.

Бывший посланник Швеции в Японии по возвращении на родину 10 мая посетил японского посланника Окамото для обсуждения вопроса о посредничестве Советского Союза в заключении мира. Окамото обратился в Токио за инструкцией, но министр иностранных дел Того долгое время не отвечал на запрос посланника. В то время уже был принят основной курс, который предусматривал привлечь Советский Союз для посредничества. Из телеграммы посланника Окамото стало ясно, что Швеция действует лишь в качестве простого посредника в деле заключения Японией мира. Поэтому Того решил отказаться от других путей и заручиться посредничеством СССР.

В то время поисками путей к миру занимались также наши органы, которые находились за границей и были озабочены неблагоприятным для нас развитием военной обстановки. Военный атташе в Швеции генерал-майор Оно пытался сблизиться с младшим братом шведского короля с целью добиться посредничества Англии в деле мира, но наш генеральный штаб пресек дальнейшие шаги в этом направлении. Были сделаны попытки сблизиться по двум каналам со специальным представителем США в Европе Алленом Даллесом: во-первых, по линии военно-морских сил японским резидентом в Швейцарии капитаном II ранга Фудзимура и другими лицами и, во-вторых, военным атташе в Швейцарии генерал-лейтенантом Окамото, управляющим банком международных расчетов в Швейцарии Китамура, начальником вексельного отдела этого банка Иосимура и другими. Этот канал для сближения с Даллесом поддержал посланник в Швейцарии Кавасэ. Однако министерство иностранных дел и генеральный штаб не были слишком заинтересованы в этом канале и использовали его лишь как источник получения информации.

В самом кабинете также были лица, выступавшие за то, чтобы ускорить решение вопроса о мире. В третьей декаде мая министр без портфеля Симомура посетил премьер-министра Судзуки в его личной резиденции и предложил вступить в непосредственные переговоры с США и Англией для заключения мира, окончить войну путем заявления императора и т. д. 31 мая при посредничестве Симомура было созвано совещание с участием премьер-министра, военного и военно-морского министров Ясуи, Сакондзи и Симомура. На этом совещании впервые после создания кабинета Судзуки столкнулись взгляды военного министра, настаивавшего на решающем сражении за собственно Японию, и военно-морского министра, выступавшего за скорейшее заключение мира, но спор ограничился лишь обменом мнениями. Выступая по вопросу о заключении мира, Симомура заявил, что нельзя полагаться на Советский Союз, и высказался за необходимость непосредственных переговоров с США и Англией. Другие члены кабинета особо не противились этому.

ПОДГОТОВКА ВНУТРИ СТРАНЫ К РЕШАЮЩЕМУ СРАЖЕНИЮ ЗА СОБСТВЕННО ЯПОНИЮ

1. Закон о специальных военных мероприятиях

В ходе расширения подготовки к решающему сражению возник прежде всего вопрос о согласовании военных потребностей с правами граждан, например в связи со строительством оборонительных сооружений. По прежним законам независимо от военной необходимости нельзя было на частной земле вырыть яму, спилить дерево или передвинуть камень. В условиях подготовки к решающему сражению необходимо было подвести юридическую почву для сотрудничества армии и народа в этом вопросе.

19 марта кабинет Коисо принял «Законопроект о специальных военных мероприятиях», который был одобрен на 86-й сессии парламента, а 28 марта был официально опубликован. 5 мая закон вступил в силу. 23 июня действие закона было распространено на всю страну. Содержание закона можно свести к следующему:

1. Установление контроля над землями, строениями и другими сооружениями, а также над имуществом, их использование и конфискация.

2. Передача, изъятие и осуществление прочих действий в отношении строений и других сооружений, а также строительных материалов только по приказу.

3. Передача жилых помещений, перемещение жителей.

4. Привлечение подданных империи на необходимые работы; обеспечение сотрудничества в этом деле юридических лиц империи и других организаций.

5. Получение сведений по указанным выше вопросам устанавливается приказом; предоставление соответствующим правительственным чиновникам права посещения необходимых мест и проведения инспекции.

6. Возмещение ущерба, причиненного в результате выполнения приказов или проведения мер, связанных с указанными выше положениями.

2. Единая судовая и портовая администрация

После сражения у Лейте тоннаж судов Японии с каждым днем быстро уменьшался, а в результате действий авиации и подводных лодок противника значительно сократился район плавания, а также время пребывания наших судов в море; возросли трудности погрузочно-разгрузочных работ в портах. В целях осуществления плана решающего сражения за собственно Японию необходимо было прежде всего любой ценой сохранить связь между собственно Японией и материком. В частности, при подготовке боевых действий сухопутных войск большие надежды возлагались на быструю переброску воинских соединений и вооружений из Маньчжурии. По оценке, проведенной в марте 1945 года, до июня—июля можно было еще кое-как поддерживать связь между материком и собственно Японией, но в дальнейшем она затруднялась. Следовательно, за оставшееся время необходимо было принять неотложные меры. С этой целью нужно было установить очередность перевозок важнейших видов материалов, поставить все суда страны под единый контроль, вместе с этим повысить эффективность работы портов и привести погрузочно-разгрузочные работы в соответствие с требованиями военной обстановки.

19 апреля Высшим советом по руководству войной были приняты «Общие принципы осуществления единой судовой и портовой администрации страны».

При Ставке создавался совет военной мощи как орган, определяющий основной курс плана морских перевозок, который включал такие вопросы, как общее количество, виды перевозимых военных и других материалов, очередность их перевозок.

Для ведения текущей работы на основе указаний совета военной мощи при Ставке была создана главная ин-

спекция морского транспорта, в состав которой вошли необходимые лица от сухопутных войск и ВМФ, министерства вооружений, министерства транспорта и связи, сухоходных компаний и т. д.

Главной инспекции морских перевозок предоставлялось право давать указания капитанам кораблей, командующим главными и вспомогательными военно-морскими базами, начальнику главного управления морского транспорта и начальнику главного железнодорожного управления, осуществлять контроль над членами экипажей судов, применять к ним меры поощрения и наказания.

В качестве высших исполнительных органов на местах были созданы штабы перевозок, составленные в основном из представителей сухопутных войск и ВМФ по морским перевозкам.

Создание единой портовой администрации имело целью повысить эффективность погрузочно-разгрузочных работ. С этой целью портовая администрация была передана в руки губернаторов префектур.

Кроме того, для проведения погрузочно-разгрузочных работ в интересах армии и флота в каждом порту был назначен начальник погрузочно-разгрузочных работ армии. В случае необходимости ускорить эти работы командующему военным округом (фронтом) и командующему главной (вспомогательной) военно-морской базой предоставлялось право ставить задачи местным военным и гражданским органам и при необходимости осуществлять руководство ими.

3. Военизация местных административных органов и населения

Готовясь к решающему сражению за собственную Японию, высшее командование и правительство большое внимание уделяли вопросу о том, продолжать ли линию на централизованное использование сил или же перейти к их децентрализации. В сухопутных войсках были созданы военные округа, дивизионные районы и

участки, в каждой префектуре имелся штаб участка. Занимая определенную территорию, военный округ осуществлял военную администрацию на своей территории в тесном контакте с местными административными органами и нес ответственность за состояние и боевую подготовку армии.

30 июня 1943 года был опубликован императорский указ «О местных административных советах», в соответствии с которым были созданы местные административные советы для общей связи и координации административной деятельности на местах. 31 января 1945 года в указ были внесены частичные изменения, направленные на объединение районов деятельности этих советов в соответствии с делением территории страны на военные округа. В апреле 1945 года в целях более тесного контакта со штабом военного округа Сикоку, дислоцировавшемся в Цэнцудзи, местный административный совет переехал из Мацуяма (префектура Эхимэ) в Такамацу (префектура Кагава). 29 мая было принято решение о создании главных инспекций местной администрации. Их задача состояла в том, чтобы усилить административную деятельность на местах путем контроля и руководства подчиненными органами, принимать своевременные и решительные меры в соответствии с изменениями обстановки и с учетом местных условий, обеспечить устойчивое положение в стране путем усиления общей административной власти на местах. В стране было создано восемь главных инспекций местной администрации.

С целью полной подготовки к обороне собственно Японии необходимо было также создать боевую организацию населения. Для объединения усилий в области обороны и производства был сформирован гражданский добровольческий корпус. Члены корпуса должны были выполнять свои основные обязанности по месту работы и одновременно в случае необходимости привлекаться к следующим работам: служба в органах противовоздушной обороны, эвакуация городского населения и рассредоточение заводов, перевозка важнейших видов материалов, увеличение производства продуктов питания, помощь воинским частям в строительстве оборонительных

сооружений, помощь отрядам противовоздушной обороны и пожарной охраны.

Организационная структура и использование гражданского добровольческого корпуса сводились к следующему. Главкомандующим корпусом назначается премьер-министр, при котором создается центральный орган управления. В каждой префектуре комплектуется штаб добровольческого отряда во главе с губернатором префектуры. В городах, поселках и деревнях создаются добровольческие отряды, начальниками которых назначаются соответственно мэры городов и старосты поселков и деревень. Отряды гражданского добровольческого корпуса создаются государственными и общественными учреждениями по производственному признаку на заводах и в учреждениях, где имеется достаточное количество служащих и рабочих; в остальных случаях эти отряды создаются по территориальному признаку. В гражданский добровольческий корпус зачисляются все лица, за исключением стариков, детей, инвалидов, беременных женщин и кормящих матерей. Как правило, по предприятиям и районам создаются отдельно мужские и женские отряды.

В целях дальнейшей мобилизации населения 22 июня парламент принял «Закон о добровольной военной службе», согласно которому в случае необходимости могли призываться мужчины в возрасте от 15 до 60 лет и женщины от 17 до 40 лет. На следующий день был опубликован и вошел в силу приказ «О боевых отрядах гражданского добровольческого корпуса», по которому лица, попадавшие под действие закона о добровольной военной службе, зачислялись в боевые отряды корпуса.

Считалось, что при возникновении непредвиденных обстоятельств принятых мер будет недостаточно. Поэтому парламент принял закон о чрезвычайных мерах военного времени, который был опубликован 21 июня. По этому закону правительство имело право в период чрезвычайного положения издавать любые распоряжения и принимать любые меры, не связывая себя с другими существующими законами.

ОСНОВНАЯ ПОЛИТИКА, ПРИНЯТАЯ 8 ИЮНЯ

1. Современное состояние военной мощи

Оценка современного состояния военной мощи, которая была дана 6 июня на совещании Высшего совета по руководству войной, сводилась к следующему.

По мере ухудшения для Японии военной обстановки возникает все больше трудностей для вооруженных сил, транспорта, а также в производстве важнейших видов продукции; кроме того, ухудшается продовольственное положение в стране. Особого внимания требует состояние общественного мнения.

Народ полон желания оказать сопротивление вторжению противника, однако у некоторых людей имеются другие настроения. Растет критика в адрес военного командования и правительства. Если так будет продолжаться и дальше, то это может привести к потере доверия к правящим кругам, а также к деморализации народа. Отдельные признаки указывают на то, что безответственные элементы стремятся использовать недовольство и совершить переворот.

Людские ресурсы. Положение с людскими ресурсами страны благоприятнее, чем с материальными. Однако мобилизация и размещение людских ресурсов не соответствуют требованиям производства. При правильном перераспределении и повышении эффективности использования людских ресурсов они смогут удовлетворить требованиям войны. Но в дальнейшем на это нельзя возлагать особенно большие надежды в связи с тем, что возникает необходимость привлечь в армию большое количество людей с производства и из сельского хозяйства.

Необходимо также учитывать появление признаков снижения производительности труда, вызванное условиями войны, а также ухудшение общего физического состояния населения.

Транспортные возможности и связь. Общий тоннаж используемых паровых судов быстро снижается и в настоящее время составляет около 1 млн т. Значительные трудности вызываются недостатком топлива, увеличением потерь и повреждений от действий противника, снижением возможностей в обработке грузов и т. д. Если в самое ближайшее время Япония будет нести потери в тех же размерах, тоннаж используемых судов будет сведен к нулю. Что касается железнодорожного транспорта, то его возможности в настоящее время постепенно снижаются из-за изношенности подвижного состава и оборудования, а также в результате воздушных налетов. В дальнейшем предполагается усиление воздушных налетов на железные дороги. Даже если будут приняты все меры, возможности железнодорожного транспорта сократятся вдвое по сравнению с прошлым годом.

Большие трудности испытывает связь из-за изношенности оборудования, неудовлетворительного положения с кадрами и воздушных налетов противника.

Материальные ресурсы. Из-за трудностей, связанных с получением и перевозкой угля и железной руды, производство стали в настоящее время сократилось на 25% по сравнению с соответствующим периодом прошлого года. Поставки каменного угля в восточные и западные районы страны значительно снизились из-за сокращения производства и перевозок. По мере возрастания интенсивности воздушных налетов повсеместно сократилось промышленное производство в основных промышленных районах.

Из-за сокращения поставок химического сырья с террика производство химической промышленности стало снижаться быстрыми темпами, что ставило под удар выработку легких металлов, синтетической нефти и прежде всего взрывчатых веществ.

По мере израсходования запасов жидкого топлива к середине года создалось крайне напряженное положение, особенно с авиационным бензином. Нарушение путей сообщения и производства в результате усилившихся воздушных налетов, а также критическое положение с сырьем и топливом ставило в очень тяжелые условия произ-

водство современных видов вооружения, в частности самолетов.

Жизненный уровень народа. Продовольственное положение в стране постепенно ухудшается. Хотя и осуществляются регулярные поставки продовольствия с материка, в будущем необходим более жесткий контроль за распределением основных видов питания и ограничение потребления соли в предельно необходимых для организма размерах. В отдельных районах может возникнуть голод, а это, в свою очередь, чревато нарушениями общественного порядка.

Оценка международного положения. Наряду с оценкой современного состояния государственной мощи 6 июня на заседании Высшего совета была также дана оценка международного положения.

Положение противника. Соединенные Штаты, несмотря на большие потери, полны решимости в кратчайшие сроки кончить войну против Японии, опираясь на свои богатые материальные ресурсы. Англия будет продолжать войну против Японии и наращивать свои военные силы в Восточной Азии, исходя из необходимости сотрудничества с Соединенными Штатами. К тому же она рассчитывает иметь право голоса при решении вопросов о Восточной Азии в послевоенный период. Чунцин, поглощенный борьбой с Яньанем и обеспокоенный действиями Советского Союза, рассчитывает на завершение с помощью Соединенных Штатов войны против Японии и поднятие своего международного авторитета; если Соединенные Штаты предпримут боевые действия на материковой части Китая или на территории собственно Японии, Чунцин перейдет к активным контрнаступательным действиям.

В Европе во все большей степени проявляется соперничество между Соединенными Штатами и Англией, с одной стороны, и Советским Союзом — с другой. Даже Соединенные Штаты, Англия и Чунцин преследуют в войне различные цели, что подрывает единство этих стран.

Империя должна твердо придерживаться курса на затяжной характер войны, не считаясь ни с какими жертва-

ми. Это не может не вызвать к концу текущего года значительных колебаний в решимости противника продолжать войну.

Позиция Советского Союза. Советский Союз стремится осуществить в Европе мероприятия послевоенного периода в соответствии с создавшейся обстановкой и восстановить народное хозяйство страны; одновременно он продолжает придерживаться независимой позиции в отношении войны в Восточной Азии и рассчитывает при благоприятной обстановке расширить свое влияние в Маньчжурии и Китае.

Путем последовательно проводимых мер Советский Союз подготавливает почву по линии дипломатии, чтобы при необходимости иметь возможность выступить против империи; одновременно он усиливает военные приготовления на Дальнем Востоке. Существует большая вероятность того, что Советский Союз предпримет военные действия против Японии тогда, когда сложится наиболее благоприятная для этого обстановка. Учитывая такие факторы, как время высадки американских войск на территории собственно Японии или в Центральном и Северном Китае, условия погоды для операции в Северной Маньчжурии, степень сосредоточения советских войск на Дальнем Востоке, Советский Союз может вступить в войну против Японии после летнего или осеннего периода.

Не исключается возможность того, что Советский Союз, оказывая поддержку Соединенным Штатам в осуществлении их намерений, в то же время потребует от нас заключения мира с США, имея в виду достижение своих собственных целей.

Положение в Восточной Азии. Тихоокеанское направление. Воспользовавшись благоприятной военной обстановкой, Соединенные Штаты и Англия будут стремиться в кратчайшие сроки изолировать собственно Японию от материка, ослабить империю в результате усиливающихся воздушных налетов и в короткие сроки провести решающую операцию на территории собственно Японии. Вполне вероятно, что для достижения указанных целей противник будет стремиться захватить о-ва Рюкю, в за-

висимости от обстановки осуществит высадку на Кюсю и Сикоку или в направлении Корейского пролива, а затем с осени попытается начать решающую операцию в районе Канто.

С целью захвата баз и обеспечения политического сотрудничества между Советским Союзом и Китаем, возможно, будет проведена операция против важнейших районов Центрального и Северного Китая.

В связи с окончанием войны в Европе следует ожидать с осени значительного усиления налетов противника, особенно его средних и тяжелых самолетов.

Китайское направление. В связи с помощью со стороны Соединенных Штатов ожидается усиление военной мощи Чунцина, и вполне вероятно, что с осени здесь развернутся наступательные действия по всем направлениям. Возможно дальнейшее усиление партизанских действий противника, особенно со стороны Яньбяня, против оккупированных нами территорий. В свете отношений между Чунцином и Соединенными Штатами трудно в настоящее время рассчитывать на достижение общего мира между Японией и Китаем.

Южное направление. На бирманском направлении ожидается усиление действий всех видов сил противника, что неизбежно приведет к ослаблению нашего военно-политического положения в указанном районе. В связи с общим наступлением на тихоокеанском направлении противник расширяет масштабы десантных операций на Борнео.

Основные принципы руководства войной. На совещании Высшего совета были приняты «Основные принципы дальнейшего руководства войной», которые требовали ведения войны до конца, с тем чтобы «сохранить государственный строй, защитить землю императора и обеспечить основы развития нации в будущем». В документе подчеркивалась необходимость сосредоточить основные усилия императорской армии на создании в кратчайший срок надежной обороны империи, которая станет полем сражения. Дислокацию сил на других направлениях определить с учетом возможностей, обратив особое внимание на ведение войны против Соединенных Штатов, ко-

торые рассматривать в качестве основного противника, и одновременно быть готовыми к возможно резкому изменению обстановки на северном фланге.

Быть готовым к активному и настойчивому проведению дипломатических акций, особенно в отношении Советского Союза и Китая, чтобы обеспечить благоприятные условия для ведения войны.

Внутри страны провести различные меры, направленные на то, чтобы придать войне общенародный характер, обратить особое внимание на дальнейшее укрепление единства всего народа путем создания гражданского добровольческого корпуса, на дальнейшее повышение боевого духа и укрепление материальной мощи страны, особенно в области производства продуктов питания и вооружения.

Мероприятия, указанные в настоящих «Принципах», проводятся немедленно.

2. Совецание Высшего совета по руководству войной 6 июня

На обсуждение был поставлен вопрос об основных принципах ведения войны.

В связи с выездом начальника генерального штаба Умэдзу в Дайрен (Дальний) для передачи важного приказа о подготовке военных действий против Советского Союза в Маньчжурии и Китае на заседании совета выступил его заместитель Кавабэ. Он отметил, что в результате двухмесячных ожесточенных боев после высадки противника на Окинаве вооруженные силы добились крупных военных успехов, которых мало в истории, если учитывать, что на стороне противника было абсолютное превосходство. Выказал мысль, что командование армии и флота будет продолжать оказывать давление на воздушные и морские базы, которые противник развернет на данном направлении, будет стремиться нанести ему максимальные потери и задержать его дальнейшее наступление.

Противник прилагает усилия, чтобы перебросить свои войска из Европы в Восточную Азию. Сейчас создалась об-

становка, указывающая на то, что в ближайшее время он предпримет нападение на территорию собственно Японии.

Во время операций на территории собственно Японии и в прилегающих к ней районах армия будет стремиться к тому, чтобы во взаимодействии с флотом разбить наступающего противника на море, в случае высадки десанта дать решающее сражение, используя для этого основные силы императорской армии. Армия убеждена в неизбежности победы и в сотрудничестве со всем народом ускоренными темпами проводит подготовку к решающему сражению.

Война на территории собственно Японии по своему характеру будет коренным образом отличаться от операций на изолированных островах, таких, как Окинава, Иводзима, Сайпан. В частности, к участкам высадки противника будут переброшены все силы, которые смогут наносить непрерывные удары. При этом можно будет использовать благоприятные условия местности, а также рассчитывать на поддержку всего народа. Больших успехов можно достигнуть действиями отрядов смертников в воздухе и на море.

В настоящее время армия усиленно готовится к предстоящему сражению, строит оборонительные сооружения, повышает уровень боевой подготовки, обучается новым способам ведения боевых действий.

Необходимым условием ведения войны против Соединенных Штатов является поддержание мирных отношений с Советским Союзом.

После Кавабэ выступил начальник морского генерального штаба Тоёда, который заявил, что в операции на о. Окинава морская и армейская авиация нанесла морским силам противника значительные потери, что задержало его продвижение. Необходимо усилить действия авиации в районе о. Окинава, так как в настоящее время здесь создалась благоприятная обстановка для нанесения ударов по кораблям и судам противника.

Оценивая планы дальнейшего наступления врага, следует признать, что он сосредоточивает превосходящие силы для операции на территории собственно Японии. Главный удар, по-видимому, будет направлен на район

Канто. Однако в результате потерь, понесенных противником в сражении за о. Окинава, он попытается прежде всего захватить южную часть о. Кюсю и о. Сикоку, чтобы подготовить авиационные и морские базы, опираясь на которые предпримет в дальнейшем наступление в направлении района Канто. Наступление на Кюсю и Сикоку, по видимому, начнется в июле — августе, а на район Канто — с осени.

Наши военно-морские силы будут стремиться к тому, чтобы во взаимодействии с сухопутными войсками перехватить и уничтожить наступающего противника на море. Однако если он предпримет наступление против собственно Японии в ближайшее время, трудно будет подготовить достаточные силы. Поэтому нужно считать, что в этом случае противнику удастся высадить 60—70% своих сил.

В случае отсрочки наступления противника можно рассчитывать на уничтожение его сил на море. В то же время в условиях ожесточенных воздушных налетов необходимо сохранить существующий уровень производства, и прежде всего производства авиационного бензина.

Выступивший затем министр иностранных дел Того заявил, что такая твердая политика блокирует пути осуществления имеющихся у него планов окончания войны. Он выразил сомнения относительно следующих двух пунктов. Во-первых, относительно результатов, которые можно ждать от переговоров с Советским Союзом. По его мнению, на дипломатию военного времени огромное влияние оказывает положение на фронтах. Того подчеркнул, что, исходя из военного положения Японии в настоящее время, будет довольно трудно вести переговоры с Советским Союзом, чтобы воспрепятствовать вступлению его в войну против Японии. Однако не отрицается некоторая возможность не допустить участия СССР в войне против Японии. Во-вторых, относительно перспектив сохранения уровня военного производства. Министр иностранных дел заявил о большой опасности сокращения производства в условиях, когда воздушные налеты противника становятся все более ожесточенными. По его словам, точка зрения представителя генерального штаба о том, что по мере приближения войны к берегам собственно Японии для нее

создаются благоприятные условия,— имеет под собой реальную почву лишь в том случае, если господство в воздухе будет на стороне японской авиации.

Военно-морской министр Йонаи, придерживавшийся раньше курса на заключение мира, на этот раз высказался в поддержку проекта основных принципов руководства войной.

Премьер-министр Судзуки в своем выступлении подчеркнул необходимость принятия указанного проекта, учитывая положение, в котором находится Япония в данное время.

При обсуждении основных принципов премьер-министр Судзуки предложил принять курс на защиту столицы империи в случае вторжения противника, то есть не переносить столицу в другое место. Это было сделано для того, чтобы не вызвать неуверенность и колебания среди народа.

На следующий день кабинет министров утвердил основные принципы руководства войной.

Заседание Высшего совета от 8 июня было созвано для окончательного утверждения основных принципов. Заседание началось с изложения содержания документов о современном состоянии государственной мощи и об оценке международного положения. Оба документа были утверждены в том виде, в котором они были приняты Высшим советом по руководству войной. В текст было внесено лишь незначительное изменение: вместо слов «можно считать, что в этом случае противнику удастся высадить 60—70% своих сил» было записано: «Хотя невозможно полностью уничтожить силы противника, можно рассчитывать, что около половины их будет уничтожено еще до подхода к берегу».

Министр иностранных дел в своем выступлении остановился на том, что необходимо признать, что Соединенные Штаты встретились с некоторыми внутренними и внешними трудностями, однако они полны решимости в ближайшее время заставить империю капитулировать, причем вынудить ее принять условия безоговорочной капитуляции. Англия в конечном счете следует в фарватере Соединенных Штатов.

Нельзя отрицать того факта, что после окончания войны против Германии сотрудничество между США и Англией, с одной стороны, и Советским Союзом — с другой, ослабевает. Нетрудно предугадать, что в будущем между этими странами возникнут некоторые противоречия по таким вопросам, как послевоенное устройство Германии и других европейских стран, а также по вопросу о Ближнем Востоке, о международной послевоенной организации.

5 апреля 1945 года Советский Союз отказался продлить пакт о нейтралитете, фактически СССР занял в отношении империи враждебную позицию. Сейчас, когда империя сражается против США и Англии, наше положение зависит от того, вступит ли в войну Советский Союз. Министерство иностранных дел Японии предпринимает все усилия, чтобы заставить СССР сохранить нейтралитет.

Что касается Чунцина, то при нашем современном политическом и военном положении крайне трудно достигнуть общего мира только между Японией и Китаем.

Выступивший затем председатель тайного совета Хиранума заявил, что важнейшее значение в настоящее время имеют вопросы идеологии. Нельзя не учитывать тот факт, что общественное мнение сейчас деморализовано. Исключительно важно принять решительные меры по борьбе с деморализацией, вплоть до применения силы со стороны властей. Однако такое подавление силой не сможет подавить внутреннее сопротивление народа. Чтобы в корне изменить положение, необходимо наряду с принятием жестких мер проявлять гибкость и мягкость.

ГЛАВА V

НАМЕРЕНИЕ ИМПЕРАТОРА КОНЧИТЬ ВОЙНУ

22 июня по инициативе министра хранителя печати было созвано совещание Высшего совета. Присутствовавший на совещании император выразил желание кончить войну.

На основе этого желания императора немедленно были возобновлены встречи Хирота с советским послом Маликом, прерванные в первой декаде июня. 24 июня Хирота поставил перед Маликом вопрос относительно мнения советской стороны по ранее внесенному предложению. Посол Малик повторил, что предложение господина Хирота носит абстрактный характер, что после его конкретизации японской стороной оно будет сообщено правительству СССР.

Итак, японское правительство должно было конкретизировать свое предложение. Министр иностранных дел Того разработал более конкретное предложение и вручил его господину Хирота. Предложение касалось заключения соглашения об оказании друг другу поддержки в сохранении мира в Восточной Азии и двустороннего соглашения о ненападении. В качестве уступок Советскому Союзу были включены такие пункты: нейтрализация Маньчжоу-Го; отказ от рыболовных концессий в обмен на поставки нефти, а также рассмотрение других пунктов по желанию Советского Союза.

29 июня Хирота передал Малику указанный документ и заявил, что желает получить ответ на предложение Японии в кратчайший срок. Посол Малик обещал передать предложение своему правительству, однако в дальнейшем уклонялся от встречи. Тогда министр иностранных дел Того решил связаться с Москвой. 28 июня он впервые сообщил своему послу в Советском Союзе Сато подробности о встречах, которые имели место с 3 июня между Хирота и Маликом, и дал указание ускорить получение ответа от советской стороны. Одновременно Того поручил Сато выяснить отношения между советской стороной и находившимся в то время в Советском Союзе Сун Цзы-вэнем¹.

Таким образом, ведение переговоров было поставлено на уровень правительств, но основной вопрос — об окончании войны при посредничестве Советского Союза — еще не стал темой разговора.

¹ Председатель исполнительного юаня и министр иностранных дел гоминьдановского правительства.

Прошла примерно неделя, а от советской стороны не поступало никакого ответа на предложение Японии. Озабоченный задержкой, император вызвал 7 июля премьер-министра Судзуки во дворец и потребовал ускорить переговоры относительно посредничества. Судзуки ответил, что в настоящее время министр иностранных дел Того выехал в Каруйдзава для встречи с принцем Коноэ относительно решения вопроса о поездке в СССР специального представителя с посланием императора.

Решив ускорить переговоры об окончании войны при посредничестве Советского Союза до открытия Потсдамской конференции, Того изучал вопрос о поездке в Советский Союз специального представителя. Самой подходящей фигурой в качестве специального представителя Того считал принца Коноэ. С согласия Судзуки Того 7 июля выехал в Каруйдзава, чтобы встретиться с Коноэ и изложить существо вопроса.

10 июля было созвано совещание Высшего совета по вопросу поездки специального представителя в Советский Союз. Премьер-министр передал членам совета желание императора. Было единодушно решено ускорить подготовку к поездке специального представителя и направить Советскому Союзу послание с пожеланием императора кончить войну.

Когда посол Сато получил предложение своего правительства относительно пакта о ненападении, он не знал, что это предложение имеет целью прозондировать намерения Советского Союза. Поэтому, считая, что в создавшейся обстановке это предложение будет наверняка отвергнуто, Сато не проявил настойчивости в получении ответа. Теперь же по требованию Того посол Сато начал действовать.

В то время в Москве велись переговоры с находившимся в Советском Союзе Сун Цзы-вэнем, поэтому Сато удалось встретиться с Молотовым только 11 июля. Во время беседы посол Сато настоятельно просил изложить позицию советской стороны относительно предложения Японии, на что ему заявили, что ответ будет дан только после более глубокого изучения вопроса.

Чтобы выяснить намерения Советского Союза, министр иностранных дел Того счел необходимым известить

советскую сторону об общей позиции Японии в отношении окончания войны. С этой целью 11 июля он направил послу Сато срочную телеграмму следующего содержания: «Мы считаем, что сохранение мира в Восточной Азии — одно из звеньев сохранения мира во всем мире. Стремясь покончить с войной и исходя из желания установить и сохранить длительный мир, империя не намерена присоединять или удерживать захваченные в ходе войны территории. Желательно получить срочный ответ от Молотова и встретиться с ним в ближайшие два дня».

В отдельной телеграмме указывалось, что цель ведущихся в настоящее время переговоров с Советским Союзом не ограничивается установлением тесных отношений между обеими странами; необходимо выяснить также вопрос о том, в какой степени можно использовать Советский Союз как посредника в деле окончания войны. Однако в конце телеграммы указывалось на необходимость проявлять особую осторожность, чтобы у советской стороны не сложилось впечатления, будто Япония стремится использовать Советский Союз в своих интересах для окончания войны.

Одновременно готовилась поездка специального представителя в Советский Союз. 12 июля принц Коноэ был вызван во дворец и получил указания лично от императора. В этот же день Того дал указание послу Сато получить визы для принца Коноэ и сопровождающих его лиц и подготовить транспортный самолет для перелета от маньчжурско-советской границы до Москвы.

Посол Сато, получив 13 июля телеграмму министерства иностранных дел относительно желания императора кончить войну, немедленно обратился к Молотову с просьбой о встрече. Однако встреча не состоялась из-за ранее намеченного отъезда Молотова в Потсдам. В тот же день Сато встретился с заместителем Народного Комиссара иностранных дел Лозовским и вручил ему документ о намерении императора кончить войну и запрос на согласие Советского правительства принять специального посла Коноэ.

Сталин и Молотов выехали из Москвы на Потсдамскую конференцию вечером 14 июля, т. е. приблизительно

через 24 часа после встречи Сато с Лозовским, поэтому в Токио считали, что уже до своего выезда советские руководители ознакомлены с врученными документами.

Ответ Советского правительства в форме личного письма заместителя Народного Комиссара иностранных дел Лозовского был получен послом Сато 18 июля. В письме указывалось, что намерения императора Японии, изложенные в послании, носят общий характер и не включают каких-либо конкретных предложений; неясна также цель поездки специального посла принца Коноэ. На основе вышеизложенного, говорилось далее в письме, Советское правительство не имеет возможности дать какой-либо определенный ответ.

21 июля Того направил послу Сато телеграмму для Лозовского. В телеграмме говорилось, что специальный посол принц Коноэ выполняет волю императора и что цель визита Коноэ просить Советское правительство о посредничестве в деле окончания войны и обсудить вопросы об установлении отношений сотрудничества между Японией и Советским Союзом.

Послу Сато Того направил отдельную телеграмму с разъяснением позиции японского правительства.

На основе полученных указаний посол Сато 25 июля встретился с Лозовским и внес соответствующие предложения. Понимая чрезвычайную важность и секретный характер этих предложений, Лозовский обещал сообщить о них своему правительству и немедленно известить посла, как только будет получено какое-либо указание.

ГЛАВА VI

ПОТСДАМСКАЯ ДЕКЛАРАЦИЯ

Опубликование Потсдамской декларации. Когда в министерстве иностранных дел в Токио получили доклад Сато о встрече с Лозовским, произошло важное событие: 26 июля в Потсдаме, где Сталин и Молотов встретились с главами правительств США и Англии, была подписана совместная декларация трех держав.

По токийской радиостанции декларация была принята в 6 час. утра 27 июля. Ниже приводится содержание декларации.

1. Мы, Президент Соединенных Штатов, Председатель Национального правительства Китая и премьер-министр Великобритании, как представители сотен миллионов наших соотечественников, согласились в том, что Японии следует дать возможность окончить эту войну.

2. Огромные наземные, морские и воздушные силы Соединенных Штатов, Британской империи и Китая изготовились для нанесения окончательного удара по Японии. Эту военную мощь направляет решимость всех союзных наций вести войну против Японии до тех пор, пока она не прекратит сопротивление.

3. Бесплодное и бессмысленное сопротивление Германии мощи свободных народов мира служит печальным примером для Японии. Могучие силы, которые теперь приближаются к Японии, неизмеримо больше тех, что были применены к сопротивляющимся нацистам, и, естественно, опустошили земли, разрушили промышленность и нарушили образ жизни всего германского народа. Полное применение нашей военной силы, подкрепленной нашей решимостью, будет означать неизбежное и окончательное уничтожение японских вооруженных сил и неизбежное полное опустошение японской метрополии.

4. Для Японии пришло время решить, будет ли она по-прежнему находиться под властью тех упрямых милитаристских кругов, неразумные расчеты которых привели японскую империю на порог уничтожения, или она пойдет по пути, указываемому разумом.

5. Ниже следуют наши условия. Мы не отступим от них. Выбора нет. Мы не потерпим никакой затяжки.

6. Навсегда должны быть устранены власть и влияние тех, кто обманул народ Японии, заставив его идти по пути завоевания мирового господства. Мы убеждены, что лишь тогда станут возможны безопасность и справедливость в мире, когда будет стерт с лица земли безответственный милитаризм.

7. До тех пор пока не будет убедительных доказательств, что способность Японии к военным действиям

уничтожена, пункты на японской территории, указанные союзниками, будут оккупированы для осуществления основных целей, которые мы здесь излагаем.

8. Условия Каирской декларации должны быть выполнены, японский суверенитет будет ограничен о-вами Хонсю, Хоккайдо, Кюсю, Сикоку и менее крупными островами, которые мы укажем.

9. Личному составу японских вооруженных сил после разоружения будет разрешено вернуться к своим очагам и предоставлена возможность вести мирную трудовую жизнь.

10. Мы не стремимся к тому, чтобы японцы были порабощены как раса или уничтожены как нация, но все военные преступники, включая тех, кто совершал зверства над нашими пленными, понесут суровое наказание. Японское правительство должно устранить все препятствия на пути возрождения и укрепления демократических тенденций японского народа. Будут провозглашены свобода слова, вероисповедания, а также уважение к основным правам человека.

11. Японии будет разрешено иметь такую промышленность, которая позволит ей поддерживать хозяйство и выплачивать справедливые репарации натурой. Будут запрещены те отрасли промышленности, которые позволили бы снова вооружиться для ведения войны. В конечном счете Японии будет разрешено участвовать в мирных торговых отношениях.

12. Как только будут достигнуты эти цели и будет учреждено миролюбивое правительство в соответствии со свободно выраженной волей народа, союзники отведут из Японии оккупационные войска.

13. Мы призываем правительство Японии провозгласить безоговорочную капитуляцию всех японских вооруженных сил и дать надлежащие и достаточные заверения в своих добрых намерениях в этом деле, иначе Японии ждет быстрый и полный разгром.

Получив текст декларации, министерство иностранных дел сразу же приступило к его переводу и постатейному изучению. Изучив содержание декларации к концу июля, японские руководители отметили, что первые пять ста-

тей декларации имеют значение своего рода преамбулы, в которой предлагается немедленно и полностью принять последующие статьи декларации. В основном преамбула представляет собой как бы угрозу, и совершенно нет необходимости придавать ей значение с юридической точки зрения.

Однако заслуживает внимания тот факт, что в статье 1 преамбулы, гласящей: «...Японии следует дать возможность окончить эту войну», не предлагается прямо «капитуляция» или «безоговорочная капитуляция», а в статье 5, в которой содержится фраза «Ниже следуют наши условия», употреблено просто слово «условия».

Все это представляется весьма многозначительным с точки зрения политических замыслов противника и вместе с тем вызывает сомнения относительно юридической основы данной декларации, а именно: в данной декларации не говорится об условиях безоговорочной капитуляции и в отличие от Крымской декларации предлагается мир на известных условиях, выдвигаемых заранее.

Противник как бы желает спасти «престиж» Японии, в то же время в силу необходимости, учитывая соотношение внутрисударственного порядка, статья 5 сформулирована следующим образом: «Ниже следуют наши условия. Мы не отступим от них. Выбора нет. Мы не потерпим никакой затяжки». Такие формулировки придают документу характер требования безоговорочной капитуляции, своего рода ультиматума, каким и расценивается декларация.

Статья 6 (об искоренении милитаризма). В Крымской декларации подробно предусматривались конкретные меры по ликвидации германского милитаризма и нацизма. В Потсдамской же декларации об этом нет подробного пункта. Объектом искоренения указываются в общих чертах лишь «власть и влияние». Совершенно неясно, имеется ли в виду здесь «власть» императора или говорится только о правительстве и власти военных, неясно, включать ли в понятие «влияние» политические партии и другие политические и идеологические группы или же речь здесь идет о военных промышленниках, дзайбацу и т. д.

Следующая фраза «Тех, кто обманул народ Японии, заставив его идти по пути завоевания мирового господства» преследует цель наказать военных преступников, как ответственных за войну. По мнению противника, ответственность за войну несет военная клика, поэтому, так сказать, в узком смысле «власть и влияние» следует отнести за счет «военной власти» и «влияния милитаризма». Можно предположить, что противник сознательно дает толкование данной статьи в общих чертах, чтобы не связывать себя в будущем, тем более если учесть то обстоятельство, что у него нет еще единого мнения относительно нашего государственного строя, ответственных за войну и т. д.

Статья 7 (об оккупации территории Японии). Сфера оккупации не определена точно, говорится лишь об оккупации «пунктов на японской территории» Можно полагать, что у противника нет намерений оккупировать обширные районы территории империи; он предполагает оккупировать лишь важнейшие военные, политические и экономические пункты. В Крымской декларации указывается, что «вооруженные силы трех держав будут занимать в Германии особые зоны», т. е. говорится об оккупации всей территории Германии, в отношении империи этого не сказано.

Главными пунктами данной декларации следует считать пункты о целях оккупации: искоренение милитаризма, перекройка территории, разоружение армии, наказание военных преступников, реорганизация промышленности и т. д.

Статья 8 (территориальный вопрос). В Каирской декларации говорится следующее по территориальному вопросу:

лишить Японию всех островов на Тихом океане, которые она захватила или оккупировала с начала Первой мировой войны 1914 года;

возвратить Китайской республике все территории, которые Япония отторгла у китайцев, как, например, Маньчжурию, Тайвань, Пескадорские о-ва;

изгнать Японию со всех других территорий, захваченных ею путем насилия;

в должное время предоставить Корее свободу и независимость.

Статья 9 (о разоружении японской армии). В отличие от Крымской декларации данная декларация вопрос о разоружении японской армии излагает крайне упрощенно и неясно: ничего конкретно не говорится о способах разоружения. Вполне естественно, что после окончания войны военнослужащие возвратятся домой и будут вести мирную трудовую деятельность. На наш взгляд, ссылка на это преследует лишь политические цели, направленные на то, чтобы оказать психологическое воздействие на наших офицеров и солдат. Можно полагать, что у противника нет намерений использовать наших военнослужащих в качестве рабочей силы у себя в стране вместо выплаты репараций, как это имеет место в отношении Германии.

Статья 10 (о японском народе). В первую часть статьи включены положения из заявления Трумэна японскому народу, которое он сделал сразу же после вступления на пост президента. В качестве условия в заявлении ставился вопрос о наказании военных преступников. Данная декларация к числу военных преступников относит, в частности, лиц, которые совершали зверства над пленными. Можно предполагать, что статья 10 дает право преследовать в качестве «лиц, несущих ответственность за войну», конечно, тех, кто имеет «власть и влияние», о чем было сказано выше, и даже тех, кто не относится к этой категории, но совершил действия против международных законов.

Если в Крымской декларации ясно сказано, что немецкие военные преступники предаются суду и наказываются союзными странами, то в данной декларации неясно, кто передается суду, какой порядок судопроизводства и т. д.

Далее, в отличие от Крымской декларации, которая предусматривает меры по демократизации Германии союзными странами, в данной декларации задачи по возрождению и укреплению демократии, а также установлению свобод и уважения человеческих прав возлагаются на само японское правительство. Таким образом, слова «возрождение... демократических тенденций» свидетельствуют о

том, что противник признает в прошлом у японского народа демократические тенденции.

Статья 11 (меры в отношении японской промышленности). В первой части статьи говорится о наложении на Японию репараций и о запрещении отраслей военной промышленности. Здесь в отличие от Крымской декларации устанавливаются более благоприятные условия в отношении японского народа. Можно сказать, что это сделано из политических соображений.

Под контролем над сырьевыми ресурсами противник подразумевает, конечно, изъятие всех предприятий добывающей промышленности, которые были пущены в действие на материке и в оккупированных районах с начала данной войны. Имеются в виду также исторически сложившиеся предприятия империи в Маньчжурии и Китае и прежде всего предприятия компаний Южно-Маньчжурской железной дороги вместе с их капиталовложениями и оборудованием. С вопросом о том, включается ли стоимость этих капиталовложений и оборудования в репарации натурой, положение, по-видимому, обстоит так же, как с подобным вопросом в отношении Германии. Хотя упоминание об участии Японии в мировой торговле, по существу, не дает нам какого-либо права на оптимизм, однако можно сказать, что в этом есть некоторое отличие от Крымской декларации, где по данному вопросу не говорится ни слова.

Статья 12 (вывод оккупационных войск союзников). В Крымской декларации подробно определены вопросы оккупации германской территории и контроля, но ничего не говорится о выводе оккупационных войск.

В данной статье в качестве условия для вывода войск выдвигается «учреждение миролюбивого правительства». Хотя в статьях 5 и 8 временно признается правомочность нынешнего японского правительства, оно, по всей вероятности, совершенно не удовлетворяет противника. По его мнению, видимо, для вывода оккупационных войск необходимо создать другое правительство, которое было бы признано миролюбивым.

Статья 13 (безоговорочная капитуляция японских вооруженных сил). Статья вновь содержит своего рода уг-

розу. Эта статья определяет условия перемирия, а точнее, если предыдущие статьи говорят об условиях мира, то данную статью можно считать как непосредственную предпосылку для прекращения военных действий.

Заслуживает внимания фраза «безоговорочная капитуляция всех японских вооруженных сил». Если в Каирской декларации ясно говорится о «безоговорочной капитуляции Японии», то в данной декларации безоговорочная капитуляция ограничивается лишь вооруженными силами.

Позиция Японии. Изучая текст декларации, министр иностранных дел Того обратил внимание на два важных момента. Во-первых, несмотря на то что с главой правительства СССР, несомненно, консультировались в Потсдаме относительно данной декларации, в ней не упоминается его имя, поэтому можно полагать, что Советский Союз юридически по-прежнему сохраняет нейтралитет в отношении Японии.

Во-вторых, США, Англия и Китай, опубликовавшие данную декларацию, отказались от требования о полной безоговорочной капитуляции и вместо этого выдвинули специальные условия в восьми статьях для установления мира с Японией. Фраза о безоговорочной капитуляции употребляется в декларации только раз и относится лишь к вооруженным силам Японии.

Того считал, что три указанных государства, получив сведения от СССР относительно желания Японии окончить войну, изменили свою прежнюю позицию в отношении безоговорочной капитуляции и предложили вместо этого мирные условия.

Послевоенными исследованиями было установлено, что американские и английские руководители с самого начала знали о деятельности Японии, направленной на окончание войны при посредничестве СССР. Однако не это явилось причиной опубликования декларации с нотками умиротворения. В США в то время считали, что война против Японии продлится еще год-два, в результате чего Америка потеряет несколько сот тысяч человек.

Условия, выдвинутые в декларации, Того расценивает как очень тяжелые, особенно в отношении территориаль-

ных вопросов. Однако сейчас, когда военная обстановка сложилась крайне неблагоприятно, эти условия следует считать максимальными, на которые может надеяться Япония. С другой стороны, Того полагал, что если правительство СССР согласится выступить посредником, то, вероятно, будет возможно с помощью переговоров смягчить условия Потсдамской декларации. Таким образом, он считал необходимым, во-первых, не отклонять декларацию, чтобы не закрывать путь к дальнейшим мирным переговорам, и, во-вторых, после получения окончательного ответа Советского Союза относительно миссии Коноэ определить позицию Японии. 27 июля Того изложил свои выводы лично императору, премьер-министру Судзуки и министру хранителю печати Кидо.

В тот же день было созвано совещание Высшего совета по руководству войной, чтобы принять решение об общем курсе в отношении Потсдамской декларации. На совещании Того изложил вышеуказанную точку зрения. Его поддержал премьер-министр Судзуки.

Противоположного мнения придерживался начальник морского генерального штаба Тоёда. Он настаивал на необходимости издать манифест императора об отклонении декларации. В конце концов совещание приняло решение действовать сообразно тому, какую позицию займет Советский Союз.

На заседании кабинета министров во второй половине дня 27 июля обсуждались меры, которые следует принять внутри страны в отношении Потсдамской декларации.

В то время, за исключением премьер-министра, военного министра, военно-морского министра и министра иностранных дел, остальные члены кабинета официально не знали о ведущихся переговорах с Советским Союзом, поэтому Того доложил в необходимом объеме о состоявшихся встречах Хирота и Малика, а также о других принятых мерах дипломатического характера. Затем Того дал разъяснения в отношении Потсдамской декларации и сообщил об общем решении, принятом на совещании Высшего совета по руководству войной.

Если в отношении общего курса у членов кабинета не было особых разногласий, то по вопросу опубликования

в стране декларации возник довольно крупный спор. Того призывал задержать опубликование декларации. Противоположную позицию заняли министр без портфеля Симомура (он же начальник информационного управления), министр народного благосостояния Окада и многие другие. Они считали, что, поскольку декларация передана радиостанциями всего мира, она быстро распространится среди японского народа, поэтому нецелесообразно не опубликовывать ее. Военный министр Анами заявил, что опубликование декларации даст возможность правительству направить общественное мнение против этого же документа.

В конце концов кабинет министров единогласно решил опубликовать Потсдамскую декларацию, исключив из нее места, которые могли бы отрицательно сказаться на боевом духе армии и вызвать беспокойство среди народа. Официальную точку зрения правительства в отношении декларации решили не опубликовывать.

Информационное управление при кабинете министров дало указание газетным компаниям опубликовать декларацию с купюрами. Информационное управление запретило также давать в печати какие-либо объяснения официальных кругов. Однако, чтобы не создавалось впечатление, что в правительстве царит растерянность, в комментариях к тексту декларации разрешалось без указания источника намекнуть на то, что правительство, по видимому, оставило декларацию союзных государств без внимания.

28 июля утренние газеты опубликовали текст Потсдамской декларации в соответствии с полученными указаниями. Газеты вышли даже без редакционных статей. В тот же день в императорском дворце состоялось очередное заседание кабинета министров и верховного командования по обмену информацией. Военный министр, военно-морской министр и начальники генерального и морского генерального штабов, отозвав премьер-министра в отдельную комнату, подчеркнули, что отсутствие заявления об отношении к Потсдамской декларации отражается на боевом духе армии, и это убедило Судзуки. Во второй половине дня на очередной пресс-конференции пре-

мьер-министр заявил следующее по поводу позиции в отношении Потсдамской декларации: «Мы игнорируем ее. Мы будем неотступно идти вперед и вести войну до конца».

Заявление Судзуки вызвало большую сенсацию. На следующий день газеты поместили его под большими заголовками, а радиовещание по всему миру разнесло весть об игнорировании Японией Потсдамской декларации. Министр иностранных дел выступил с протестом, поскольку заявление премьер-министра было сделано вопреки решению кабинета министров от 27 июля. Однако отступить уже было поздно.

С другой стороны, дипломатические переговоры между Сато и Лозовским после их встречи 25 июля зашли в тупик. Сталин по-прежнему находился в Потсдаме. Ответа на предложение Японии относительно миссии Коноэ получено не было. 30 июля посол Сато вторично попросил Лозовского ускорить дело с ответом и заявил, что Япония, отвергнув форму безоговорочной капитуляции, желает кончить войну на основе компромисса, обеспечивающего ее достоинство и существование. Сато попросил Лозовского передать это советскому руководству.

ГЛАВА VII

АТОМНАЯ БОМБА И ВСТУПЛЕНИЕ СОВЕТСКОГО СОЮЗА В ВОЙНУ

Атомная бомба. В Потсдамской декларации содержалось предупреждение о том, что в случае отклонения декларации Японию ждет немедленное и ужасное возмездие. И это случилось: 6 августа на Хиросиму была сброшена атомная бомба.

В то время в Хиросиме проживало 343 тыс. жителей. Южнее города находилась военная база Удзина, а юго-восточнее — склады снабжения. В апреле 1945 года в городе разместился штаб 2-й объединенной армии. В Хиросиме имелось сравнительно небольшое число предприятий военной промышленности.

*Атомный взрыв.
Нагасаки, 9 августа 1945 г.*

6 августа в 7 час. 09 мин. утра радиолокационные станции обнаружили несколько самолетов противника. Был дан сигнал тревоги, но самолеты, сделав круг над городом, улетели. В 7 час. 30 мин. был дан сигнал отбоя, и люди начали обычный трудовой день.

В 8 час. вновь были обнаружены два самолета противника В-29. По радио был дан сигнал тревоги. Однако люди решили, что самолеты совершают разведывательный полет, и продолжали работу. Многие не пошли в убежища и разглядывали вражеские самолеты, которые шли на большой высоте. Вот один из них сбросил что-то на парашюте над центром города. И сразу же вслед за ослепительно яркой вспышкой раздался оглушительный взрыв. Это произошло в 8 час. 15 мин.

Над городом поднялось огромное облако дыма и пыли. Вспыхнули сотни пожаров. Город превратился в огненный ад. До конца дня Хиросима была обьята дымом и пламенем. Такого ужасного зрелища история человечества еще не знала. Те, кто находился вблизи эпицентра взрыва, погибли, оставшиеся в живых получили сильные ожоги. Около 78 150 жителей Хиросимы погибло, 51 408 человек получили ранения или пропали без вести. В число этих жертв не входят военнослужащие, которые понесли сравнительно незначительные потери. Из 76 327 зданий города полностью было разрушено около 48 000, а частично — 22 178 строений. Лишились крова 176 987 человек.

Поскольку связь с Хиросимой была полностью прервана, первое сообщение о случившемся поступило в

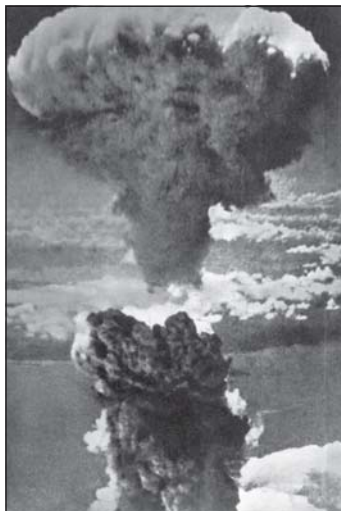



Хиросима после атомной бомбардировки.

Токио лишь на следующий день — 7 августа. Это сообщение передал штаб 2-й объединенной армии через военно-морскую базу Куре. В сообщении говорилось, что противник применил бомбу невиданной разрушительной силы.

В то же время 7 августа по американскому радио было передано заявление Трумэна. В заявлении говорилось, что сброшенная на Хиросиму бомба была атомной и что, если Япония не капитулирует, по ней будут нанесены новые удары. (Как стало известно позже, в то время у Соединенных Штатов было только две полностью снаряженные атомные бомбы.)

В то время многие руководители Японии знали, что союзники и Германия проводят исследования в области использования атомного оружия, но, насколько глубоко продвинулись эти исследования, никто в Японии не знал. Во время войны за Великую Восточную Азию в армии и на флоте Японии также проводились секретные работы в этой области, но они были прекращены, поскольку требовали затрат огромных средств и времени.

Итак, сброшенная на Хиросиму бомба была атомной. Однако некоторые японские ученые высказывали по этому поводу сомнение и считали заявление о применении атомной бомбы пропагандой союзников. Между информационным управлением, технической палатой и военными специалистами разгорелся ожесточенный спор относительно того, как сообщить народу о бомбардировке Хиросимы. В конце концов решили не употреблять термин «атомная бомба», пока не будет проведена официальная проверка. 8 августа газеты поместили сообщение Ставки о том, что на Хиросиму сброшена бомба нового типа и что имеются значительные потери.

Однако еще 7 августа генеральный штаб направил в Хиросиму комиссию специалистов во главе с начальником 2-го управления генерал-лейтенантом Арисуэ Сэйдзо. В комиссию вошли крупнейший специалист по атомной энергии профессор Нисина Иосио и соответствующие лица из авиационного штаба и военно-медицинской академии. Прибыв в Хиросиму, комиссия сразу же установила, что бомба нового типа, несомненно, атомная. Об этом было доложено в Токио.

Вступление Советского Союза в войну. Руководство Японии с тревогой ожидало известий о результатах встречи посла Сато с Народным Комиссаром иностранных дел СССР Молотовым, которая должна была состояться ров-

но в полночь 8 августа (в 17 час. 8 августа по московскому времени).

В то время когда об этом известили посла Сато, советские войска изготовились к наступлению против Квантунской армии и частей Южного Сахалина. На рассвете 9 августа советские самолеты нанесли удары по городам Маньчжурии и Северной Кореи, а также атаковали японские суда в Японском море. В сообщении ТАСС в связи с объявлением войны Японии говорилось следующее:

«После разгрома и капитуляции гитлеровской Германии Япония оказалась единственной великой державой, которая все еще стоит за продолжение войны.

Требование трех держав — Соединенных Штатов Америки, Великобритании и Китая — от 26 июля сего года о безоговорочной капитуляции японских вооруженных сил было отклонено Японией. Тем самым предложение японского правительства Советскому Союзу о посредничестве в войне на Дальнем Востоке теряет всякую почву.

Учитывая отказ Японии капитулировать, союзники обратились к Советскому Правительству с предложением включиться в войну против японской агрессии и тем самым сократить сроки окончания войны, сократить количество жертв и содействовать скорейшему восстановлению всеобщего мира.

Верное своему союзническому долгу, Советское Правительство приняло предложение союзников и присоединилось к заявлению союзных держав от 26 июля сего года.

Советское Правительство считает, что такая его политика является единственным средством, способным приблизить наступление мира, освободить народы от дальнейших жертв и страданий и дать возможность японскому народу избавиться от тех опасностей и разрушений, которые были пережиты Германией после ее отказа от безоговорочной капитуляции.

Ввиду изложенного Советское Правительство заявляет, что с завтрашнего дня, то есть с 9 августа, Советский Союз будет считать себя в состоянии войны с Японией».

Об объявлении войны Советским Союзом японское правительство и Ставка узнали 9 августа в 4 час. через

перехваченную агентством Домэй Цусин радиопередачу. Некоторые лица, как, например, министр иностранных дел Того, услышав сообщение ТАСС, даже высказали сомнения относительно его подлинности.

Получив сообщение о вступлении СССР в войну, Ставка отдала 9 августа директиву повсеместно подготовиться к оборонительным действиям против Советского Союза. В директиве говорилось:

«1. Советский Союз объявил войну Японии и с 0 часов 9 августа перешел к боевым действиям, которые еще не развернулись в крупных масштабах.

2. Ставка считает, что главная задача сейчас — отражая наступление противника расположенными в приграничных районах силами, быть в готовности перейти на всех участках к оборонительным боям против Советского Союза.

3. Войска 17-го фронта с 6 час. 10 августа включаются в состав Квантунской армии.

4. Главнокомандующему Квантунской армией, отражая наступление противника расположенными в приграничных районах силами, быть в готовности к ведению на всех участках боевых действий против Советского Союза.

В соответствии с вышеуказанным Квантунской армии следует основные усилия сосредоточить против Красной Армии; одновременно минимальными силами быть в готовности отразить наступление американской армии против южной части Кореи.

5. Главнокомандующему экспедиционными войсками в Китае быть в готовности к немедленной переброске части сил и военных материалов в Южную Маньчжурию; одновременно имеющимися в распоряжении силами отразить нападение Красной Армии.

6. Разграничительная линия между Квантунской армией и экспедиционными войсками в Китае — Шаньхайгуань, Дачэнцзы, озеро Далай-Нор, Югодзир-Хид (все пункты для экспедиционных войск в Китае включительно).

7. Командующему 5-м фронтом выполнять ранее поставленную задачу: отражая наступление противника расположенными в приграничном районе силами, быть в го-

товности к ведению военных действий против Советского Союза по всему фронту».

10 августа правительство Японии все еще не определило своей позиции в отношении Советского Союза; Ставка, приняв решение повсеместно начать военные действия против СССР, отдала директиву следующего содержания:

«1. Ставка намерена по-прежнему вести основные военные действия против Соединенных Штатов и одновременно повсеместно развернуть действия с целью последующего разгрома Советского Союза, чтобы сохранить государственный строй и защитить землю императора.

2. Главнокомандующему Квантунской армией сосредоточить основные усилия против Советского Союза, разбить противника и защитить Корею».

Аналогичный приказ получили войска 5-го фронта. Экспедиционным войскам в Китае дано указание активными действиями помочь проведению операций Квантунской армией в Южной Маньчжурии и Северной Корее, а также принять меры для немедленной переброски в Маньчжурию и Корею части своих сил (около шести дивизий и шести бригад) и военных материалов (комплект боеприпасов на шесть дивизий).

ГЛАВА VIII

ЗАСЕДАНИЕ ВЫСШЕГО СОВЕТА 9—14 АВГУСТА

Заседание Высшего совета по руководству войной от 9 августа. Вступление Советского Союза в войну, последовавшее после того, как на Хиросиму была сброшена атомная бомба, укрепило решимость императора и руководителей верхушки в правительстве и в стране немедленно принять условия Потсдамской декларации как единственный путь к окончанию войны. Министр иностранных дел Того, посетив премьер-министра Судзуки, а затем военноморского министра Йонаи, убедил их в необходимости немедленно принять условия Потсдамской декларации. Министр-хранитель печати Кидо доложил императору о необходимости немедленно прекратить войну.

В 10 час. 30 мин. 9 августа во дворце открылось совещание Высшего совета по руководству войной. На совещании со вступительным словом выступил премьер-министр Судзуки. Он заявил о необходимости принять условия Потсдамской декларации и предложил присутствующим высказаться по данному вопросу. На несколько минут воцарилось глубокое молчание. Наконец военный министр Анами и начальник генерального штаба Умэдзу внесли предложение обсудить сначала главный вопрос: продолжать войну или нет.

Военный министр Анами, начальник генерального штаба Умэдзу и начальник морского генерального штаба Тоёда настаивали на соблюдении четырех условий: сохранение существующего государственного строя, наказание военных преступников самими японцами, самостоятельное разоружение и, наконец, недопущение оккупации Японии союзниками, а если оккупация неизбежна, то она по возможности должна быть непродолжительной, осуществляться небольшими силами, ограничиться небольшой территорией и не затрагивать Токио.

Министр иностранных дел Того считал, что следует ограничиться первым условием, т. е. сохранением государственного строя. Выдвижение всех четырех условий может привести к срыву переговоров, а это будет означать высадку союзных войск на территории собственно Японии. В конечном счете Япония вынуждена будет закончить войну в более тяжелых, чем в настоящее время, условиях.

Касаясь перспектив решающего сражения за собственно Японию, военный министр и начальник генерального штаба высказали мнение, что хотя Япония в конечном счете не сможет одержать победу, но в состоянии дать решающее сражение, в результате которого можно будет отразить высадку противника. Иначе говоря, Япония еще не находится в таком положении, чтобы принять декларацию, не выдвигая почти никаких условий. Военный министр и начальник генерального штаба настаивали на том, чтобы попытаться воспользоваться последним шансом, не принимая декларацию безоговорочно.

В конце концов выступавшие сошлись на том, чтобы принять Потсдамскую декларацию, однако единого мнения относительно того, какими условиями оговорить ее принятие, не было.

9 августа в 11 час. 30 мин., когда все еще продолжалась горячая дискуссия на совещании Высшего совета по руководству войной, противник сбросил вторую атомную бомбу. На этот раз объектом удара стал город Нагасаки. Из 270 тысяч жителей города погибло 23 753 человека, было ранено 43 020 человек.

Первое заседание кабинета министров с повесткой дня о мире. В 14 час. 30 мин. 9 августа открылось первое чрезвычайное заседание кабинета министров, чтобы решить вопрос, запросить ли немедленно мира или продолжать войну. После вступительного слова премьер-министра Судзуки первым выступил министр иностранных дел Того. Он доложил о попытках добиться окончания войны при посредничестве Советского Союза, охарактеризовал положение, создавшееся в результате вступления СССР в войну, и сообщил сведения относительно атомной бомбы. Затем премьер-министр предложил членам кабинета высказаться по затронутым вопросам.

В своем выступлении военный министр Анами заявил, что «условия безоговорочной капитуляции невыносимы. Конечно, если учитывать такие факторы, как наличие у противника атомной бомбы и вступление СССР в войну, нам трудно надеяться на победу. Но пока великая японская нация продолжает бороться за свое достоинство, у нее есть кое-какие шансы. Нельзя допустить разоружения японской армии. Фактически у нас нет другого выхода, как продолжать войну...»

Выступая против Анами, морской министр Йонаи сказал, что «у нас нет шансов на победу». Он добавил также, что «нам можно рассчитывать на победу лишь в одном сражении и вряд ли это возможно во втором или в третьем». После того как заслушали выступления других министров и не смогли в принципе решить вопрос о том, принять или отклонить условия Потсдамской декларации, был объявлен перерыв.

Через час члены кабинета вновь собрались на заседание. Премьер-министр Судзуки повторил, что следует выбрать одно из двух — принять или отвергнуть Потсдамскую декларацию. Он добавил, что на сегодняшнем совещании Высшего совета пришли к общему мнению — принять декларацию.

Затем слово было предоставлено министру иностранных дел Того, который подробно ознакомил членов кабинета с ходом совещания Высшего совета по руководству войной.

Среди членов кабинета возник тот же самый спор — выдвигать ли одно условие или четыре. Того считал, что абсолютным условием является сохранение государственного строя и что выдвигать другие условия — значит поставить под удар быстрое достижение мира и, следовательно, первое условие. Против министра иностранных дел выступил военный министр Анами. Он настаивал на выдвигании четырех условий, ибо в противном случае Япония окажется совершенно незащищенной, что не гарантирует ей сохранение государственного строя.

Поскольку члены кабинета так и не пришли к единому мнению, премьер-министр Судзуки решил поставить на голосование предложение Того. Военный министр Анами проголосовал против него, а военно-морской министр, министры юстиции, сельского хозяйства и торговли, вооружения, транспорта и связи, просвещения и министр без портфеля проголосовали за предложение министра иностранных дел Того. Остальные пять членов кабинета воздержались. Во время обсуждения министр просвещения Ота высказался за отставку кабинета в связи с провалом дипломатии привлечь СССР в качестве посредника. Премьер-министр, однако, отклонил это предложение под предлогом необходимости рассмотреть стоящие задачи.

Кабинет министров закончил заседание после 10 час. 30 мин., так и не выработав единого решения.

Заседание 10 августа. После семичасового заседания кабинета министров Судзуки и Того 9 августа в 23 час. доложили о нем императору. Затем премьер-министр предложил созвать совещание Высшего совета в присут-

ствии императора и пригласить на заседание председателя Тайного совета Хирануму. В тот же день в 23 час. 30 мин. открылось совещание Высшего совета в бомбоубежище императорского дворца. На повестке дня был вопрос о принятии Потсдамской декларации. Кроме шести членов Высшего совета по руководству войной на заседании присутствовали также председатель Тайного совета Хиранума, генеральный секретарь кабинета Сакомидзу, начальник управления военных дел военного министерства Иосицуми, начальник управления военных дел военно-морского министерства Хосина и председатель объединенного планового бюро кабинета генерал-лейтенант Икэда Сумихиса.

Премьер-министр зачитал заранее подготовленный проект заявления следующего содержания: «Японское правительство принимает условия, выдвинутые совместной декларацией трех держав от 26 июля, понимая их в том смысле, что они не содержат требования об изменении установленного государственными законами статуса японского императора». Затем премьер-министр дал разъяснения. Судзуки сказал, что Высший совет на сегодняшнем заседании решил принять условия капитуляции, если: а) она не затрагивает императорской фамилии; б) японские войска, находящиеся за пределами страны, демобилизуются после свободного их отвода с занимаемых территорий; в) военные преступники будут подлежать юрисдикции японского правительства; г) не будет осуществлена оккупация с целью гарантии. Поскольку по данному вопросу возникли разногласия, сообщил далее Судзуки, его поставили на обсуждение кабинета министров, но и там не было достигнуто единство мнений. Проект решения по обсуждаемому вопросу, составленный министром иностранных дел Того, поддержало шесть человек, за проект Высшего совета высказалось трое; пятеро воздержались. Поскольку большинство поддержало проект министра иностранных дел, этот проект был принят за основу.

Далее выступил министр иностранных дел Того со следующим разъяснением мотивов своего предложения. Трудно и позорно для Японии принимать условия декла-

рации, однако в сложившейся обстановке это неизбежно. К такому выводу пришел кабинет министров. В результате появления атомной бомбы и вступления в войну Советского Союза позиции наших противников укрепились. Следовательно, у нас нет надежды смягчить условия путем переговоров. Учитывая факт вступления в войну Советского Союза, мы не можем выдвигать слишком многих условий с нашей стороны, так как это приведет к тому, что они будут полностью отклонены. Нам следует выдвинуть единственное условие — обеспечение спокойствия императорской фамилии. Вопрос о разоружении можно обсудить при ведении переговоров о прекращении огня. Оккупация с целью гарантии неизбежна, а вопрос о военных преступлениях не является абсолютно необходимым условием. Японская нация вынесет все и в один прекрасный день возродится, но только при условии существования императорской фамилии. Поэтому все должно быть сосредоточено на одном — на сохранении императорской фамилии.

Премьер-министр предложил далее высказаться военноморскому министру Йонаи, который полностью согласился с мнением министра иностранных дел.

Военный министр Анами и начальник генерального штаба Умэдзу выступили против процедуры совещания, заявив, что в повестку дня включено в основном обсуждение точки зрения кабинета министров. Анами высказался против точки зрения министра иностранных дел. Поскольку в Каирской декларации, сказал Анами, содержится пункт об уничтожении Маньчжоу-Го, то с принятием Потсдамских условий это государство, основанное на принципах морали, прекратит свое существование. Войну необходимо вести до конца. По крайней мере, если принимать условия декларации, то следует настаивать на четырех наших контрусловиях. Необходимо выполнить долг перед императором, даже если погибнет вся наша нация. Анами высказался за проведение решающего сражения на территории собственно Японии.

Выступивший затем начальник генерального штаба Умэдзу полностью согласился с мнением военного министра. Он говорил, что «проведена подготовка к решаю-

щему сражению на территории собственно Японии. Хотя вступление Советского Союза в войну создало для нас невыгодную обстановку, все же не следует отказываться от благоприятного случая для нанесения последнего удара по Соединенным Штатам и Англии. Души наших павших героев не простят нам безоговорочной капитуляции. Как минимум должны быть выдвинуты четыре условия...»

Начальник морского генерального штаба Тоёда заявил, что командование ВМФ согласно с мнением военного министра и начальника генерального штаба: «Нельзя сказать, что их точка зрения непременно сулит успех, однако не следует упускать случая, чтобы нанести противнику достойный удар».

Заседание продолжалось уже свыше двух часов, а члены совета по-прежнему не пришли к единому мнению. Тогда выступил премьер-министр и заявил, что решение императора будет решением совета. Император, заранее подготовленный министром-хранителем печати и другими государственными деятелями, высказал свое согласие с проектом министра иностранных дел. В 2 час. 30 мин. 10 августа заседание совета закрылось.

В 3 час. вновь открылось чрезвычайное заседание кабинета министров, на котором была выработана необходимая процедура в связи с принятием условий Потсдамской декларации.

Внутренние и внешние мероприятия в связи с решением императора. Министерству иностранных дел было поручено уведомить союзные державы о согласии Японии принять условия Потсдамской декларации. К 6 час. 10 августа был составлен текст телеграммы с просьбой к правительствам Швейцарии и Швеции передать заявление японского правительства правительствам Соединенных Штатов, Англии, Советского Союза и Китая. В заявлении говорилось следующее:

«Следуя воле Его Величества императора, проявляющего извечное желание к обеспечению мира на земле и стремящегося избавить человечество от бедствий, которые несет продолжение данной войны, императорское правительство несколько недель назад обратилось к бывшему в то время нейтральным Советскому Союзу с

просьбой стать посредником в деле восстановления мира с враждебными державами. Однако, к несчастью, эти стремления к миру со стороны императорского правительства не принесли результатов, и императорское правительство, основываясь на желании Его Величества императора, решило принять условия, выдвинутые совместной декларацией, которая была провозглашена 26 июля 1945 года в Потсдаме и к которой присоединилось правительство СССР. Императорское правительство решило принять эти условия, поскольку указанная декларация не содержит никакого требования, которое затрагивает прерогативы Его Величества как суверенного правителя.

Императорское правительство искренне надеется, что оно не ошиблось в указанном понимании декларации, и весьма желает, чтобы как можно быстрее было высказано определенное мнение по этому вопросу».

Кроме вышеуказанного официального уведомления о принятии Японией условий декларации соответствующее сообщение было передано ночью 10 августа токийской широковещательной радиостанцией в ее передаче на границу.

В 14 час. 10 августа открылось заседание кабинета министров. Обсуждался вопрос, когда и как сообщить населению страны о принятии Японией условий декларации.

Если сообщить об этом незамедлительно, то это позволит сразу направить общественное мнение в нужном направлении и в некоторой степени сократить наши потери, но, с другой стороны, может лишить народ чувства собранности и затруднить восстановление боевого духа в случае срыва переговоров. Также предполагалось, что в этом случае можно будет «частично обуздать военное командование и других сторонников войны. Однако было опасение в том, что опубликование сообщения о принятии условий декларации до опубликования императорского указа вызовет общественный скандал и приведет к непредвиденным событиям. Поэтому следовало провести некоторую предварительную работу до опубликования сообщений об окончании войны.

В конце концов было решено сообщить населению об окончании войны, опубликовав императорский указ, а до

этого министру без портфеля Симомура, занимающему должность начальника информационного управления, принять особые меры, проконсультировавшись с министрами военным, морским и иностранных дел, чтобы постепенно подготовить народ к мысли об окончании войны. В 16 час. 30 мин. начальник информационного управления сделал заявление, которое в тот же день в 17 час. было передано по радио, а на следующий день опубликовано в утренних газетах. В заявлении говорилось о готовности японских войск «одним ударом уничтожить наглого врага при его попытке вторгнуться в собственно Японию, о жестокости США, которые применили бомбу нового типа и принесли ни в чем не повинным женщинам, старикам и детям невиданные в истории человечества, чудовищные по своему зверству страдания», о вступлении в войну против Японии Советского Союза, в результате чего «положение наших войск сейчас стало исключительно тяжелым».

Одновременно с этим заявлением было передано для опубликования в газетах обращение военного министра:

«Ко всем генералам, офицерам и солдатам армии! Советский Союз в конце концов напал на нашу империю. В создавшейся ситуации выход для нашего народа может быть только один — продолжать решительную священную войну в защиту нашей святой земли». Далее шли призывы: «Без страха и сомнения — только вперед!»

Заседание совета 14 августа в присутствии императора. В 0 час. 45 мин. 12 августа была перехвачена радиопередача из Соединенных Штатов следующего содержания:

«В отношении заявления японского правительства, которое принимает условия Потсдамской декларации с оговоркой: «Если указанная декларация не содержит никакого требования, которое затрагивает прерогативы Его Величества как суверенного правителя», у нас есть четкая позиция.

С момента капитуляции власть императора и японского правительства будет подчинена Верховному главнокомандующему союзных держав. Императору будет предложено санкционировать и обеспечить подписание правительством Японии и Ставкой условий капитуляции,

необходимых для выполнения Потсдамской декларации. Он должен будет от своего имени отдать приказы всем японским военным, военно-морским и авиационным властям и всем находящимся в их подчинении вооруженным силам, где бы они ни находились, прекратить боевые действия и сдать оружие, а также отдать все другие приказы, которые потребует Верховный главнокомандующий в целях осуществления условий капитуляции.

Сразу же после подписания капитуляции японское правительство отправит военнопленных и гражданских интернированных лиц в указанные безопасные пункты, где их быстро посадят на борт союзных транспортов.

Форма правительства Японии в конечном счете будет установлена в соответствии с Потсдамской декларацией и свободно выраженной волей народа.

Вооруженные силы союзных держав будут оставаться в Японии до тех пор, пока не будут достигнуты цели, изложенные в Потсдамской декларации».

Министерство иностранных дел Японии немедленно приступило к изучению ответа союзников, который был составлен в крайне туманных выражениях и вызвал у всех чувство неудовлетворенности.

Вопрос об императорской власти не раз вызывал в Соединенных Штатах горячие споры, но так и не был решен. Сразу же после сообщения Японией 10 августа о принятии условий декларации президент Трумэн провел совещание с государственным секретарем Бирнсом, военным министром Стимсоном и адмиралом флота Леги. Стимсон и Леги высказались за то, чтобы удовлетворить просьбу Японии. Однако Бирнс настоял на том, чтобы в ответе союзные державы выдвинули новые условия, так как контрусловия в той форме, в которой предлагала им Япония, были неприемлемы. Бирнс тут же составил указанный выше ответ, и Трумэн согласился с ним. После получения согласия со стороны Англии, Китая и Советского Союза ответ был передан по радио и направлен по официальным каналам для вручения Японии.

Далее вопрос о государственном строе должен был быть решен на основе свободно выраженной воли японцев, но, что это совершенно не так, показали последую-

щие после войны изменения в оккупационной политике. Короче говоря, вопрос об императорской власти в тот период, по-видимому, находился еще в стадии рассмотрения.

Поскольку в ответе союзных держав содержалось много неясного, министру иностранных дел Того нелегко было определить свою позицию. По настоянию своего заместителя Мацумото и других Того решил добиться принятия ответа союзников. К этому, по-видимому, склонялся и премьер-министр Судзуки. Что касается командования армии и флота, то оно решительно выступило против принятия условий декларации.

12 августа всем командующим армиями, непосредственно подчиненным Ставке, была разослана телеграмма за подписью военного министра и начальника генерального штаба. В телеграмме говорилось следующее: «Ранним утром сего дня, 12 августа, американское радио передало ответ на предложения, сделанные императорским правительством относительно войны в Великой Восточной Азии. Ввиду того, что содержание этого ответа противоречит подлинным стремлениям армии отстоять национальный государственный строй, армия решительно отвергает этот ответ. Осуществляя политику нации, придерживаясь твердой позиции, армия все свои помыслы направляет исключительно на продолжение войны. В этих условиях все войска должны решительно приступить к выполнению своих оперативных задач».

Министр иностранных дел 12 августа в 10 час. 30 мин. посетил премьер-министра Судзуки, а в 11 час. доложил императору ответ союзников. Император заметил, что ответ неприятельской стороны в таком виде, в каком он представлен, следует, по-видимому, принять и приказал сообщить об этом премьер-министру. Министр иностранных дел Того в 12 час. 30 мин. нанес визит Судзуки.

В свою очередь военный министр Анами и военноморской министр Йонаи в 11 час. 30 мин. заявили премьер-министру Судзуки о том, что они возражают против принятия ответа союзных держав. В 12 час. 50 мин. председатель тайного совета Хиранума также сообщил премьер-министру Судзуки, что не может принять ответ

союзников. В 13 час. 40 мин. Хиранума посетил министра-хранителя печати Кидо и высказал свое отрицательное отношение к ответу союзников. Кидо заметил, что толкование ответа поручено только министерству иностранных дел и что император стоит за принятие ответа союзников.

Раскол в кабинете министров и Высшем совете. В 15 час. открылось заседание кабинета министров. Министр иностранных дел Того дал разъяснение по поводу ответа союзных держав и заявил, что хотя в целом такой ответ не может удовлетворить Японию, но его придется принять.

Военный министр настаивал на повторном запросе. С его предложением согласились министр внутренних дел и министр юстиции. Многие тоже начали склоняться в пользу мнения о необходимости повторного запроса. Видя, что складывается неблагоприятная обстановка, министр иностранных дел предложил продолжить обсуждение после получения официального ответа. Заседание кабинета министров закончилось в 17 час. 30 мин.

В то время, когда проходило указанное выше заседание кабинета в императорском дворце, открылось совещание императорской фамилии. Император лично обрисовал положение и трудности, с которыми столкнулась страна, и просил членов семьи оказывать ему содействие. Он провел свободный обмен мнениями по различным вопросам. Совещание закончилось в 18 час. 20 мин.

После 20 час. 12 августа военный министр Анами посетил принца Микаса и попросил оказать влияние на императора, чтобы он изменил свое решение в отношении Потсдамской декларации. Но принц резко оборвал его, заявив, что армия действовала вопреки воле императора еще со времени маньчжурского инцидента.

К 18 час. 40 мин. была получена телеграмма от посланника в Швейцарии Кавасэ с официальным ответом союзных держав. Вслед за этим поступила телеграмма такого же содержания от посланника в Швеции Окамото. Чтобы выиграть время, по указанию заместителя министра иностранных дел Мацумото получение телеграмм было датировано 13 августа.

В 21 час. 30 мин. министр хранитель печати Кидо провел во дворце совещание с премьер-министром Судзуки. Кидо сообщил о решении императора и посоветовал премьер-министру обеспечить принятие ответа союзных держав. Следуя воле императора, Судзуки немедленно дал свое согласие.

В 2 час. 15 мин. 13 августа от посланника в Швеции Окамото была получена телеграмма, которая еще больше укрепила позиции министерства иностранных дел. В телеграмме сообщалось о газетных откликах на ответ США Японии. Газеты подробно описывали переговоры между США, Англией и СССР по вопросу об императорской власти. Этот ответ можно было рассматривать как согласие с условиями, выдвинутыми Японией.

Вечером 12 августа был получен официальный ответ союзных держав, который в 7 час. 40 мин. 13 августа был направлен по соответствующим каналам. Содержание официального ответа было идентично содержанию ответа, полученного радиоперехватом.

В 9 час. в бомбоубежище при официальной резиденции премьер-министра открылось совещание Высшего совета по руководству войной для обсуждения ответа союзных держав. Военный министр и оба начальника штабов высказали возражения по второму и пятому пунктам ответа и упорно настаивали на необходимости их исправления. Они также требовали оговорить в условиях, что не будет осуществлена оккупация с целью гарантии и что японские войска, находящиеся за пределами страны, демобилизуются после свободного их отвода с занимаемых позиций.

Министр иностранных дел Того выступил против предложения военного министра и начальников штабов. Он заявил, что выдвигание дополнительных условий не только не соответствует обстановке, но вообще не может быть темой для обсуждения, поскольку все уже решено 10 августа на заседании Высшего совета, в присутствии императора. Ввиду продолжавшихся разногласий в работе заседания Высшего совета был устроен перерыв.

Второе заседание кабинета министров по обсуждению ответа союзных держав открылось 13 августа в 16 час. Пре-

мьер-министр потребовал от каждого члена кабинета ясно высказаться, стоит ли он за принятие ответа или отклонит его. Большинство членов кабинета выразило неудовлетворенность ответом союзников, но согласилось с мнением министра иностранных дел. Военный министр, конечно, не мог отклонить решение императора, но упорно занимал отрицательную позицию в отношении принятия ответа.

Поскольку разногласия ликвидировать так и не удалось, премьер-министр заявил о необходимости передать вопрос на решение императора. Заседание кабинета министров закрылось в 19 час.

Еще утром 12 августа офицеры департамента военных дел заявили военному министру Анами о том, что в случае необходимости следует принять чрезвычайные меры. В ночь на 13 августа был разработан следующий план, который надлежало утвердить военному министру:

1. Силы: войска Восточного военного округа и гвардейская дивизия.

2. Курс: изолировать императорский дворец и главных сторонников мира; изолировать с помощью воинских частей главных сторонников мира (Кидо, Судзуки, Йонаи и других) и взять их под стражу.

3. Цель: продолжать переговоры, не принимая капитуляции, пока не будет дана полная гарантия нашего условия относительно сохранения национального государственного строя.

4. Способ: единство действий военного министра, начальника генерального штаба, командующего Восточным военным округом и командира гвардейской дивизии.

В тот же день в 21 час этот план использования сил был доложен военному министру Анами в его официальной резиденции. Военный министр не высказал своей точки зрения относительно плана, заявив, что даст точный ответ завтра утром после встречи с начальником генерального штаба. На следующий день в 7 час. военный министр встретился с начальником генерального штаба Умэдзу и спросил его мнение по указанному плану. Умэдзу не одобрил его. Таким образом, план чрезвычайных мероприятий с использованием вооруженных сил был отвергнут.

Окончательное решение императора от 14 августа. Во второй половине дня 13 августа токийская радиостанция перехватила передачу из США, в которой Японию обвиняли в умышленном затягивании ответа. Американские палубные самолеты начали бомбардировку ряда районов с целью заставить Японию решиться на капитуляцию. С 17 час. 13 августа до 14 августа американские военные самолеты сбрасывали на Токио и другие города листовки на японском языке, в которых сообщалось относительно переговоров о капитуляции. Переговоры, которые японское правительство держало в секрете, становились теперь достоянием всего населения. С другой стороны, с 12 августа в военных кругах создалась беспокойная обстановка. Все это заставило главных сторонников мира просить созыва чрезвычайного заседания совета в присутствии императора.

В 8 час. 30 мин. 14 августа министр хранитель печати Кидо передал императору листовку, сброшенную противником, и высказался за опубликование высочайшего указа о немедленном окончании войны. Император дал свое согласие на созыв заседания совета.

Заседание Высшего совета в присутствии императора с участием всех его членов и кабинета министров открылось 14 августа в 10 час. 50 мин. в бомбоубежище при императорском дворце. Это было исключительное по своему характеру совместное заседание после заседания совета в присутствии императора 1 декабря 1941 года, на котором принималось решение о начале войны.

Премьер-министр зачитал проект уведомления о принятии декларации. Против выступили начальники генерального и морского генерального штабов и военный министр. Они настаивали на вторичном запросе и в случае неприемлемости условий капитуляции на продолжении войны. После их выступления воцарилось глубокое молчание.

Тогда взял слово император. Он сказал, что необходимо немедленно принять условия капитуляции, какими бы тяжелыми они ни были для японского народа. Указав на необходимость скорейшего опубликования высочайшего указа, император поручил правительству немедленно

представить его проект. Заседание закончилось ровно в полдень.

Опубликование императорского указа об окончании войны. В 13 час. 14 августа открылось заседание кабинета министров с целью подготовки проекта императорского указа об окончании войны. Проект был составлен еще раньше на основе заявления императора от 10 августа, однако в связи с его последним выступлением необходимо было внести в проект изменения и дополнения. С этой целью в 16 час. проект раздали членам кабинета, и к 22 час. он был подготовлен. Премьер-министр Судзуки немедленно представил его императору на подпись и скрепление печатью. Затем члены кабинета заверили указ своими подписями, а в 23 час. он был опубликован.

Одновременно с опубликованием императорского указа министр иностранных дел отправил в 23 час. срочную телеграмму посланнику в Швейцарии Кавасэ для передачи союзным державам.

Извещение императорского правительства от 14 августа правительствам Соединенных Штатов, Англии, СССР и Китая. По вопросу о ноте японского правительства от 10 августа относительно принятия условий Потсдамской декларации и ответа правительств Соединенных Штатов, Великобритании, Советского Союза и Китая, посланного государственным секретарем Америки Бирнсом и датированного 11 августа, японское правительство имеет честь сообщить правительствам четырех держав следующее:

«1. Его Величество император издал императорский рескрипт о принятии Японией условий Потсдамской декларации.

2. Его Величество император готов санкционировать и обеспечить подписание его правительством и Ставкой необходимых условий для выполнения положений Потсдамской декларации. Его Величество также готов дать от себя приказы всем военным, военно-морским и авиационным властям Японии и всем находящимся в их подчинении вооруженным силам, где бы они ни находились, прекратить боевые действия и сдать оружие, а также дать такие же другие приказы, которые может потребовать Верховный главнокомандующий союзных

вооруженных сил в целях осуществления вышеуказанных условий».

Министерство иностранных дел по настоянию военного министерства 15 декабря в 15 час. направило телеграмму посланнику в Швейцарии Кавасэ с просьбой к правительству Швейцарии передать правительствам четырех держав пожелание императорского правительства в отношении условий принятия Потсдамской декларации. В телеграмме, в частности, говорилось, что желательно:

а) заранее сообщить японской стороне относительно введения в воды и на территорию Японии флота и армии союзных держав, поскольку японская сторона должна провести для этого соответствующую подготовку;

б) свести до минимума число пунктов на территории Японии, подлежащих оккупации согласно определению союзных держав; при выборе этих пунктов исключить Токио и свести до минимума число войск, которые будут расположены в пунктах оккупации, сделав его символическим; чтобы разоружение было проведено наиболее эффективным способом, то есть самими императорскими вооруженными силами на основании приказа Его Величества императора, а вооружение передано затем союзным державам;

в) чтобы разоружение проводилось в соответствии со ст. 35 Гаагской конвенции о законах и обычаях сухопутной войны, то есть чтобы при разоружении отнеслись с должным уважением к воинской чести и оставили за военнослужащими право ношения холодного оружия;

г) чтобы императорские войска, находящиеся на отдаленных островах Тихого океана, снабжались необходимыми продуктами и медикаментами и чтобы союзные державы приняли соответствующие меры для быстрой транспортировки раненых и больных военнослужащих с этих островов в Японию.

||| ЧАСТЬ ОДИННАДЦАТАЯ ||| КОНЕЦ ВОЙНЫ

ГЛАВА I

ПРЕКРАЩЕНИЕ ВОЕННЫХ ДЕЙСТВИЙ

1. Решение о прекращении войны

10 августа иностранные радиостанции передали сообщение, что Япония принимает Потсдамскую декларацию, а 11 августа — сообщение о повсеместной капитуляции японских войск. Эти сообщения вызвали серьезное замешательство среди соединений и частей японских войск за рубежом (см. схему 9 на форзаце II).

Немедленно от командования Южного фронта в Ставку поступила телеграмма следующего содержания: «11 августа в радиопередаче из Токио на английском языке говорилось, что японское правительство получило последнее сообщение из Потсдама. Просим сообщить подробности».

Командование войск в Китае послало всем подчиненным ему войскам предупреждение: «Иностранные телеграфные агентства сообщают, что Япония якобы приняла условия Потсдамской декларации. К этим сообщениям следует относиться с недоверием и рассматривать их как политическую диверсию со стороны противника».

В связи с этим 11 августа начальник генерального штаба направил телеграмму за № 487 всем армиям, непосредственно подчиненным Ставке. Телеграмма гласила: «Мирные переговоры действительно начаты, но японские солдаты должны быть по-прежнему готовы с честью умереть за нашу родину и императора».

Кроме этой телеграммы военный министр и начальник генерального штаба направили также секретную те-

леграмму за № 61: «Наши противники после вступления в войну Советского Союза повсеместно усилили военные действия против нас. Между Советским Союзом, с одной стороны, и США, Англией и Китаем — с другой, проводятся постоянные взаимные консультации. В декларации, принятой в Потсдаме при участии Советского Союза, выдвинуто условие, посягающее на прерогативы императора в управлении страной. Япония заявила, что она может принять декларацию только без этого условия и что, если у Японии появятся хотя бы малейшие сомнения в отношении этого пункта, она будет упорно стремиться к достижению целей войны».

Главнокомандующий войсками в Китае Окамура и главнокомандующий Южным фронтом Тэраути, которым стало известно о намерении правительства и Ставки принять Потсдамскую декларацию, в своих телеграммах военному министру и начальнику генерального штаба выразили твердое намерение продолжать войну. Ниже приводится содержание их телеграмм:

«Срочно. Совершенно секретно

12 августа, 14 час. 25 мин.

Военному министру

Начальнику генерального штаба

От главнокомандующего японскими экспедиционными войсками в Китае

Тяжело переживаем создавшуюся угрозу государственному строю и территории империи. Понимаем, что вступление в войну Советского Союза еще более ухудшило положение. Однако, имея на территории собственно Японии армию до 7 млн человек и экспедиционную армию на материке до 1 млн человек, боевой дух которых по-прежнему высок, готовы к решительному разгрому противника. Именно теперь сухопутная армия стала главной опорой империи. Твердо уверены, что, несмотря на успешное наступление противника и трудности внутри страны, вся армия готова с честью погибнуть в бою, но добиться достижения целей войны этой осенью.

Судьба императорской Японии решается в Маньчжурии. Будучи горячо преданным родине, осмеливаюсь до-

ложить свое мнение и надеюсь, что будут приняты твердые решения».

«Срочно. Совершенно секретно

12 августа, 20 час. 10 мин.

Военному министру

Начальнику генерального штаба

От главнокомандующего Южным фронтом

В эту решающую для нашей страны осень осмеливаюсь доложить свое мнение. Современная обстановка решительно отличается от той, что была в начале войны. Сейчас, когда рухнули наши надежды одержать победу в этой священной войне и когда стоит вопрос о том, следует ли нам подчиниться условиям, выдвинутым противником, мы озабочены тем, как защитить нашу систему государства и целостность нашей территории. Кто нам гарантирует сохранность нашего государства и территории? Южный фронт в соответствии с телеграммой № 61 считает необходимым дать отрицательный ответ на предложения противника и, мобилизовав все силы народа, решительно продолжать священную войну».

Южный фронт, таким образом, выразил общее мнение всей армии, и прежде всего войск, находящихся на фронте, где каждый офицер и каждый солдат готов был отдать жизнь за императора и за свою страну.

Аналогичные телеграммы поступили в Ставку и от командующих всеми другими фронтами.

Командующие войсками в собственно Японии высказались подобным же образом: их тоже беспокоил вопрос о сохранении Японии как государства в случае принятия Потсдамской декларации.

Потсдамская декларация требовала безоговорочной капитуляции всех войск. Следовательно, около 3600 тыс. японских солдат и офицеров, находящихся вне собственно Японии, должны были сдаться в плен.

Тем не менее главнокомандующему Южным фронтом Тэраути была послана ответная телеграмма, в которой, в частности, говорилось: «Защита достоинства государства в условиях временного унижения — наша основная забота. Мы знаем, что стомиллионный народ Японии готов сражаться до последнего человека». Примерно такого же

содержания была послана телеграмма главнокомандующему экспедиционными войсками в Китае.

Однако, несмотря на подобные настроения в армии, 14 августа все же было объявлено о решении императора прекратить войну. Это решение сначала вызвало сильное замешательство и даже возмущение, но после полудня 14 августа военный министр Анами, начальник генерального штаба Умэдзу, главный инспектор управления боевой подготовки Доихара, а также маршалы Сугияма и Хата, собравшись в военном министерстве, подписали заявление о том, что «армия будет действовать в соответствии с указом императора». Это заявление затем подписал и командующий ВВС Кавабэ. Военный министр и начальник генерального штаба от имени Ставки направили во все армии телеграмму, в которой предлагалось выполнить волю императора. Это было в 18 час. 14 августа. Заявление, подписанное тремя старшими военачальниками и двумя маршалами, сыграло решающую роль. В нем объяснялось, что император принял решение о капитуляции, поскольку это единственный путь обеспечить сохранность государства и облегчить страдания народа.

Эдикт императора и его заявление были переданы по радио, а затем император сам обратился по радио к народу. 15 августа после полудня военный министр и начальник генерального штаба собрали своих подчиненных и разъяснили им эдикт императора об окончании войны, указав, что основная задача армии теперь — выполнение воли императора.

Военно-морской министр Йонаи 15 августа также отдал указание всем кораблям выполнить решение императора о капитуляции.

В тот же день в военно-морском министерстве собрались командиры и начальники штабов соединений и военно-морских баз, находящихся в собственно Японии. Им также было зачитано решение императора об окончании войны и даны указания о проведении необходимых мер в связи с этим.

19 августа подобное совещание было проведено с командным составом соединений и баз, расположенных в Корее.

С вечера 14 августа до полудня 15 августа центральная токийская радиостанция предупреждала о том, что в полдень 15 августа будет передаваться важное сообщение. И хотя многие в стране понимали, что вступление в войну Советского Союза усложнило положение Японии, народ еще верил, что военное командование готовится к ведению решительных сражений за собственно Японию.

В полдень 15 августа после исполнения национально-го гимна по радио выступил император. Он сообщил о принятии условий Потсдамской декларации и о своем решении прекратить войну, чтобы установить вечный мир.

Большинство тех, кто слушал голос самого императора, сразу не могли поверить, что речь идет о капитуляции страны. Среди тех же, кто не слышал этого выступления императора по радио, начали распространяться слухи, будто император, наоборот, призывал успешно завершить войну.

В течение восьми лет, со времени начала войны в Китае, японский народ нес большие потери на полях сражений, колоссальные материальные потери от воздушных налетов и все другие тяготы войны во имя достижения победы. Поэтому капитуляция для японцев представлялась чем-то совершенно невозможным и бессмысленным. И хотя о поражении в войне сказал сам император, весь народ — старики, мужчины, женщины первое время не могли смириться с мыслью, что Япония потерпела поражение. Это было первое тяжелое испытание за всю долгую историю Японии!

После объявления по радио эдикта императора о прекращении войны 16 августа всем сухопутным войскам и военно-морскому флоту был передан приказ прекратить военные действия.

Главнокомандующий экспедиционными войсками в Китае, главнокомандующий войсками Южного фронта и другие военачальники направили в свои войска специальные обращения, где сообщили о воле императора, предупреждали о необходимости соблюдать дисциплину и быть готовыми к выполнению последующих приказаний.

15 августа кабинет Судзуки подал в отставку. Сам Судзуки при этом заявил: «Теперь, когда необходимо со-

здавать новую империю, страна нуждается в молодых и сильных бойцах, а я уже очень стар и не могу больше выполнять свои обязанности».

17 августа формирование нового правительства было поручено генералу принцу Хигасикуни. До сих пор в истории Японии со времени принятия конституции Мэйдзи не было прецедента, чтобы формирование правительства поручалось члену императорской фамилии.

Хигасикуни, будучи премьер-министром, до 23 августа занимал также и пост военного министра; затем военным министром был назначен командующий Северо-Китайским фронтом генерал Симомура, военно-морским министром остался Йонаи, министром иностранных дел и министром по делам Великой Восточной Азии стал Сигэмицу. В качестве министров без портфелей в правительстве вошли также князь Коноэ и Огата Такэтори. Ушедший в отставку премьер-министр Судзуки вечером 15 августа выступил по токийскому радио с призывом мужественно перенести поражение в войне.

17 августа после опубликования императорского эдикта об окончании войны император обратился с посланием к солдатам и офицерам армии и флота, которое немедленно было передано во все армии и соединения. «Со времени объявления войны Англии и Америке прошло 3 года и 8 месяцев. Все это время наши доблестные солдаты и моряки не щадили жизни на полях жестоких сражений и в бушующем океане, и мы испытываем к ним чувство глубокого уважения за это. Теперь, когда в войну вступила Россия, дальнейшее продолжение войны с точки зрения внутренней и внешней обстановки в нашей стране повлекло бы за собой новые жертвы и страдания и могло бы привести к потере основ нашей империи. Поэтому, несмотря на высокий боевой дух нашей армии и флота, я обратился к Америке, Англии и России с предложением заключить мир».

Проявляя особую заботу об армиях, находящихся вне собственно Японии, император решил командировать на основные фронты своих личных представителей членов императорской фамилии (принцев). На Южный фронт (Сайгон и Сингапур) был направлен принц генерал-майор

Канъин, в Китай (Нанкин и Пекин) — принц генерал Асакаору, в Маньчжурию (Чанчунь) — принц полковник Такэда. Они отправились из Токио 17 августа и с 18 по 20 августа лично передали послание императора главнокомандующим сухопутными войсками и военно-морским флотом.

Эти меры способствовали укреплению духа солдат и офицеров. Армия и флот стали готовиться не к решительным боям, а к капитуляции. Однако имели место и отдельные инциденты.

Как уже говорилось выше, департамент военных дел военного министерства разработал план продолжения войны, но этот план 14 августа не был одобрен начальником генерального штаба Умэдзу. Военный министр Анами заранее пригласил в военное министерство командующего Восточным военным округом Танака и приказал усилить охрану и обеспечить соблюдение порядка. Однако офицеры департамента военных дел военного министерства подполковник Синсаки и майор Хатанака, принимавшие участие в составлении вышеуказанного плана, заранее установив связь с офицерами штаба 1-й гвардейской дивизии майором Исихара и майором Кога, решили ночью 14 августа с помощью 1-й гвардейской дивизии поднять мятеж. Они считали, что прекращение войны не сохранит государства и потому необходимо продолжать войну в соответствии с разработанным планом.

В полночь 14 августа они явились в штаб дивизии к ее командиру Мори Такэси и пытались уговорить его поднять дивизию, однако командир отказался это сделать и попытался объяснить им, что в сложившейся обстановке это бессмысленно. Раньше командир дивизии Мори выступал против принятия Потсдамской декларации и прекращения войны, однако после решения императора он резко изменил свое мнение. Не убедив командира дивизии, майор Хатанака из пистолета застрелил его. При этом был также убит Сираиси, который сопровождал маршала Хата и в этот момент оказался в кабинете командира дивизии. Затем заговорщики с помощью вышеупомянутых офицеров штаба дивизии Исихара и Кога подготовили приказ от имени командира дивизии и немедленно передали его

командиру 2-го пехотного полка дивизии полковнику Хага, полк которого нес охрану дворца.

В приказе говорилось: «Усилить охрану дворца и обеспечить прекращение всякой связи дворца с внешним миром». Полковник Хага немедленно принял меры в соответствии с полученным приказом. Затем майор Хатанака конфисковал магнитофонные ленты с записью обращения императора и пытался взять под домашний арест министра Кидоути и министра двора Исиватори, но потерпел неудачу.

Полковник Хага, узнав о смерти командира дивизии, отказался подчиняться дальнейшим приказам майора Хатанака и других офицеров. Командующий Восточным военным округом, получив донесение о случившемся от начальника штаба дивизии полковника Мидзутани, принял все необходимые меры для того, чтобы взять под контроль все части 1-й гвардейской дивизии. К этому времени организаторы мятежа поняли, что они не достигли намеченных целей, и решили покончить с собой.

По указанию командующего округом Танака, который рано утром 15 августа прибыл во дворец и взял на себя руководство войсками, все подразделения были выведены с территории дворца, и, таким образом, к 8 час. утра положение было полностью восстановлено.

Подполковник Синсаки и майор Хатанака, после того как они дали свои показания в жандармерии, 15 августа были приведены к императорскому дворцу, где и покончили жизнь самоубийством. Покончили с собой также майоры Кога и Исихара.

Попытки помешать окончанию войны предпринимались и в некоторых других воинских частях и военных училищах, но к 26 августа подобные инциденты полностью прекратились.

Итак, Япония, приняв условия Потсдамской декларации, признала себя побежденной. В этой войне потери Японии в людях составили 2 млн 600 тыс. человек. Это было невиданное за всю историю Японии поражение. Причем следует иметь в виду, что со времени маньчжурского конфликта решающую роль в Японии играли военные, и прежде всего представители армии, которые занимали особое положение. В последний период войны та-

кое положение занимал военный министр генерал Анами Корэтика.

14 августа в 10 час. вечера состоялось заседание совета министров для выработки заявления об окончании войны.

Возвратившись в свою резиденцию, военный министр Анами написал свое последнее обращение к войскам и на рассвете 15 августа покончил с собой.

Покончили с собой также заместитель начальника морского генерального штаба контр-адмирал Ониси, командующий 1-й объединенной армией маршал Сугияма, командующий 12-м фронтом генерал Танака и ряд других высших офицеров, которые не могли смириться с поражением в войне.

2. Руководство Ставки в период прекращения войны

После объявления по радио рескрипта императора об окончании войны Ставка издала ряд приказов о прекращении активных военных действий.

Соответственно военно-морской отдел Ставки 14 августа направил приказ главнокомандующему ВМФ Одзава: «До получения последующих приказов предлагаю воздерживаться от активных действий против американских, английских, русских и китайских сил».

Военный отдел Ставки 15 августа направил всем непосредственно подчиненным сухопутным войскам приказ № 1381, в котором говорилось:

«1. Ставка планирует 14 августа закончить подготовку текста императорского эдикта.

2. Всем войскам до получения новых приказов продолжать выполнять поставленные задачи, однако активные наступательные действия прекратить».

Одновременно предлагалось не допускать ослабления военной дисциплины и обеспечить сохранение порядка в собственно Японии, Корее, на Сахалине и Тайване.

15 августа в радиопередаче из Сан-Франциско сообщалось, что генерал Макартур уполномочен верховным командованием союзников принять капитуляцию Японии.

Рано утром 16 августа были переданы через правительство Швейцарии обращение американского правительства и телеграмма верховного командования союзников к японской армии, где предлагалось прекратить военные действия.

С этого момента начались непосредственные радиопереговоры на английском языке между штабом Макартура в Маниле, японским правительством и Ставкой. 16 августа в 16 час. Ставка передала приказ о прекращении войны всем войскам армии и флота.

Приказ сухопутным войскам № 1382

«1. Главнокомандующим 1-й и 2-й объединенными армиями, Квантунской армией и экспедиционными войсками в Китае, главнокомандующему Южным фронтом, главнокомандующему ВВС, командующим 5, 8 и 10-м фронтами, командующему 31-й армией, командиру корпуса Огасавара и начальнику генерального штаба (начальник генерального штаба в то время одновременно являлся начальником военного отдела Ставки) по получении этого приказа повсеместно прекратить военные действия. Однако если противник попытается продолжать наступление, разрешается вести необходимые боевые действия с целью самозащиты.

Всем частям принять необходимые меры по размещению и снабжению личного состава всем необходимым, подготовиться к сосредоточению в указанных местах и быть готовыми к движению.

2. Всем упомянутым выше главнокомандующим и командующим войсками немедленно доложить о дне и часе прекращения военных действий.

3. В дальнейшем по конкретным вопросам руководствоваться приказами начальника генерального штаба».

Приказ военно-морскому флоту № 48

«1. Командующим флотами юго-восточного и юго-западного направлений, начальнику морского генерального штаба по получении настоящего приказа отдать соответствующие приказы всем подчиненным войскам о прекращении военных действий. Однако если в период прекращения военных действий противник попытается продолжать наступление, разрешается вести необходимые боевые действия с целью самозащиты.

2. Всем командующим немедленно доложить о дне и часе прекращения военных действий.

3. В дальнейшем по конкретным вопросам руководствоваться приказами начальника морского генерального штаба».

После передачи этих приказов по радио было зачитано обращение правительства: «Сегодня, 16 августа, в 16 час. император приказал всем сухопутным и военно-морским силам немедленно прекратить военные действия».

Так закончились военные действия, которые были начаты 2 декабря 1941 года и продолжались 3 года и 9 месяцев.

Однако для того чтобы вышеуказанные приказы дошли до каждой части на фронте, требовалось время. Ставке для доведения этих приказов до войск в собственно Японии требовалось двое суток, за ее пределами — шесть суток, а в отдаленных районах — еще больше. До частей, расположенных на о. Бугенвиль, приказ мог дойти только через восемь суток, на Новой Гвинее и Филиппинах — до двенадцати. Обо всем этом было доложено штабу Макартура.

В соответствии с этими сроками должны были прекратить военные действия американские и английские войска. Они прекратили артиллерийский обстрел и бомбардировки авиацией примерно с 15 августа.

В это время Ставка вела переговоры с верховным командованием союзников о конкретных мерах по прекращению боевых действий на отдельных участках фронта.

Советские войска на Сахалине, в Маньчжурии и Внутренней Монголии все еще продолжали вести наступление. Ожесточенные бои шли на маньчжурской границе. 18 августа советские войска атаковали о. Шумшу в северной части Курильских о-вов и начали бои за него.

Для полного прекращения военных действий необходимо было вести конкретные переговоры на местах. Для этого Ставка направила специальную директиву: 16 августа — Квантунской армии, а 19 августа — 5-му фронту. В ней говорилось: «В период окончания войны разрешаем на местах вести соответствующие переговоры о

прекращении военных действий и о порядке передачи оружия».

Экспедиционным войскам в Китае 18 августа было дано разрешение вступать на местах в переговоры только по вопросу о прекращении военных действий.

На юго-восточном и юго-западном направлениях английское и австралийское командование потребовало от японского командования также немедленно начать конкретные переговоры о прекращении военных действий.

21 августа Ставка дала указания командующим соответствующими фронтами: «Разрешаем там, где этого требует обстановка, вести на местах переговоры о прекращении военных действий».

24 августа войскам в Китае и войскам юго-восточного и западного направлений было разрешено начать складывать оружие. Таким образом, на всех фронтах местное командование приступило к ведению переговоров о прекращении военных действий. На юго-восточном и юго-западном направлениях эти переговоры проходили очень мирно.

Однако Советская Армия по-прежнему продолжала наступать, стремясь достичь намеченных ранее рубежей и объектов. 20 августа она еще продолжала наступление на Сахалине и у границ Монголии.

На сахалинском направлении боевые действия прекратились только к 22 августа. В Маньчжурии соглашение о прекращении военных действий было достигнуто 19 августа в результате переговоров главнокомандующего Квантунской армией с главнокомандующим советскими войсками на Дальнем Востоке маршалом Василевским.

Ставку больше всего беспокоила судьба японцев, проживающих в Китае, и японских военнослужащих и военнопленных, так как после капитуляции японских войск общественный порядок и спокойствие повсеместно нарушались. Об этом докладывало, в частности, командование экспедиционных войск в Китае.

В связи с этим Ставка и японское правительство провели 24 августа совместную конференцию по обсуждению мер, которые необходимо предпринять в связи с окончанием войны.

На конференции было принято решение ввиду ухудшения общей обстановки на материке после прекращения военных действий провести следующие меры:

1. Доложить союзному командованию, что одновременное и полное разоружение японских войск на материке проводить нельзя, так как обстановка там не позволяет этого.

Японское командование готово принять необходимые меры, но вместе с тем просит, если это потребуется, ввести англо-американские войска на территорию Китая для поддержания порядка.

2. Мировая общественность широко информирована о положении на материке (в Китае), поэтому Япония надеется на правильное понимание ее справедливых требований.

Япония заявляет, что если вышеуказанные меры не будут приняты, то сами японцы, проживающие в Китае, и японские войска, находящиеся там, должны будут принять необходимые меры для вывода их из районов расположения после разоружения.

На территории Китая, кроме Маньчжурии, порядок капитуляции японских войск был согласован с генералиссимусом Чан Кайши, однако повсюду китайские войска требовали от японцев сложить оружие раньше срока, оговоренного с Чан Кайши. И если в подобных случаях японцы отказывались подчиниться, возникали ожесточенные бои.

Ставка 25 августа доложила о сложившейся обстановке в штаб Макартура. В вышеприведенном общем приказе Ставки о прекращении военных действий войскам разрешалось в случае необходимости вести боевые действия с целью самозащиты. Для полного прекращения военных действий требовался новый приказ. Военно-морской отдел Ставки 17 августа, а военный отдел 18 августа отдали соответствующие приказы, в которых, в частности, говорилось: «Всем войскам сухопутных и военно-морских сил приказываем прекратить выполнение боевых задач и всякое вооруженное сопротивление с момента, который будет указан отдельно».

Главнокомандующий военно-морскими силами установил, что приказ вступает в действие: для сил, находящихся-

ся в пределах собственно Японии,— с 0 час. 00 мин. 22 августа; для юго-восточного и юго-западного направлений, а также кораблей, действующих у берегов Китая,—также с 22 августа, а для сухопутных войск, находящихся за пределами собственно Японии,— в 0 час. 00 мин. 25 августа¹.

Таким образом, сухопутные и военно-морские силы повсеместно прекратили всякие вооруженные действия в период с 22 по 25 августа. Однако в Китае в связи со сложившейся там обстановкой экспедиционным японским войскам даже после 25 августа разрешалось в необходимых случаях принимать необходимые меры с целью самозащиты и пресечения незаконных действий армий Чунцина и Яньняна.

3. Начало демобилизации

К концу войны численность вооруженных сил Японии, не считая корейцев и китайцев, составляла:

в собственно Японии (Хоккайдо, Хонсю, Сикоку и Кюсю): сухопутные войска — 2400 тыс. человек; военно-морской флот — 1300 тыс. человек;

за пределами собственно Японии: сухопутные войска — 3100 тыс. человек; военно-морской флот — 400 тыс. человек. Таким образом, общая численность вооруженных сил составляла 7200 тыс. человек.

Демобилизовать такое огромное количество людей было далеко не легким делом. Моральный дух в армии в связи с поражением в войне резко упал. Командиры уже не имели такой власти, отношение населения к армии также ухудшилось. В стране испытывался острый недостаток в материальных средствах, а также в продовольствии. Не хватало транспортных средств, особенно судов.

¹ Так документально подтверждаются положения, изложенные в известном разъяснении генерального штаба Красной Армии от 16 августа 1945 года, о том, что заявление японского императора от 14 августа о капитуляции явилось лишь общей декларацией. Фактически японская армия продолжала сопротивление. Ввиду этого Советские Вооруженные Силы продолжали свои наступательные операции, закончившиеся полным разгромом Квангунской армии.

Уже к 14—15 августа большое количество кораблей и транспортов противника находилось в прибрежных водах вблизи Токийского залива в готовности произвести высадку.

В Потсдамской декларации, в п. 9, говорилось: «Всем военнослужащим японских вооруженных сил после разоружения будет разрешено вернуться к своим очагам с возможностью вести мирную и трудовую жизнь». Однако, каковы в действительности намерения союзных держав, трудно было предположить.

Ставка, готовясь к проведению демобилизации, разработала соответствующий план:

1. Демобилизации в первую очередь подлежат военнослужащие частей, расположенных в собственно Японии.

Демобилизацию основных сил армии и флота проводить в соответствии с обстановкой, принимая необходимые меры для обеспечения спокойствия и порядка. Причем демобилизация армии должна сопровождаться демобилизацией всей страны в целом, и прежде всего промышленности.

2. Все материальные запасы армии, за исключением вооружения, должны быть быстро переданы для использования в мирных целях. При проведении демобилизации прежде всего необходимо принять меры к возвращению необходимой рабочей силы на транспорт, в органы связи и наиболее важные отрасли промышленности.

3. Учитывая общую трудную обстановку в вооруженных силах, разрешить командирам и уполномоченным по демобилизации на местах рассматривать указания центральных органов только как общие принципы и на месте решать все вопросы в зависимости от обстановки.

4. Демобилизацию военнослужащих, находящихся за пределами собственно Японии, как правило, проводить только после их возвращения в Японию.

5. Срок начала демобилизации установить после окончательного принятия условий о прекращении военных действий.

В соответствии с намеченным планом по армии 18 августа был издан приказ, утверждающий «Положение о де-

мобилизации японских сухопутных сил». Решение конкретных вопросов проведения демобилизации возлагалось на военного министра и начальника генерального штаба.

В соответствии с этим решением военный министр 23 августа направил в войска, расположенные в собственно Японии, «Положение о демобилизации японских сухопутных сил». В приложении к нему конкретно указывались сроки проведения демобилизации для каждого фронта и корпуса, на соответствующих командиров возлагалась ответственность за обеспечение необходимой охраны порядка.

Как уже указывалось выше, к моменту окончания войны за пределами собственно Японии находилось около 3 млн 500 тыс. японских военнослужащих и вольнонаемных. Кроме того, там же находилось около 3 млн 100 тыс. переселившихся в свое время японских граждан.

Чтобы перебросить всю эту массу людей из районов Тихого океана и азиатского материка, требовалось огромное количество судов. К концу войны Япония имела судов общим тоннажем: в отдаленных водах — 280 тыс. т, в прибрежных водах — 140 тыс. т.

Если дополнительно учесть поврежденные суда, которые сравнительно быстро можно было вернуть в строй, то к вышеуказанному количеству следует прибавить порядка 100 тыс. т в отдаленных водах и 50 тыс. т — в прибрежных водах.

Все это количество составляло примерно лишь половину судов, необходимых для перевозки японцев, находящихся за пределами метрополии.

Для перевозки людей можно было использовать также сохранившиеся военные корабли (в том числе один авианосец). Их общее число составляло 101 единицу; на этих кораблях можно было перевезти всего около 22 тыс. человек.

Таким образом, для перевозки всех людей имеющимися судами потребовалось бы значительное время. Это обстоятельство сильно беспокоило Ставку и правительство.

23 августа военный министр направил по телеграфу следующие указания командующим армиями, находящимся за пределами собственно Японии:



*Японские войска во главе с генералом Т. Ямаситой
сдаются в плен. О. Лусон, август 1945 г.*

«1. Хотя и принято решение о том, что демобилизацию личного состава проводить лишь по возвращении в Японию, однако необходимо позаботиться на месте о расселении на временное жительство наибольшего количества людей.

2. Разоружение проводить в зависимости от обстановки на месте.

3. После разоружения личного состава принять необходимые меры по обеспечению безопасности, питания и лечения людей. Для охраны собранного оружия использовать отряды жандармерии.

4. В случае невозможности обеспечить отправку людей в Японию предлагаю:

а) демобилизацию провести на месте;

б) подобрать безопасные и пригодные для проживания районы;

в) обеспечить питание и лечение людей».

Несмотря на то что в принципе было решено начать демобилизацию после подписания соответствующих документов о прекращении войны, все же частично демобилизация была начата раньше.

22 августа был издан приказ — как можно быстрее провести демобилизацию железнодорожных частей и транспортных частей военно-морского флота, расположенных в собственно Японии. По возможности предполагалось также начать демобилизацию различного рода специалистов сельского хозяйства, связи, шахтеров, а также химических, разведывательных и им подобных частей специального назначения.

В связи с ожидаемой высадкой союзных войск 27 августа с 18 час. начался вывод японских войск из районов, прилегающих к Токийскому заливу. Одновременно была начата и их демобилизация.

Для того чтобы не допустить каких-либо инцидентов во время высадки союзных войск, было принято также решение начать и быстрее закончить демобилизацию авиационных частей сухопутных войск, которая и была закончена к 30 августа. Примерно так же была проведена и демобилизация авиационных частей военно-морского флота.

Параллельно с демобилизацией личного состава вооруженных сил решался также вопрос и о судьбе военного имущества, находящегося в собственно Японии, что тоже было не легкой проблемой. Все это имущество после капитуляции должно было перейти в руки оккупационных властей, поэтому правительство сразу же после опубликования 14 августа императорского рескрипта о прекращении войны приняло специальное решение о распределении имеющегося военного имущества. Постановление обязывало военные власти быстро, соблюдая секретность, учесть все военное имущество кроме вооружения и передать его в распоряжение специальных гражданских органов.

В соответствии с этим решением правительства военный министр 17 августа отдал секретный приказ № 363, определяющий порядок передачи военного имущества. Все оно передавалось в распоряжение министерства финансов, передачу следовало закончить до 31 августа.

Однако вернувшийся в Японию представитель японского правительства, командированный в Манилу по требованию союзников, привез приказ № 1 верховного глав-

нокомандования союзников, который обязывал японское военное командование обеспечить целость и сохранность всего военного имущества. Японское правительство на заседании кабинета 27 августа отменило свое решение от 14 августа.

Соответственно и военные власти были вынуждены приостановить выполнение отданного приказа о передаче военного имущества и распорядились вновь собрать все то, что уже было передано гражданским властям. Однако этой неразберихой воспользовались отдельные личности из военной и гражданской администрации и незаконно приобрели часть имущества. Это вызвало среди населения еще большее обострение неприязни к военным.

ГЛАВА II КАПИТУЛЯЦИЯ

Высадка союзных войск. Американское правительство 16 августа направило японскому правительству и Ставке телеграмму, в которой, в частности, говорилось:

«Верховный главнокомандующий приказывает направить в его штаб в Маниле японского представителя, облеченного полномочиями принять от имени императора, правительства и Ставки требования, необходимые для осуществления условий капитуляции».

Эта телеграмма обсуждалась 16 августа на совместном заседании японского правительства и Ставки.

Было решено в качестве представителя направить в Манилу заместителя начальника генерального штаба генерал-лейтенанта Кавабэ Тарадзиро. Его должны были сопровождать начальник отдела исследований министерства иностранных дел Нагаока, а также контр-адмирал Йокояма, генерал-майор Аmano и некоторые другие лица.

Генерал-лейтенант Кавабэ со своей группой отправился утром 19 августа на самолете с одного из аэродромов в Корее. На о. Иэ (недалеко от Окинавы) они пересели на американский самолет и вечером того же дня прибыли в Манилу

В тот же вечер было проведено совещание, на котором обсуждались вопросы, касающиеся военных сооружений в районе Токийского залива и Каноя, где прежде всего предполагалось произвести высадку союзных войск, а также вопрос о размещении лагерей для военнопленных. На совещании, состоявшемся утром 20 августа, японскому представителю были вручены текст с требованиями верховного главнокомандования союзников по обеспечению высадки союзных войск, а также текст императорского указа, текст акта о капитуляции, текст общего приказа № 1 верховного главнокомандования союзных держав по армии и флоту. Все эти материалы следовало опубликовать после подписания акта о капитуляции.

Таким образом, верховное главнокомандование союзников хотело свести миссию Кавабэ только к получению и передаче вышеуказанных документов.

Однако Кавабэ на совещании с представителями другой стороны передал просьбу японского правительства — несколько отсрочить высадку союзных войск в Японии, чтобы дать ей возможность провести необходимую подготовку. Японская сторона просила предоставить для этого десять дней, но получила согласие перенести начало высадки союзных войск с воздуха и моря лишь с 25 на 28 августа. Причем передовые части должны были прибыть на аэродром Ацуги уже 26 августа. Таким образом, давалась отсрочка всего на три дня. Подписание акта о капитуляции назначалось на 31 августа. Кавабэ со своей группой 21 августа вернулся в Токио. Теперь были уже совершенно ясны намерения и планы верховного главнокомандования союзных держав, и правительство и Ставка максимально ускорили подготовку.

Высадка союзных войск началась в бухте Сагами. 27 августа в 10 час. 30 мин. в бухту вошли корабли 3-го американского флота. Таким образом, за последние 100 лет японской истории у берегов Японии вторично появились «черные» корабли.

Передовой отряд сухопутных войск в составе 150 человек прибыл на самолетах, которые приземлялись на аэродроме Ацуги с 8 час. 20 мин. до 11 час. 28 августа; в

14 час. 30 августа сюда из Мельбурна прилетел генерал Макартур.

Подписание акта о капитуляции. День 2 сентября 1945 года стал для Японии днем подписания акта о капитуляции. По поручению японского правительства акт о капитуляции должны были подписать министр иностранных дел Сигэмицу и представитель Ставки начальник генерального штаба Умэдзу; их сопровождали девять человек (по три представителя от министерства иностранных дел, военного министерства и военно-морского министерства).

Указанные представители были доставлены на американском эсминце к борту американского линкора «Миссури», который стоял на якоре в Токийском заливе. На палубе линкора представители побежденной стороны, которым даже не разрешили взять с собой холодное оружие, безмолвно встали перед представителями союзных войск. Церемония подписания акта началась в 9 час. 00 мин. В 9 час. 04 мин. акт подписал первым Сигэмицу, а за ним — Умэдзу. Сигэмицу подписал акт «от имени императора и правительства и по их приказу», Умэдзу —

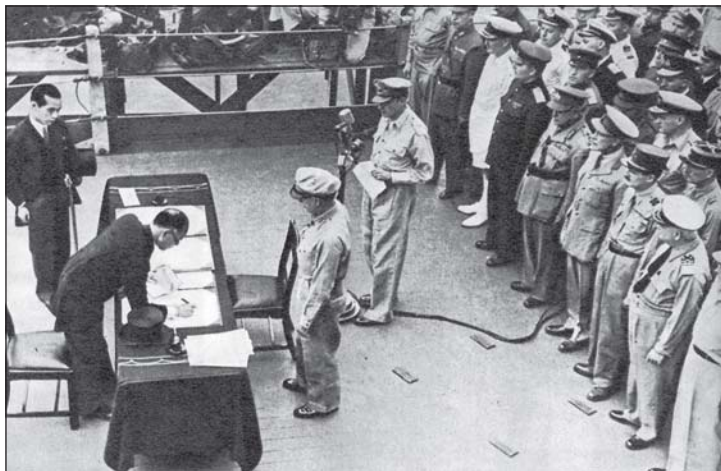

Министр иностранных дел Японии Сигэмицу подписывает акт о капитуляции. Линкор «Миссури», 2 сентября 1945 г.

«от имени Ставки и по ее приказу». В 9 час. 08 мин. в качестве стороны, принимающей капитуляцию, акт подписал верховный главнокомандующий союзных держав генерал Макатур.

Так закончилась длившаяся шесть лет Вторая мировая война.

По окончании церемонии японских представителей доставили на берег на американском эсминце. Вернувшись в Токио, они в 13 час. 15 мин. доложили императору о выполнении своей миссии. После этого сразу же был объявлен императорский указ о капитуляции. Его опубликования, как указывалось выше, потребовали союзные державы.

Акт о принятии капитуляции Японии кроме верховного главнокомандующего союзных держав подписали также представители США, Китая, Англии, Советского Союза, Австралии, Канады, Франции, Голландии и Новой Зеландии. В общем приказе № 1 верховного главнокомандующего союзных держав определялся порядок капитуляции японских вооруженных сил и передачи ими оружия и военных сооружений.

На основе акта о капитуляции и общего приказа № 1 Ставка издала особый приказ о капитуляции вооруженных сил — отдельно по сухопутным войскам и военноморскому флоту.

Ниже приводится полный текст приказа по сухопутным войскам.

О с о б ы й п р и к а з № 1

1. Верховная Ставка приказывает сухопутным войскам быстро и точно выполнить все пункты особого приказа, объявленного японским правительством и Ставкой, в части, касающейся сухопутных войск.

2. Главнокомандующим 1-й и 2-й объединенными армиями, главнокомандующему ВВС, главнокомандующему Квантунской армией, главнокомандующему экспедиционными войсками в Китае, главнокомандующему Южной группой армий, командующим 5, 8, 14, 17-м фронтами, командующему 31-й армией, командиру корпуса Огасавара, военному министру, начальнику генерального штаба и всем подчиненным им командирам, кроме тех, кто уже

выполнил особый приказ, предлагается выполнить его в части, их касающейся, а именно:

1) Немедленно прекратить сопротивление, сложить оружие и остаться в прежних местах дислокации.

2) Передать все вооружение и военное снаряжение в сохранном виде соответствующим командирам союзников или указанным ими лицам в установленные ими сроки и в указанном месте.

3) Уничтожить все заграждения на суше, море и в воздухе.

4) Запрещается наносить какой-либо ущерб или портить что-либо из перечисленного ниже (все должно быть в хорошем состоянии и находиться под охраной):

а) военное имущество, не считая того, что передано представителям объединенного командования согласно п. 2;

б) все средства и сооружения наземного, водного и воздушного транспорта, а также средства и сооружения связи;

в) военные сооружения (аэродромы, средства ПВО, портовые сооружения, склады материальных средств, все временные и постоянные оборонительные сооружения на суше, морском побережье и в других местах) и все относящиеся к ним постройки;

г) фабрики, заводы, мастерские, ремонтные базы, научно-исследовательские и испытательные учреждения, полигоны и все имеющиеся там патенты, чертежи, проекты, планы и объяснительные к ним записки. (Под вышперечисленным имеется в виду все, что использовалось или предполагалось использовать для войны и военными органами.)

5) Немедленно прекратить производство и распределение оружия, боеприпасов, взрывчатых веществ и других средств ведения войны.

6) Оказывать всемерное содействие и помощь союзным войскам в их передвижении и размещении.

7) В районах, находящихся в ведении военной администрации императорской армии, также руководствоваться настоящим приказом. Для выполнения этого пункта старшим начальникам соответствующих районов разре-

шается вступать в переговоры с соответствующими старшими начальниками союзных держав, указанных в приложении к данному приказу.

3. В отношении выполнения п. 2 данного приказа командующий 38-й армией получает соответствующие указания от главнокомандующего экспедиционными войсками в Китае; командующие военными округами и главный инспектор военного обучения руководствуются указаниями военного министра; главнокомандующие 1-й и 2-й объединенными армиями, главнокомандующий ВВС, а также командующие 5-м и 10-м фронтами получают указания от Начальника генерального штаба.

4. Старшим начальникам соответствующих районов в отношении выполнения п. 2 разрешается в случае необходимости в пределах предоставленных им прав давать необходимые указания командирам подчиненных им частей.

5. Все старшие начальники соответствующих районов при выполнении данного приказа действуют в тесном взаимодействии с соответствующими военно-морскими начальниками.

Соответствующие старшие начальники (кроме военного министра, начальника генерального штаба, командующего 31-й армией и командира корпуса Огасавара) в отношении пунктов приказа, относящихся как к армии, так и к военно-морскому флоту, согласуют детали с соответствующими военно-морскими начальниками.

Командующий 31-й армией и командир корпуса Огасавара в вопросах, касающихся армии и флота, в случае необходимости согласуют свои действия с главнокомандующим Объединенным флотом.

6. По более мелким вопросам частичные уточнения, не противоречащие данному приказу, могут даваться военным министром и начальником генерального штаба.

5—6 сентября началась массовая демобилизация личного состава армии и военно-морского флота в собственно Японии. Началась также отправка демобилизованных с заморских территорий, для чего использовались санитарные суда и сухогрузные транспорты военно-морского флота. 10 сентября верховный главнокомандующий союзных держав издал приказ о ликвидации Ставки.



Японские офицеры складывают мечи. Малайя, сентябрь 1945 г.

Таким образом, созданная как высший орган военного командования около восьми лет назад, Ставка прекратила свое существование 13 сентября 1945 года. 15 октября были распущены также генеральный штаб, морской генеральный штаб и главная инспекция боевой подготовки. 16 октября выступивший по радио генерал Макартур объявил об окончании разоружения японских вооруженных сил.

Военное и военно-морское министерства пока еще действовали, продолжая демобилизацию и осуществляя контроль за выполнением приказов и распоряжений союзного командования. Однако 30 ноября 1945 года были распущены и они.

Успешно шло и возвращение в страну японских граждан, находившихся за пределами собственно Японии. Американцы выделили для их перевозки около 2 тыс. судов. С их помощью была закончена эвакуация японских военнослужащих и гражданских лиц: из Южной Кореи — к концу 1945 года; из районов центральной части Тихого океана — в начале 1946 года; из районов юго-восточной части Тихого океана, включая Новую Гвинею и

Австралию,— к июню 1946 года; из Китая, Тайваня, островов юго-западной части Тихого океана и Филиппин — к концу 1946 года; из районов Юго-Восточной Азии — к октябрю 1947 года.

ГЛАВА III

ВОЙНА С СОВЕТСКИМ СОЮЗОМ

О подробностях вступления в войну Советского Союза, что сыграло решающую роль в ускорении капитуляции Японии, уже много говорилось. И хотя война с Советским Союзом в целом была скоротечной, тем не менее боевые действия против советских войск, обстоятельства, связанные с прекращением войны, а также послевоенная обстановка на этом фронте имеют ряд характерных особенностей, которые заслуживают того, чтобы о них говорить.

1. Начало войны с Советским Союзом

К началу августа 1945 года в Квантунской армии удалось создать новые формирования и пополнить наиболее важные соединения. Имелось, однако, еще много частей, где ощущалась нехватка вооружения, и поэтому их боеспособность была недостаточно высокой.

Многие из вновь созданных соединений испытывали недостаток в обученном личном составе и артиллерии, причем часть необученного личного состава продолжала оставаться в местах их постоянного расположения. Кроме того, в ряде районов еще полным ходом шли работы по укреплению имеющихся и строительству новых оборонительных рубежей. Командующий 5-й армией собрал в штабе армии командиров и начальников штабов подчиненных ему соединений для проведения штабных учений, которые должны были начаться 7 августа.

Наши войска на Сахалине и Курильских о-вах усилены готовились к ведению боевых действий.



Советские артиллеристы 1-го Забайкальского фронта ведут огонь по берегу р. Муданьцзян.

В ночь на 9 августа по всей Маньчжурии шли сильные дожди, небо было затянуто тучами. Было получено сообщение о том, что советские самолеты в нескольких местах пересекли границу. Примерно в это же время наши войска, находящиеся на позициях в районе г. Хутоу, а также в районе Уцзядзы (примерно в 30 км юго-восточнее г. Хунчунь), подверглись артиллерийскому обстрелу со стороны советских войск. Затем поступили сообщения от передовых пограничных частей на восточном направлении о наступлении противника, и связь с ними была прервана.

Командующий 1-м фронтом генерал Кита немедленно отдал приказ подчиненным ему армиям «в соответствии с оперативным планом действий фронта быстро развернуться в боевой порядок и уничтожить атакующего противника».

Получив сообщение о сложившейся обстановке, главнокомандующий Квантунской армией в 2 час. 00 мин. 9 августа отдал следующий приказ по Квантунской армии:

1. На восточном направлении противник начал наступление.

2. Фронтам и армиям, а также частям, непосредственно подчиненным командованию Квантунской армии, отбить все атаки противника и быть готовыми к началу боев по всему фронту.

Вскоре из поступивших донесений фронтов стало ясно, что советские войска начали наступление повсеместно. Командование Квантунской армии до 6 час. утра издало ряд приказов, в которых предлагалось «всем фронтам и армиям в соответствии с оперативным планом действий Квантунской армии уничтожить вторгшегося противника».

В соответствии с Наставлением о действиях в военное время и «Законом об обороне Маньчжурии» всем японцам и маньчжурцам предлагалось перейти на военное положение.

Так Квантунская армия начала боевые действия против наступающих советских войск.

На сахалинском направлении японские передовые пограничные наблюдательные посты с 6 час. 00 мин. 9 августа подвергались непрерывному артиллерийскому обстрелу, в результате чего была нарушена связь. Командир 88-й дивизии генерал-лейтенант Минэки, находившийся в Тоёхара, 9 августа в 5 час. 00 мин. из сообщений американского радио узнал, что Советский Союз объявил войну Японии. Минэки немедленно приказал войскам, находившимся на границе, в соответствии с заранее разработанным планом занять позиции и подготовиться к обороне.

Ставка, узнав о вступлении в войну Советского Союза и вторжении советских войск в Маньчжурию, 9 августа отдала приказ о готовности к боевым действиям по всему фронту. Командованию экспедиционных войск в Китае предлагалось подготовиться к переброске войск в Южную Маньчжурию. 10 августа был отдан приказ о начале боевых действий по всему фронту. В тот же день Квантунская армия получила разрешение по мере развертывания боевых действий своевременно перевести главный штаб в более глубокий тыл.

14 августа Ставка приказала командованию экспедиционных войск в Китае «вести прежде всего те боевые действия, которые могли бы облегчить действия Квантун-

ской армии», и предложила «быстро перебросить на маньчжурско-советский фронт одну армию со всем необходимым вооружением и оснащением»¹.

¹ В 1945 году японское командование, несмотря на действия американско-английских сил в бассейне Тихого океана, продолжало держать главную группировку сухопутных войск против Советского Союза в Маньчжурии, Корее, на Южном Сахалине и Курильских островах. В Маньчжурии находилась основная сухопутная сила Японии — Квантунская армия, имевшая в своем составе три фронта, одну отдельную общевойсковую, две авиационные армии и Сунгарийскую военно-речную флотилию.

Всего Квантунская армия насчитывала 31 дивизию, 9 пехотных бригад и 1 танковую бригаду «камикадзе» (смертников). На вооружении армии было 1155 танков, 5360 орудий и 1800 самолетов.

В распоряжении японского командования находились также армии Маньчжоу-Го, Внутренней Монголии и Суйюаньская армейская группа, которые насчитывали 8 пехотных и 7 кавалерийских дивизий, 14 пехотных и кавалерийских бригад. На Южном Сахалине и Курильских о-вах был развернут 5-й фронт. В его составе были 3 дивизии, бригада и авиационный полк.

Таким образом, к августу 1945 года Япония имела в указанных районах 49 дивизий (из них 7 кавалерийских) и 27 бригад (в том числе 2 кавалерийские и 2 танковые). ВВС насчитывали 2000 самолетов. Общая численность японских войск составляла 1 040 000 человек, а с учетом местных формирований — свыше 1 200 000 человек.

Японцы превратили Маньчжурию в мощный стратегический плацдарм. В течение многих лет они создавали вдоль границ СССР и МНР укрепленные районы, прикрывавшие важные направления и являвшиеся исходными районами для наступления японских войск. Общая их протяженность превышала 1000 км.

Подготовка Советских Вооруженных Сил к войне против Японии началась после Крымской конференции.

Предусматривалось нанесение двух главных ударов: с территории МНР и Приморья, а также нескольких вспомогательных ударов по сходящимся к центру Маньчжурии направлениям.

Квантунскую армию предполагалось окружить, затем рассеять на части и уничтожить.

Для осуществления этого замысла были образованы три фронта: Забайкальский, 1-й и 2-й Дальневосточные. Эти три фронта имели 80 дивизий (из них 2 танковые), 4 танковых и механизированных корпуса, 30 отдельных бригад, 20 укрепленных районов. Группировка советских войск на Дальнем Востоке насчитывала свыше 1 500 000 человек, более 26 000 орудий и минометов, свыше 5500 танков и самоходно-артиллерийских установок, свыше 3800 боевых самолетов.

2. Прекращение военных действий Квантунской армией

Штаб Квантунской армии, который 12 августа передислоцировался в Тунхуа, 14 августа узнал о переговорах по поводу прекращения войны, а около полудня 15 августа из японских радиопередач узнал о решении императора прекратить войну. В тот же вечер штаб Квантунской армии вернулся в Чанчунь. В штабе Квантунской армии 15 августа по радио слушали рескрипт императора о прекращении войны, однако к этому времени никакого приказа от Ставки еще не поступало. Поскольку обстановка требовала немедленного принятия решения, 16 августа в штабе Квантунской армии было созвано широкое совещание, которое было последним в ее истории. Многие из присутствовавших на нем высказывали мнение о необходимости сражаться до конца, до последнего солдата. Но часть офицеров штаба заявила, что, поскольку есть высочайший рескрипт о прекращении войны, не остается ничего другого, как выполнить волю императора. Наконец слово взял начальник штаба Квантунской армии генерал-лейтенант Хата, который сказал:

Наши войска превосходили противника в людях в 1,2 раза; в танках — в 4,8; в артиллерии — в 4,8, в авиации — в 1,9 раза.

Боевые действия Советских Вооруженных Сил на Дальнем Востоке в августе 1945 года происходили на фронте протяженностью свыше 4000 км и развивались на глубину 600—800 км.

Кампания Советских Вооруженных Сил против Японии включала стратегическую наступательную операцию в Маньчжурии, Южно-Сахалинскую наступательную и Курильскую десантную операции.

В тесном взаимодействии с сухопутными войсками действовали корабли и авиация Тихоокеанского флота и Краснознаменной Амурской флотилии.

В ходе Дальневосточной кампании Советским Вооруженным Силам удалось окружить и разгромить стратегическую группировку врага в Маньчжурии. Японцы потеряли свыше 677 000 солдат и офицеров, из них убитыми около 84 000 человек. Советские войска захватили большие трофеи. (См.: Великая Отечественная война Советского Союза 1941—1945. Воениздат, 1965. С. 525—545.)

Описывая боевые действия советских войск, автор приводит данные, не совпадающие с отечественными источниками.

«Мы все военные, и для нас не может быть другого пути, как выполнять приказ нашего императора. Тех, кто отказывается это сделать, нужно рассматривать как мятежников и предателей».

После этого выступления главнокомандующий Квантунской армией генерал Ямада приказал: «Я, как старший начальник, приказываю принять все меры к тому, чтобы прекратить военные действия».

17 августа в Чанчунь прибыл в качестве личного представителя императора принц Такэда.

Он передал главнокомандующему Квантунской армией приказ Ставки от 16 августа «О прекращении военных действий» и другие указания о порядке выполнения этого приказа.

Главнокомандующий Квантунской армией 18 августа вызвал в Чанчунь начальников штабов 1-го и 3-го фронтов, 3-й и 4-й армии и 2-й воздушной армии, объявил им рескрипт императора, а также свой приказ о прекращении военных действий и порядке сдачи оружия. После этого был установлен контакт с советскими властями в Харбине, и 19 августа начальник штаба Квантунской армии генерал-лейтенант Хата на советском самолете вылетел в штаб советских войск для встречи с главнокомандующим советскими войсками на Дальнем Востоке маршалом Василевским. Во время этой встречи была достигнута договоренность о порядке разоружения японских войск, об охране порядка и обеспечении безопасности японских граждан. Были приняты все меры, чтобы до войск приказ главнокомандующего Квантунской армией о прекращении военных действий и о разоружении японских войск. Однако из-за сложности обстановки в районах боевых действий это не всегда удавалось сделать быстро, и, как уже указывалось выше, до некоторых частей приказ был доведен через специальных уполномоченных лишь в конце августа.

19 августа на самолете в Чанчунь прибыли уполномоченные представители Красной Армии (полковник из штаба Забайкальского фронта и сопровождающие его лица). Они приказали немедленно провести разоружение всех японских войск в Чанчуне и его окрестностях.



Солдаты Квантунской армии складывают оружие.

Судьба Маньчжоу-Го. Оборона Маньчжоу-Го в соответствии с имеющимся соглашением между Японией и Маньчжоу-Го основывалась на принципе общей совместной обороны. Основу обороноспособности Маньчжоу-Го составляла Квантунская армия. Прекращение войны и разоружение Квантунской армии привело к распаду всей государственной машины Маньчжоу-Го.

Император Маньчжоу-Го Пу И еще 10 августа ночью в сопровождении всех своих министров выехал из Чанчуня в Линьцзян (80 км восточнее Тунхуа). В Чанчуне остались заместители всех министров и аппарат министерств, которые вместе с Квантунской армией принимали необходимые меры для оказания сопротивления противнику. На местах органы власти, а также учреждения связи и транспорта тесно взаимодействовали с Квантунской армией.

После прекращения военных действий император Пу И решил воздушным путем из Мукдена перебраться в Японию. Однако, прибыв 16 августа на Мукденский аэродром, он был задержан советскими войсками, которые к этому времени были переброшены туда по воздуху, и отправлен на советскую территорию. Советские войска так-

же пленили всех ответственных работников государственного аппарата Маньчжоу-Го и вывезли их на советскую территорию.

Маньчжурские войска, учитывая их характер, использовались в японской армии только как вспомогательные. Как только советские части вступили в Маньчжурию, большая часть маньчжурских войск разбежалась.

Таким образом, Маньчжоу-Го, которое было создано как самостоятельное государство в 1932 году, через 13 лет прекратило свое существование.

ГЛАВА IV

ОКОНЧАНИЕ ВОЙНЫ НА ЗАМОРСКИХ ТЕРРИТОРИЯХ

К 15 августа 1945 года, когда по радио был передан рескрипт императора о прекращении войны, в ряде мест японские войска еще продолжали вести упорные бои с противником, который продолжал наступление.

На китайском направлении, как уже говорилось, экспедиционные войска в Китае, чтобы лучше подготовиться к боевым действиям против американских и советских войск, оставили линию фронта в Гуаньси и начали отход в район к северу от р. Янцзы. Вступление в войну Советского Союза 9 августа заставило по-новому расположить войска.

Бои на Филиппинах начались с весны 1945 года. Оставшиеся здесь к августу 1945 года японские войска 14-го фронта и части флота юго-западного направления продолжали вести бои с американскими войсками, которые стремились полностью захватить Филиппины.

На бирманском направлении, где японские войска в марте 1945 года потерпели поражение на р. Иравади, фронт быстро разваливался. В начале марта пал Рангун. Войска бирманского направления отходили к границам Таиланда. Командование Южной группы армий, учитывая сложившуюся обстановку, прилагало все усилия к тому, чтобы обеспечить оборону Таиланда и Сингапура.

В районах к северу от Австралии с осени 1944 года войска союзных держав не вели нового наступления, но австралийские войска, которые заменили американцев, вторглись на о. Борнео, войска 37-й армии и части военно-морского флота, находящиеся там, вели упорные оборонительные бои. Было ясно, что продвижение австралийских войск на о. Борнео имеет целью создать условия для охвата Сингапура с востока и запада силами австралийских и английских войск.

В центральной части Тихого океана после вторжения на о. Пелелиу в сентябре 1944 года противник новых высадок войск не проводил. Однако на Юго-Восточном фронте большие силы австралийских войск с конца 1944 года начали операции на юго-востоке Новой Гвинеи и о. Бугенвиль. Части 18-й и 17-й армий вели против них упорные оборонительные бои, но к августу 1945 года обе японские армии, и особенно 18-я армия, были на грани полного разгрома.

Таким образом, японские войска находились в очень трудном положении на Филиппинах, в Бирме, на Новой Гвинеи и о. Бугенвиль. Однако, несмотря на это, они с тяжелым сердцем встретили известие о том, что император принял решение прекратить войну, и до последнего момента делали все возможное, чтобы не уронить чести японской армии.

Японские экспедиционные войска в Китае к моменту вступления в войну Советского Союза на основании приказа от 28 мая осуществляли большую перегруппировку сил, перебрасывая их из Южного Китая в Центральный и Северный Китай.

Получив сообщение о вступлении в войну Советского Союза, главнокомандующий экспедиционными войсками в Китае, учитывая недостаток войск у границ Монголии, отдал 118-й дивизии приказ быть готовой к переброске из района Шанхая в район Калгана. Он также приказал 13-й армии быть готовой перебросить до трех дивизий в Южную Маньчжурию. Туда же предполагалось направить штаб 6-й армии.

Затем в ночь на 10 августа, получив приказ Ставки быть повсеместно в готовности к действиям против советских

войск, главнокомандующий экспедиционными войсками в Китае дополнительно приказал передать в распоряжение Северо-Китайского фронта (командующий фронтом генерал Симомура) отдельный отряд (из Чэндэ) Квантунской армии, который в свое время был передан в распоряжение главнокомандующего войсками в Китае. Одновременно Северо-Китайскому фронту было приказано в случае наступления советских войск из Монголии имеющимися силами отразить наступление противника. 6-му фронту было приказано также быть в готовности перебросить части сил в Южную Маньчжурию. Кроме того, всем фронтам, армиям и авиационным дивизиям в Китае предлагалось принять необходимые меры, чтобы быть готовыми отразить попытки вторжения американцев в Китай и наступление войск Чунцина.

На основании изложенного выше приказа командующий Северо-Китайским фронтом 12 августа отдал свой приказ, согласно которому войска отводились с линии Хэнань, Шаньси и частью сил перебрасывались к границам Монголии в район Шаньдуня. Одновременно принимались меры к тому, чтобы сосредоточить до двух дивизий в районе Пекина. Войска 6-го фронта также перебрасывались на север.

13 августа советско-монгольские войска начали наступление с территории Монголии и, двигаясь на юг, вступили в Дэхуа, а к середине дня 14 августа достигли Чжанку.

На монгольской границе советские войска, установив контакт с коммунистическими войсками Яньаня, стремились овладеть Калганом и продолжали вести наступление при поддержке танков

К этому времени японские войска на местах вели переговоры с советскими войсками о прекращении военных действий, и уже 19 августа в 13 час. 30 мин. войскам Северо-Китайского фронта был отдан приказ:

«Прекратить военные действия и начать по договоренности на местах складывать оружие. Но, если позволит обстановка, стремиться отойти в район Тяньцзиня».

Командование советских войск 20 августа потребовало, чтобы все японские войска, расположенные в районе Калгана, до 17 час. 20 августа полностью сложили оружие.

Главнокомандующий японскими экспедиционными войсками в Китае генерал Окамура, основываясь на особом приказе Ставки № 1, от имени всех подчиненных ему солдат и офицеров, а также от имени переданных в его распоряжение войск 15-го фронта на Тайване, 38-й армии, расположенной в Индокитае, севернее 16-й параллели, а также от имени экспедиционного флота в китайских водах 9 сентября в Нанкине капитулировал перед представителями генералиссимуса Чан Кайши и подписал все необходимые документы, после чего немедленно отдал приказ о капитуляции всем подчиненным ему войскам.

Таким образом, наши экспедиционные войска, находившиеся в Китае в течение восьми лет (с июля 1937 года), то есть со времени возникновения китайского инцидента, и одержавшие там ряд побед, сами оказались в положении побежденных и вынуждены были сложить оружие.

ГЛАВА V

РЕПАТРИАЦИЯ И ДЕМОБИЛИЗАЦИЯ

1. Общая обстановка

Расположение японских войск за пределами собственно Японии кроме войск, находящихся на советском фронте, и их численность указаны в табл. 37.

Численность войск, указанная в таблице, приводится по данным демобилизации, опубликованным в июне 1950 года.

В таблице не учтены граждане третьих государств.

Все японские военнослужащие, как и японские граждане, в соответствии с общим приказом № 1 от 2 сентября 1945 года до репатриации на родину находились в распоряжении военных властей соответствующих союзных держав и распределялись по четырем военным округам:

1. Китайский военный округ—Китай (без Маньчжурии), Тайвань, Северный Индокитай (до 16-й параллели). На территории этого округа насчитывалось 3 млн 116 тыс.

Таблица 37

**Численность японских войск за пределами собственно
Японии к концу войны (без советского фронта)**

Район	Основные объединения и соединения	Численность		
		Сухопутные войска	ВМФ	Итого
Корея	17-й фронт	290 000	29 431	319 431
Китай	Экспедиционные войска, флот в китайских водах	1 049 700	63 755	1 113 455
Формоза (Тайвань)	15-й фронт	128 080	46 713	174 793
О-ва Рюкю	Охранный отряд Такао	40 882	9776	50 658
Филиппины	Флот юго-западного направления, 14-й фронт	97 300	36 151	133 451
Индокитай	38-я армия, 11-й особый базовый отряд	90 370	8914	99 284
Таиланд	18-й фронт	106 000	3051	109 051
Бирма	Бирманский фронт, 13-й особый базовый отряд	70 350	1372	71 722
Малайя, Андаманские и Никобарские о-ва	29-я армия, 10, 12 и 15-й особые базовые отряды	95 581	36 473	132 054
Суматра	25-я армия, 9-й базовый отряд	59 480	4984	64 464
Ява и Малые Зондские о-ва	16-я армия, 21-й особый базовый отряд	57 860	19 418	77 278
Борнео	37-я армия, 22-й особый базовый отряд	24 580	10 879	35 459
Район севернее Австралии, западная часть Новой Гвинии	2-я армия, 23-й и 25-й особые базовые отряды	87 700	31 879	119 579
Восточная часть Новой Гвинии	18-я армия, 27-й особый базовый отряд	12 100	16 729	28 829

Район	Основные объединения и соединения	Численность		
		Сухопутные войска	ВМФ	Итого
О-ва Бисмарка	8-й фронт, флот юго-восточного направления	57 530	30 854	88 384
Соломоновы о-ва	17-я армия, 8-й флот	12 330	16 729	29 059
Центральная часть Тихого океана	31-я армия, 14-я дивизия, 4-й флот, 30-й базовый отряд	48 644	44 178	92 822
О-ва Огасавара	Корпус Огасавара	14 996	7735	22 731
Всего		2 253 113	410 107	2 663 220

Численность, указанная по Корее, включает данные и по Северной Корее.

японцев, включая репатриированных из Маньчжурии властями китайского правительства.

2. Юго-восточный азиатский округ — Бирма, Андаманские и Никобарские о-ва, Таиланд, Индокитай (южнее 16-й параллели), Малайя, Суматра, Ява, Малые Зондские о-ва, о-ва Серам, Амбоина, Ару, Каи, Танимба, Целебес, Хальмахера, голландская часть Новой Гвинеи, Гонконг. На территории округа насчитывалось 745 тыс. японцев.

3. Австралийский округ — Борнео, британская часть Новой Гвинеи, о-ва Бисмарка и Соломоновы о-ва. На территории округа насчитывалось 139 тыс. японцев.

4. Американский округ — все подмандатные Японии острова, о-ва Огасавара, Филиппины и все о-ва Тихого океана, Южная Корея. На территории округа насчитывалась 991 тыс. японцев.

Разоружение японских войск. Вышеперечисленные войска складывали оружие в соответствии с установленным порядком. Однако в Китае и Голландской Индии из-за влияния извне японские войска в некоторых местах сохраняли оружие, использовали его даже для обеспечения порядка и вели бои.

Капитулировавшие японские войска, а также многие японские граждане до их репатриации в Японию по требованию военных властей союзных держав сводились в рабочие отряды и привлекались к тушению пожаров и другим работам. Особенно много таких рабочих отрядов было создано в юго-восточном азиатском округе.

Репатриация капитулировавших японских военнослужащих и японских граждан в Японию из всех юго-восточных районов была в основном закончена к началу 1948 года.

2. Китайский военный округ

Репатриация японцев из районов, контролируемых войсками Чан Кайши, начала проводиться с октября 1945 года и в основном была закончена к июлю 1946 года.

Одна из особенностей обстановки в Китае после прекращения войны заключалась в том, что японским войскам пришлось сразу противостоять армиям китайских коммунистов.

Однако японские экспедиционные войска и флот в китайских водах, основываясь на общем приказе № 1 и приказе главнокомандующего Экспедиционными войсками в Китае, могли капитулировать только перед войсками Чан Кайши.

Представитель китайского правительства Чунцина генерал Хэ Ин-цин в своих приказах неоднократно подчеркивал, что сдача японскими войсками оружия китайским коммунистическим войскам является противозаконным актом, который может иметь очень серьезные последствия для японских войск.

Однако в то же время китайские войска Чунцина медлили с продвижением в провинцию Хэбэй, поэтому нашим войскам, как это было, например, в районе к северу от Яньчжоу, даже в начале 1946 года приходилось с оружием в руках продолжать оказывать сопротивление коммунистическим войскам. Все это вызывало большое беспокойство у командования японскими экспедиционными войсками в Китае.

Несколько особое положение сложилось для 1-й армии в провинции Шанси. Она капитулировала перед войсками китайского генерала Янь Си-шаня, но последний решил использовать японские войска и японских граждан для борьбы с коммунистическими войсками, в результате чего была бы задержана демобилизация и репатриация японцев. Позднее, однако, по настойчивому требованию командования экспедиционных войск удалось добиться, что большая часть войск 1-й армии была перебросена в район Пекин, Тяньцзинь, откуда они и были репатриированы в Японию.

3. Юго-восточный азиатский округ

Территории, входившие в этот округ, раньше в основном относились к сфере влияния Англии, но там были территории, которые входили также в сферы влияния Франции и Голландии.

Японские войска, находившиеся на территории этого округа, капитулировали в основном перед английскими войсками. В частности, англичане оказались хозяевами положения в Бирме, Таиланде, в Южном Индокитае, Малайе и на Суматре. На Малых Зондских о-вах, о-вах Целебес, Хальмахера и в голландской части Новой Гвинеи, а также и в некоторых других местах капитуляцию японских войск приняли австралийские войска.

Французские войска появились там лишь в конце 1945 года и заменили находившиеся в Индокитае английские войска. Голландские войска прибыли туда еще позднее, поэтому положение в Индонезии еще долгое время оставалось неясным.

Главкомандующий Южной группой армий маршал Тэраути и после прекращения войны продолжал осуществлять общее командование японскими войсками в этом районе. Для установления связи с английскими войсками 15 марта 1946 года он перевел свой штаб из Южного Индокитая в район Сингапура.

После смерти маршала Тэраути, последовавшей 12 июля 1946 года, командование войсками в качестве его

преемника принял на себя командующий 3-й воздушной армией генерал-лейтенант Кисита, который и осуществлял проведение всех необходимых мероприятий, связанных с окончанием войны.

Все японские военнослужащие и японские граждане, находившиеся на территории этого военного округа, были репатриированы в Японию к ноябрю 1947 года. При этом следует иметь в виду, что обстановка здесь усложнялась мятежом в Аннаме и движением за независимость в Индонезии.

Для подавления этого мятежа использовались главным образом английские и французские войска, однако в некоторых местах для этой цели использовались частично и японские части, которые, таким образом, продолжали нести потери убитыми и ранеными даже после прекращения войны.

Большой проблемой оставалось также движение за независимость в Индонезии. Воспользовавшись затяжкой с переброской английских и голландских войск в Индонезию, индонезийцы после прекращения войны потребовали, чтобы японские войска передали им административную власть на местах и свое вооружение. В отношении передачи на местах административной власти индонезийцам японские военные власти фактически возражать не могли. Что же касается передачи им вооружения, то решение этого вопроса находилось в компетенции высших военных органов и на месте не могло быть решено. Однако индонезийская сторона не хотела с этим считаться и в ряде мест, в частности на Яве, силой захватывала вооружение и боеприпасы небольших японских гарнизонов. А затем начиная с января 1946 года они начали оказывать вооруженное сопротивление прибывающим английским войскам. И поэтому, например на Суматре, японские войска встали на сторону англичан и участвовали вместе с ними в боях с индонезийскими войсками, в результате которых японские войска понесли потери в количестве около 600 человек.

Особенно острой была обстановка в центральной и восточной частях Явы. А это оказывало свое влияние на положение на Суматре и Малых Зондских о-вах.

Командование союзных держав, учитывая серьезность положения в этом районе, в марте 1946 года приняло решение эвакуировать всех японцев с Явы, о чем и отдало соответствующий приказ начальнику штаба Южной группы армий генерал-лейтенанту Нумада. Таким образом, за период с апреля до середины июня большая часть японцев была эвакуирована с Явы.

В течение 1946 года большая часть японцев была эвакуирована в Японию, однако в Юго-Восточной Азии еще оставались десятки тысяч японцев в составе так называемых рабочих отрядов, и репатриация их продолжала оставаться сложной проблемой. Количество японцев в этих отрядах: в Бирме — 35 000, в Таиланде — 9000, в Малайе — 22 000, в Сингапуре — 24 200, в Голландской Индии — 14 367 человек.

Эти отряды использовались на тяжелых работах, и срок их репатриации в Японию еще не был установлен, что вызывало большое беспокойство. Этот вопрос был решен только в ноябре следующего года, когда все японцы были репатриированы в Японию.

4. Австралийский и американский военные округа

Австралийский военный округ включал ряд территорий, где было трудное положение с продовольствием, например на о. Бугенвиль, в восточной части Новой Гвинеи, Борнео и других местах. Поэтому было необходимо максимально ускорить репатриацию японцев из этих районов. Здесь демобилизация большей части японских военнослужащих была закончена к июню 1946 года. Однако из-за недостатка продовольствия за пять месяцев после окончания войны потери среди них составили около 15%.

Личный состав частей, находящихся в районе Рабаула, до репатриации их в Японию использовался австралийскими войсками для различных работ под руководством командующего 8-м фронтом.

В американском военном округе также было тяжелое положение с продовольствием, поэтому принимались все

меры к тому, чтобы провести здесь репатриацию японцев раньше, чем в других районах. И репатриация из этих районов в основном была закончена в первой половине 1945 года.

ГЛАВА VI

ЯПОНИЯ ПОД ОККУПАЦИЕЙ

Подписанный 2 сентября 1945 года на линкоре «Миссури» акт о капитуляции Японии официально положил конец военным действиям между Японией и союзными державами, но он еще не означал прекращения состояния войны. Япония после подписания акта о капитуляции фактически в течение семи лет находилась под оккупацией.

1. Оккупационные органы

США направили в Японию для осуществления оккупации самый большой контингент войск. Поэтому США имели особые привилегии в органах оккупации. Так, генерал Макартур был назначен верховным главнокомандующим союзных держав. Ему было поручено «принять капитуляцию Японии и следить за ее осуществлением». Акт о капитуляции 2 сентября генерал Макартур подписал не только как представитель США, но и как верховный главнокомандующий, представляющий интересы союзных держав.

Оккупационная политика союзных держав в отношении Японии определялась прежде всего Потсдамской декларацией. Но основой конкретной политики в отношении Японии явилось решение американского правительства, принятое 29 августа 1945 года, «О политике США в отношении Японии». Таким образом, говоря об оккупации союзных держав, в действительности следует считать, что оккупационная политика прежде всего определялась политикой американского правительства и фактически полностью находилась в руках генерала Макаргура, осо-

бенно на начальной стадии оккупации. Позднее был принят ряд других решений по этому вопросу. Так, например, в результате совещания министров иностранных дел Советского Союза, США и Англии, которое состоялось в Москве в декабре 1945 года, было принято решение учредить так называемую Дальневосточную комиссию и Союзный Совет для Японии, которые начали действовать с 1946 года.

Дальневосточная комиссия была создана как директивный орган с постоянным пребыванием в Вашингтоне. В нее входили представители 11 государств, позднее в ее состав вошли также представители Бирмы и Пакистана, то есть она уже представляла 13 государств. Дальневосточная комиссия должна была выработать основы оккупационной политики союзных держав в отношении Японии и имела право пересматривать решения главнокомандующего.

Союзный Совет для Японии с местонахождением в Токио состоял из представителей четырех государств — США, Англии, Советского Союза и Китая — и являлся контрольным органом. В его функции входило, основываясь на решениях Дальневосточной комиссии, давать на месте рекомендации и советы главнокомандующему в отношении осуществления политики оккупации.

Однако, несмотря на создание новых органов, фактически по-прежнему главенствующую роль продолжали играть США. А в дальнейшем, по мере изменения международной обстановки, в частности с обострением отношений между США и Советским Союзом, роль и значение этих международных органов, созданных для Японии, резко ослабли.

Территория самой Японии фактически не была оккупирована, практически не были уничтожены ни военная мощь, ни правительственные органы, оккупация не осуществлялась отдельно каждой из союзных держав. Поэтому управление Японией не носило непосредственно военный характер, господство союзников над Японией осуществлялось косвенно, через японские правительственные органы. И хотя на первый взгляд во всех областях жизни руководство осуществляли японские орга-

ны, практически это руководство осуществлял главнокомандующий союзными державами. Как уже говорилось, главнокомандующий союзными державами генерал Макартур обладал огромными правами и властью в отношении Японии. Он использовал японское правительство и самого императора как удобную ширму во всех сферах жизни Японии.

Соответственно с этим был организован и штаб главнокомандующего союзными державами. В штабе главнокомандующего помимо чисто военных отделов было еще десять отделов, которые ведали делами в различных областях жизни Японии: гражданской администрации, экономики и науки, контрразведки, гражданской информации и образования, естественных ресурсов, гражданского транспорта, химии, финансов, общественного здравоохранения и благосостояния, контроля за гражданским имуществом, статистики и поставки (заготовки) материальных средств. Эти отделы осуществляли руководство соответствующими японскими правительственными органами и контроль за их деятельностью.

На местах, во всех префектурах и городах, 8-й армией были созданы соответствующие отделы, которые и осуществляли руководство и контроль за деятельностью японских органов власти.

Эти органы существовали весь период оккупации, но численность личного состава в них по мере выполнения задач оккупации начиная с 1949 года постепенно сокращалась.

2. Оккупационная политика

В оккупационной политике в отношении Японии можно отметить два периода. Во время первого периода, который продолжался два года, осуществлялись основные задачи оккупации: уничтожение старой Японии, ее военной мощи, проведение демократической политики и реформы по перестройке социальных и экономических органов страны. Другой период — это период, когда произошло обострение в советско-американских отноше-

ниях, когда западные державы стали проводить политику создания новой и сильной Японии.

В принципе оккупационная политика в отношении Японии определялась Потсдамской декларацией, но конкретными основами этой политики было все же решение правительства США от 29 августа 1945 года «О политике США в отношении Японии».

Конечная цель заключается в том, говорилось в решении, чтобы, соблюдая идеалы и принципы Устава Организации Объединенных Наций и уважая суверенитет других наций (государств), создать в Японии правительство, которое не нарушало бы мира и содействовало достижению всех целей США.

Чтобы обеспечить соблюдение условий капитуляции, осуществить военную оккупацию Японии, оккупационная армия должна возглавляться главнокомандующим, который назначается американским правительством. Император и японское правительство, следовало далее, должны подчиняться главнокомандующему, который обязан обеспечить выполнение условий капитуляции и проведение политики оккупации, для чего в Японии необходимо иметь нужные силы.

Основной целью оккупации является уничтожение милитаризма. Лица, виновные в жестоком обращении с военнопленными из союзных стран, а также с гражданскими лицами, должны рассматриваться как военные преступники. Они подлежат аресту и суду. В Японии должна быть уничтожена существующая экономическая база милитаризма и должен быть наложен запрет на ее восстановление. Необходимо оказывать всемерное содействие рабочим организациям в промышленности и сельском хозяйстве и распустить крупные промышленные и финансовые концерны.

В решении были и другие пункты: о репарациях, о внешней торговле, об иностранных предприятиях в Японии и т. п.

Для осуществления военной оккупации самой Японии на ее территорию были введены сухопутные военно-морские и военно-воздушные силы под общим командованием генерала Макартура.

Демобилизация и разоружение Японии продвигались успешно. 30 ноября были распущены военное и военно-морское министерства со всеми подчиненными им органами.

После этого вопросы демобилизации были переданы в ведение министерства здравоохранения, которое и проводило все необходимые мероприятия по демобилизации сухопутных войск и войск военно-морского флота и полному их разоружению.

На основании директивы о чистке от 4 января 1946 года из различных учреждений были уволены из 220 000 человек 180 000 и распущены все милитаристские союзы и организации. В связи с этими мерами были лишены права на пенсию в порядке наказания все бывшие японские военнослужащие.

В то же время были освобождены лица, которые во время войны были осуждены как политические преступники. Они были восстановлены в правах, то есть получили право участвовать в выборах и занимать любые должности.

Таким образом, политика демилитаризации Японии проводилась быстро и решительно.

Для наказания главных японских военных преступников 29 апреля 1946 года начал работу Международный военный трибунал для Дальнего Востока.

Этот трибунал рассматривал дела так называемых главных военных преступников (категория «А»). К их числу был отнесен прежде всего генерал Годзио, а также ряд других лиц, которые со времени маньчжурского конфликта занимали руководящие посты в государственном аппарате, а также в армии и флоте и которые так или иначе участвовали в руководстве войной,— всего 28 человек. Им было предъявлено обвинение по трем пунктам: преступления против мира, нарушение законов ведения войны, преступления против человечества.

Рассмотрение их дел было закончено к апрелю 1948 года, а 12 ноября того же года был объявлен приговор. Из числа всех обвиняемых семеро были приговорены к смертной казни через повешение, 16 человек — к пожизненному заключению, один к 20, а другой к 7 годам тюремного заключения.



Схема 8. Дислокация сухопутных войск в собственно Японии, Корее и на Тайване (июль 1945 г.)

Кроме того, были прекращены дела Огава Сюмэй, который был признан психически ненормальным, а также Мацуока Иосукэ и Нагано Осами, которые умерли от болезней.

Смертный приговор в отношении семи осужденных (генералы Тодзио Хидэки, Мацуи Иванэ, Доихара Кэндзи, Итагаки Сэйсиро, Кимура Хэйтаро, генерал-лейтенант Муто Акира и бывший премьер-министр Хирота Коки) был приведен в исполнение 23 декабря 1948 года в тюрьме Сугамо в присутствии представителей четырех держав.

Одновременно с работой Международного военного трибунала, рассматривавшего дела главных военных преступников, проводились суды над преступниками категории «Б», обвиняемыми в нарушении законов и обычаев войны, и преступниками категории «В», обвиняемыми в совершении преступлений против человечества. Такие суды имели место в США, Австралии, Англии, Китае, Голландии, Франции и других странах, причем они проводились в соответствии с законами военного времени этих стран.

Кроме того, в Советском Союзе и на территориях Китая, контролируемых китайскими коммунистами, также заседали военные трибуналы, рассматривавшие дела многих бывших японских военнослужащих и вольнонаемных лиц, находившихся на службе в японской армии (табл. 38).

Таблица 38

**Число военных преступников-японцев,
осужденных союзниками**

Мера наказания	Из состава сухопутных войск	Из ВМФ	Гражданские лица	Всего
Осуждено	3241	802	183	4226
В том числе:				
приговорено к смертной казни и казнено	742	194	5	941
приговорено к смертной казни, но не казнено	52	26	26	104

3. Реформы, проведенные в Японии в период оккупации

С целью ослабления мощи Японии осуществлялись меры по ликвидации так называемой военщины (гумбацу), государственной бюрократии и крупных промышленных и финансовых монополий (дзайбацу). Во всех областях жизни Японии проводилась так называемая демократизация. Но суть всех этих преобразований в конце концов заключалась в том, чтобы сделать Японию страной, которая больше устраивала бы союзные державы, и прежде всего США.

Были предприняты решительные меры по ликвидации старой военной, политической и экономической системы, которые составляли основу Японии. Под лозунгом «демократизации» Японии были разработаны новая конституция, новое положение о выборах, разработаны реформы в области сельского хозяйства, полиции, образования; введена новая система труда, распущены дзайбацу и различные органы контроля.

В новой конституции провозглашалось, что «император является только символом», говорилось «о разоружении, отказе от войны» и т. д.

Успешное проведение оккупационной политики повышало авторитет и действенность правительства Японии, которая была истощена войной. Эта политика способствовала восстановлению порядка внутри страны и ее экономическому возрождению.

4. Потери Японии в войне

В результате поражения в войне территория Японии была ограничена о-вами Хонсю, Хоккайдо, Кюсю, Сикоку. Кроме того, за Японией осталось еще около 1000 мелких островов, включая и о-ва Цусима.

Таким образом, территория Японии, которая до войны составляла около 685 000 кв. км, значительно сократилась.

Оказались оккупированными иностранными войсками о-ва Огасавара, Окинава, часть префектуры Кагосима

(о-ва Амамиосима) и ряд других островов. И вряд ли Япония может надеяться на быстрое возвращение этих территорий.

Кроме того, Япония потеряла свое влияние на материке — в Корее, Маньчжурии и Китае, с которыми она имела прочные политические, экономические и культурные связи. И это, конечно, окажет большое влияние на будущее Японии.

Людские потери. В войне за Великую Восточную Азию людские потери Японии составляют около 2 600 тыс. человек (табл. 39).

Цифры приводятся по данным, опубликованным министерствами по демобилизации и советом экономической стабилизации.

В число потерь по вооруженным силам включены также и потери среди рабочих и служащих армии и флота.

В число потерь среди гражданского населения включены 170 100 человек, погибших и умерших после окончания войны в Маньчжурии и Китае, 165 000 человек — на Окинаве и 24 000 человек — в самой Японии.

Количество инвалидов и неизлечимых больных указано приблизительно. Из 94 515 человек инвалидов и неизлечимых больных около 20 000 умерли после окончания войны.

В число людских потерь следует включить также погибших при пожарах во время войны — около 875 тыс. человек.

Анализируя число людских потерь, следует отметить высокий процент потерь среди гражданского населения в тылу. Это характерная черта современных войн.

Таблица 39

Людские потери Японии

Виды потерь	Сухопутные войска	ВМФ	Гражданские лица	Всего
Убитые и без вести пропавшие	1 439 101	419 710	658 595	2 517 406
Инвалиды и неизлечимые больные	85 620	8895	Неизвестно	94 515
Итого	1 524 721	428 605	658 595	2 611 921

Большая часть из них — жертвы массовых воздушных бомбардировок и атомных взрывов.

Материальные потери. По подсчетам совета экономической стабилизации общие потери из национального богатства страны на 15 августа 1945 года оцениваются в современных ценах на сумму 65 300 млн иен (из них на непосредственные потери приходится примерно 49 700 млн. иен, на косвенные потери — 15 600 млн иен).

Если при этом учесть потери в вооружении, например стоимость потерь в кораблях и самолетах (не включая стоимость обычного оружия и снаряжения), то они со-

Таблица 40

**Чрезвычайные военные расходы за время войны
(млн иен)**

Год	Общая сумма военных расходов	% военных расходов ко всем расходам
1941	11 673	61
1942	18 000	66
1943	27 000	73
1944	38 000	75
1945	85 000	85

Таблица 41

Потери Японии в кораблях

Виды кораблей	Потеряно во время войны	Осталось после окончания войны
Линкоры	8	4
Авианосцы	19	6
Крейсеры	36	11
Плавбазы гидросамолетов и подводных лодок, а также минные заградители	11	6
Эсминцы	133	41
Подводные лодки	131	59
Корабли береговой обороны	72	100
Кроме того, различные мелкие корабли	272	308
Всего	682	535

ставят еще примерно 40 400 млн иен. Из них на непосредственные потери приходится 33 900 млн иен, на косвенные потери — 6500 млн иен.

Тогда общая сумма потерь составит уже 105 700 млн. иен (табл. 40).

Общий тоннаж потерянных судов составляет около 6 млн. т, в том числе потеряно 79 крупных кораблей общим водоизмещением около 900 тыс. т.

Именной указатель

- Абэ Нобуюки 22, 23, 397, 556, 558, 559, 560
Адати Нидзюсан 348, 382, 418, 489, 539
Акияма Токусабуро 481, 499
Аmano 827
Анами Корэтика 480, 514, 526, 561, 745, 747, 748, 749, 754,
785, 793, 794, 795, 797, 802, 803, 805, 812, 815, 817
Андо Рикити 512
Аоба 317, 325, 326, 333, 334, 337
Аоки Такэдзо 166, 374, 397
Араки 183
Арисуэ Сэйдзо 789
Асакаору 815
Аябэ Кицудзю 514, 581
- Бадольо 747
Ба Мо 448, 449
Бельфор 656
Бирнс 801, 807
- Вакацуки Рэйдзиро 556, 557, 635
Ван Цзин-вей 18, 31, 32, 92, 370, 371, 374, 447, 451, 655, 744
Варгас 449
Василевский 820, 839
Ватанабэ Масао 155, 512, 582
Ватанабэ Моритакэ 200, 264
Вэй Ли-хуан 568, 578, 626
- Гитлер 37, 41, 255, 358, 359, 403, 411, 414, 652, 654
Гиффорд 568
Голль Шарль Андре Мари Жозеф де 35
Гормли 324
Грю 56

Даллес Аллен 757
Доихара Кэндзи 514, 812, 856
Драут 35, 36
Дулиттл 282, 286, 287

Ивагуро Такэо 35, 202
Иванага 629
Игава Тадао 35, 36
Игэта Кэйдзи 509
Иида Сёдзиро 38, 111, 151, 211, 519, 565, 567
Иимура Минору 514
Икки 280, 293, 295, 303, 325, 326, 327, 328, 329, 331, 333, 336,
344, 347
Икэда Сумихиса 796
Имамура Хитоси 109, 111, 222, 348, 382, 479
Имото Кумао 388
Инада 571
Ино Хироя 248
Иноуэ Сигэёси 191, 277, 748
Иосида Дзэнго 24, 26, 153
Иосидзава Кэнкити 34
Иосимура 757
Иосицуми 747, 796
Исаяма Харуки 151
Исиватори 816
Исигуро Тэйдзо 434
Исихара 815
Исогай Рэнсукуэ 187
Итабана 383
Итагаки Сэйсиро 19, 519, 856
Ито Сэйити 502
Ито Такэо 223, 344, 468
Ито Хиробуми 61

Йодль 409
Йокояма 320, 324, 376, 377, 380, 827
Йосано 410
Йонаи Мицумаса 23, 24, 556, 559, 560, 561, 562, 635, 648, 652,
741, 748, 749, 750, 754, 771, 792, 794, 797, 802, 805, 812,
814

Кавабэ Масакадзу 431, 586, 595, 596, 599, 601, 605
Кавабэ Торазиро 725, 751, 768, 769, 812, 828

Кавагути 142, 143, 145, 198, 204, 223, 328, 329, 330, 331, 333,
334, 336, 339, 344, 347
Кавада 595
Кавамура 197, 200, 201
Кавасаки 220, 286
Кавасэ 757, 803, 807, 808
Каку 301
Канамура 224
Каннингэм 194
Канно 174, 175, 176, 208
Канъин 815
Катамура Ёмбати 433, 599
Като 38
Кая Окинобу 51, 264
Келлог 19
Кибо 201
Кидо Коити 51, 555, 556, 558, 560, 635, 742, 745, 746, 748, 750,
755, 784, 792, 803, 804, 805, 806
Кидоути 816
Кимура 174, 176, 208, 236, 237, 238
Кимура Хэйтаро 856
Киси 477, 559
Кисита 849
Кита 835
Китадзима Киситакэ 182
Китадзима Кумао 183, 184, 185, 519
Китамура 757
Китано Кэндзо 238, 527
Кобаяси Дзин 500
Кобаяси Итидзо 34
Кога Минэити 420, 529, 530
Кога Такэси 431, 437, 815, 816
Кодани 410
Коисо Куниаки 65, 560, 561, 562, 631, 632, 635, 636, 637, 638,
648, 652, 657, 709, 741, 742, 744, 745, 746, 747, 748, 750,
752, 753, 758
Кондо Нобутакэ 141, 147, 234, 270, 272, 295, 346, 420
Каноэ Фумимаро 14, 18, 19, 22, 23, 24, 25, 30, 35, 36, 44, 49, 51,
65, 554, 555, 556, 557, 560, 635, 741, 742, 743, 744, 746, 774,
775, 776, 784, 786, 814
Корэтика 189
Косум 656
Коя Кэндзо 519

Кудзумэ 537
Куниси 201, 202
Куно Сэйити 30
Куномура 595
Курибаяси 695
Курита 302, 678, 679, 680, 681, 682, 683, 684, 685
Курода Сигэнори 514
Курусу 55, 57, 58
Кусаки Нинъити 384
Кухара 653

Леги 801
Ли Ван Ын 519
Лин Бо – шэн 374
Лозовский 775, 776, 786

Макартур 376, 484, 677, 817, 818, 819, 821, 829, 830, 833, 851,
854
Макмиллан 192
Малик 653, 756, 773, 784
Мано Горо 498
Маунтбэттен 577
Мацудайра Цунэо 742
Мацуи Иванэ 611, 856
Мацуи Такуро 155
Мацуи Ясуя 155
Мацумото 719, 802, 803
Мацуока Иосукэ 24, 26, 29, 34, 35, 36, 37, 40, 41, 653, 856
Мацумия 35
Мацуяма Юдзо 330, 533, 605, 761
Маэда Масами 169
Мидзуками 602 – 603, 603
Микава Гунъити 317, 322
Микас 803
Минэки 836
Миякэ Мицухара 8
Мидзутани 816
Митчел 681
Миура 174, 176, 208, 729
Миядзаки 590, 594, 595, 727
Молотов 774, 775, 776, 789
Мори Такэси 815
Муссолини 19, 358, 359, 414

Мутагути 566, 567, 569, 570, 571, 573, 575, 582, 586, 589, 590,
591, 593, 594, 595, 596
Мутагути Ясуя 431, 432
Муто Акира 35, 264, 856
Муцухито 6
Мэйдзи 6, 557, 814

Нагаи 370
Нагано Осами 50, 81, 99, 126, 240, 247, 267, 277, 280, 282, 311,
366, 370, 371, 856
Нагаока 827
Нагахаси Хонгун 13
Нагацу 620
Нагаягава 748
Нагумо Тюити 57, 271, 285, 286, 295, 297, 298, 301, 509, 549
Накаи Масутаро 485, 488
Накано Эйко 343, 418, 444
Нара Акиро 235
Насу 226, 227, 340
Нимиц 484, 684
Нисида 503
Нисимура Такума 30
Нисимура Такумаро 152, 679, 682, 683
Нисина Иосио 789
Нисио Тосидзо 19
Нисихара Иссаку 29
Нодзоэ 624
Номура Китисабуро 35, 36, 39, 55, 56, 57, 58, 134, 409
Номура Наокуни 559
Носака Сандзо 743
Нумада 537, 850

Обата Хидэёси 169, 508, 509, 551, 552
Огава Сюмэй 856
Огата Такэтори 814
Ода Кансаку 392
Одзава Дзисабуро 161, 525, 544, 546, 678, 680, 683, 817
Оикава Косиро 26, 50, 52, 638, 648, 754
Окабэ 383, 393, 394
Окада Кэйсукэ 556, 557, 559, 635, 741, 742, 750, 785
Окамото Киёфуку 410, 412, 756, 757, 803, 804
Окамура 617, 810, 844
Оки 213, 264

Окидо Сандзи 747
Окэгути Суэитиро 511
Ониси 674, 817
Оно 757
Онода 410
Осима 41, 402, 403, 404, 405, 408, 409, 410, 454, 654

Пейдж 196
Персиваль 207
Петэн 656
Пибун Сонграм 34, 150, 151, 153, 154, 451, 656
Пу И 840

Риббентроп 37, 40, 41, 402, 405, 408, 409, 411
Робертс 136, 137, 138
Рузвельт 19, 35, 39, 136, 254, 457, 458, 465, 577

Сайондзи Киммото 557
Сайто 549
Сакагути 176, 222, 223, 226, 227
Сакаи Мисаки 181
Саканиси 409
Сакомидзу 796
Сакондзи 757
Сакураи Сэйдзо 152, 583
Самэдзима Наосигэ 423, 442
Сано Тадаёси 182, 183, 184, 185, 186
Сакаи Нобору 423, 442
Сато 226, 227, 364, 594, 595, 653, 750, 773, 774, 775, 776, 786, 789, 790
Сазки 197
Сибадзаки 492
Сибата 595
Сигэмицу Мамору 454, 558, 562, 648, 652, 653, 654, 656, 742, 748, 753, 814, 829
Сима 678, 679, 682, 683
Симада Сигэтаро 51, 353, 522, 559, 638
Симидзу Кику 514
Симояма 616
Симомура Садаму 519, 757, 785, 800, 814, 843
Синсаки 815, 816
Сираиси 815
Слим 578

Сталин 254, 457, 458, 654, 731, 775, 776, 786
Стилуэлл 577
Стимсон 801
Сугахара Митита 161
Сугисака 128, 130
Сугияма 817
Сугияма Гэн 50, 53, 81, 126, 140, 267, 312, 353, 364, 366, 374,
556, 560, 561, 562, 631, 652, 745, 747, 748, 812
Судзуки Кангоро 65, 268, 353, 367, 653, 740, 741, 745, 746, 747,
748, 749, 750, 754, 755, 757, 771, 774, 784, 785, 786, 792,
793, 794, 795, 796, 802, 804, 805, 807, 813
Судзуки Сосаку 155
Судзуки Тэйити 51
Судо Эйноскэ 422, 527
Сумида Какудзи 524, 545, 552
Сумиёси 340
Сун Цзы – вэнь 773, 774
Сунь Ли – жень 574

Тай Хикосабуро 502
Такаги 277
Такасино 551, 552
Такасу Сиро 521
Такафудзи 667
Такахаси Ибо 169, 234
Такуми 156, 158, 160, 165, 198, 199, 201
Такэда 815, 839
Такэда Хисаси 527
Такэноути Хироси 152
Тамада 536
Тамура Ёситоми 551
Танабэ 353, 364
Танака Синьити 174, 175, 176, 208, 229, 364, 431, 575, 576, 591,
597, 599, 601, 617, 615, 816, 817
Тани 374, 410
Тан Энь – бо 622, 623
Тасиро Каньитиро 13
Татэкава Иосицуга 36
Того Сигэнори 51, 52, 56, 58, 403, 407, 748, 749, 750, 751, 753,
754, 755, 756, 770, 773, 774, 775, 776, 783, 784, 785, 791,
792, 793, 794, 795, 796, 802, 803, 804
Тодзио Хидэки 24, 33, 35, 49, 50, 51, 52, 57, 70, 77, 131, 243,
245, 247, 267, 353, 363, 364, 365, 368, 370, 371, 372, 374,

400, 447, 449, 450, 451, 452, 472, 477, 502, 522, 555, 556,
557, 558, 559, 560, 562, 593, 635, 653, 736, 741, 742, 855, 856
Тоёда Соэму 521, 522, 525, 530, 544, 784, 793, 798
Тоёда Тэйдзиро 39, 749
Тоёсима Фусаторо 480
Токайрин 223, 226, 227
Томинага Нобумаса 432
Торияма 502
Трумэн 724, 781, 789, 801
Тэрадзима Кен 248
Тэракуро Сёдзо 511
Тэрамото Кумаити 422, 514
Тэраути Хисаити 56, 111, 130, 140, 141, 143, 145, 151, 153, 352,
516, 571, 581, 670, 688, 689, 810, 811, 848

Уингейт 567, 568, 569, 586
Умэдзу Ёсидзиро 556, 560, 631, 638, 648, 652, 653, 747, 751,
754, 768, 793, 797, 805, 812, 815, 829
Уно 152, 153, 198
Уокер 35
Уолш 35, 36
Усидзима 717
Усироку Дзюн 502, 556
Уэйвелл 234
Уэйнрайт 242

Фан Сянь – цзюэ 630
Филлипс 129, 154
Фудзимура 757
Фудзиэ Кэйсукэ 519
Фукутомэ 529

Хага 816
Хара 274
Хата Сюнроку 24, 190, 314, 467, 516, 611, 625, 747, 812, 815,
838, 839
Хатанака 815, 816
Хаттори 40, 107, 212, 324, 580
Хигасинуки Нарухико 519, 814
Хигути Кэйситаро 181
Хиранума Кинтиро 19, 22, 370, 556, 557, 558, 560, 635, 742,
772, 796, 802, 803
Хирота Коки 556, 559, 653, 750, 756, 773, 784, 856

Хирохито, император Японии 17, 23, 27, 30, 41, 42, 45, 49, 50,
51, 53, 55, 58, 60, 61, 62, 64, 66, 67, 69, 76, 81, 126, 140, 241,
265, 308, 311, 312, 365, 369, 372, 374, 385, 420, 432, 518,
520, 522, 525, 530, 556, 557, 558, 559, 560, 561, 637, 671,
740, 742, 744, 745, 746, 749, 750, 752, 753, 755, 757, 767,
772, 773, 774, 775, 776, 779, 784, 792, 795, 796, 797, 798,
799, 800, 802, 803, 804, 805, 806, 807, 808, 809, 810, 811,
812, 813, 814, 815, 816, 817, 819, 827, 829, 830, 838, 839,
840, 841, 842, 853, 854, 857

Хомма Масахару 111, 169, 180, 208, 209, 237

Хонда 587, 602, 603, 606

Хондзё Сигэру 8

Хориути 189

Хории Томитаро 56, 112, 192, 195

Хосина 796

Хосогая Мосиро 303

Хэ Ин – цинь 847

Хэлл 35, 36, 56, 57, 58, 134

Хэлси 679, 681, 683, 684

Хякутакэ Сэйкити 347, 423, 736

Хякутакэ Харуэси 278

Цубоками 151, 154

Цукада Осаму 53, 56, 81, 140

Цукахара Нисидзо 169, 274, 318, 384, 502

Чандра Бос 450

Чан Кайши 25, 28, 30, 31, 32, 33, 41, 46, 56, 74, 91, 144, 212,
243, 250, 251, 430, 457

Черчилль 457, 458, 577

Чжан Сюэ – лян 8

Юдзава Митио 248

Штаммер 26, 654

Эндо Сабуро 477

Явата 520, 544, 545, 553

Ямада Отодзо 556, 839

Ямада Эйдзо 485

Ямагата Сэйго 343, 381, 382, 392, 480

Ямагути Тамон 141, 300, 301

Ямадзаки 439, 597, 609
Ямамото Исороку 81, 97, 99, 141, 145, 270, 277, 280, 281, 283,
287, 295, 301, 302, 323, 379, 391, 419, 420, 588, 591, 592,
593, 594, 595, 597
Ямаока Митио 404
Ямасита Томоюки 111, 130, 155, 159, 165, 197, 200, 202, 207,
561, 667, 688, 689
Янь Си – шань 848
Янагида Гендзо 431, 589, 590, 595
Янагикава 398
Янг 186
Ясуда 376, 391
Ясуи Эйдзи 757

Оглавление

Предисловие	5
-------------------	---

Часть первая

Обстоятельства, связанные с началом войны

<i>Глава I.</i> Исторический обзор	5
<i>Глава II.</i> Второй кабинет Коноэ и принятие новой государственной программы	23
<i>Глава III.</i> Заключение Тройственного пакта между Японией, Германией и Италией	26
<i>Глава IV.</i> Усилия, направленные на разрешение китайского инцидента	28
<i>Глава V.</i> Планы продвижения на юг	34
<i>Глава VI.</i> Начало японо-американских переговоров	35
<i>Глава VII.</i> Вступление в южную часть Французского Индокитая	37
<i>Глава VIII.</i> Новая национальная политика в связи с началом германо-советской войны	40
<i>Глава IX.</i> Решение совета в присутствии императора от 6 сентября	45
<i>Глава X.</i> Решение о войне против США, Англии и Голландии	49
<i>Глава XI.</i> Решение императора начать войну	55

Часть вторая

Начало войны

<i>Глава I.</i> Верховное командование Японии и органы руководства войной	60
<i>Глава II.</i> Основы военного планирования	66

<i>Глава III.</i> План ведения войны	75
<i>Глава IV.</i> Оперативный план Ставки	80
<i>Глава V.</i> Состояние японских вооруженных сил к началу войны	100
<i>Глава VI.</i> Начало войны	126
<i>Глава VII.</i> Нападение на Перл-Харбор	131

Часть третья

Наступательные операции

<i>Глава I.</i> Начало операций по захвату районов Южных морей	139
<i>Глава II.</i> Операции на китайском направлении	180
<i>Глава III.</i> Наступательные операции в центральной и южной частях Тихого океана	191
<i>Глава IV.</i> Развитие наступательных операций в районах Южных морей	196
<i>Глава V.</i> Руководство войной в связи с завершением наступательных операций	243
<i>Глава VI.</i> Операции против важнейших районов на внешних рубежах	269
<i>Глава VII.</i> Налеты американской авиации на территорию собственно Японии	283
<i>Глава VIII.</i> Поражение у о. Мидуэй и захват Алеутских о-вов	290
<i>Глава IX.</i> Переход к обороне	307

Часть четвертая

Начало контрнаступления американской армии

<i>Глава I.</i> Ожесточенные бои в юго-восточной части Тихого океана (район о. Гуадалканал)	315
<i>Глава II.</i> Координация национального потенциала и ведение войны	350
<i>Глава III.</i> Изменение политической стратегии в отношении Китая	368
<i>Глава IV.</i> Отступление с о. Гуадалканал	375

<i>Глава V. Политика в отношении Германии и Италии в свете развивающихся событий</i>	398
--	-----

Часть пятая

Боевые действия на передовых стратегических рубежах

<i>Глава I. Усиление военных приготовлений в юго-восточной части Тихого океана</i>	417
<i>Глава II. Усиление военных приготовлений на юго-западном направлении</i>	425
<i>Глава III. Усиление военных приготовлений на островах Тихого океана</i>	435
<i>Глава IV. Контрнаступление противника на юго-восточном направлении</i>	441
<i>Глава V. Политические маневры в Великой Восточной Азии</i>	446
<i>Глава VI. Внешняя политика после изменений в международной обстановке</i>	453

Часть шестая

Боевые действия в непосредственной сфере национальной обороны

<i>Глава I. Создание системы обороны страны и политическая стратегия</i>	459
<i>Глава II. Руководство Ставки при новом стратегическом курсе</i>	477
<i>Глава III. Постепенный развал передовых позиций в сфере национальной обороны</i>	483
<i>Глава IV. Глубоко эшелонированные укрепления сферы непосредственной национальной обороны</i>	507
<i>Глава V. Оперативный план «А»</i>	521
<i>Глава VI. Военные действия в западной части Новой Гвинеи</i>	526
<i>Глава VII. Падение Марианских о-вов</i>	540
<i>Глава VIII. Отставка кабинета Тодзио</i>	553

Часть седьмая

Военные действия на континенте

<i>Глава I.</i> Импхалская операция	563
<i>Глава II.</i> Военные действия в Юньнани и Северной Бирме	601
<i>Глава III.</i> Операция по продвижению в глубь континента	610

Часть восьмая

Сражение за Филиппины

<i>Глава I.</i> Основной политический курс кабинета Коисо	631
<i>Глава II.</i> Внешняя политика кабинета Коисо	652
<i>Глава III.</i> Внутриполитический курс кабинета Коисо	657
<i>Глава IV.</i> Подготовка операции «Кацу»	659
<i>Глава V.</i> Предвидение ставкой Филиппинского сражения и воздушный бой у о. Тайвань	664
<i>Глава VI.</i> Бой в заливе Лейте	669
<i>Глава VII.</i> Морской бой у о. Лейте	678
<i>Глава VIII.</i> Решающее сражение в заливе Лейте	685

Часть девятая

Не расплыть силы, укрепить оборону Японии, Маньчжурии и Китая

<i>Глава I.</i> Дальнейшие планы войны	692
<i>Глава II.</i> Проблема дальнейшего руководства войной	708

Часть десятая

Война близится к концу

<i>Глава I.</i> Формирование кабинета Судзуки.....	740
<i>Глава II.</i> Отношения с Советским Союзом.....	750
<i>Глава III.</i> Подготовка внутри страны к решающему сражению за собственно Японию	758

<i>Глава IV.</i> Основная политика, принятая 8 июня	763
<i>Глава V.</i> Намерение императора кончить войну	772
<i>Глава VI.</i> Потсдамская декларация	776
<i>Глава VII.</i> Атомная бомба и вступление Советского Союза в войну	786
<i>Глава VIII.</i> Заседание Высшего совета 9—14 августа	792

Часть одиннадцатая

Конец войны

<i>Глава I.</i> Прекращение военных действий	809
<i>Глава II.</i> Капитуляция	827
<i>Глава III.</i> Война с Советским Союзом	834
<i>Глава IV.</i> Окончание войны на заморских территориях	841
<i>Глава V.</i> Репатриация и демобилизация	844
<i>Глава VI.</i> Япония под оккупацией	851
Именной указатель	865

ISBN 5-89173-085-5

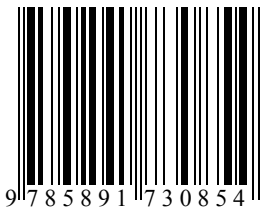

Научно-популярное издание

Хаттори Такусиро

**ЯПОНИЯ В ВОЙНЕ
1941—1945 гг.**

Главный редактор *Н. Л. Волковский*
Корректоры *Е. В. Новосельская, Е. Б. Иванова*
Компьютерная верстка *Л. Е. Голода*
Зав. производством *Е. С. Фоменко*

ЛР № 64346 от 09.12.95 г.

Налоговая льгота — общероссийский классификатор продукции
ОК-005-93, том 2; 953000 — книги, брошюры

Подписано в печать 26.05.2000. Формат 84×108 ¹/₃₂. Печать офсетная.
Гарнитура TimeRoman. Печ. физ. л. 27,5. Усл. печ. л. 46,2.
Тираж 5000 экз. Зак. № .

ООО «Издательство Полигон»,
С.-Петербург, Б. Сампсониевский пр., д. 38/40.
Тел.: 320-74-24; тел./факс: 320-74-23
Для писем: 191119, С.-Петербург, ³/_я 80
E-mail: polygon@spb.cityline.ru

Отпечатано с готовых диапозитивов в ГИПК «Лениздат»
(типография им. Володарского) Министерства РФ по делам печати,
телерадиовещания и средств массовых коммуникаций.
191023, С.-Петербург, наб.р. Фонтанки, 59.